



KONICA MINOLTA

bizhub C3850/C3350

ΓΡΗΓΟΡΗ ΕΚΚΙΝΗΣΗ



Giving Shape to Ideas

Πίνακας Περιεχομένων

1 Εισαγωγή

1.1	Καλώς ήλθατε.....	1-3
1.2	Οδηγίες χρήσης.....	1-3
	Φυλλάδιο - εγχειρίδιο χρήσης	1-3
	Οδηγίες χρήσης στον δίσκο CD/DVD-ROM Οδηγιών χρήσης	1-3
1.3	CD/DVD-ROM Οδηγιών χρήσης.....	1-4
1.3.1	Λειτουργικό περιβάλλον.....	1-4
1.4	Σημειογραφία και σύμβολα σε αυτές τις οδηγίες χρήσης	1-5
	Διαδικαστικές οδηγίες	1-5
	Σύμβολα χρησιμοποιούμενα σε αυτό το εγχειρίδιο	1-5
	Ονόματα προϊόντων και πλήκτρων.....	1-5
	Σημειογραφία ονομάτων εφαρμογών	1-5

2 Επισκόπηση αυτού του μηχανήματος

2.1	Σχετικά με αυτό το μηχάνημα.....	2-3
2.1.1	Ονομασία μερών	2-3
	Μπροστινή πλευρά	2-3
	Πίσω πλευρά	2-4
2.1.2	Προαιρετικός εξοπλισμός	2-5
2.2	Η τροφοδοσία ρεύματος	2-7
2.2.1	Που βρίσκεται ο Διακόπτης ρεύματος και το πλήκτρο Λειτουργία.....	2-7
2.2.2	Ενεργοποίηση και απενεργοποίηση του διακόπτη ρεύματος	2-8
2.2.3	Χρήση του πλήκτρου Λειτουργία	2-9
	Όταν χρησιμοποιείται το πλήκτρο Λειτουργίας ως πλήκτρο εξοικονόμησης ενέργειας	2-9
	Όταν χρησιμοποιείται το πλήκτρο Λειτουργίας ως πλήκτρο Βοηθητική τροφοδοσι ρεύμ OFF	2-10
2.3	Πίνακας ελέγχου	2-11
2.4	Χειρισμός του πίνακα αφής	2-13
	Πάτημα.....	2-13
	Ελαφρύ άγγιγμα	2-13
	Προβολή του Πληκτρολογίου	2-13
	Μετάβαση στην καταχώριση ή την οθόνη επιλογής.....	2-14
	Προληπτικά μέτρα για τη χρήση της οθόνης αφής.....	2-14
2.5	Κύριο μενού.....	2-15
2.6	Εισαγωγή χαρακτήρων.....	2-16

3 Τοποθέτηση χαρτιού

3.1	Χαρτί.....	3-3
3.1.1	Έλεγχος των διαθέσιμων τύπων χαρτιού	3-3
3.1.2	Έλεγχος διαθέσιμων τύπων χαρτιού	3-4
3.1.3	Προληπτικά μέτρα για σωστό χειρισμό	3-5
	Μη διαθέσιμο χαρτί	3-5
	Αποθήκευση χαρτιού.....	3-5
3.2	Τοποθέτηση χαρτιού στον Δίσκο χειροκίνητης τροφοδοσίας	3-6
3.3	Τοποθέτηση χαρτιού στο Συρτάρι 1	3-8

4 Αρχικές ρυθμίσεις αυτού του μηχανήματος

4.1	Προετοιμασία για σύνδεση δικτύου (για διαχειριστές).....	4-3
	Έλεγχος καλωδίου LAN για σύνδεση	4-3
	Απόδοση διεύθυνσης IP	4-3
4.2	Προετοιμασία για φαξ (για διαχειριστές).....	4-4
	Έλεγχος της σύνδεσης του δομοστοιχειωτού καλωδίου	4-4

	Ορίζοντας τον τύπο της τηλεφωνικής γραμμής	4-4
	Προετοιμασία για χρήση του μηχανήματος σε περιβάλλον συνδρομητικού κέντρου (PBX).....	4-4
	Επιλογή μεθόδου λήψης	4-4
	Καταχώριση στοιχείων αποστολέα.....	4-4
	Ορισμός της ημερομηνίας και της ώρας για το μηχανήμα	4-4
4.3	Ρυθμίσεις σκληρού δίσκου (για διαχειριστές)	4-5

5 Βασική χρήση

5.1	Χρήση της λειτουργίας εκτύπωσης (περιβάλλον Windows)	5-3
5.1.1	Πρόγραμμα οδήγησης εκτυπωτή	5-3
5.1.2	Προετοιμασία για εκτύπωση (σύνδεση δικτύου).....	5-4
	Έλεγχος καλωδίου LAN για σύνδεση	5-4
	Έλεγχος των ρυθμίσεων δικτύου.....	5-4
	Εγκατάσταση του προγράμματος οδήγησης εκτυπωτή	5-4
5.1.3	Προετοιμασία για εκτύπωση (σύνδεση USB).....	5-5
	Αλλαγή των ρυθμίσεων εγκατάστασης (Windows 7/8/Server 2008 R2/Server 2012).....	5-5
	Εγκατάσταση του προγράμματος οδήγησης εκτυπωτή	5-6
5.1.4	Αρχικές ρυθμίσεις του προγράμματος οδήγησης εκτυπωτή.....	5-7
5.1.5	Εκτύπωση.....	5-7
5.2	Χρήση της λειτουργίας σάρωσης.....	5-8
5.2.1	Διαθέσιμες λειτουργίες στη λειτουργία σάρωσης	5-8
5.2.2	Αποστολή.....	5-9
5.3	Χρήση της λειτουργίας φαξ.....	5-11
5.3.1	Λειτουργία φαξ.....	5-11
5.3.2	Αποστολή.....	5-12
5.3.3	Εισαγωγή στη λειτουργία αποστολής φαξ	5-14
5.3.4	Εισαγωγή στη λειτουργία λήψης φαξ	5-14
5.3.5	Εισαγωγή στη λειτουργία διαδικτυακού φαξ	5-15
5.4	Η λειτουργία αντιγραφής.....	5-16
5.4.1	Η λειτουργία αντιγραφής στην πράξη.....	5-16
5.4.2	Εισαγωγή στη λειτουργία αντιγραφής	5-18
5.5	Εκτύπωση αρχείου σε μνήμη USB	5-19
	Υποστηριζόμενες συσκευές μνήμης USB	5-19
	Εκτύπωση.....	5-19
5.6	Καταχώριση ενός προορισμού	5-21
	Βιβλίο διευθύνσεων.....	5-21
	Καταχώριση γρήγορων προορισμών στο βιβλίο διευθύνσεων.....	5-21

6 Ευρετήριο



Εισαγωγή

1 Εισαγωγή

1.1 Καλώς ήλθατε

Σας ευχαριστούμε για την αγορά αυτού του μηχανήματος.

Σε αυτές τις οδηγίες χρήσης περιγράφονται οι βασικές διαδικασίες χρήσης αυτού του μηχανήματος και ο τρόπος ορισμού των αρχικών ρυθμίσεων. Για λεπτομερείς πληροφορίες σχετικά με τις λειτουργίες και τις διαδικασίες χειρισμού ανατρέξτε στις Οδηγίες χρήσης στον δίσκο **CD/DVD-ROM Οδηγιών χρήσης**.

Για την ασφαλή χρήση αυτού του προϊόντος θα πρέπει οπωσδήποτε να διαβάσετε το εγχειρίδιο [Οδηγίες χρήσης - Ασφάλεια] προτού χρησιμοποιήσετε το μηχάνημα αυτό.

1.2 Οδηγίες χρήσης

Φυλλάδιο - εγχειρίδιο χρήσης

Τίτλος εγχειριδίου	Επισκόπηση
[Οδηγίες χρήσης - Ασφάλεια]	Σε αυτές τις οδηγίες χρήσης περιγράφονται σημειώσεις και προληπτικά μέτρα που πρέπει να τηρούνται κατά τη χρήση του μηχανήματος αυτού. Παρακαλούμε διαβάστε αυτές τις Οδηγίες χρήσης πριν χρησιμοποιήσετε το μηχάνημα.

Οδηγίες χρήσης στον δίσκο CD/DVD-ROM Οδηγιών χρήσης

Τίτλος εγχειριδίου	Επισκόπηση
[Γρήγορες οδηγίες χρήσης] (αυτές οι οδηγίες χρήσης)	Σε αυτές τις οδηγίες χρήσης περιγράφεται το πώς εκτελούνται οι βασικοί χειρισμοί αυτού του μηχανήματος και ο ορισμός των αρχικών ρυθμίσεων.
[Οδηγίες χρήσης - Εισαγωγή]	Σε αυτές τις οδηγίες χρήσης περιέχονται πληροφορίες που καλό είναι να γνωρίζετε πριν ξεκινήσετε να χρησιμοποιείτε αυτό το μηχάνημα, όπως οι ονομασίες των μερών καθώς και το πώς ενεργοποιείται και απενεργοποιείται το μηχάνημα, η χρήση του πίνακα ελέγχου , και τέλος η φόρτωση πρωτότυπου ή χαρτιού.
[Οδηγίες χρήσης - Εκτύπωση]	Σε αυτές τις οδηγίες χρήσης περιγράφεται η εγκατάσταση του προγράμματος οδήγησης εκτύπωσης καθώς και βασικοί χειρισμοί και εφαρμογές.
[Οδηγίες χρήσης - Αντιγραφή]	Σε αυτές τις οδηγίες χρήσης περιγράφονται διάφορες μέθοδοι δημιουργίας αντιγράφων.
[Οδηγίες χρήσης - Σάρωση]	Σε αυτές τις οδηγίες χρήσης περιγράφονται οι λειτουργίες αποστολής σαρωμένων δεδομένων και η απαιτούμενη προετοιμασία. Μπορείτε να σαρώσετε ένα έγγραφο σε χαρτί, να το μετατρέψετε σε ψηφιακά δεδομένα και να στείλετε το αποτέλεσμα σε υπολογιστή ή διακομιστή.
[Οδηγίες χρήσης - Φαξ]	Σε αυτές τις οδηγίες χρήσης περιγράφονται οι λειτουργίες φαξ και η απαιτούμενη προετοιμασία.
[Οδηγίες χρήσης - Δικτυακό φαξ]	Σε αυτές τις οδηγίες χρήσης περιγράφονται οι λειτουργίες φαξ (Διαδικτυακού φαξ) μέσω δικτύου καθώς και η απαιτούμενη προετοιμασία.
[Οδηγίες χρήσης - PC-FAX]	Σε αυτές τις οδηγίες χρήσης περιγράφονται οι λειτουργίες PC-Fax καθώς και η απαιτούμενη προετοιμασία. Μπορείτε να στείλετε τα πρωτότυπα δεδομένα που δημιουργήθηκαν στον υπολογιστή απευθείας μέσω φαξ χωρίς να απαιτείται εκτύπωση σε χαρτί.

Τίτλος εγχειριδίου	Επισκόπηση
[Οδηγίες χρήσης - Λειτουργίες για προχωρημένους]	Σε αυτές τις οδηγίες χρήσης περιγράφεται η εγκατάσταση προαιρετικών σετ αδειών και λειτουργιών που μπορούν να χρησιμοποιηθούν αφού εγκατασταθούν τα σετ αδειών.
[Οδηγίες χρήσης - Συντήρηση/ Επίλυση προβλημάτων]	Σε αυτές τις οδηγίες χρήσης περιγράφεται η αντικατάσταση αναλώσιμων, ο καθαρισμός του μηχανήματος και η εκτέλεση της διαδικασίας επίλυσης προβλημάτων.
[Οδηγίες χρήσης - Περιγραφή βοηθητικών λειτουργιών]	Σε αυτές τις οδηγίες χρήσης περιγράφονται οι ρυθμίσεις βοηθητικών λειτουργιών όπως για παράδειγμα: [Ρύθμιση χρήστη] και [Ρύθμιση διαχειριστή] για αυτό το μηχάνημα.
[Οδηγίες χρήσης - Εφαρμοσμένες λειτουργίες]	Σε αυτές τις οδηγίες χρήσης περιγράφονται οι ειδικές χρήσεις αυτού του μηχανήματος όπως για παράδειγμα το Web Connection , η μη αυτόματη εγκατάσταση του προγράμματος οδήγησης εκτυπωτή, ο ορισμός ρυθμίσεων εκτύπωσης μέσω Linux, και τέλος η χρήση της μονάδας επαλήθευσης.

1.3 CD/DVD-ROM Οδηγιών χρήσης

Το **CD/DVD-ROM Οδηγιών χρήσης** περιλαμβάνεται στη συσκευασία αυτού του μηχανήματος. Το CD/DVD-ROM περιλαμβάνει τις οδηγίες χρήσης που απαιτούνται για τη χρήση αυτού του μηχανήματος.

1.3.1 Λειτουργικό περιβάλλον

Στοιχείο	Περιγραφή
Υποστηριζόμενα λειτουργικά συστήματα	Microsoft Windows XP (SP3) / Windows Vista (SP2) / Windows 7 (SP1) / Windows 8 Apple Mac OS X 10.4/10.5/10.6/10.7/10.8
Υποστηριζόμενα προγράμματα περιήγησης*	Για Windows <ul style="list-style-type: none"> • Internet Explorer 6.x/7.x/8.x/9.x/10.x • Firefox 3.5 ή πιο πρόσφατη έκδοση/ESR 10.0 ή πιο πρόσφατη έκδοση Για Mac OS <ul style="list-style-type: none"> • safari 2.x/3.x/4.x/5.x/6.x
Απαιτούμενη εφαρμογή	Για Windows <ul style="list-style-type: none"> • Adobe Reader 9.x/10.x/11.x Για Mac OS <ul style="list-style-type: none"> • Adobe Reader 8.x/9.x/10.x/11.x
Ανάλυση οθόνης	1024 × 768 pixel και άνω

* Πρέπει να είναι ενεργοποιημένη η JavaScript.

1.4 Σημειογραφία και σύμβολα σε αυτές τις οδηγίες χρήσης

Διαδικαστικές οδηγίες

- ✓ Αυτό το σημείο επιλογής υποδεικνύει μία προϋπόθεση μίας διαδικασίας.
- 1** Ο αριθμός "1" σε αυτή τη μορφή αναπαριστά το πρώτο βήμα.
- 2** Ο αριθμός σε αυτή τη μορφή αναπαριστά τη σειρά των διαδοχικών βημάτων.
 - Το σύμβολο αυτό υποδεικνύει μία συμπληρωματική επεξήγηση μίας διαδικαστικής οδηγίας.

Σύμβολα χρησιμοποιούμενα σε αυτό το εγχειρίδιο

ΥΠΟΔΕΞΗ

Το σύμβολο αυτό υποδεικνύει έναν κίνδυνο που μπορεί να καταλήξει σε υλική ζημία αυτού του μηχανήματος ή των εγγράφων.

Ακολουθήστε τις οδηγίες για να αποφευχθούν υλικές ζημιές.



Συμβουλές

Το σύμβολο αυτό υποδεικνύει συμπληρωματικά στοιχεία για ένα θέμα καθώς και τον προαιρετικό εξοπλισμό για την εκτέλεση μίας λειτουργίας.



Παραπομπές

Το σύμβολο αυτό υποδεικνύει τις λειτουργίες αναφοράς σε σχέση με ένα θέμα.



Σχετική ρύθμιση

Αυτό δείχνει τις ρυθμίσεις που αφορούν ένα συγκεκριμένο θέμα (για οποιονδήποτε χρήστη).



Σχετική ρύθμιση (για τον διαχειριστή)

Αυτό δείχνει τις ρυθμίσεις που αφορούν ένα θέμα (μόνο για διαχειριστές).

Ονόματα προϊόντων και πλήκτρων

Σημειογραφία σε αυτές τις οδηγίες χρήσης	Περιγραφή
[]	Ένα στοιχείο μέσα σε αγκύλες [] υποδεικνύει το όνομα ενός πλήκτρου στην οθόνη αφής ή την οθόνη του υπολογιστή, ή το όνομα ενός εγχειριδίου οδηγιών χρήσης.
Έντονη γραφή	Αναπαριστά ένα όνομα πλήκτρου, εξαρτήματος, προϊόντος ή προαιρετικού εξοπλισμού στον πίνακα ελέγχου .

Σημειογραφία ονομάτων εφαρμογών

Σε αυτές τις οδηγίες χρήσης περιγράφονται τα ονόματα εφαρμογών όπως φαίνεται στη συνέχεια.

Όνομα εφαρμογής	Σημειογραφία σε αυτές τις οδηγίες χρήσης
PageScope Web Connection	Web Connection

2

**Επισκόπηση αυτού του
μηχανήματος**

2 Επισκόπηση αυτού του μηχανήματος

2.1 Σχετικά με αυτό το μηχάνημα

2.1.1 Ονομασία μερών

Μπροστινή πλευρά

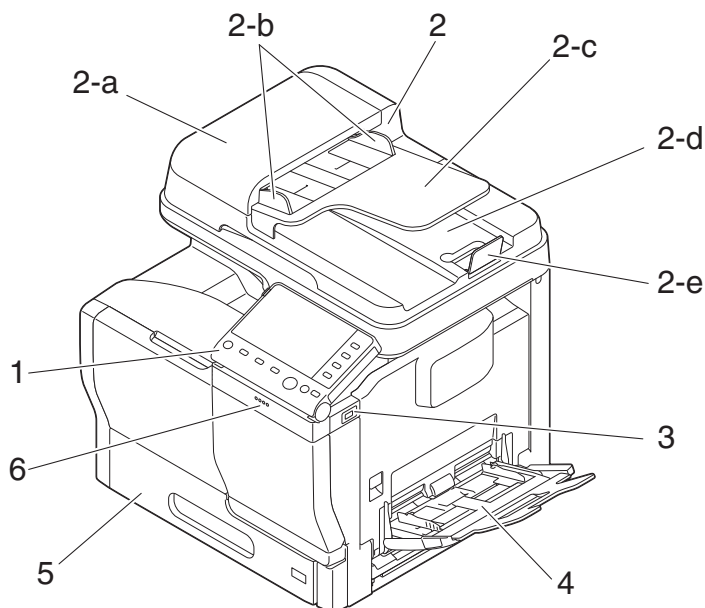

Αρ.	Όνομα
1	Πίνακας ελέγχου
2	Αυτόματος τροφοδότης εγγράφων (ADF)
2-α	Κάλυμμα τροφοδοσίας ADF
2-β	Οδηγός εγγράφων
2-γ	Δίσκος τροφοδοσίας εγγράφων
2-δ	Δίσκος εξόδου εγγράφων
2-ε	Αναστολέας εγγράφων
3	Θύρα USB host
4	Δίσκος χειροκίνητης τροφοδοσίας
5	Συρτάρι1
6	Δεδομένα

Πίσω πλευρά

Αυτή η προβολή δείχνει το μηχάνημα με εγκατεστημένο το προαιρετικό **Σετ φαξ FK-512** και το **Σετ τοποθέτησης MK-738**. Αυτά παρέχονται ως στάνταρ εξοπλισμός για τα **bizhub C3850** που πωλούνται στη Βόρειο Αμερική.

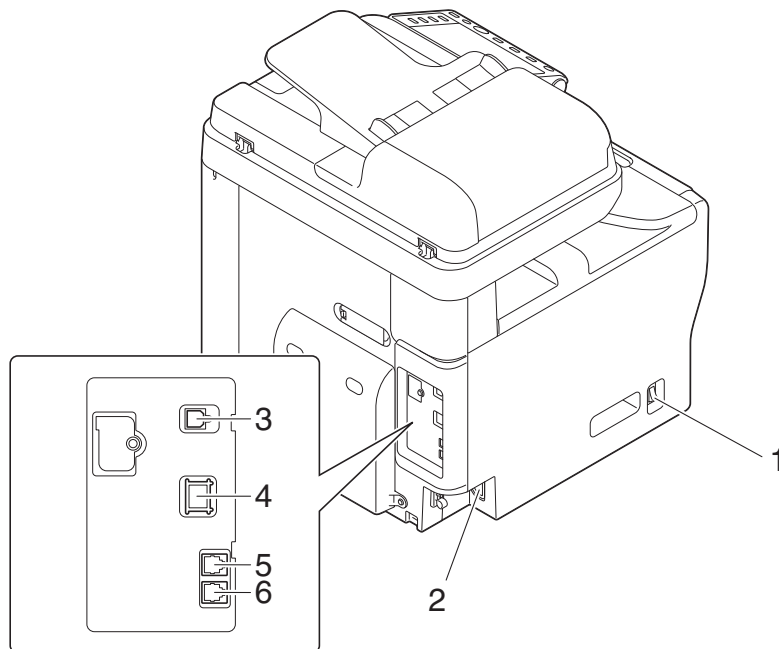

Αρ.	Όνομα
1	Διακόπτης ρεύματος
2	Σύνδεση ρεύματος
3	Θύρα USB (Τύπος B)
4	Θύρα Ethernet (1000Base-T/100Base-TX/10Base-T)
5	Υποδοχή TEL (τηλεφώνου)
6	Υποδοχή LINE (τηλεφωνική γραμμή)

2.1.2 Προαιρετικός εξοπλισμός

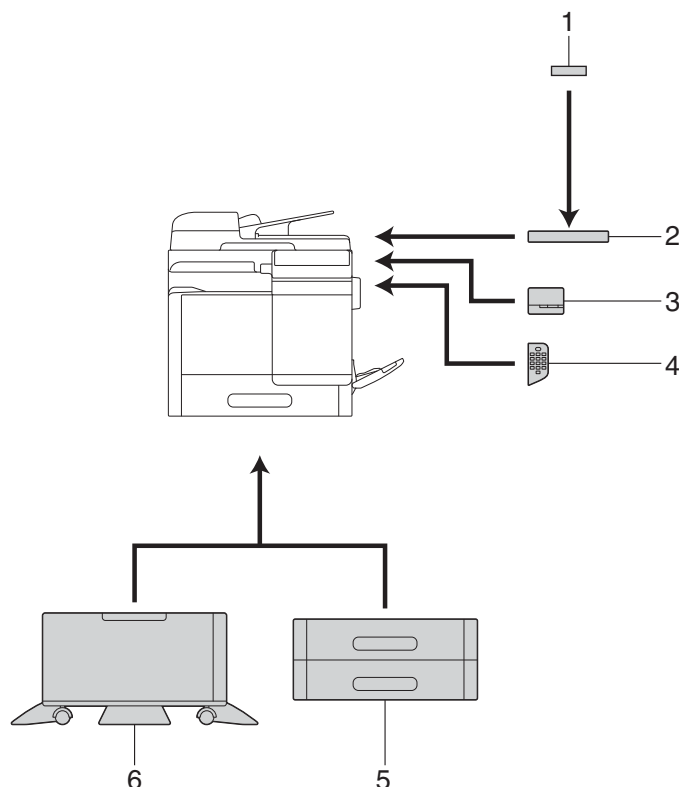

Αρ.	Όνομα	Περιγραφή
1	Μονάδα επαλήθευσης AU-201	Εκτελεί επαλήθευση ταυτότητας χρήστη σαρώνοντας τα στοιχεία που είναι καταγεγραμμένα σε μία κάρτα.
2	Τραπέζι εργασίας WT-P02	Παρέχει μία περιοχή όπου μπορείτε προσωρινά να τοποθετήσετε ένα πρωτότυπο ή άλλα είδη. Χρησιμοποιείται επίσης αν είναι εγκατεστημένη η Μονάδα επαλήθευσης ή ο Τελικός επεξεργαστής .
3	Τελικός επεξεργαστής FS-P03	Συρράπτει τα εκτυπωμένα φύλλα. Για συνδετήρες υπάρχει το Σετ συνδετήρων SK-501 .
4	Πληκτρολόγιο KP-101	Βρίσκεται πλευρικά του πίνακα ελέγχου . Δίδει τη δυνατότητα να εισαγάγετε αριθμούς χρησιμοποιώντας το φυσικό Πληκτρολόγιο .
5	Μονάδα τροφοδοσίας χαρτιού PF-P13	Σας δίδεται η δυνατότητα φόρτωσης 500 φύλλων. Υπάρχουν δύο υποδοχές όπου μπορεί να εγκατασταθεί η Μονάδα τροφοδοσίας χαρτιού .
6	ΕΠΙΦΑΝΕΙΑ ΕΡΓΑΣΙΑΣ DK-P03	Χρησιμοποιείται για την εγκατάσταση του μηχανήματος στο δάπεδο. Ενδέχεται να μην είναι δυνατή η χρήση αυτού του εξαρτήματος ανάλογα με την περιοχή χρήσης του μηχανήματος.

Τα εξής προαιρετικά εξαρτήματα είναι ενσωματωμένα σε αυτό το μηχάνημα και δεν εμφανίζονται στο άνω σχήμα.

7	Σετ φαξ FK-512	Καθιστά δυνατή τη χρήση του μηχανήματος ως μηχανήματος φαξ. Παρέχεται ως στάνταρ εξοπλισμός για το bizhub C3850 που πωλείται στη Βόρειο Αμερική.
8	Σετ συναρμολόγησης MK-738	Η μονάδα αυτή απαιτείται για την εγκατάσταση του Σετ φαξ . Παρέχεται ως στάνταρ εξοπλισμός για το bizhub C3850 που πωλείται στη Βόρειο Αμερική.
9	i-Option LK-106	Χρησιμοποιείται για την προσθήκη γραμματοσειράς γραμμωτού κώδικα (πρόκειται για μία ειδική γραμματοσειρά).
10	i-Option LK-107	Χρησιμοποιείται για την προσθήκη γραμματοσειράς unicode (πρόκειται για μία ειδική γραμματοσειρά).

Αρ.	Όνομα	Περιγραφή
11	i-Option LK-108	Χρησιμοποιείται για την προσθήκη γραμματοσειράς OCR (πρόκειται για μία ειδική γραμματοσειρά).
12	i-Option LK-111	Υποστηρίζει τη λειτουργία ThinPrint η οποία είναι μία λειτουργία για προχωρημένους.



Παραπομπές

Για λεπτομέρειες σχετικά με την καταχώριση σετ αδειών **i-Option** ανατρέξτε στο Κεφάλαιο 2 στις [Οδηγίες χρήσης - Λειτουργίες για προχωρημένους].

2.2 Η τροφοδοσία ρεύματος

2.2.1 Που βρίσκεται ο Διακόπτης ρεύματος και το πλήκτρο Λειτουργία

Το μηχάνημα αυτό διαθέτει δύο διακόπτες ρεύματος: Τον **Διακόπτη ρεύματος** στο εξωτερικό του μηχανήματος και το πλήκτρο **Λειτουργία** στον **πίνακα ελέγχου**.

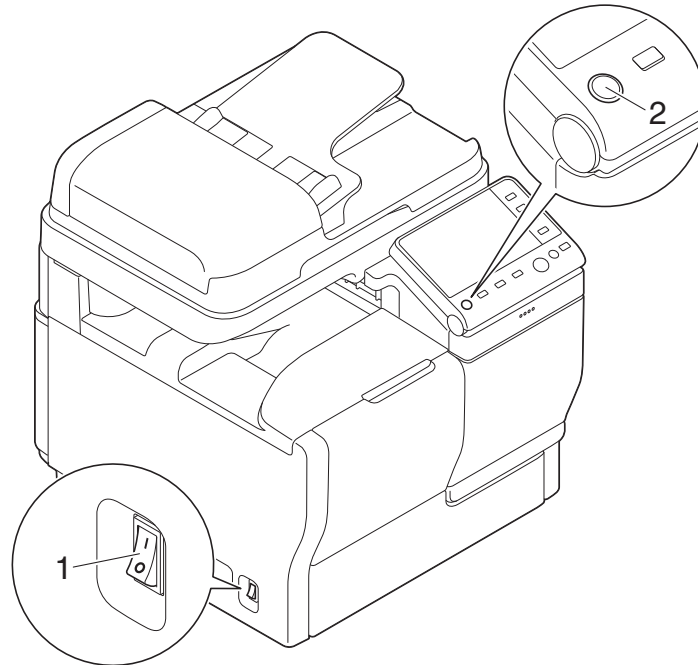

Αρ.	Όνομα	Περιγραφή
1	Διακόπτης ρεύματος	Πατήστε αυτό τον διακόπτη για να ενεργοποιήσετε ή να απενεργοποιήσετε την κύρια τροφοδοσία ρεύματος αυτού του μηχανήματος καθώς και για να επανεκκινήσετε αυτό το μηχάνημα.
2	Πλήκτρο Λειτουργία	Πατήστε αυτό το πλήκτρο για να μεταβεί το μηχάνημα σε λειτουργία Εξοικονόμησης ενέργειας. Η λειτουργία αυτή μειώνει την κατανάλωση ενέργειας και επιτυγχάνει σημαντικές επιδόσεις εξοικονόμησης ενέργειας. Για λεπτομέρειες ανατρέξτε στην ενότητα Σ. 2-9.

ΥΠΟΔΕΞΗ

Κατά τη διάρκεια της εκτύπωσης μην απενεργοποιείτε τον **διακόπτη ρεύματος** ή πατήστε το πλήκτρο **Λειτουργία**. Σε αντίθετη περίπτωση μπορεί να προκληθεί εμπλοκή χαρτιού.

Αν ο **διακόπτης ρεύματος** είναι απενεργοποιημένος ή αν έχει πατηθεί το πλήκτρο **Λειτουργία** ενώ λειτουργεί το μηχάνημα, το σύστημα διαγράφει τα φορτωθέντα δεδομένα ή τα δεδομένα επικοινωνίας καθώς και τις εργασίες σε σειρά αναμονής για εκτέλεση.

2.2.2 Ενεργοποίηση και απενεργοποίηση του διακόπτη ρεύματος

- 1 Για να ενεργοποιήσετε την κύρια τροφοδοσία ρεύματος, φέρτε στη θέση I τον **διακόπτη ρεύματος**.

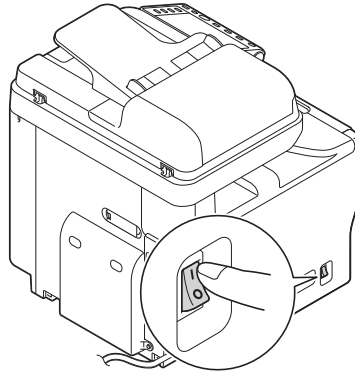

Εμφανίζεται μία οθόνη που δείχνει ότι αυτό το μηχάνημα είναι σε διαδικασία εκκίνησης. Μόλις εμφανιστεί το εικονίδιο του κύριου μενού, το μηχάνημα είναι έτοιμο προς χρήση.

- 2 Για να απενεργοποιήσετε την κύρια τροφοδοσία ρεύματος, φέρτε στη θέση O τον **διακόπτη ρεύματος**.

ΥΠΟΔΕΞΗ

*Κατά την επανεκκίνηση αυτού του μηχανήματος, απενεργοποιήστε τον **διακόπτη ρεύματος** και στη συνέχεια ενεργοποιήστε τον ξανά μετά από την πάροδο 10 και άνω δευτερολέπτων. Αν δεν το κάνετε αυτό μπορεί να παρατηρηθούν προβλήματα κατά τη λειτουργία.*

2.2.3 Χρήση του πλήκτρου Λειτουργία

Πατήστε το πλήκτρο **Λειτουργία** για να μεταβεί το μηχάνημα στη λειτουργία εξοικονόμησης ενέργειας.

Μπορείτε να επιλέξετε [Εξοικονόμηση ενέργ.] ή [Βοηθητική τροφοδοσ ρεύμ OFF] ως λειτουργία Εξοικονόμησης ενέργειας η οποία ενεργοποιείται μόλις πατηθεί το πλήκτρο **Λειτουργία**.

Για να ορίσετε ρυθμίσεις: [Βοηθητικές λειτουργίες] - [Ρύθμιση διαχειριστή] - [Ρύθμιση συστήματος] - [Τροφοδοσία ρεύματος/Λειτουργία εξοικονόμησης ενέργειας] - [Ρυθμίσεις πλήκτρου λειτουργίας] (Η προεπιλογή διαφέρει ανάλογα με την περιοχή όπου χρησιμοποιείται το μηχάνημα.)

Όταν χρησιμοποιείται το πλήκτρο Λειτουργίας ως πλήκτρο εξοικονόμησης ενέργειας

Με πατημένο το πλήκτρο **Λειτουργία**, η κατάσταση αυτού του μηχανήματος αλλάζει όπως φαίνεται παρακάτω. Η λειτουργία εξοικονόμησης ενέργειας που ενεργοποιείται διαφέρει ανάλογα με το πόσο διάστημα είναι πατημένο το πλήκτρο **Λειτουργία**.

Πλήκτρο Λειτουργία	Κατάσταση του μηχανήματος	Κατάσταση LED	Περιγραφή
Σύντομο πάτημα	Λειτουργία χαμηλής ενέργειας (Εξοικονόμηση ενέργειας) (Προεπιλογή)	Αναβοσβήνει σε: Μπλε	Απενεργοποιείται η οθόνη αφής για να μειωθεί η κατανάλωση ρεύματος. Το μηχάνημα επανέρχεται σε Κανονική λειτουργία όταν λαμβάνει δεδομένα ή φαξ ή όταν ο χρήστης χρησιμοποιεί την οθόνη αφής .
	Κατάσταση ύπνου	Αναβοσβήνει σε: Μπλε	Προσφέρει μεγαλύτερη εξοικονόμηση ενέργειας σε σχέση με τη λειτουργία Εξοικονόμησης ενέργειας. Ο χρόνος που απαιτείται για την επιστροφή σε Κανονική λειτουργία είναι μεγαλύτερος από αυτόν της λειτουργίας Εξοικονόμησης ενέργειας. Το μηχάνημα επανέρχεται σε Κανονική λειτουργία όταν λαμβάνει δεδομένα ή φαξ ή όταν ο χρήστης χρησιμοποιεί την οθόνη αφής .
Πατημένο	Βοηθητική τροφοδοσία ρεύματος OFF	Ανάβει σε: Πορτοκαλί	Προσφέρει μεγαλύτερη εξοικονόμηση ενέργειας σε σχέση με τη λειτουργία Ύπνου. Με απενεργοποιημένη την βοηθητική τροφοδοσία ρεύματος, το μηχάνημα μπορεί να δεχτεί δεδομένα ή φαξ, ωστόσο δεν μπορεί να κάνει σαρώσεις ή να εκτυπώσει ένα πρωτότυπο. Αν γίνει παραλαβή δεδομένων ή φαξ με απενεργοποιημένη τη βοηθητική τροφοδοσία ρεύματος, αυτά θα εκτυπώνονται μόλις το μηχάνημα επανέλθει σε Κανονική λειτουργία. Για να μπορεί το μηχάνημα να επιστρέψει σε Κανονική λειτουργία από την κατάσταση Βοηθητική τροφοδοσ ρεύμ OFF, πατήστε ξανά το πλήκτρο Λειτουργία .



Σχετική ρύθμιση (για τον διαχειριστή)

Πατήστε το πλήκτρο **Λειτουργία** για να επιλέξετε μετάβαση σε λειτουργία Εξοικονόμησης ενέργειας ή Ύπνου.

Για ορισμό ρυθμίσεων: [Βοηθητικές λειτουργίες] - [Ρύθμιση διαχειριστή] - [Ρύθμιση συστήματος] - [Τροφοδοσία ρεύματος/Λειτουργία εξοικονόμησης ενέργειας] - [Λειτουργία εξοικονόμησης ενέργειας] (Προεπιλογή: [Εξοικονόμηση ενέργειας])

Όταν χρησιμοποιείται το πλήκτρο Λειτουργίας ως πλήκτρο Βοηθητική τροφοδοσ ρεύμ OFF

Με πατημένο το πλήκτρο **Λειτουργία**, η κατάσταση αυτού του μηχανήματος αλλάζει όπως φαίνεται παρακάτω. Η λειτουργία εξοικονόμησης ενέργειας που ενεργοποιείται διαφέρει ανάλογα με το πόσο διάστημα είναι πατημένο το πλήκτρο **Λειτουργία**.

Πλήκτρο Λειτουργία	Κατάσταση του μηχανήματος	Κατάσταση LED	Περιγραφή
Σύντομο πάτημα	Βοηθητική τροφοδοσία ρεύματος OFF	Ανάβει σε: Πορτοκαλί	Προσφέρει μεγαλύτερη εξοικονόμηση ενέργειας σε σχέση με τη λειτουργία Ύπνου. Με απενεργοποιημένη την βοηθητική τροφοδοσία ρεύματος, το μηχάνημα μπορεί να δεχτεί δεδομένα ή φαξ, ωστόσο δεν μπορεί να κάνει σαρώσεις ή να εκτυπώσει ένα πρωτότυπο. Αν γίνει παραλαβή δεδομένων ή φαξ με απενεργοποιημένη τη βοηθητική τροφοδοσία ρεύματος, αυτά θα εκτυπώνονται μόλις το μηχάνημα επανέλθει σε Κανονική λειτουργία. Για να μπορεί το μηχάνημα να επιστρέψει σε Κανονική λειτουργία από την κατάσταση Βοηθητική τροφοδοσ ρεύμ OFF, πατήστε ξανά το πλήκτρο Λειτουργία .
Πατημένο	Ρυθμ αυτόμ απενεργοποίησης ErP	Αναβοσβήνει σε: Πορτοκαλί	Η λειτουργία αυτή επιτυγχάνει σημαντικότερες επιδόσεις εξοικονόμησης ενέργειας σε σχέση με τη λειτουργία Βοηθητική τροφοδοσ ρεύμ OFF, η οποία είναι παρόμοια με την κατάσταση κατά την οποία η κύρια τροφοδοσία είναι απενεργοποιημένη. Στη λειτουργία αυτόματης απενεργοποίησης ErP, το μηχάνημα δεν μπορεί να λαμβάνει δεδομένα ή φαξ και επίσης δεν μπορεί να σαρώνει ή να εκτυπώνει πρωτότυπα. Για να μπορεί το μηχάνημα να επιστρέψει σε Κανονική λειτουργία από την κατάσταση Ρυθμ αυτόμ απενεργοποίησης ErP, πατήστε ξανά το πλήκτρο Λειτουργία .

2.3 Πίνακας ελέγχου

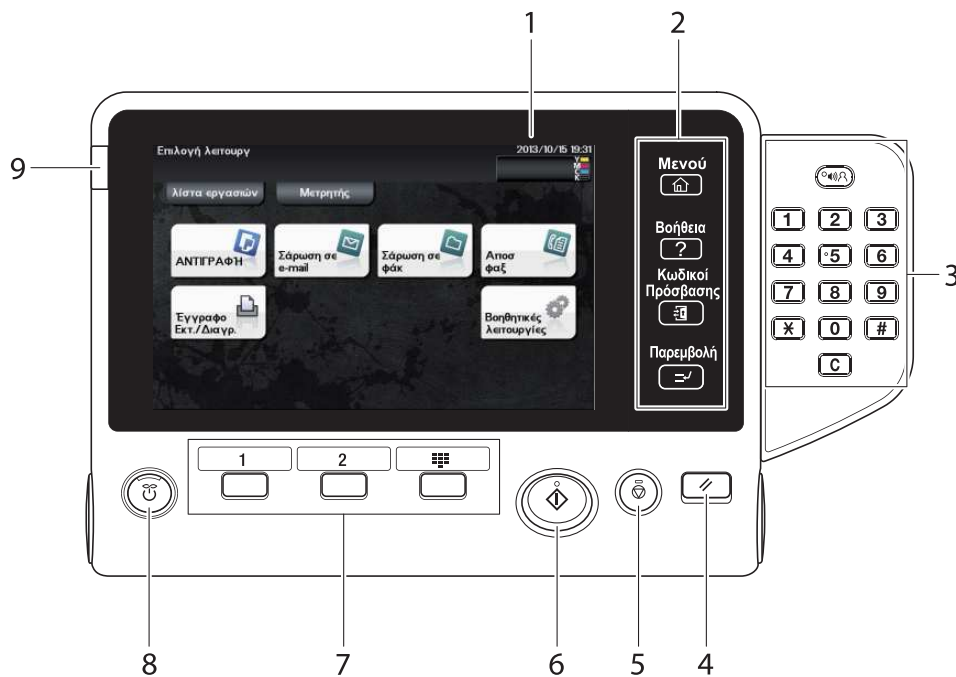

Συμβουλές

Σε αυτό το σχήμα παρουσιάζεται ο πίνακας ελέγχου με εγκατεστημένο προαιρετικό **Πληκτρολόγιο**.

Αρ.	Όνομα	Περιγραφή
1	Οθόνη αφής	Εμφανίζονται οι οθόνες ρύθμισης και τα μηνύματα. Πατήστε αυτό το πλαίσιο απευθείας για να εκτελέσετε διαδικασίες χειρισμού.
2	[Μενού]	Πατήστε αυτό το πλήκτρο για να εμφανιστεί το κύριο μενού. Όταν εμφανιστεί το κύριο μενού, ανάβει το [Μενού] σε μπλε χρώμα. Για λεπτομέρειες σχετικά με το Κύριο μενού, ανατρέξτε στη Σ. 2-15.
	[Βοήθεια]	Πατήστε αυτό το πλήκτρο για να προβληθεί η οθόνη βοήθειας. Η [Βοήθεια] ανάβει σε μπλε χρώμα μόλις εμφανιστεί το μενού βοήθειας. Με αυτή τη λειτουργία εμφανίζεται η επεξήγηση και η διαδικασία μιας λειτουργίας στην οθόνη αφής , επιτρέποντάς σας να δείτε τις σχετικές πληροφορίες.
	[Κωδικοί Πρόσβασης]	Πατήστε αυτό το πλήκτρο για να εκτελεστεί η επαλήθευση χρήστη στην οθόνη σύνδεσης αν έχει οριστεί η Επαλήθευση χρήστη ή ο Λογαριασμός κοστολόγησης σε αυτό το μηχάνημα. Πατήστε [Πρόσβαση] υπό τις συνθήκες σύνδεσης για να αποσυνδεθείτε.
	[Παρεμβολή]	Πατήστε αυτό το πλήκτρο για να διακοπούν ενεργές εργασίες σε αυτό το μηχάνημα και να εκτελέσετε μία γρήγορη εργασία αντιγραφής. Το [Παρεμβολή] ανάβει σε μπλε χρώμα κατά την επεξεργασία της παρεμβολής.
3	Πληκτρολόγιο	Με αυτό το πληκτρολόγιο μπορείτε να εισαγάγετε αριθμητικές τιμές όπως ο αριθμός αντιγράφων και ο συντελεστής zoom. Με αυτό το πληκτρολόγιο μπορείτε επίσης να επιλέξετε ένα αριθμημένο πλήκτρο ρυθμίσεων.
	C (Ακύρωση)	Ακυρώνονται όλες οι αριθμητικές τιμές (αριθμός αντιγράφων, μεγέθυνση, μέγεθος, κλπ), που έχουν εισαχθεί από το πληκτρολόγιο.
4	Αρχική Οθόνη	Πατήστε αυτό το πλήκτρο για επαναφορά των ρυθμίσεων που εισαγάγετε ή αλλάξατε στον πίνακα ελέγχου .
5	Τερματισμός	Πατήστε αυτό το κουμπί για να διακόψετε προσωρινά μια ενεργή εργασία αντιγραφής, σάρωσης ή εκτύπωσης. Για επανεκκίνηση, πατήστε το πλήκτρο Εκκίνηση .

Αρ.	Όνομα	Περιγραφή
6	Εκκίνηση	<p>Πατήστε αυτό το πλήκτρο για έναρξη μίας διαδικασίας όπως αντιγραφή, σάρωση, φαξ ή εκτύπωση.</p> <ul style="list-style-type: none"> • Ανάβει σε μπλε χρώμα: το μηχάνημα είναι έτοιμο για έναρξη λειτουργίας. • Ανάβει σε πορτοκαλί: το μηχάνημα δεν είναι έτοιμο για έναρξη λειτουργίας. <p> Σημείωση Αν αυτή η ενδεικτική λυχνία ανάψει σε πορτοκαλί, ελέγξτε μήπως εμφανίζεται κάποια προειδοποίηση ή μήνυμα στην οθόνη αφής.</p>
7	Καταχώριση κλειδιού 1 ως Καταχώριση κλειδιού 3	<p>Πατήστε οποιοδήποτε κουμπί για να αλλάξετε την προβολή του πίνακα αφής σε μια λειτουργία που αντιστοιχεί σε ένα κουμπί καταχώρισης.</p> <ul style="list-style-type: none"> • Η προεπιλεγμένη λειτουργία του πλήκτρου Καταχωρητής διαφέρει ανάλογα με την περιοχή όπου χρησιμοποιείται το μηχάνημα. • Η λειτουργία που έχει αποδοθεί σε ένα πλήκτρο Καταχωρητή μπορεί να αλλάξει ανάλογα με το περιβάλλον σας. Για λεπτομέρειες, ανατρέξτε στο Κεφάλαιο 7 στις [Οδηγίες χρήσης - Εισαγωγή].
8	Πλήκτρο Λειτουργία	<p>Πατήστε αυτό το πλήκτρο για να μεταβεί το μηχάνημα σε λειτουργία Εξοικονόμησης ενέργειας.</p> <p>Για λεπτομέρειες ανατρέξτε στην ενότητα Σ. 2-9.</p>
9	Ενδεικτική λυχνία προειδοποίησης	<p>Υποδεικνύει την κατάσταση αυτού του μηχανήματος μέσω του χρώματος λυχνίας, του αναβοσβήσιματος, ή από το άναμμα μίας λυχνίας.</p> <ul style="list-style-type: none"> • Αναβοσβήνει σε πορτοκαλί: Προειδοποίηση • Ανάβει σε πορτοκαλί: Η λειτουργία του μηχανήματος διακόπηκε.

2.4 Χειρισμός του πίνακα αφής

Πάτημα

Ακουμπήστε απαλά την οθόνη με το δάκτυλό σας και μετά απομακρύνετε το αμέσως από την οθόνη. Η ενέργεια αυτή είναι διαθέσιμη κατά την επιλογή ή καθορισμό ενός μενού.

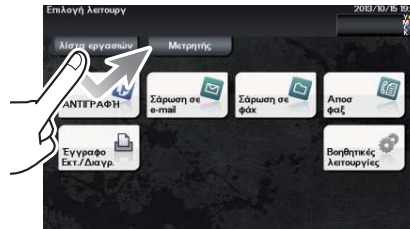

Ελαφρύ άγγιγμα

Καθώς περνάτε το δάκτυλό σας κατά μήκος της οθόνης, αγγίξτε την ελαφρά.

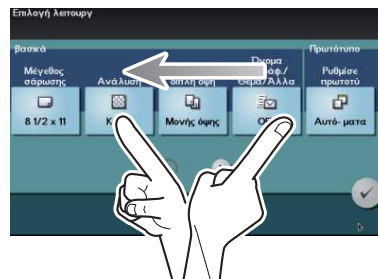

Προβολή του Πληκτρολογίου

Πατήστε έναν αριθμό ή περιοχή εισαγωγής στην οθόνη για να εμφανιστεί το **Πληκτρολόγιο**. Χρησιμοποιείται για την εισαγωγή αριθμών.



Μετάβαση στην καταχώριση ή την οθόνη επιλογής

Πατήστε μία περιοχή εισαγωγής ή ένα εικονίδιο για μετάβαση στην καταχώριση ή την οθόνη επιλογής.

Χρησιμοποιείται για μετάβαση στην οθόνη επιλογής για καταχώριση κειμένου ή επιλογή καταχωρισμένου στοιχείου.

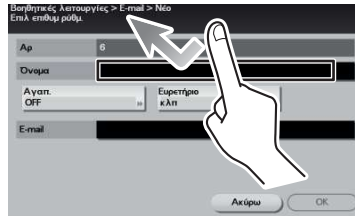

Προληπτικά μέτρα για τη χρήση της οθόνης αφής

Το μηχάνημα αυτό διαθέτει capacitative οθόνη αφής. Λάβετε υπόψη σας τα ακόλουθα σημεία κατά τον χειρισμό της **οθόνης αφής**.

- Χρησιμοποιήστε το δάκτυλό σας ή τη **γραφίδα**. Σημειώστε ότι η **οθόνη αφής** δεν θα ανταποκριθεί αμέσως αν χρησιμοποιείτε το νύχι σας ή τη μύτη ενός στυλό αντί το δάκτυλό σας ή τη **γραφίδα**.
- Αν ασκήσετε μεγάλη δύναμη στην **οθόνη αφής** θα προκληθεί ζημιά στην **οθόνη αφής** και πιθανόν θραύση.
- Όταν χρησιμοποιείτε την **οθόνη αφής**, μην την πιέζετε με υπερβολική δύναμη ή με αιχμηρό αντικείμενο όπως ένα μηχανικό μολύβι.
- Μην χρησιμοποιείτε την **οθόνη αφής** με βρεγμένα δάκτυλα. Κάτι τέτοιο μπορεί να προκαλέσει μη αναμενόμενες δυσλειτουργίες της **οθόνης αφής**.
- Αν χρησιμοποιείτε την **οθόνη αφής** φορώντας γάντια, η **οθόνη αφής** δεν θα αποκρίνεται φυσιολογικά. Πρέπει τα δάκτυλά σας να είναι γυμνά ή αλλιώς χρησιμοποιήστε τη **γραφίδα**.
- Σημειώστε ότι η **οθόνη αφής** μπορεί να μην αποκρίνεται φυσιολογικά εάν η απόσταση μεταξύ του χρήστη και του φωτός φθορισμού είναι 19-11/16 ίντσες (500 mm) ή λιγότερο κατά τη χρήση της **οθόνης αφής**.
- Δεν πρέπει να χρησιμοποιείται η οθόνη αφής εντός εξοπλισμού που παράγει ηλεκτρικό ήχο όπως για παράδειγμα μία ηλεκτρική γεννήτρια ή ένα κλιματιστικό. Αλλιώς ο ηλεκτρικός ήχος ενδέχεται να προκαλέσει κάποια δυσλειτουργία.

2.5 Κύριο μενού

Πατήστε [Μενού] στον **πίνακα ελέγχου** για να εμφανιστεί το Κύριο Μενού.

Το Κύριο Μενού είναι η βασική οθόνη για την εκτέλεση χειρισμών σε αυτό το μηχάνημα. Μεταβείτε από το Κύριο Μενού σε κάθε λειτουργία.

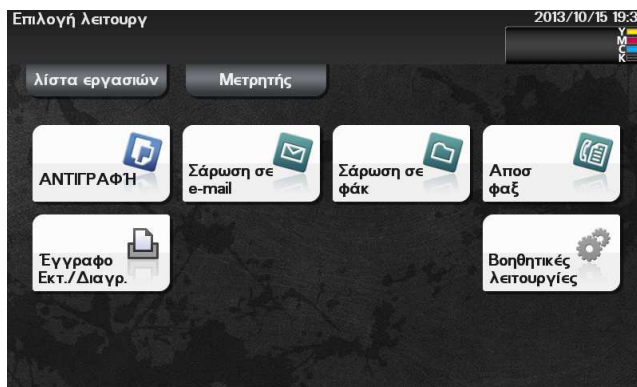

Στοιχείο	Περιγραφή
[Λίστα εργασιών]	<p>Πατήστε αυτό το πλήκτρο για να ελέγξετε τις ενεργές εργασίες ή τα ημερολόγια εργασιών. Αν χρειαστεί μπορείτε να εκτελέσετε χειρισμούς σχετικά με τις εργασίες, όπως η διαγραφή μίας ανασταλείσας εργασίας.</p> <p>Σημείωση Ο όρος εργασία αναφέρεται σε μία μεμονωμένη μονάδα χειρισμού όπως εκτύπωση, αποστολή, λήψη ή αποθήκευση.</p>
[Μετρητής]	<p>Πατήστε αυτό το κουμπί για να εμφανιστεί ο συνολικός αριθμός των σελίδων που εκτυπώθηκαν σε αυτό το μηχάνημα βάσει μιας λειτουργίας ή ενός χρώματος.</p> <p>Τα στοιχεία αυτά θα σας βοηθήσουν να αποκτήσετε μία κατανόηση της κατάστασης χρήσης αυτού του μηχανήματος.</p>
[Αντιγραφή]	<p>Πατήστε αυτό το κουμπί για να εμφανιστεί η κύρια οθόνη σε λειτουργία αντιγραφής.</p> <p>Για λεπτομέρειες σχετικά με τη λειτουργία αντιγραφής, ανατρέξτε στη Σ. 5-16.</p>
[Σάρωση σε e-mail]	<p>Πατήστε αυτό το κουμπί για να εμφανιστεί η κύρια οθόνη σε λειτουργία Σάρωση σε e-mail.</p> <p>Για λεπτομέρειες σχετικά με τη λειτουργία Σάρωση σε e-mail, ανατρέξτε στη Σ. 5-8.</p>
[Σάρωση σε φάξ]	<p>Πατήστε αυτό το κουμπί για να εμφανιστεί η κύρια οθόνη σε λειτουργία Σάρωση σε φάξ.</p> <p>Για λεπτομέρειες σχετικά με τη λειτουργία Σάρωση σε φάξ, ανατρέξτε στη Σ. 5-8.</p>
[Φαξ]	<p>Πατήστε αυτό το κουμπί για να εμφανιστεί η κύρια οθόνη σε λειτουργία φαξ.</p> <p>Για λεπτομέρειες σχετικά με τη λειτουργία φαξ, ανατρέξτε στη Σ. 5-11.</p>
[Εκτύπωση/Διαγραφή εγγράφου]	<p>Πατήστε αυτό το κουμπί για να χειριστείτε αρχεία στον σκληρό δίσκο αυτού του μηχανήματος ή σε μία συσκευή μνήμης USB συνδεδεμένη σε αυτό το μηχάνημα.</p> <p>Για λεπτομέρειες σχετικά με την εκτύπωση ενός αρχείου από τη συσκευή μνήμης USB, ανατρέξτε στη Σ. 5-19.</p>
[Βοηθητικές λειτουργίες]	<p>Πατήστε αυτό το κουμπί για να διαμορφώσετε της ρυθμίσεις αυτού του μηχανήματος, να καταχωρίσετε προορισμούς και να ελέγξετε την κατάσταση των αναλώσιμων.</p> <p>Για λεπτομέρειες σχετικά με τις Βοηθητικές λειτουργίες, ανατρέξτε στις [Οδηγίες χρήσης - Περιγραφή των πλήκτρων Βοηθητικών λειτουργιών].</p>
[APP]	<p>Εμφανίζεται όταν μία υποστηριζόμενη από το OpenAPI εφαρμογή καταχωρίζεται σε αυτό το μηχάνημα.</p>

2.6 Εισαγωγή χαρακτήρων

Κατά την εισαγωγή χαρακτήρων για την καταχώριση μιας διεύθυνσης ή ενός προγράμματος, χρησιμοποιήστε την οθόνη του πληκτρολογίου που εμφανίζεται στον **πίνακα αφής**.



Στοιχείο	Περιγραφή
Πληκτρολόγιο	Πατήστε τα πλήκτρα των χαρακτήρων που θέλετε να εισαγάγετε.
[C]	Πατήστε αυτό το πλήκτρο για να διαγράψετε έναν χαρακτήρα ή μία τιμή που καταχωρίσατε.
[←]/[→]	Πατήστε αυτό το πλήκτρο για μετακίνηση του δρομέα.
[x]	Πατήστε αυτό το πλήκτρο για διαγραφή των χαρακτήρων που καταχωρίσατε, έναν προς έναν.
[Άκυρο]	Η εισαγωγή κειμένου διακόπτεται και επιστρέφετε στην προηγούμενη οθόνη. Ο χαρακτήρας ή η τιμή που καταχωρίσατε διαγράφηκε.
[OK]	Ορίστε τον εισαχθέντα χαρακτήρα ή αριθμητικές τιμές.



Τοποθέτηση χαρτιού

3 Τοποθέτηση χαρτιού

3.1 Χαρτί

3.1.1 Έλεγχος των διαθέσιμων τύπων χαρτιού

Τύπος χαρτιού	Βάρος χαρτιού	Χωρητικότητα χαρτιού
Κοινό χαρτί Ανακυκλωμένο χαρτί Μόνο απλής όψης ^{*1} Ειδικό χαρτί ^{*2} Επιστολόχαρτο ^{*3} Έγχρωμο χαρτί ^{*4} Χαρτί χρήστη 1 ^{*5} Χαρτί χρήστη 2 ^{*5}	15-15/16 lb έως 23-15/16 lb (60 g/m ² έως 90 g/m ²)	Δίσκος χειροκίνητης τροφοδοσίας: 100 φύλλα Συρτάρι 1: 550 φύλλα
Χοντρό 1 Χαρτί χρήστη 3 ^{*5}	24-3/16 lb έως 31-15/16 lb (91 g/m ² έως 120 g/m ²)	Δίσκος χειροκίνητης τροφοδοσίας: 20 φύλλα Συρτάρι 1: 20 φύλλα
Χοντρό 1+ Χαρτί χρήστη 4 ^{*5}	32-3/16 lb έως 41-3/4 lb (121 g/m ² έως 157 g/m ²)	Δίσκος χειροκίνητης τροφοδοσίας: 20 φύλλα Συρτάρι 1: 20 φύλλα
Χοντρό 2 Χαρτί χρήστη 5 ^{*5}	42 lb έως 55-7/8 lb (158 g/m ² έως 210 g/m ²)	Δίσκος χειροκίνητης τροφοδοσίας: 20 φύλλα Συρτάρι 1: 20 φύλλα
Επιχρισμένο χαρτί 1	26-5/8 lb έως 31-15/16 lb (100 g/m ² έως 120 g/m ²)	Δίσκος χειροκίνητης τροφοδοσίας: 20 φύλλα Συρτάρι 1: 20 φύλλα
Επιχρισμένο χαρτί 1+	32-3/16 lb έως 41-3/4 lb (121 g/m ² έως 157 g/m ²)	Δίσκος χειροκίνητης τροφοδοσίας: 20 φύλλα Συρτάρι 1: 20 φύλλα
Επιχρισμένο χαρτί 2	42 lb (158 g/m ²)	Δίσκος χειροκίνητης τροφοδοσίας: 20 φύλλα Συρτάρι 1: 20 φύλλα
Ταχυδρομικές κάρτες	-	Δίσκος χειροκίνητης τροφοδοσίας: 20 φύλλα Συρτάρι 1: 20 φύλλα
Φάκελοι ^{*6}	-	Δίσκος χειροκίνητης τροφοδοσίας: 10 φύλλα Συρτάρι 1: 30 φύλλα
Ετικέτες	-	Δίσκος χειροκίνητης τροφοδοσίας: 20 φύλλα Συρτάρι 1: 20 φύλλα

^{*1} Χαρτί στο οποίο δεν θα εκτυπώσετε και στις δύο πλευρές (για παράδειγμα, όταν κάτι είναι ήδη εκτυπωμένο στην μπροστινή πλευρά).

^{*2} Χαρτί υψηλής ποιότητας και άλλα ειδικά χαρτιά.

^{*3} Χαρτί με ήδη εκτυπωμένα εταιρικά ονόματα, προκαθορισμένο κείμενο και άλλο κείμενο.

^{*4} Έγχρωμο χαρτί.

^{*5} Χαρτί καταχωρισμένο ως συχνά χρησιμοποιούμενος τύπος χαρτιού.

^{*6} Το Συρτάρι 1 υποστηρίζει μόνο Φάκελο #10 και Φάκελο #3.

ΥΠΟΔΕΞΗ

Το χαρτί εκτός από το κοινό χαρτί αποκαλείται ειδικό χαρτί. Όταν τοποθετείτε ειδικό χαρτί στο συρτάρι χαρτιού, πρέπει να ορίζετε τον σωστό τύπο χαρτιού. Αλλιώς μπορεί να προκληθεί εμπλοκή χαρτιού ή σφάλμα στην εικόνα.

3.1.2 Έλεγχος διαθέσιμων τύπων χαρτιού

Θύρα τροφοδοσίας χαρτιού	Επιτρεπόμενα μεγέθη
Δίσκος χειροκίνητης τροφοδοσίας	A4, A5, A6, B5 (JIS), B6 Legal (8-1/2 × 14), Επιστολή (8-1/2 × 11), SP Folio (8-1/2 × 12-11/16), Executive (7-1/4 × 10-1/2), Δήλωση/Τιμολόγιο (5-1/2 × 8-1/2) Επιστολόχαρτο (8 × 13), 8-1/8 × 13-1/4, Folio (8-1/4 × 13), Government Legal (8-1/2 × 13), 8-1/2 × 13-1/2, 16K, Kai 16, Kai 32 Ταχυδρομική κάρτα (100 mm × 148 mm), απαντητική ταχ. κάρτα (148 mm × 200 mm) Μέγεθος φωτογραφίας 4 × 6, Μέγεθος φωτογραφίας 10 × 15 Φάκελος #10, Φάκελος δυτικού στυλ #6, Φάκελος DL, Φάκελος δυτικού στυλ #2, Φάκελος #3, Φάκελος #4 B5 (ISO), UK Quarto (8 × 10), Government letter (8 × 10-1/2) Πλάτος: 3-5/8 × 8-1/2 (92 mm × 215,9 mm), Μήκος: 5-13/16 × 14 (148 mm × 355,6 mm)
Συρτάρι 1	A4, A5, A6, B5 (JIS), B6 Legal (8-1/2 × 14), Επιστολή (8-1/2 × 11), SP Folio (8-1/2 × 12-11/16), Executive (7-1/4 × 10-1/2), Δήλωση/Τιμολόγιο (5-1/2 × 8-1/2) Επιστολόχαρτο (8 × 13), 8-1/8 × 13-1/4, Folio (8-1/4 × 13), Government Legal (8-1/2 × 13), 8-1/2 × 13-1/2 Ταχυδρομική κάρτα (100 mm × 148 mm), απαντητική ταχ. κάρτα (148 mm × 200 mm) Μέγεθος φωτογραφίας 4 × 6, Μέγεθος φωτογραφίας 10 × 15 Φάκελος #10, Φάκελος #3 Government letter (8 × 10-1/2)



Συμβουλές

- Για όλα τα μεγέθη χαρτιού, η περιοχή εκτός των 3/16 ιντσών (4,2 mm) από το άκρο του χαρτιού για εκτύπωση και 3/16 ιντσών (4 mm) από το άκρο του χαρτιού για αντιγραφή θεωρείται εκτυπώσιμη περιοχή. Όταν ορίζετε μία ρύθμιση χρήση για το μέγεθος σελίδας με χρήση της εφαρμογής, ορίστε το μέγεθος χαρτιού εντός της εκτυπώσιμης περιοχής ώστε να έχετε το καλύτερο δυνατό αποτέλεσμα.
- Σε έναν φάκελο έχετε τη δυνατότητα να εκτυπώσετε στην μπροστινή πλευρά (εκεί που εκτυπώνεται η διεύθυνση). Επίσης το αποτέλεσμα της εκτύπωσης στο μέρος που επικαλύπτει η σφράγιση την μπροστινή πλευρά δεν είναι εγγυημένο. Η μη εγγυημένη περιοχή διαφέρει ανάλογα με τους τύπους φακέλων.
- Η ρύθμιση περιθωρίου σελίδας καθορίζεται ανάλογα με την εφαρμογή σας. Αν έχει επιλεγεί το προεπιλεγμένο μέγεθος χαρτιού ή περιθωρίου, ενδέχεται να υπάρχει κάποιο μέρος του χαρτιού όπου δεν είναι δυνατή η εκτύπωση. Για να έχετε τα καλύτερα αποτελέσματα, ορίστε την προσαρμοσμένη ρύθμιση κατά τρόπο ώστε η εικόνα να περιλαμβάνεται στην εκτυπώσιμη περιοχή αυτού του μηχανήματος.

3.1.3 Προληπτικά μέτρα για σωστό χειρισμό

Μη διαθέσιμο χαρτί

Μη φορτώνετε τους εξής τύπους χαρτιού στο συρτάρι. Η μη τήρηση αυτών των προληπτικών μέτρων μπορεί να έχει ως αποτέλεσμα μειωμένη ποιότητα εκτύπωσης, εμπλοκή χαρτιού ή ακόμη και βλάβη του μηχανήματος.

- Χαρτί επί του οποίου πραγματοποιήθηκε εκτύπωση από εκτυπωτή μεταφοράς θερμότητας ή inkjet
- Διπλωμένο, κουλουριασμένο, ζαρωμένο ή σχισμένο χαρτί
- Χαρτί που παρέμεινε εκτός της προστατευτικής συσκευασίας για μεγάλο χρονικό διάστημα
- Χαρτί νωπό, διάτρητο ή επί του οποίου ανοίχτηκαν τρύπες
- Εξαιρετικά απαλό ή σκληρό χαρτί, ή χαρτί με ανομοιόμορφη επιφάνεια
- Χαρτί που έχει υποστεί επεξεργασία, όπως καρμπόν, θερμικό χαρτί, χαρτί ευαίσθητο στην πίεση ή χαρτί για σιδερόκόλλητα
- Χαρτί με επίστρωση αλουμινίου ή ανάγλυφα
- Χαρτί μη τυπικού σχήματος (μη ορθογώνιο χαρτί)
- Χαρτί κολλημένο με κόλλα, συραμμένο με συνδετήρες βιβλιοδεσίας ή απλούς συνδετήρες χαρτιού
- Χαρτί με ετικέτες
- Χαρτί με ταινίες, άγκιστρα, κουμπιά κ.λ.π.
- Χαρτί διαφορετικής ποιότητας (σκληρότητας) στην μπροστινή και πίσω πλευρά
- Χαρτί είτε πολύ λεπτό είτε πολύ χοντρό
- Χαρτί με στατικό ηλεκτρισμό
- Όξινο χαρτί
- Άλλοι τύποι μη διαθέσιμου χαρτιού

Αποθήκευση χαρτιού

Για την αποθήκευση χαρτιού θα πρέπει να έχετε υπόψη σας τα εξής.

- Αποθηκεύστε το χαρτί σε επίπεδη, οριζόντια επιφάνεια και μην βγάλετε το χαρτί από τη συσκευασία του μέχρι λίγο πριν το τοποθετήσετε σε κάποιο συρτάρι του μηχανήματος. Αν το χαρτί μείνει για μεγάλο χρονικό διάστημα εκτός της συσκευασίας του, μπορεί να προκληθεί εμπλοκή χαρτιού.
- Όταν το χαρτί που έχει βγει μια φορά εκτός της συσκευασίας του δεν χρησιμοποιείται, επιστρέψτε το στην αρχική του συσκευασία και αποθηκεύστε το σε ένα οριζόντιο, δροσερό και σκοτεινό μέρος.
- Μην αποθηκεύετε χαρτί σε μέρη ή περιβάλλοντα:
 - Με πολλή υγρασία
 - Εκτεθειμένα σε απευθείας φως του ήλιου
 - Εκτεθειμένα σε υψηλές θερμοκρασίες (95°F (35°C) ή περισσότερο)
 - Με πολλή σκόνη
- Μην τοποθετείτε χαρτί με πρόσοψη προς άλλο χαρτί και μην το αποθηκεύετε κάθετα.



Συμβουλές

Όταν αγοράζετε μεγάλη ποσότητα χαρτιού ή ειδικού χαρτιού, πραγματοποιήστε μία δοκιμαστική εκτύπωση για να έχετε μία ιδέα της ποιότητας εκτύπωσης πριν την τελική εκτύπωση.

3.2 Τοποθέτηση χαρτιού στον Δίσκο χειροκίνητης τροφοδοσίας

Όταν επιλέγετε ένα μέγεθος χαρτιού για άλλη χρήση εκτός των συρταριών χαρτιού, χρησιμοποιήστε τον **Δίσκο χειροκίνητης τροφοδοσίας**.

Για να χρησιμοποιήσετε τον **Δίσκο χειροκίνητης τροφοδοσίας**, τοποθετήστε χαρτί και ορίστε τον τύπο χαρτιού.

- ✓ Για λεπτομέρειες σχετικά με τους διαθέσιμους τύπους και μεγέθη χαρτιού, ανατρέξτε στη Σ. 3-3.

- 1 Ανοίξτε τον **Δίσκο χειροκίνητης τροφοδοσίας**.

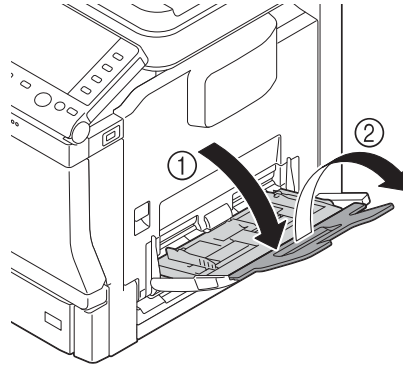

- 2 Απλώστε τον οδηγό χαρτιού.

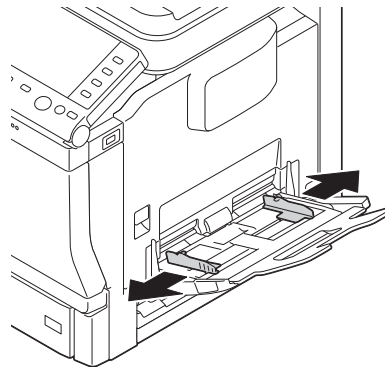

- 3 Σπρώξτε προς τα πάνω το κέντρο της αρθρωτής πλάκας μέχρι οι ασφαλιστικές γλωττίδες (λευκές) αριστερά και δεξιά κλειδώσουν.

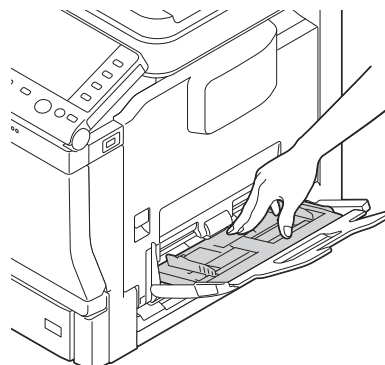

- 4 Με την προς εκτύπωση πλευρά προς τα κάτω, εισαγάγετε το χαρτί όσο πιο βαθιά μπορείτε στην υποδοχή τροφοδοσίας.

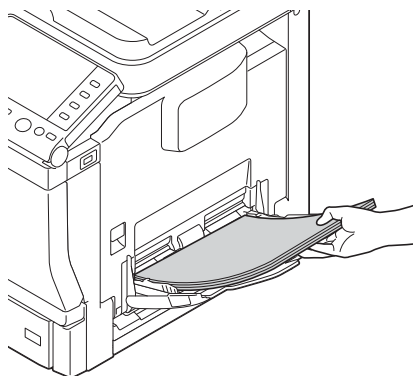
**ΥΠΟΔΕΞΗ**

Φορτώστε το χαρτί με τον οδηγό να δείχνει προς το άνω όριο.

Αν το χαρτί είναι τυλιγμένο, ισιώστε το ξανά πριν το φορτώσετε.

- 5 Ευθυγραμμίστε τον οδηγό χαρτιού προς το μέγεθος χαρτιού.
- 6 Αλλάξτε τον τύπο και το μέγεθος χαρτιού στον **πίνακα ελέγχου**. Κατά τη φόρτωση χαρτιού προσαρμοσμένου μεγέθους ορίστε επίσης το μέγεθος χαρτιού.
- Για ορισμό ρυθμίσεων: [Βοηθητικές λειτουργίες] - [Ρύθμιση χρήστη] - [Ρυθμίσεις εκτυπωτή] - [Ρύθμιση χαρτιού] - [Συρτάρι χαρτιού] - [Χειροκίνητη τροφοδοσί]

3.3 Τοποθέτηση χαρτιού στο Συρτάρι 1

- ✓ Για λεπτομέρειες σχετικά με τους διαθέσιμους τύπους και μεγέθη χαρτιού, ανατρέξτε στη Σ. 3-3.
- ✓ Το **Συρτάρι 2/3** είναι διαθέσιμο αν είναι εγκατεστημένη η προαιρετική **Μονάδα τροφοδοσίας χαρτιού**. Για λεπτομέρειες σχετικά με τη φόρτωση χαρτιού στο **Συρτάρι 2/3**, ανατρέξτε στο Κεφάλαιο 6 στις [Οδηγίες χρήστη - Εισαγωγή].

- 1 Τραβήξτε έξω το **Συρτάρι 1**.

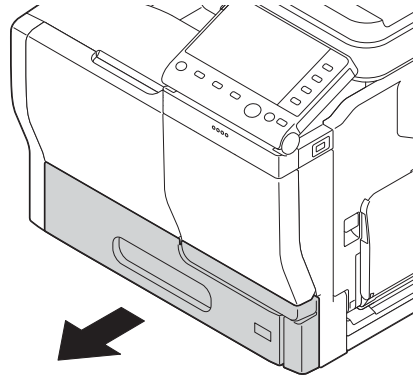

- 2 Πιέστε κάτω την αρθρωτή πλάκα μέχρι να κλειδώσει.

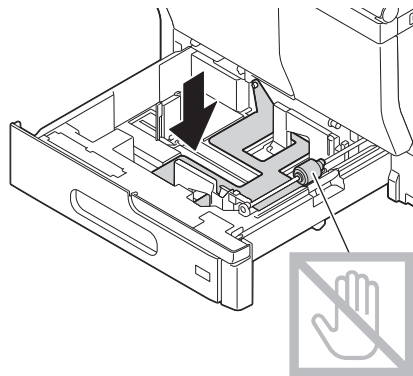

- 3 Απλώστε τον οδηγό χαρτιού.

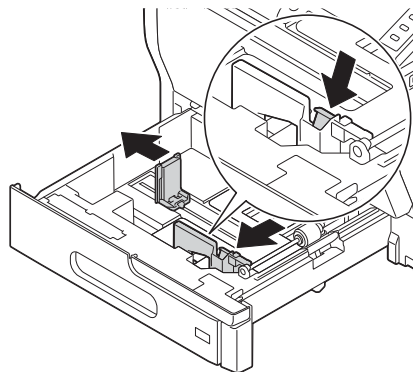

- 4 Τοποθετήστε χαρτί στο συρτάρι με την όψη της πλευράς εκτύπωσης προς τα πάνω.
- Τοποθετήστε μία ταχυδρομική κάρτα ή απαντητική ταχυδρομική κάρτα, γυρνώντας την μικρή πλευρά προς τη δεξιά πλευρά του Συρταριού.

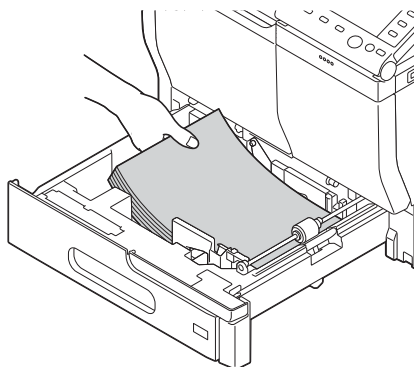

ΥΠΟΔΕΞΗ

*Μην φορτώνετε πολλά φύλλα με αποτέλεσμα η κορυφή της στοίβας να ξεπερνά την ένδειξη ▼.
Αν το χαρτί είναι τυλιγμένο, ισιώστε το ξανά πριν το φορτώσετε.*

- 5 Ευθυγραμμίστε τον οδηγό χαρτιού προς το μέγεθος χαρτιού.
- 6 Κλείστε το **Συρτάρι 1**.
- 7 Αλλάξτε τον τύπο και το μέγεθος χαρτιού στον **πίνακα ελέγχου**.
- Για ορισμό ρυθμίσεων: [Βοηθητικές λειτουργίες] - [Ρύθμιση χρήστη] - [Ρυθμίσεις εκτυπωτή] - [Ρύθμιση χαρτιού] - [Συρτάρι χαρτιού] - [Συρτάρι 1]

4

**Αρχικές ρυθμίσεις αυτού του
μηχανήματος**

4 Αρχικές ρυθμίσεις αυτού του μηχανήματος

4.1 Προετοιμασία για σύνδεση δικτύου (για διαχειριστές)

Έλεγχος καλωδίου LAN για σύνδεση

Βεβαιωθείτε ότι ένα καλώδιο LAN δικτύου είναι συνδεδεμένο στη θύρα LAN αυτού του μηχανήματος.

Για περισσότερες λεπτομέρειες σχετικά με τη θύρα σύνδεσης δικτύου, ανατρέξτε στη Σ. 2-4.

Απόδοση διεύθυνσης IP

Αν το μηχάνημα αυτό έχει μία σταθερή διεύθυνση IP, εισαγάγετε μόνοι σας τη διεύθυνση IP, τη μάσκα υποδικτύου και τη διεύθυνση προεπιλεγμένης πύλης.

Στον **πίνακα ελέγχου**, επιλέξτε [Βοηθητικές λειτουργίες] - [Ρύθμιση διαχειριστή] - [Ρυθμίσεις δικτύου] - [Ρύθμιση TCP/IP] - [Ρυθμίσεις IPv4], και μετά ορίστε τις εξής ρυθμίσεις.

Ρυθμίσεις	Περιγραφή
[Διεύθυνσ IP]	Όταν ορίζετε μόνοι σας τη διεύθυνση IP, θα πρέπει να καταχωρίσετε τη σταθερή διεύθυνση IP που έχει αποδοθεί στο μηχάνημα.
[Μάσκα υποδικτύ]	Όταν ορίζετε μόνοι σας τη διεύθυνση IP, θα πρέπει να καταχωρίσετε τη μάσκα υποδικτύου.
[Στάνταρ πύλη]	Όταν ορίζετε μόνοι σας τη διεύθυνση IP, θα πρέπει να καταχωρίσετε την προεπιλεγμένη πύλη.
[Μέθοδος ρύθμ. αυτόμ. διεύθ. IP*]	Όταν ορίζετε μόνοι σας τη διεύθυνση IP, θα πρέπει να επιλέξετε τη μέθοδο αυτόματης ανάκτησης. <ul style="list-style-type: none"> • [Ρύθμιση DHCP]: [ON] είναι η προεπιλογή. • [Ρύθμιση BOOTP]: [OFF] είναι η προεπιλογή. • [Ρύθμιση ARP/PING]: [OFF] είναι η προεπιλογή. • [Αυτόματη ρύθμιση IP]: Προκαθορισμένο σε [Ενεργό].



Συμβουλές

- Εάν η διεύθυνση IP αυτού του μηχανήματος έχει τροποποιηθεί και έχουν ολοκληρωθεί οι ρυθμίσεις δικτύου, το μηχάνημα πραγματοποιεί επανεκκίνηση.
- Για να ελέγξετε τη διεύθυνση IP που έχει αποδοθεί σε αυτό το μηχάνημα, εκτυπώστε τη σελίδα διαμόρφωσης. Για εκτύπωση της σελίδας διαμόρφωσης, επιλέξτε [Βοηθητικές λειτουργίες] - [Ρύθμιση χρήστη] - [Ρυθμίσεις εκτυπωτή] - [Εκτύπωση αναφορές] - [Σελίδα διαμόρφωσης].

4.2 Προετοιμασία για φαξ (για διαχειριστές)



Συμβουλές

Για να χρησιμοποιήσετε τη λειτουργία φαξ, απαιτείται το προαιρετικό **Σετ φαξ FK-512** και το **Σετ τοποθέτησης MK-738**. Οι μονάδες αυτές παρέχονται ως στάνταρ εξοπλισμός στα μοντέλα που διατίθενται στη Βόρεια Αμερική.

Έλεγχος της σύνδεσης του δομοστοιχειωτού καλωδίου

Βεβαιωθείτε ότι ένα δομοστοιχειωτό καλώδιο είναι συνδεδεμένο μεταξύ της θύρας LINE και της τηλεφωνικής γραμμής.

Για λεπτομέρειες σχετικά με τη θύρα καλωδιακής σύνδεσης, ανατρέξτε στη Σ. 2-4.

Ορίζοντας τον τύπο της τηλεφωνικής γραμμής

Ορίστε τον τύπο (μέθοδο κλήσης) τηλεφωνικής γραμμής στην οποία θα συνδεθεί το μηχάνημα. Η μέθοδος κλήσης πρέπει να είναι σωστά ορισμένη για διασφάλιση της απρόσκοπτης τηλεπικοινωνίας.

Για ορισμό ρυθμίσεων: [Βοηθητικές λειτουργίες] - [Ρύθμιση διαχειριστή] - [Ρύθμιση φαξ] - [Ρυθμίσεις τηλεφωνικής γραμμής] - [Μέθοδος κλήσης]

Προετοιμασία για χρήση του μηχανήματος σε περιβάλλον συνδρομητικού κέντρου (PBX)

Όταν το μηχάνημα χρησιμοποιείται σε περιβάλλον PBX, καταχωρίστε έναν αριθμό εξωτερικής γραμμής.

Για ορισμό ρυθμίσεων: [Βοηθητικές λειτουργίες] - [Ρύθμιση διαχειριστή] - [Ρύθμιση φαξ] - [Ρυθμίσεις σύνδ PBX]

Επιλογή μεθόδου λήψης

Στις μεθόδους λήψης φαξ περιλαμβάνονται οι εξής: Το μηχάνημα λαμβάνει φαξ αυτόματα και ο χρήστης λαμβάνει φαξ με μη αυτόματο τρόπο. Ορίστε τη μέθοδο λήψης ανάλογα με το περιβάλλον σας.

Για ορισμό ρυθμίσεων: [Βοηθητικές λειτουργίες] - [Ρύθμιση διαχειριστή] - [Ρύθμιση φαξ] - [Ρυθμίσεις τηλεφωνικής γραμμής] - [Λειτουργία λήψης]

Καταχώριση στοιχείων αποστολέα

Καταχωρίστε το όνομα αυτού του μηχανήματος και την επωνυμία της εταιρείας (όνομα αποστολέα) καθώς και τον αριθμό φαξ του μηχανήματος.

Τα στοιχεία που καταχωρίσατε προστίθενται στα προς αποστολή φαξ και εμφανίζονται στα φαξ στο πεδίο αποστολέα κατά την εκτύπωση των φαξ στα μηχανήματα που λαμβάνουν τα φαξ.

Για ορισμό ρυθμίσεων: [Βοηθητικές λειτουργίες] - [Ρύθμιση διαχειριστή] - [Ρύθμιση φαξ] - [Στοιχεία κεφαλίδας]

Ορισμός της ημερομηνίας και της ώρας για το μηχάνημα

Ορίστε την ημερομηνία και την ώρα του μηχανήματος για να εκτυπώνονται στα απεσταλμένα και παραληφθέντα φαξ. Η ημερομηνία και η ώρα που ορίζετε θα αποτελεί την ώρα αναφοράς για τον Χρονιστή αποστολής που καθιστά δυνατή την πραγματοποίηση επικοινωνιών κατά προκαθορισμένο χρόνο.

Για ορισμό ρυθμίσεων: [Βοηθητικές λειτουργίες] - [Ρύθμιση διαχειριστή] - [Ρύθμιση συστήματος] - [Ρυθμίσεις ημερ & ώρ]

4.3 Ρυθμίσεις σκληρού δίσκου (για διαχειριστές)

Για την κρυπτογράφηση δεδομένων στον σκληρό δίσκο αυτού του μηχανήματος για λόγους ασφαλείας, ορίστε μία Ρύθμιση κρυπτογράφησης σκληρού δίσκου.

Εάν έχει οριστεί μία Ρύθμιση κρυπτογράφησης σκληρού δίσκου, πραγματοποιείται μορφοτύπηση του σκληρού δίσκου και τα αποθηκευμένα στον σκληρό δίσκο δεδομένα διαγράφονται. Επομένως συνιστούμε τον ορισμό μίας ρύθμισης κρυπτογράφησης σκληρού δίσκου πριν τη χρήση του μηχανήματος.

Για ορισμό ρυθμίσεων: [Βοηθητικές λειτουργίες] - [Ρύθμιση διαχειριστή] - [Ρύθμιση ασφαλείας] - [Ρύθμιση σκληρ δίσκ] - [Ρύθμιση κρυπτογράφησης σκληρού δίσκου]



Σχετική ρύθμιση (για τον διαχειριστή)

Κατά την ενεργοποίηση της λειτουργίας αυξημένης ασφαλείας σε αυτό το μηχάνημα, πρέπει να ορίσετε μία ρύθμιση κρυπτογράφησης σκληρού δίσκου. Για λεπτομέρειες σχετικά με τη λειτουργία Ενισχυμένης ασφάλειας, ανατρέξτε στη [Λειτουργία ασφάλ] στο Κεφάλαιο 5 "Ρύθμιση διαχειριστή" στις [Οδηγίες χρήσης - Περιγραφή των πλήκτρων Βοηθητικών λειτουργιών].

5

Βασική χρήση

5 Βασική χρήση

5.1 Χρήση της λειτουργίας εκτύπωσης (περιβάλλον Windows)

Σε αυτή την ενότητα περιγράφεται η ρύθμιση παραμέτρων για τις ρυθμίσεις εκτύπωσης σε περιβάλλον Windows.



Παραπομπές

Για λεπτομέρειες σχετικά με τη ρύθμιση παραμέτρων εκτύπωσης σε περιβάλλον Mac OS, ανατρέξτε στο Κεφάλαιο 3 στις [Οδηγίες χρήσης - Εκτύπωση].

Για λεπτομέρειες σχετικά με τη ρύθμιση παραμέτρων εκτύπωσης σε περιβάλλον Linux, ανατρέξτε στο Κεφάλαιο 5 στις [Οδηγίες χρήσης - Εφαρμοσμένες λειτουργίες].

5.1.1 Πρόγραμμα οδήγησης εκτυπωτή

Πριν χρησιμοποιήσετε αυτό το μηχάνημα ως εκτυπωτή, θα πρέπει να εγκαταστήσετε το πρόγραμμα οδήγησης εκτυπωτή στον υπολογιστή σας.

Οι εξής τύποι προγραμμάτων οδήγησης εκτυπωτή είναι στη διάθεσή σας. Επιλέξτε το πρόγραμμα οδήγησης εκτυπωτή που ταιριάζει περισσότερο στις εκτυπωτικές σας ανάγκες.

Πρόγραμμα οδήγησης εκτυπωτή	Γλώσσα περιγραφής σελίδας	Περιγραφή
Πρόγραμμα οδήγησης PCL	PCL6	Αυτό είναι ένα τυπικό πρόγραμμα οδήγησης για εκτύπωση γενικών πρωτότυπων εγγράφων σε περιβάλλον γραφείου. Μεταξύ των τριών προγραμμάτων οδήγησης, αυτό το πρόγραμμα οδήγησης παρέχει την πιο γρήγορη ταχύτητα εκτύπωσης.
Πρόγραμμα οδήγησης PS	Προσομοιωτής PostScript 3	Αυτό το πρόγραμμα οδήγησης αποδίδει καλά σε εκτυπώσεις υψηλής ανάλυσης για αρχεία δημιουργημένα σε λογισμικό που υποστηρίζει PostScript (της Adobe ή άλλων εταιρειών). Αυτό το πρόγραμμα οδήγησης χρησιμοποιείται συχνά σε γραφικά και φωτεινές εφαρμογές εκτύπωσης όπου η καλή αναπαραγωγή του χρώματος είναι σημαντική.
Πρόγραμμα οδήγησης PS	XPS	Αυτό το πρόγραμμα οδήγησης που δημιουργήθηκε μετά τα Windows Vista, υποστηρίζει προδιαγραφή χαρτιού XML (XPS). Αυτό το πρόγραμμα οδήγησης διαθέτει αρκετά πλεονεκτήματα, στα οποία περιλαμβάνεται η υψηλής ποιότητας απόδοση της ημιδιαφάνειας.

5.1.2 Προετοιμασία για εκτύπωση (σύνδεση δικτύου)

Έλεγχος καλωδίου LAN για σύνδεση

Βεβαιωθείτε ότι το καλώδιο LAN είναι συνδεδεμένο στη θύρα LAN αυτού του μηχανήματος.

Για περισσότερες λεπτομέρειες σχετικά με τη θύρα σύνδεσης δικτύου, ανατρέξτε στη Σ. 2-4.

Έλεγχος των ρυθμίσεων δικτύου

Εκτυπώστε τη Σελίδα διαμόρφωσης, και μετά βεβαιωθείτε ότι έχει αποδοθεί μία διεύθυνση IP σε αυτό το μηχάνημα.

Για να εκτυπώσετε τη Σελίδα διαμόρφωσης, επιλέξτε [Βοηθητικές λειτουργίες] - [User Settings] - [Ρυθμίσεις εκτυπωτή] - [Εκτύπωση αναφορές] - [Σελίδα διαμόρφωσης].



Παραπομπές

Αν δεν εμφανίζεται διεύθυνση IP, θα πρέπει να ορίσετε τις παραμέτρους δικτύου. Για λεπτομέρειες ανατρέξτε στην ενότητα Σ. 4-3.

Εγκατάσταση του προγράμματος οδήγησης εκτυπωτή

Χρησιμοποιήστε το πρόγραμμα εγκατάστασης για να εγκαταστήσετε το πρόγραμμα οδήγησης εκτυπωτή στον υπολογιστή σας.

- ✓ Για να εκτελέσετε αυτή την εργασία απαιτούνται δικαιώματα διαχειριστή.
 - ✓ Χρησιμοποιήστε τον δίσκο **CD/DVD-ROM Προγράμματα οδήγησης και Βοηθητικές λειτουργίες**.
- 1** Εισαγάγετε τον δίσκο CD/DVD-ROM με το πρόγραμμα οδήγησης εκτυπωτή στη μονάδα CD/DVD-ROM του υπολογιστή.
 - Βεβαιωθείτε ότι έχει ξεκινήσει το πρόγραμμα εγκατάστασης και προχωρήστε στο βήμα 2.
 - Αν δεν ξεκινά το πρόγραμμα εγκατάστασης, ανοίξτε τον φάκελο του προγράμματος οδήγησης εκτυπωτή στον δίσκο CD/DVD-ROM, κάντε διπλό κλικ στο [Setup.exe] και προχωρήστε στο βήμα 3.
 - Αν εμφανιστεί το παράθυρο [Έλεγχος λογαριασμού χρήστη], κάντε κλικ στο [Συνέχεια] ή στο [Ναι].
 - 2** Κάντε κλικ στο [Εκτυπωτής/Φαξ].
 - 3** Διαβάστε τη σύμβαση παραχώρησης άδειας χρήσης και κατόπιν κάντε κλικ στο [ΣΥΜΦΩΝΩ].
 - 4** Ελέγξτε το περιεχόμενο του παραθύρου [Readme] και κατόπιν κάντε κλικ στο [Επόμενο].
 - 5** Επιλέξτε [Εγκατάσταση εκτυπωτών/MFP] και κατόπιν κάντε κλικ στο [Επόμενο].

Εντοπίζονται οι συνδεδεμένοι εκτυπωτές.

 - Στα Windows Vista/7/8/Server 2008/Server 2008 R2/Server 2012, μπορείτε να επιλέξετε [Προτίμηση για IPv4] ή [Προτίμηση για IPv6]. Η διεύθυνση αυτή είναι η προτιμητέα όταν ανιχνεύεται σε IPv4 και IPv6.
 - 6** Επιλέξτε αυτό το μηχάνημα και κατόπιν κάντε κλικ στο [Επόμενο].
 - Αν δεν εντοπιστεί αυτό το μηχάνημα, επανεκκινήστε το.
 - Δεν χρειάζεται να αλλάξετε τη μέθοδο εκτύπωσης από [Κανονική εκτύπωση] (θύρα 9100) εκτός αν σας ζητηθεί κάτι διαφορετικό από τον διαχειριστή. Σε αυτές τις οδηγίες χρήσης περιγράφεται ο ορισμός των παραμέτρων της ρύθμισης [Κανονική εκτύπωση] (θύρα 9100).
 - Ως μέθοδο εκτύπωσης μπορείτε να επιλέξετε [Κανονική εκτύπωση], [Εκτύπωση ιστού] (IPP), ή [Ασφαλή εκτύπωση] (IPPS). Για λεπτομέρειες σχετικά με τη μέθοδο εκτύπωσης, ανατρέξτε στο Κεφάλαιο 2 στις [Οδηγίες χρήσης - Εκτύπωση].
 - Αν υπάρχουν συνδεδεμένοι εκτυπωτές, μόνο ο εκτυπωτής προορισμού εντοπίζεται και εμφανίζεται αυτόματα. Αν εμφανίζονται πολλαπλοί εκτυπωτές προορισμού, ελέγξτε τις διευθύνσεις IP.
 - Αν δεν αναγνωριστεί η σύνδεση προς αυτό το μηχάνημα, δεν θα εμφανίζεται στη λίστα. Σε αυτή την περίπτωση, επιλέξτε [Ορισμός εκτυπωτή/MFP εκτός των ανωτέρω. (Διεύθυνση IP, Όνομα host...)] και μετά ορίστε εσείς τη Διεύθυνση IP και το Όνομα host αυτού του μηχανήματος.

- 7 Επιλέξτε το πλαίσιο ελέγχου του προγράμματος οδήγησης εκτυπωτή που θέλετε να εγκαταστήσετε και κατόπιν κάντε κλικ στο [Επόμενο].
 - Για τα χαρακτηριστικά κάθε εκτυπωτή, ανατρέξτε στη Σ. 5-3.
- 8 Ελέγξτε τα προς εγκατάσταση στοιχεία και κάντε κλικ στο [Εγκατάσταση].
- 9 Αλλάξτε το όνομα εκτυπωτή ή εκτυπώστε μία δοκιμαστική σελίδα, αν χρειάζεται, και κατόπιν κάντε κλικ στο [Ολοκλήρωση].

Η διαδικασία εγκατάστασης του προγράμματος οδήγησης εκτυπωτή ολοκληρώνεται.

Ρυθμίσεις	Περιγραφή
[Έλεγχος]	Εμφανίζονται τα εγκατεστημένα στοιχεία για να τα ελέγξετε.
[Μετονομασία εκτυπωτή]	Αλλάζει το όνομα αυτού του μηχανήματος, εάν χρειάζεται.
[Ιδιότητα]	Ορίζεται το προαιρετικό λειτουργικό περιβάλλον αυτού του μηχανήματος.
[Ρύθμιση εκτύπωσης]	Αλλάζουν οι προεπιλεγμένες ρυθμίσεις εκτύπωσης, εάν χρειάζεται.
[Εκτύπωση δοκιμαστικής σελίδας]	Αν χρειάζεται, εκτυπώστε μία δοκιμαστική σελίδα για να βεβαιωθείτε ότι η διαδικασία εκτύπωσης εκτελείται κανονικά.



Παραπομπές

Αφού τελειώσετε την εγκατάσταση του προγράμματος οδήγησης εκτυπωτή, ορίστε τις προεπιλεγμένες ρυθμίσεις του προγράμματος οδήγησης εκτυπωτή. Για λεπτομέρειες ανατρέξτε στην ενότητα Σ. 5-7.

5.1.3 Προετοιμασία για εκτύπωση (σύνδεση USB)

Αλλαγή των ρυθμίσεων εγκατάστασης (Windows 7/8/Server 2008 R2/Server 2012)

Αν χρησιμοποιείτε Windows 7/8/Server 2008 R2/Server 2012, αλλάξτε τις ρυθμίσεις υπολογιστή πριν την εγκατάσταση του προγράμματος οδήγησης εκτυπωτή.

- 1 Ανοίξτε το παράθυρο του [πίνακα ελέγχου].
 - Στα Windows 8, κάντε δεξί κλικ στο παράθυρο Έναρξη και κατόπιν κάντε κλικ στο [Όλα τα προγράμματα] - [Πίνακας ελέγχου].
 - Στα Windows Server 2012, κάντε κλικ στο [Πίνακας ελέγχου] στο παράθυρο Έναρξη.
 - Στα Windows 7/Server 2008 R2, ανοίξτε το μενού Έναρξη και κατόπιν κάντε κλικ στο [Πίνακας ελέγχου].
- 2 Κάντε κλικ στο [Σύστημα και Ασφάλεια] - [Σύστημα].
- 3 Κάντε κλικ στο [Ρυθμίσεις συστήματος για προχωρημένους] στο μενού που βρίσκεται στο αριστερό πλαίσιο.

Εμφανίζεται το παράθυρο [Ιδιότητες συστήματος].
- 4 Στην καρτέλα [Υλικό] κάντε κλικ στο [Ρυθμίσεις εγκατάστασης συσκευής].
- 5 Επιλέξτε [Όχι, θέλω να έχω τη δυνατότητα να επιλέξω τι θέλω να κάνω], επιλέξτε [Να μην γίνεται ποτέ εγκατάσταση λογισμικού προγραμμάτων οδήγησης από το Windows Update.] και κατόπιν κάντε κλικ στο [Αποθήκευση αλλαγών].
 - Μετά την εγκατάσταση του προγράμματος οδήγησης εκτυπωτή, αλλάξτε ξανά τη ρύθμιση σε [Ναι, θέλω να γίνεται αυτόματα (προτείνεται)].
- 6 Κάντε κλικ στο [OK] για να κλείσετε το παράθυρο [Ιδιότητες συστήματος].

Εγκατάσταση του προγράμματος οδήγησης εκτυπωτή

Χρησιμοποιήστε το πρόγραμμα εγκατάστασης για να εγκαταστήσετε το πρόγραμμα οδήγησης εκτυπωτή στον υπολογιστή σας.

- ✓ Για να εκτελέσετε αυτή την εργασία απαιτούνται δικαιώματα διαχειριστή.
 - ✓ Χρησιμοποιήστε τον δίσκο **CD/DVD-ROM Προγράμματα οδήγησης και Βοηθητικές λειτουργίες**.
- 1 Συνδέστε ένα καλώδιο USB στη θύρα USB αυτού του μηχανήματος.
 - Για λεπτομέρειες σχετικά με τη θύρα σύνδεσης καλωδίου, ανατρέξτε στη Σ. 2-4.
 - Αν ανοίξει ένα παράθυρο ενός βοηθητικού προγράμματος για την προσθήκη νέου υλικού, κάντε κλικ στο [Ακύρωση].
 - 2 Εισαγάγετε τον δίσκο CD/DVD-ROM με το πρόγραμμα οδήγησης εκτυπωτή στη μονάδα CD/DVD-ROM του υπολογιστή.
 - Βεβαιωθείτε ότι έχει ξεκινήσει το πρόγραμμα εγκατάστασης και προχωρήστε στο βήμα 3.
 - Αν δεν ξεκινά το πρόγραμμα εγκατάστασης, ανοίξτε τον φάκελο του προγράμματος οδήγησης εκτυπωτή στον δίσκο CD/DVD-ROM, κάντε διπλό κλικ στο [Setup.exe] και προχωρήστε στο βήμα 4.
 - Αν εμφανιστεί το παράθυρο [Έλεγχος λογαριασμού χρήστη] κάντε κλικ στο [Συνέχεια] ή στο [Ναι].
 - 3 Κάντε κλικ στο [Εκτυπωτής/Φαξ].
 - 4 Διαβάστε τη σύμβαση παραχώρησης άδειας χρήσης και κατόπιν κάντε κλικ στο [ΣΥΜΦΩΝΩ].
 - 5 Ελέγξτε το περιεχόμενο του παραθύρου [Readme] και κατόπιν κάντε κλικ στο [Επόμενο].
 - 6 Επιλέξτε [Εγκατάσταση εκτυπωτών/MFP] και κατόπιν κάντε κλικ στο [Επόμενο].
Πραγματοποιείται εντοπισμός των μέσω USB συνδεδεμένων εκτυπωτών.
 - 7 Επιλέξτε αυτό το μηχανήμα και κατόπιν κάντε κλικ στο [Επόμενο].
 - 8 Επιλέξτε το πλαίσιο ελέγχου του προγράμματος οδήγησης εκτυπωτή που θέλετε να εγκαταστήσετε και κατόπιν κάντε κλικ στο [Επόμενο].
 - Για τα χαρακτηριστικά κάθε εκτυπωτή, ανατρέξτε στη Σ. 5-3.
 - 9 Ελέγξτε τα προς εγκατάσταση στοιχεία και κάντε κλικ στο [Εγκατάσταση].
 - 10 Αλλάξτε το όνομα εκτυπωτή ή εκτυπώστε μία δοκιμαστική σελίδα, αν χρειάζεται, και κατόπιν κάντε κλικ στο [Ολοκλήρωση].

Η διαδικασία εγκατάστασης του προγράμματος οδήγησης εκτυπωτή ολοκληρώνεται.

Ρυθμίσεις	Περιγραφή
[Έλεγχος]	Εμφανίζονται τα εγκατεστημένα στοιχεία για να τα ελέγξετε.
[Μετονομασία εκτυπωτή]	Αλλάζει το όνομα αυτού του μηχανήματος, εάν χρειάζεται.
[Ιδιότητα]	Ορίζεται το προαιρετικό λειτουργικό περιβάλλον αυτού του μηχανήματος.
[Ρύθμιση εκτύπωσης]	Αλλάζουν οι προεπιλεγμένες ρυθμίσεις εκτύπωσης, εάν χρειάζεται.
[Εκτύπωση δοκιμαστικής σελίδας]	Αν χρειάζεται, εκτυπώστε μία δοκιμαστική σελίδα για να βεβαιωθείτε ότι η διαδικασία εκτύπωσης εκτελείται κανονικά.



Παραπομπές

Αφού τελειώσετε την εγκατάσταση του προγράμματος οδήγησης εκτυπωτή, ορίστε τις προεπιλεγμένες ρυθμίσεις του προγράμματος οδήγησης εκτυπωτή. Για λεπτομέρειες ανατρέξτε στην ενότητα Σ. 5-7.

5.1.4 Αρχικές ρυθμίσεις του προγράμματος οδήγησης εκτυπωτή

Κατά την πρώτη φορά που χρησιμοποιείτε αυτό το μηχάνημα, ορίστε τις ρυθμίσεις του προγράμματος οδήγησης εκτυπωτή, όπως το αν θα πραγματοποιείται ή όχι επαλήθευση ταυτότητας χρήστη καθώς και λεπτομέρειες σχετικά με τον εγκατεστημένο προαιρετικό εξοπλισμό.

- 1 Εμφανίστε το παράθυρο εκτυπωτή.
 - Στα Windows 8, κάντε δεξί κλικ στο παράθυρο Έναρξη και κατόπιν κάντε κλικ στο [Όλα τα προγράμματα] - [Πίνακας ελέγχου] - [Υλικό και Ήχος] - [Προβολή συσκευών και εκτυπωτών].
 - Στα Windows Server 2012, ανοίξτε το μενού Έναρξη και κατόπιν κάντε κλικ στο [Πίνακας ελέγχου] - [Υλικό] - [Προβολή συσκευών και εκτυπωτών].
 - Στα Windows 7/Server 2008 R2, ανοίξτε το μενού Έναρξη και κατόπιν κάντε κλικ στο [Συσκευές και εκτυπωτές].
 - Στα Windows Vista/Server 2008, κάντε κλικ στο μενού Έναρξη και μετά επιλέξτε [Πίνακας ελέγχου] - [Υλικό και Ήχος] - [Εκτυπωτές].
 - In Windows XP/Server 2003, κάντε κλικ στο μενού Έναρξη και μετά επιλέξτε [Εκτυπωτές και φαξ].
- 2 Ανοίξτε τις ιδιότητες εκτυπωτή.
 - Στα Windows 7/8/Server 2008 R2/Server 2012, κάντε δεξί κλικ στο εικονίδιο του εγκατεστημένου εκτυπωτή και από τις [ιδιότητες εκτυπωτή], κάντε κλικ στο εμφανιζόμενο όνομα εκτυπωτή.
 - Στα Windows XP/Vista/Server 2003/Server 2008, κάντε δεξί κλικ στο εικονίδιο του εγκατεστημένου εκτυπωτή και κατόπιν κάντε κλικ στο [ιδιότητες].
 Εμφανίζεται το παράθυρο [ιδιότητες].
- 3 Στην καρτέλα [Διαμόρφωση] ορίστε στοιχεία όπως ποιος προαιρετικός εξοπλισμός είναι εγκατεστημένος σε αυτό το μηχάνημα καθώς και το αν θα πραγματοποιείται ή όχι επαλήθευση ταυτότητας χρήστη.
 - Κατά προεπιλογή είναι ενεργοποιημένο το [Αυτόματα] στο [Απόκτηση ρυθμίσεων...]. Τα σχετικά στοιχεία σε αυτό το μηχάνημα εντοπίζονται αυτόματα και εμφανίζονται στο [Επιλογές συσκευών].
 - Αν είναι απενεργοποιημένο το [Αυτόματα] στο [Απόκτηση ρυθμίσεων...], κάντε κλικ στο [Απόκτηση ρυθμίσεων συσκευής] και θα προβάλλονται τα σχετικά στοιχεία υπό [Επιλογές συσκευών].
 - Εάν δεν είναι δυνατή η επικοινωνία με αυτό το μηχάνημα ή εάν χρησιμοποιείτε μία σύνδεση USB σε περιβάλλον Windows XP ή Server 2003, ορίστε μόνοι σας μία ρύθμιση υπό [Επιλογές συσκευών]. Επιλέξτε το στοιχείο προς αλλαγή από τη λίστα και ορίστε μία τιμή υπό [Ρύθμιση].
- 4 Κάντε κλικ στο [ok].

5.1.5 Εκτύπωση

- 1 Ανοίξτε το πρωτότυπο αρχείο χρησιμοποιώντας την αντίστοιχη εφαρμογή λογισμικού. Από το μενού [File], επιλέξτε [Print].
- 2 Υπό [Όνομα εκτυπωτή] (ή [Επιλέξτε εκτυπωτή]), βεβαιωθείτε ότι έχει επιλεγεί ο επιθυμητός εκτυπωτής.
 - Το παράθυρο διαλόγου [Εκτύπωση] διαφέρει ανάλογα με την εφαρμογή λογισμικού.
- 3 Ορίστε τι πρέπει να εκτυπωθεί και τον αριθμό αντιτύπων που επιθυμείτε.
- 4 Κάντε κλικ στο [ιδιότητες] (ή στο [Προτιμήσεις]) για να αλλάξετε τις ρυθμίσεις εκτύπωσης του προγράμματος οδήγησης εκτυπωτή, εάν χρειάζεται.
 - Οι ρυθμίσεις εκτύπωσης που αλλάξατε εδώ επανέρχονται στις προεπιλεγμένες τιμές όταν εξέρχεστε από την εφαρμογή λογισμικού.
 - Για λεπτομέρειες σχετικά με τις ρυθμίσεις εκτύπωσης του προγράμματος οδήγησης εκτυπωτή, ανατρέξτε στο Κεφάλαιο 2 στις [Οδηγίες χρήσης - Εκτύπωση].
- 5 Κάντε κλικ στο [Εκτύπωση].
Εκτελείται η εκτύπωση.

5.2 Χρήση της λειτουργίας σάρωσης

5.2.1 Διαθέσιμες λειτουργίες στη λειτουργία σάρωσης

Τα αρχεία με τα δεδομένα πρωτοτύπων που σαρώθηκαν από αυτό το μηχάνημα μπορούν να σταλούν σε έναν υπολογιστή ή διακομιστή ή να αποθηκευτούν στον σκληρό δίσκο αυτού του μηχανήματος.

Η λειτουργία σάρωσης διαθέτει τις εξής υπολειτουργίες.

Λειτουργία	Περιγραφή
Σάρωση σε e-mail	Στέλνει ένα μετατραπέν αρχείο σε οποιαδήποτε διεύθυνση e-mail ως συνημμένο αρχείο σε ένα μήνυμα e-mail.
Αποστολή SMB	Στέλνει ένα μετατραπέν αρχείο σε έναν κοινόχρηστο φάκελο ενός υπολογιστή. Για χρήση αυτής της λειτουργίας, ορίστε ως προορισμό τον υπολογιστή σας ή έναν διακομιστή αρχείων.
Αποστολή FTP	Στέλνει ένα μετατραπέν αρχείο σε έναν διακομιστή FTP. Η λειτουργία αυτή χρησιμεύει για τη μεταφορά ενός αρχείου μέσω ενός διακομιστή FTP.
Αποστολή WebDAV	Στέλνει ένα μετατραπέν αρχείο σε έναν διακομιστή WebDAV. Η λειτουργία αυτή χρησιμεύει για τη μεταφορά ενός αρχείου μέσω ενός διακομιστή WebDAV.
Αποθήκευση σε HDD	Αποθηκεύει στον ενσωματωμένο σκληρό δίσκο τα δεδομένα πρωτότυπων που σαρώθηκαν από αυτό το μηχάνημα. Τα δεδομένα πρωτότυπων που αποθηκεύτηκαν στον σκληρό δίσκο μπορούν να ληφθούν μέσω του προγράμματος περιήγησης του υπολογιστή σας.
Αποθήκευση σε μνήμη USB	Τα δεδομένα πρωτότυπων που σαρώθηκαν από αυτό το μηχάνημα αποθηκεύονται στη συσκευή μνήμης USB η οποία είναι συνδεδεμένη στο μηχάνημα.
Σάρωση WS	Εισαγωγή δεδομένων πρωτότυπων μετά από εκτέλεση μίας εντολής σάρωσης από υπολογιστή χωρίς να απαιτείται ο ορισμός πολύπλοκων ρυθμίσεων συστήματος ή στέλνονται σε έναν υπολογιστή δεδομένα πρωτότυπων που σαρώθηκαν από αυτό το μηχάνημα. Η λειτουργία αυτή υποστηρίζεται στα Windows Vista και πιο πρόσφατες εκδόσεις.
Σάρωση TWAIN/WIA	Μετατρέπει τα δεδομένα πρωτότυπων που σαρώθηκαν από αυτό το μηχάνημα σε ένα αρχείο και το εισαγάγει από έναν υπολογιστή στο δίκτυο μέσω εφαρμογών συμβατών με TWAIN/WIA.



Παραπομπές

Ενδεχομένως να απαιτείται ο ορισμός των εξής ρυθμίσεων πριν τη χρήση της λειτουργίας σάρωσης. Για λεπτομέρειες σχετικά με κάθε λειτουργία, ανατρέξτε στις [Οδηγίες χρήσης - Σάρωση].

5.2.2 Αποστολή

- 1 Τοποθετήστε το πρωτότυπο.

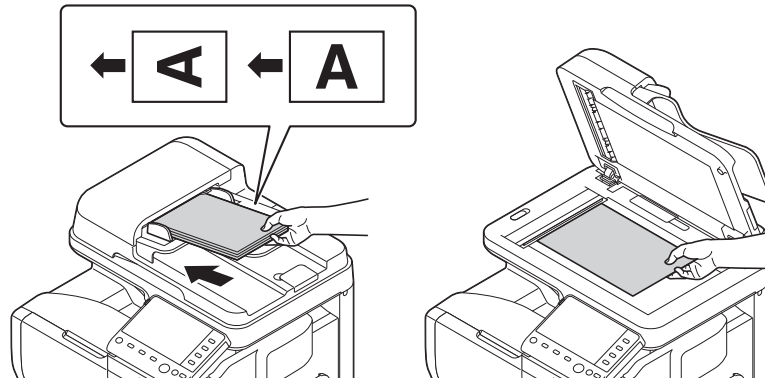

- 2 Πατήστε το πλήκτρο της επιθυμητής λειτουργίας.

- Για χρήση της Σάρωσης σε e-mail, πατήστε [Σάρωση σε e-mail].
- Για χρήση των Αποστολή SMB, Αποστολή FTP, Αποστολή WebDAV, Αποθήκευση σε σκληρό δίσκο, Αποθήκευση σε μνήμη USB, ή Σάρωση WS, πατήστε [Σάρωση σε φάκ].

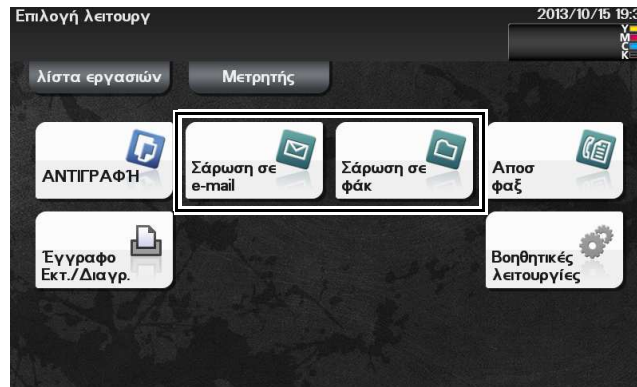

- 3 Καθορίστε τον προορισμό.

- Μπορείτε να επιλέξετε τον επιθυμητό προορισμό από τη λίστα προ-καταχωρισμένων προορισμών ή να εισαγάγετε απευθείας τα στοιχεία του προορισμού. Για λεπτομέρειες σχετικά με την καταχώριση ενός προορισμού, ανατρέξτε στη Σ. 5-21.
- Μπορείτε να ορίσετε πολλαπλούς Προορισμούς.



- 4 Πατήστε [Εφαρμογή] και μετά ορίστε τις ρυθμίσεις σάρωσης.

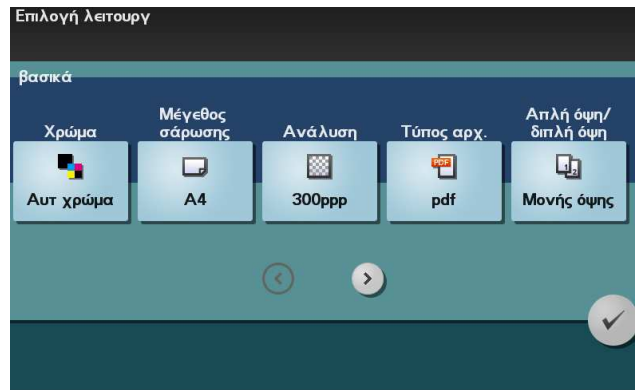

- Πριν τη σάρωση πρωτοτύπων σε αυτό το μηχάνημα, πρέπει να ορίζεται το μέγεθος τους. Πριν τη σάρωση του πρωτοτύπου, επιλέξτε [Εφαρμογή] - [Βασικά] - [Μέγεθος σάρωσης] και μετά ορίστε το μέγεθος του πρωτότυπου. Αν δεν ορίσετε σωστά το μέγεθος του πρωτότυπου μπορεί να κοπεί η εικόνα.

- 5 Πατήστε το πλήκτρο **Εκκίνηση**.

- Πατήστε [Ελεγχ. ρυθμί.] πριν την αποστολή των δεδομένων και ελέγξτε τον ορισθέντα προορισμό και τις λοιπές ρυθμίσεις.
- Για να εκτελέσετε ξανά τους χειρισμούς που αφορούν τον ορισμό προορισμών ή τις ρυθμίσεις προαιρετικών συσκευών, πατήστε **Επαναφορά**.
- Αν πατήσετε το πλήκτρο **Τερματισμός** κατά τη σάρωση του πρωτότυπου, σταματά η σάρωση. Για να ακυρώσετε τη σάρωση του πρωτότυπου, διαγράψτε τις ανενεργές εργασίες από την οθόνη Εργασίες.

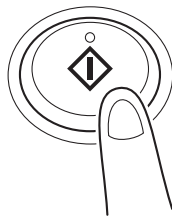

Ξεκινά η αποστολή.

5.3 Χρήση της λειτουργίας φαξ

5.3.1 Λειτουργία φαξ

Το Φαξ είναι μία λειτουργία επικοινωνίας που χρησιμοποιεί μία τηλεφωνική γραμμή για αποστολή σαρωμένων πρωτοτύπων (χαρτί) ή για λήψη των δεδομένων που εστάλησαν από απομακρυσμένα μηχανήματα. Το μηχάνημα αυτό διαθέτει διάφορα χαρακτηριστικά φαξ, όπως για παράδειγμα η δυνατότητα αλλαγής των ρυθμίσεων σάρωσης ανάλογα με το πρωτότυπο καθώς και η αποθήκευση εισερχόμενων φαξ στη μνήμη.

Στη συνέχεια περιγράφονται τα προληπτικά μέτρα που πρέπει να τηρούνται κατά τον χειρισμό των λειτουργιών φαξ.

- Για να χρησιμοποιήσετε τις λειτουργίες φαξ πρέπει να έχει εγκατασταθεί προαιρετικός εξοπλισμός, πλην ορισμένων γεωγραφικών περιοχών.
- Για το **bizhub C3850**: Απαιτείται το προαιρετικό **Σετ φαξ FK-512** και το **Σετ τοποθέτησης MK-738** με την εξαίρεση των μοντέλων στην Βόρεια Αμερική.
- Για το **bizhub C3350**: Απαιτείται το προαιρετικό **Σετ φαξ FK-512** και το **Σετ τοποθέτησης MK-738**.
- Το μηχάνημα αυτό μπορεί να συνδέεται στους εξής τύπους τηλεφωνικών γραμμών.
- Δημόσιο τηλεφωνικό δίκτυο (περιλαμβανομένης και γραμμής φαξ)
- PBX (Συνδρομητικό κέντρο, 2 ζευγών)
- Δεν είναι δυνατή η αποστολή ή λήψη έγχρωμων φαξ.
- Δεν είναι δυνατή η σύνδεση εταιρικού τηλεφώνου ως εξωτερικού τηλεφώνου.
- Η λειτουργία αναμονής κλήσης δεν μπορεί να χρησιμοποιείται ταυτόχρονα.
- Εάν σε ένα εταιρικό δίκτυο έχει υλοποιηθεί πολυπλεξία αποκλειστικής ψηφιακής γραμμής, η ταχύτητα αποστολής φαξ μπορεί να είναι περιορισμένη, ή να μην είναι διαθέσιμη η λειτουργία φαξ Super G3.
- Είναι δυνατό να παρατηρούνται σπανίως σφάλματα επικοινωνίας εξαιτίας των εργοστασιακών προεπιλογών. Αυτό οφείλεται στο ότι η συσκευή πολυπλεξίας περιορίζει τη ζώνη συχνότητας της γραμμής στο ανώτερο επιτρεπτό όριο βάσει της υπόθεσης ότι η γραμμή προορίζεται για φωνητική επικοινωνία. Επίσης αυτοί οι περιορισμοί διαφέρουν ανάλογα με τις συσκευές που είναι συνδεδεμένες στο δίκτυο. Για λεπτομέρειες επικοινωνήστε με τον διαχειριστή του δικτύου σας.



Παραπομπές

Για να χρησιμοποιήσετε τη λειτουργία φαξ θα πρέπει να έχει οριστεί προηγουμένως το λειτουργικό περιβάλλον σε αυτό το μηχάνημα. Για λεπτομέρειες ανατρέξτε στην ενότητα Σ. 4-4.

5.3.2 Αποστολή

- 1 Τοποθετήστε το πρωτότυπο.

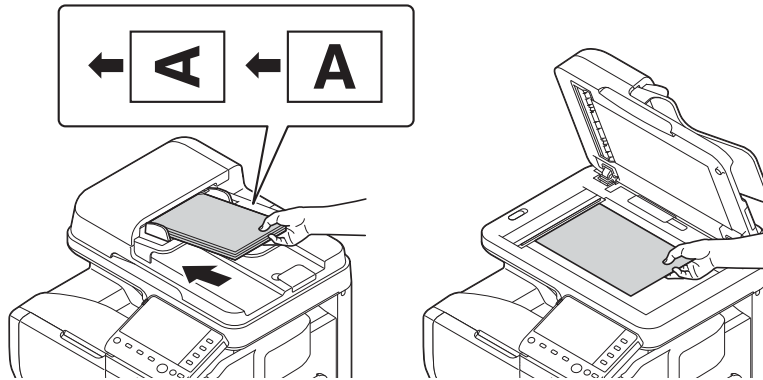

- 2 Πατήστε [Φαξ].

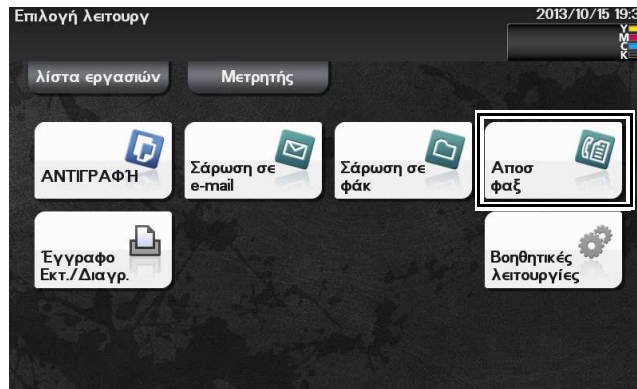

- 3 Εισαγάγετε έναν αριθμό φαξ.

- Μπορείτε να επιλέξετε τον επιθυμητό προορισμό από τη λίστα προ-καταχωρισμένων προορισμών ή να εισαγάγετε απευθείας τα στοιχεία του προορισμού. Για λεπτομέρειες σχετικά με την καταχώριση ενός προορισμού, ανατρέξτε στη Σ. 5-21.
- Η αναμετάδοση φαξ μπορεί να εκτελεστεί ορίζοντας πολλαπλούς προορισμούς.

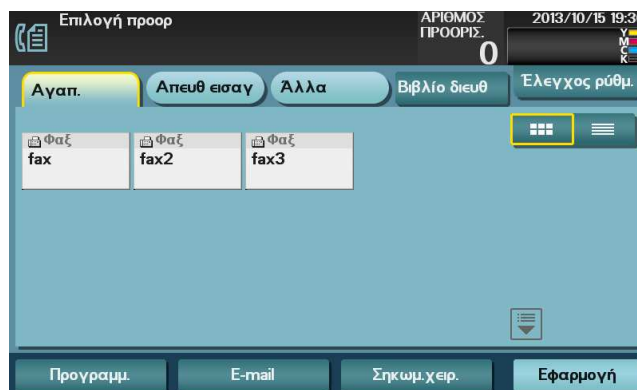

- 4 Πατήστε [Εφαρμογή] και μετά ορίστε τις ρυθμίσεις σάρωσης.



- Πριν τη σάρωση πρωτοτύπων σε αυτό το μηχάνημα, πρέπει να ορίζεται το μέγεθος τους. Πριν τη σάρωση του πρωτοτύπου, επιλέξτε [Εφαρμογή] - [Βασικά] - [Μέγεθος σάρωσης] και μετά ορίστε το μέγεθος του πρωτοτύπου. Αν δεν ορίσετε σωστά το μέγεθος του πρωτοτύπου μπορεί να κοπεί η εικόνα.

- 5 Πατήστε το πλήκτρο **Εκκίνηση**.

- Πατήστε [Ελεγχ. ρυθμί.] πριν την αποστολή των δεδομένων και ελέγξτε τον ορισθέντα προορισμό και τις λοιπές ρυθμίσεις.
- Για να εκτελέσετε ξανά τους χειρισμούς που αφορούν τον ορισμό προορισμών ή τις ρυθμίσεις προαιρετικών συσκευών, πατήστε **Επαναφορά**.
- Αν πατήσετε το πλήκτρο **Τερματισμός** κατά τη σάρωση του πρωτοτύπου, σταματά η σάρωση. Για να ακυρώσετε τη σάρωση του πρωτοτύπου, διαγράψτε τις ανενεργές εργασίες από την οθόνη Εργασίες.

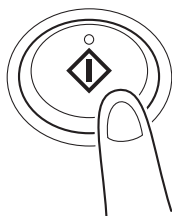

Ξεκινά η αποστολή.

5.3.3 Εισαγωγή στη λειτουργία αποστολής φαξ

Σε αυτή την ενότητα περιγράφονται λειτουργίες φαξ που κάνουν ευκολότερη την αποστολή φαξ. Για λεπτομέρειες σχετικά με κάθε λειτουργία, ανατρέξτε στο Κεφάλαιο 4 στις [Οδηγίες χρήσης - Φαξ].

Λειτουργία	Επισκόπηση
Χρονοστής αποστολής	Ο Χρονοστής αποστολής ξεκινά αυτόματα την αποστολή κατά ένα προκαθορισμένο χρονικό σημείο.
Έλεγχος προορ. & αποστολή	Με τη λειτουργία Έλεγχος προορ. & αποστολή μπορείτε να ελέγχετε τον προκαθορισμένο αριθμό φαξ για αποστολές φαξ βάσει του αριθμού φαξ προορισμού (CSI) και το φαξ στέλνεται μόνο όταν συμπιπτούν.
Αποστολή με κωδικό F	Με τη λειτουργία Αποστολή με κωδικό F μπορεί να ορίζεται ο κωδικός F (Διεύθυνση SUB και αναγνωριστικό αποστολής) για αποστολή φαξ. Υπάρχει η δυνατότητα εμπιστευτικής επικοινωνίας και αποστολής με αναμετάδοση. <ul style="list-style-type: none"> • Η λειτουργία εμπιστευτικής επικοινωνίας έχει σχεδιαστεί για την πραγματοποίησης επικοινωνίας με συγκεκριμένα άτομα που χρησιμοποιούν τη Θυρίδα χρήστη εμπιστευτικής λήψης, για την οποία απαιτείται ένας καταχωρισμένος αριθμός και κωδικός. • Η αποστολή με αναμετάδοση είναι μία λειτουργία στα πλαίσια της οποίας ο σταθμός αναμετάδοσης, ο οποίος παρέλαβε ένα φαξ, πραγματοποιεί μετάδοση διανέμοντας το παραληφθέν φαξ σε μία προ-καταχωρισμένη ομάδα.
Ταχ απ με χρήση μνήμ	Η αποστολή φαξ ξεκινά ταυτόχρονα σαρώνοντας μία σελίδα. Ο συνολικός αριθμός σελίδων που μεταδίδεται μπορεί να εισαχθεί στην καταχώριση αποστολέα.
Κωδικός αποστολ	Με τη λειτουργία Κωδικός αποστολ στέλνεται ένα φαξ με κωδικό. Χρησιμοποιείται για την αποστολή φαξ σε μία συσκευή στην οποία η ανταλλαγή φαξ πραγματοποιείται με χρήση κωδικών (συσκευή με ενεργοποιημένη τη ρύθμιση κλειστού δικτύου λήψης).
Ανάκληση αποστολής	Με τη λειτουργία Ανάκληση αποστολής αποθηκεύεται από πριν ένα αρχείο στον εσωτερικό σκληρό δίσκο και στέλνεται κατόπιν αιτήματος του παραλήπτη (αίτημα λήψης με ανάκληση).

5.3.4 Εισαγωγή στη λειτουργία λήψης φαξ

Σε αυτή την ενότητα περιγράφονται λειτουργίες που κάνουν ευκολότερη τη λήψη φαξ. Για λεπτομέρειες σχετικά με κάθε λειτουργία, ανατρέξτε στο Κεφάλαιο 6 στις [Οδηγίες χρήσης - Φαξ].

Λειτουργία	Επισκόπηση
Λήψη με χρήση της μνήμης	Όταν το μηχάνημα δεν είναι σε θέση να εκτυπώσει το παραληφθέν φαξ εξαιτίας εμπλοκής χαρτιού ή εξάντλησης των αναλώσιμων, με τη λειτουργία αυτή αποθηκεύεται το παραληφθέν φαξ στη μνήμη έως ότου το μηχάνημα είναι ξανά σε θέση να εκτυπώσει.
Δρομολόγηση TSI	Με τη λειτουργία Δρομολόγησης TSI (Transmitting Subscriber Identification - Αποστολή αναγνωριστικού συνδρομητή) προωθείται αυτόματα ένα παραληφθέν φαξ στον προκαθορισμένο προορισμό (SMB, FTP ή προορισμός E-mail στην περίπτωση του διαδικτυακού φαξ) βάσει του αριθμού φαξ αποστολέα (TSI).
Πρώθηση TX	Με τη λειτουργία Πρώθηση TX μεταβιβάζεται ένα παραληφθέν φαξ για έναν προκαθορισμένο προορισμό (φαξ, email, ή προορισμός διαδικτυακού φαξ).
Λήψη με χρήση μνήμης	Με τη λειτουργία Λήψη με χρήση μνήμης αποθηκεύεται ένα παραληφθέν φαξ στη μνήμη αυτού του μηχανήματος χωρίς να εκτυπώνεται. Μπορείτε να ελέγχετε τα περιεχόμενα του παραληφθέντος φαξ και να εκτυπώνετε μόνο ό, τι χρειάζεστε.
Εμπιστευτική λήψη	Η λειτουργία Εμπιστευτική λήψη είναι σχεδιασμένη ώστε να μπορείτε να επικοινωνείτε με συγκεκριμένα άτομα χρησιμοποιώντας μία Θυρίδα χρήστη εμπιστευτικής λήψης για την οποία απαιτείται αριθμός καταχώρισης και κωδικός.
Ρύθμιση κλειστού δικτύου λήψης	Με τη λειτουργία Ρύθμιση κλειστού δικτύου λήψης περιορίζεται η πρόσβαση μέσω κωδικών.

Λειτουργία	Επισκόπηση
Po RX	Με τη λειτουργία Po RX μπορεί να γίνει λήψη (με ανάκληση) ενός αρχείου αποθηκευμένου στο μηχάνημα-αποστολέα, σύμφωνα με τις εντολές που οριστεί από αυτό το μηχάνημα.
Λήψη PC-fax	Με τη λειτουργία Λήψη PC-fax αποθηκεύεται το παραληφθέν φαξ στη μνήμη. Το αποθηκευμένο φαξ μπορεί να εκτυπωθεί ή να γίνει λήψη του, εάν χρειάζεται.
Νυκτερινή λήψη	Η Νυκτερινή λήψη απαγορεύει την εκτύπωση των φαξ που παρελήφθησαν κατά την προκαθορισμένη νυκτερινή χρονική ζώνη.

5.3.5 Εισαγωγή στη λειτουργία διαδικτυακού φαξ

Το διαδικτυακό φαξ είναι μία λειτουργία που χρησιμοποιείται για την αποστολή και λήψη φαξ μέσω εταιρικού δικτύου και Διαδικτύου.

Για την αποστολή φαξ χρησιμοποιείται το ίδιο δίκτυο με αυτό που χρησιμοποιείται από τους υπολογιστές. Επομένως μπορείτε να στέλνετε και να λαμβάνετε φαξ προς/από απομακρυσμένους προορισμούς χωρίς να ανησυχείτε για τα υψηλά τηλεπικοινωνιακά κόστη ή για έναν μεγάλο αριθμό σελίδων.

Για λεπτομέρειες σχετικά με τη λειτουργία διαδικτυακού φαξ, ανατρέξτε στις [Οδηγίες χρήσης - Φαξ μέσω δικτύου].

5.4 Η λειτουργία αντιγραφής

5.4.1 Η λειτουργία αντιγραφής στην πράξη

- 1 Τοποθετήστε το πρωτότυπο.

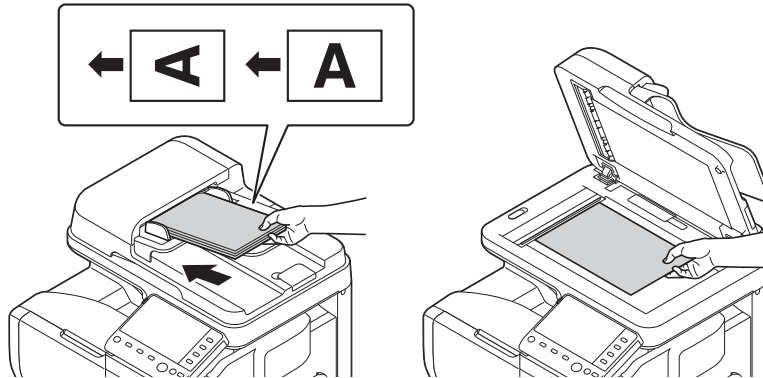

- 2 Πατήστε [Αντιγραφή].

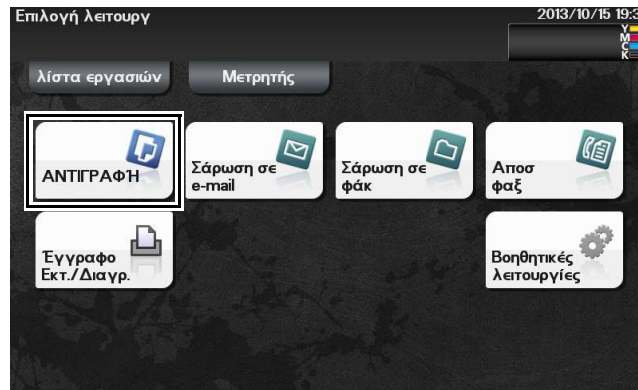

- 3 Αν χρειάζεται, ορίστε τις ρυθμίσεις αντιγραφής.

- Πριν τη σάρωση πρωτοτύπων σε αυτό το μηχάνημα, πρέπει να ορίζεται το μέγεθος τους. Προτού αρχίσει η σάρωση του πρωτότυπου θα πρέπει να ορίσετε το μέγεθος πρωτότυπου υπό [Μέγ πρωτοτ]. Αν δεν ορίσετε σωστά το μέγεθος του πρωτότυπου μπορεί να κοπεί η εικόνα.
- Για λεπτομέρειες σχετικά με τις διάφορες ρυθμίσεις αντιγραφής, ανατρέξτε στη Σ. 5-18.
- Η αλλαγή της ρύθμισης φαίνεται στην εικόνα του [Εκτύπωση]. Επομένως μπορείτε να ορίσετε τις ρυθμίσεις βλέποντας ταυτόχρονα την εικόνα που θα εκτυπωθεί.

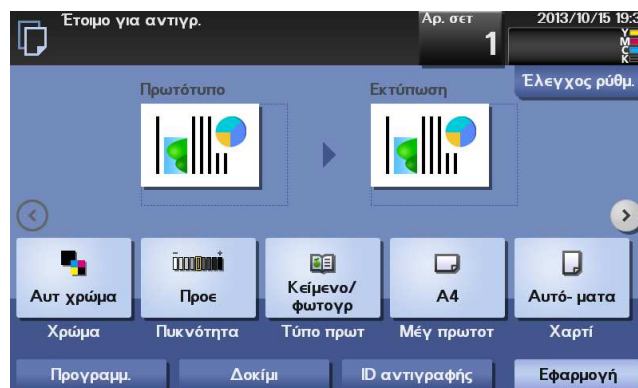

- 4 Αν χρειάζεται, ορίστε τον αριθμό αντιτύπων με το **Πληκτρολόγιο**.
- Πατώντας το [Αρ. σετ] εμφανίζεται το **Πληκτρολόγιο**.
 - Αν το [10 πλήκτρ] έχει αντιστοιχιστεί σε ένα πλήκτρο **Καταχώρισης**, μπορείτε να πατήσετε το πλήκτρο **Καταχώριση** για να εμφανιστεί το **Πληκτρολόγιο** στην **οθόνη αφής** και να εισαγάγετε δεδομένα.
 - Για να εισαγάγετε ξανά τον αριθμό αντιτύπων, πατήστε [C] (Ακύρωση).



- 5 Πατήστε το πλήκτρο **Εκκίνηση**.
- Αν χρειαστεί, πριν ξεκινήσετε τη διαδικασία αντιγραφής, πατήστε [Ελεγχ. ρυθμί.] για να δείτε τις ρυθμίσεις.
 - Αν πατήσετε το πλήκτρο **Τερματισμός** κατά τη σάρωση του πρωτότυπου, σταματά η σάρωση. Για να ακυρώσετε τη σάρωση του πρωτότυπου, διαγράψτε τις ανενεργές εργασίες από την οθόνη Εργασίες.



Σαρώνεται το πρωτότυπο και ξεκινά η αντιγραφή.

5.4.2 Εισαγωγή στη λειτουργία αντιγραφής

Σε αυτή την ενότητα περιγράφονται λειτουργίες που κάνουν ευκολότερη την δημιουργία αντιγράφων. Για λεπτομέρειες σχετικά με κάθε λειτουργία, ανατρέξτε στις [Οδηγίες χρήσης - Αντιγραφή].

Λειτουργία	Επισκόπηση
[Παρεμβολή]	Αν πρέπει επείγοντως να κάνετε ένα αντίγραφο, έστω κι αν εκείνη τη στιγμή το μηχάνημα εκτυπώνει, μπορείτε να διακόψετε την ενεργή εργασία και να εκτυπώσετε το αντίγραφο που θέλετε.
[Δοκίμιο]	Πριν ξεκινήσετε την εκτύπωση αντιγράφων, μπορείτε να εκτυπώσετε ένα δοκιμαστικό αντίγραφο και να ελέγξετε αν σας ικανοποιεί. Όταν κάνετε έναν μεγάλο αριθμό αντιγράφων, χρησιμοποιήστε τη λειτουργία δοκιμίου για να αποφύγετε την περίπτωση εκτύπωσης μεγάλου αριθμού αντιγράφων με σφάλματα.
[ID αντιγραφής]	Αν θέλετε να αντιγράψετε κάρτες, όπως για παράδειγμα μία κάρτα ασφάλισης, μία άδεια οδήγησης ή μία επαγγελματική κάρτα, μπορείτε να τοποθετήσετε την μπροστά και πίσω πλευρά της κάρτας σε μία σελίδα και να αντιγράψετε τις εικόνες στην ίδια πλευρά μίας μόνο σελίδας. Έτσι μπορείτε να μειώσετε τον αριθμό των σελίδων.
[Χρώμα]	Επιλέξτε το χρώμα για τη λειτουργία αντιγραφής.
[Πυκνότητα]	Προσαρμόστε την πυκνότητα μίας εικόνας προς αντιγραφή.
[Τύπος πρωτοτύπου]	Επιλέξτε τις καλύτερες δυνατές ρυθμίσεις πρωτότυπου για να έχετε αντίγραφα με άριστη ποιότητα εικόνας.
[Μέγ πρωτοτ]	Επιλέξτε το μέγεθος του προς σάρωση πρωτότυπου.
[Χαρτί]	Επιλέξτε το μέγεθος και τύπο χαρτιού για τη λειτουργία αντιγραφής. Μπορείτε επίσης να αλλάξετε τις ρυθμίσεις μεγέθους και τύπου του χαρτιού που βρίσκεται στα συρτάρια χαρτιού.
[Zoom]	Μπορείτε να δημιουργήσετε ένα αντίγραφο στο οποίο η εικόνα του πρωτότυπου είναι μεγεθυμένη κατά ένα ποσοστό μεγέθυνσης που ορίζεται από εσάς.
[Διπλή όψη/ Συνδυασμός]	Αντιγράψτε ένα πρωτότυπο και στις δύο πλευρές του χαρτιού. Μπορείτε να ελαττώσετε το μέγεθος ενός πολυσέλιδου πρωτότυπου και να το αντιγράψετε στην ίδια πλευρά μίας μόνο σελίδας χαρτιού.
[Τελ επεξεργ]	Μπορείτε να επιλέξετε εάν θα σελιδοποιούνται ή αν θα ομαδοποιούνται οι εξαγόμενες σελίδες κατά την εκτύπωση πολλαπλών σετ αντιγράφων.
[Ξεχωριστή σάρωση]	Εάν ο αριθμός σελίδων του πρωτότυπου είναι τόσο μεγάλος ώστε να μην μπορούν αυτές να φορτωθούν όλες μαζί στον ADF , μπορείτε να τις φορτώσετε κατά ομάδες και να τις χειρίζεστε σαν να επρόκειτο για ένα ενιαίο σύνολο σελίδων.
[Αφαίρεση φόντου]	Μπορείτε να προσαρμόσετε την πυκνότητα φόντου ενός πρωτότυπου με έγχρωμο φόντο, όπως για παράδειγμα μία εφημερίδα ή ένα πρωτότυπο από ανακυκλωμένο χαρτί.
[Γυαλιστερό]	Οι εικόνες αντιγράφονται με γυαλιστερό τελείωμα.
[Ποιοτ εικόνας]	Μπορείτε να προσαρμόσετε το επίπεδο ποιότητας χρώματος του πρωτότυπου για την αντιγραφή.
[Περιθώριο σελίδας]	Αν θέλετε να προσθέσετε το περιθώριο δεσίματος για το δέσιμο των αντιγραφέντων φύλλων, μπορείτε να προσαρμόσετε το μέγεθος του περιθωρίου.

5.5 Εκτύπωση αρχείου σε μνήμη USB

Υποστηριζόμενες συσκευές μνήμης USB

Σε αυτό το μηχανήμα μπορούν να συνδεθούν συσκευές μνήμης USB με τις εξής προδιαγραφές.

Στοιχείο	Προδιαγραφές
Υποστηριζόμενα μέσα	Συσκευή μνήμης USB (υποστήριξη USB 2.0)
Σύστημα αρχειοθέτησης	FAT32
Τύπος αρχ.	PDF, Compact PDF, JPEG, TIFF, XPS, Compact XPS, OpenXPS, OOXML (.docx/.xlsx/.pptx) και PPML (.ppml/.vdx/.zip)

Συμβουλές

Κατά τη σύνδεση συσκευών μνήμης USB σε αυτό το μηχανήμα θα πρέπει να έχετε υπόψη σας τα εξής.

- Χρησιμοποιήστε τον συζευκτήρα USB στην πλευρά που είναι δίπλα στον **πίνακα ελέγχου**.
- Μην αποσυνδέετε τη συσκευή μνήμης USB κατά την αποθήκευση ενός αρχείου στη μνήμη USB ή κατά την εκτύπωση αρχείου αποθηκευμένου στη μνήμη USB.
- Να χρησιμοποιείτε μόνο συσκευές μνήμης USB σε αυτό το μηχανήμα. Μην χρησιμοποιείτε άλλες συσκευές USB (όπως για παράδειγμα μονάδες σκληρού δίσκου ή διανομείς USB).
- Μην συνδέετε ή αποσυνδέετε τη συσκευή μνήμης USB όταν εμφανίζεται η κλεψύδρα στον **πίνακα ελέγχου** ενώ είναι ενεργό το μηχανήμα.
- Μην αποσυνδέετε τη συσκευή μνήμης USB αμέσως μετά τη σύνδεσή της.

Εκτύπωση

- 1 Συνδέστε μία συσκευή μνήμης USB στη θύρα USB αυτού του μηχανήματος.
- 2 Πατήστε [Εκτύπωση/Διαγραφή εγγράφου].

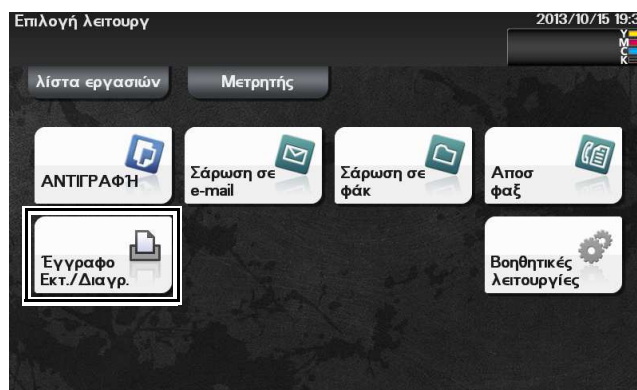

- 3 Πατήστε [Εξωτερική Μνήμη].

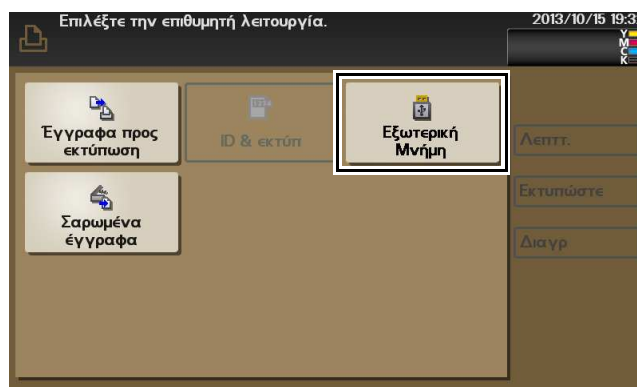

- 4 Επιλέξτε αρχείο προς εκτύπωση και μετά πατήστε [Εκτύπωση].
- Πατήστε [Επάνω] για κίνηση προς άνω.
 - Πατήστε [Άνοιγμα] για άνοιγμα του φακέλου και μετακίνηση προς τα κάτω.
- 5 Αν χρειαστεί αλλάξτε τις ρυθμίσεις εκτύπωσης και μετά πατήστε [Εκτύπωση].

Ρυθμίσεις	Περιγραφή
[Μέγεθος χαρτιού]	Επιλέξτε μέγεθος χαρτιού για την εκτύπωση. Το μέγεθος χαρτιού μπορεί να οριστεί όταν ο επιλεγμένος τύπος είναι TIFF ή JPEG.
[Διπλής όψης]	Επιλέξτε αν η εκτύπωση θα είναι σε μία ή και στις δύο πλευρές του φύλλου χαρτιού. Για εκτύπωση και στις δύο πλευρές, επιλέξτε τη θέση δεσίματος.
[Τελική επεξεργασία] - [Ταξινόμηση]	Όταν εκτυπώνετε δεδομένα σε πολλά αντίγραφα, επιλέξτε αν τα αντίγραφα θα εξάγονται ξεχωριστά, ένα προς ένα, όπως π.χ. "12345", "12345", και "12345".

5.6 Καταχώρηση ενός προορισμού

Βιβλίο διευθύνσεων

Με την καταχώριση συχνά χρησιμοποιούμενων προορισμών σε αυτό το μηχάνημα θα γλιτώσετε τον κόπο της καταχώρισης κάθε φορά που θέλετε να στείλετε δεδομένα. Ένας προορισμός αποθηκευμένος σε αυτό το μηχάνημα ονομάζεται βιβλίο διευθύνσεων.

Μπορούν να καταχωριστούν έως και 2.000 βιβλία διευθύνσεων. Οι τύποι προορισμών που μπορούν να καταχωριστούν είναι: διεύθυνση e-mail, όνομα υπολογιστή, κ.λ.π. ανάλογα με τη λειτουργία αποστολής δεδομένων.



Παραπομπές

Οι προορισμοί FTP, WebDAV και διαδικτυακού φαξ μπορούν να καταχωριστούν μόνο μέσω του **Web Connection**. Για λεπτομέρειες σχετικά με τη διαδικασία καταχώρισης, ανατρέξτε στο Κεφάλαιο 2 στις [Οδηγίες χρήσης - Εφαρμοσμένες λειτουργίες].

Καταχώριση γρήγορων προορισμών στο βιβλίο διευθύνσεων

Οι προορισμοί φαξ, email και SMB μπορούν να καταχωριστούν μέσω του **πίνακα ελέγχου**.

- 1 Πατήστε [Βοηθητικές λειτουργίες] - [Διεύθυνση/Θυρίδα χρήστη].
- 2 Επιλέξτε τον τύπο προορισμού που θέλετε να καταχωρίσετε.
- 3 Εισαγάγετε τα στοιχεία του προορισμού και μετά πατήστε [OK].

[Φαξ]

Ρυθμίσεις	Περιγραφή
[Αρ.]	Αριθμός καταχώρισης προορισμού. Αποδίδεται αυτόματα ο μικρότερος διαθέσιμος αριθμός που δεν χρησιμοποιείται.
[Όνομα]	Εισαγάγετε το όνομα προορισμού (με μήκος έως και 72 χαρακτήρες).
[Αγαπημέ]	Με αυτή την επιλογή μπορείτε να καταχωρίσετε έναν συχνά χρησιμοποιούμενο προορισμό. Ο καταχωρισμένος προορισμός εμφανίζεται στα [Αγαπημέ], δίνοντας σας τη δυνατότητα να ορίσετε έναν προορισμό με εύκολο τρόπο.
[Ευρετήριο]	Επιλέξτε έναν χαρακτήρα ώστε να είναι δυνατή η αναζήτηση ευρετηρίου μέσω ονόματος.
[Αριθμός φαξ]	Εισαγάγετε έναν αριθμό φαξ προορισμού. <ul style="list-style-type: none"> • Όταν το μηχάνημα χρησιμοποιείται σε περιβάλλον PBX, πατήστε [Εξωτερική] (εμφανίζεται ένα [E]). Εισάγεται αυτόματα ένας καταχωρισμένος αριθμός εξωτερικής τηλεφωνικής γραμμής. • Όταν το μηχάνημα χρησιμοποιείται σε περιβάλλον PBX, πατήστε [Παύση] μετά τον αριθμό εξωτερικής γραμμής (εμφανίζεται ένα [P]) για να διασφαλίσετε ότι η κλήση θα είναι επιτυχής. • Αν θέλετε να στείλετε ένα σήμα ώθησης μέσω της γραμμής κλήσης, πατήστε [Τονικό] (εμφανίζεται ένα [T]). • Εισαγάγετε ένα [-] για να διαχωρίσετε τον αριθμό κλήσης. Δεν επηρεάζεται η κλήση του αριθμού.

Ρυθμίσεις	Περιγραφή
[Ρυθμίσ γραμμή]	<p>Αν χρειάζεται, ορίστε πώς γίνεται η αποστολή φαξ προς έναν προορισμό που θέλετε να καταχωρίσετε. Μπορείτε να αλλάξετε τις ρυθμίσεις που κάνατε εδώ πριν στείλετε ένα φαξ.</p> <ul style="list-style-type: none"> [ECM OFF]: Το ECM είναι μία λειτουργία διόρθωσης σφαλμάτων η οποία ορίζεται από το ITU-T (International Telecommunication Union - Telecommunication Standardization Sector: Διεθνής Ένωση Τηλεπικοινωνιών - Τομέας Προτύπων). Τα μηχανήματα φαξ που διαθέτουν ECM επικοινωνούν μεταξύ τους επιβεβαιώνοντας ότι τα απεσταλμένα δεδομένα δεν περιέχουν σφάλματα. Έτσι αποφεύγεται η γνωστή "θολούρα" που συνήθως είναι αποτέλεσμα του θορύβου της τηλεφωνικής γραμμής. <p>Αν στείλετε φαξ μέσω μίας τηλεφωνικής γραμμής η οποία βρίσκεται σε ένα περιβάλλον με στατικές παρεμβολές, μπορεί να χρειαστεί μεγαλύτερο χρονικό διάστημα για να αποκατασταθεί η επικοινωνία. Σε αυτή την περίπτωση ο χρόνος κλήσης μπορεί να μειωθεί ορίζοντας το ECM σε OFF (απενεργοποίηση) για την αποστολή δεδομένων. Ωστόσο, μπορεί να παρατηρηθούν σφάλματα επικοινωνίας ή στις εικόνες ανάλογα με την ορισθείσα τιμή χρόνου επικοινωνίας, οπότε θα πρέπει να αλλάξετε την τιμή αυτή προσαρμοζόμενοι στις επικρατούσες συνθήκες. [V34 OFF]: Το V34 είναι μία λειτουργία επικοινωνίας που χρησιμοποιείτε για την επικοινωνία μηχανημάτων φαξ μέσω super G3. Ωστόσο αν το απομακρυσμένο μηχάνημα ή αυτό το μηχάνημα είναι συνδεδεμένο σε μία τηλεφωνική γραμμή μέσω PBX (συνδρομητικού κέντρου), ίσως να μην είναι δυνατή η αποκατάσταση επικοινωνίας σε λειτουργία super G3, ανάλογα με την κατάσταση της τηλεφωνικής γραμμής. Σε αυτή την περίπτωση, συνιστάται να ορίσετε τη λειτουργία V34 σε off (απενεργοποίηση) για την αποστολή δεδομένων. [Έλεγχος προορ και αποστολή]: Όταν χρησιμοποιείται η λειτουργία Έλεγχος προορ και αποστολή, επιλέξτε [Ναι]. Ο αριθμός φαξ ελέγχεται έναντι του αριθμού φαξ προορισμού (CSI) και το φαξ στέλνεται μόνο όταν ταιριάζουν. </p>

[E-mail]

Ρυθμίσεις	Περιγραφή
[Αρ.]	Αριθμός καταχώρισης προορισμού. Αποδίδεται αυτόματα ο μικρότερος διαθέσιμος αριθμός που δεν χρησιμοποιείται.
[Όνομα]	Εισαγάγετε το όνομα προορισμού (με μήκος έως και 72 χαρακτήρες).
[Αγαπημέ]	Με αυτή την επιλογή μπορείτε να καταχωρίσετε έναν συχνά χρησιμοποιούμενο προορισμό. Ο καταχωρισμένος προορισμός εμφανίζεται στα [Αγαπημέ], δίνοντας σας τη δυνατότητα να ορίσετε έναν προορισμό με εύκολο τρόπο.
[Ευρετήριο]	Επιλέξτε έναν χαρακτήρα ώστε να είναι δυνατή η αναζήτηση ευρετηρίου μέσω ονόματος.
[E-mail]	Εισαγάγετε μία διεύθυνση email ως προορισμό (με χρήση χαρακτήρων ASCII, έως 320 byte).

[SMB]

Ρυθμίσεις	Περιγραφή
[Αρ.]	Αριθμός καταχώρισης προορισμού. Αποδίδεται αυτόματα ο μικρότερος διαθέσιμος αριθμός που δεν χρησιμοποιείται.
[Όνομα]	Εισαγάγετε το όνομα προορισμού (με μήκος έως και 72 χαρακτήρες).
[Αγαπημέ]	Με αυτή την επιλογή μπορείτε να καταχωρίσετε έναν συχνά χρησιμοποιούμενο προορισμό. Ο καταχωρισμένος προορισμός εμφανίζεται στα [Αγαπημέ], δίνοντας σας τη δυνατότητα να ορίσετε έναν προορισμό με εύκολο τρόπο.
[Ευρετήριο]	Επιλέξτε έναν χαρακτήρα ώστε να είναι δυνατή η αναζήτηση ευρετηρίου μέσω ονόματος.
[Σύνδεση]	Καταχωρίστε στοιχεία του υπολογιστή προορισμού.
[Όν host]	Εισαγάγετε το όνομα host ή τη διεύθυνση IP ενός υπολογιστή προορισμού. <ul style="list-style-type: none"> • Παράδειγμα ενός ονόματος υπολογιστή (ονόματος host): "HOME-PC" • Παράδειγμα διεύθυνσης IP (IPv4): "192.168.1.1" • Παράδειγμα διεύθυνσης IP (IPv6): "fe80::220:6bff:fe10:2f16"
[Διαδρομή αρχείου]	Εισαγάγετε το κοινόχρηστο όνομα φακέλου του υπολογιστή που ορίζεται υπό [Όν host] (έως και 255 byte). <ul style="list-style-type: none"> • Παράδειγμα: "scan" Όταν ορίζετε έναν φάκελο του κοινόχρηστου φακέλου, εισαγάγετε ένα σύμβολο "\", ανάμεσα στα ονόματα φακέλου. <ul style="list-style-type: none"> • Παράδειγμα: "scan\document"
[ID χρήστη]	Εισαγάγετε το όνομα ενός χρήστη ο οποίος έχει δικαιώματα πρόσβασης στον φάκελο που ορίζεται υπό [Αρχεί] (έως και 255 byte). <ul style="list-style-type: none"> • Για τον χρήστη ομάδας εργασίας, πληκτρολογήστε το όνομα χρήστη. Παράδειγμα: "User01" • Για τον χρήστη τομέα, πληκτρολογήστε user-name@domain-name. Παράδειγμα: "User01@abc.local"
[Κωδικός]	Εισαγάγετε τον κωδικό (έως και 127 byte).
[Περί]	Εντοπίστε τον υπολογιστή προορισμού στο δίκτυο και μετά επιλέξτε τον κοινόχρηστο φάκελο. Καταχωρίζονται τα στοιχεία του επιλεγμένου φακέλου.



Συμβουλές

- Για έλεγχο των ρυθμίσεων ενός καταχωρισμένου προορισμού, επιλέξτε το καταχωρισμένο του όνομα και μετά πατήστε [Ελεγχ. ρυθμί.].
- Για αλλαγή των ρυθμίσεων ενός καταχωρισμένου προορισμού, επιλέξτε το καταχωρισμένο του όνομα και μετά πατήστε [Επεξ].
- Για διαγραφή των ρυθμίσεων ενός καταχωρισμένου προορισμού, επιλέξτε το καταχωρισμένο του όνομα και μετά πατήστε [Διαגר].

6

Ευρετήριο

6 Ευρετήριο

B

Βιβλίο διευθύνσεων 5-21
Καταχώριση 5-21

Δ

Δίσκος χειροκίνητης τροφοδοσίας 3-6

E

Εισαγωγή χαρακτήρων 2-16

K

Καταχώριση κειμένου 2-14
Καταχώριση προορισμού 5-21
Κύριο μενού 2-15

Λ

Λειτουργία αντιγραφής 5-16
Εισαγωγή στη λειτουργία αντιγραφής 5-18
Η λειτουργία αντιγραφής στην πράξη 5-16
Λειτουργία διαδικτυακού φαξ 5-15
Λειτουργία εκτύπωσης 5-3
Εκτύπωση 5-7
Λειτουργία σάρωσης 5-8
Αποστολή 5-9
Επισκόπηση 5-8
Λειτουργία φαξ 5-11
Αποστολή 5-12
Επισκόπηση 5-11
Εισαγωγή στη λειτουργία αποστολής 5-14
Εισαγωγή στη λειτουργία λήψης φαξ 5-14
Προετοιμασία 4-4

M

Μνήμη USB 5-19
Εκτύπωση 5-19

O

Οδηγίες χρήσης 1-3
Οθόνη αφής
Προληπτικά μέτρα για σωστό χειρισμό 2-14
Χειρισμός 2-13
Ονομασία μερών 2-3
Μπροστινή πλευρά 2-3
Πίσω πλευρά 2-4

Π

Πίνακας ελέγχου 2-11
Πληκτρολόγιο 2-13
Προαιρετικός εξοπλισμός 2-5
Πρόγραμμα οδήγησης εκτυπωτή 5-3
Αρχικές ρυθμίσεις 5-7
Εγκατάσταση (σύνδεση USB) 5-5
Εγκατάσταση (σύνδεση δικτύου) 5-4
Προετοιμασία
Αποστολή φαξ 4-4
Εκτύπωση (σύνδεση USB) 5-5
Εκτύπωση (σύνδεση δικτύου) 5-4

Ρύθμιση δικτύου 4-3

P

Ρύθμιση δικτύου 4-3

Σ

Συρτάρι 1 3-8

T

Τοποθέτηση χαρτιού
Δίσκος χειροκίνητης τροφοδοσίας 3-6
Συρτάρι 1 3-8
Τροφοδοσία ρεύματος 2-7
Διακόπτης ρεύματος 2-8
Πλήκτρο Λειτουργίας 2-9

X

Χαρτί
Αποθήκευση χαρτιού 3-5
Διαθέσιμα μεγέθη χαρτιού 3-4
Διαθέσιμοι τύποι χαρτιού 3-3
Μη διαθέσιμο χαρτί 3-5

