



KONICA MINOLTA

The essentials of imaging



bizhub 423/363/283/223

Οδηγός Γρήγορης Εκκίνησης
Λειτουργίες Φωτοαντιγραφής/Εκτύπωσης/
Φαξ/Σάρωσης/Θυρίδας

Πίνακας Περιεχομένων

1 Εισαγωγή

1.1	Energy Star®	1-3
	Τί είναι ένα προϊόν ENERGY STAR®;	1-3
1.2	Εμπορικά σήματα και πνευματικά δικαιώματα	1-4
	Δήλωση OpenSSL	1-5
	Άδεια NetSNMP	1-6
	Kerberos	1-9
	WPA Supplicant	1-12
	Mersenne Twister	1-13
	Copyright	1-13
	ΣΗΜΕΙΩΣΗ	1-13
1.3	Σύμβαση Άδειας Χρήσης Λογισμικού	1-14
1.4	i-Option LK-105 (PDF με δυνατότητα αναζήτησης) Άδεια χρήσης τελικού χρήστη	1-16
1.5	Πληροφορίες Ασφαλείας	1-17
	Σύμβολα προειδοποίησης και προληπτικών μέτρων	1-17
	Σημασία των συμβόλων	1-17
1.6	Δηλώσεις συμμορφώσεως με την κείμενη νομοθεσία	1-22
	Σήμα CE (δήλωση συμμόρφωσης με τα ισχύοντα πρότυπα) για χρήστες εντός της Ευρωπαϊκής Ένωσης (E.E.)	1-22
	USER INSTRUCTIONS FCC PART 15 - RADIO FREQUENCY DEVICES (For U.S.A. users)	1-22
	INTERFERENCE-CAUSING EQUIPMENT STANDARD (ICES-003 ISSUE 4) (For Canada Users)	1-22
	Για χρήστες σε κράτη που δεν υπόκεινται στις διατάξεις της κατηγορίας B	1-22
	Ασφάλεια επί συσκευών με λέιζερ	1-22
	Εσωτερική ακτινοβολία λέιζερ	1-23
	CDRH regulations	1-23
	Για ευρωπαίους χρήστες	1-23
	Για χρήστες στη Δανία	1-24
	Για χρήστες στη Φιλανδία και τη Σουηδία	1-24
	Για χρήστες στη Νορβηγία	1-24
	Ετικέτα ασφαλείας λέιζερ	1-25
	Απελευθέρωση όζοντος	1-25
	Θόρυβος (μόνο για χρήστες στην Ευρώπη)	1-25
	Μόνο για κράτη-μέλη της ΕΕ	1-26
	Μόνο για κράτη-μέλη της ΕΕ	1-26
1.7	Προληπτικές σημάνσεις και ετικέτες	1-27
1.8	Ειδική σημείωση προς το χρήστη	1-28
	Για την Ευρώπη	1-28
1.9	Ανάγκη χώρου	1-29
1.10	Προληπτικά μέτρα για τη λειτουργία	1-30
	Παροχή ρεύματος	1-30
	Περιβάλλον λειτουργίας	1-30
	Αποθήκευση των αντιγράφων	1-30
1.11	Νομικοί περιορισμοί στην αντιγραφή	1-31
1.12	Εισαγωγή στις Οδηγίες χρήσης	1-32
	Εισαγωγή στο εγχειρίδιο	1-32
	Εισαγωγή στο DVD Οδηγιών χρήσης	1-32
1.13	Διαθέσιμες λειτουργίες	1-34
	Λειτουργίες αντιγραφής	1-35
	Λειτουργίες εκτύπωσης	1-35
	Λειτουργίες θυρίδας	1-35
	Λειτουργίες Φαξ	1-35
	Δικτυακές λειτουργίες	1-35
	Λειτουργίες σάρωσης	1-35
	Λειτουργίες για προχωρημένους	1-35
1.14	Πίνακας χειρισμού	1-36

1.15	Λειτουργία καθοδήγησης	1-39
	Οθόνη καθοδήγησης	1-39
	Παράδειγμα της οθόνης καθοδήγησης	1-42
	Καθοδήγηση μέσω animation	1-44
1.16	Ενεργοποίηση/απενεργοποίηση On/Off	1-49
	Ενεργοποίηση του μηχανήματος.....	1-49
	Απενεργοποίηση του μηχανήματος	1-49
1.17	Τοποθέτηση χαρτιού	1-51
	Τοποθέτηση χαρτιού στο συρτάρι 1/συρτάρι 2/συρτάρι 3/συρτάρι 4	1-51
	Τοποθέτηση χαρτιού στο συρτάρι μεγάλης χωρητικότητας (LCT)	1-53
	Τοποθέτηση χαρτιού στο συρτάρι χειροκίνητης τροφοδοσίας	1-55
1.18	Απεμπλοκή χαρτιού ή συνδετήρων	1-57
	Περιοχές εμπλοκής χαρτιού/συνδετήρων	1-58
	Απεμπλοκή χαρτιού (ADF).....	1-59
	Απεμπλοκή χαρτιού (δεξιά πόρτα)	1-60
	Απεμπλοκή χαρτιού (συρτάρι χαρτιού)	1-61
	Απεμπλοκή χαρτιού (Τελικός επεξεργαστής FS-527).....	1-62
	Απεμπλοκή χαρτιού (Τελικός επεξεργαστής FS-529).....	1-64
	Απεμπλοκή χαρτιού (Μονάδα διαχωρισμού εργασιών JS-505).....	1-65
	Απεμπλοκή συνδετήρων (Τελικός επεξεργαστής FS-527)	1-66
	Απεμπλοκή συνδετήρων (Συρραπτικό ράχης SD-509).....	1-67
	Απεμπλοκή συνδετήρων (Τελικός επεξεργαστής FS-529)	1-68
1.19	Αναλώσιμα	1-69
	Αντικατάσταση του δοχείου τόνερ	1-71
	Αντικατάσταση της κασέτας συνδετήρων (Τελικός επεξεργαστής FS-527)	1-72
	Αντικατάσταση της κασέτας συνδετήρων (Συρραπτικό ράχης SD-509).....	1-73
	Αντικατάσταση της κασέτας συνδετήρων (Τελικός επεξεργαστής FS-529)	1-74
	Εκκένωση του δοχείου απορριμμάτων διάτρησης	1-75
1.20	Προαιρετικός εξοπλισμός	1-76

2 Βασικός χειρισμός

2.1	Βασικές εργασίες αντιγραφής	2-3
2.2	Βασικές διαδικασίες εκτύπωσης	2-6
	Αποστολή δεδομένων εκτύπωσης.....	2-6
	Πριν την εκτύπωση	2-7
	Εκτύπωση	2-7
2.3	Βασικός χειρισμός φαξ	2-10
2.4	Βασικοί χειρισμοί σάρωσης	2-14
	Αποστολές δεδομένων σάρωσης.....	2-14
2.5	Λειτουργία βασικής θυρίδας (καταχώριση θυρίδων χρήστη)	2-18
	Λειτουργίες θυρίδας	2-18
2.6	Λειτουργία βασικής θυρίδας (αποθήκευση δεδομένων σε μια θυρίδα χρήστη)	2-24
	Αποθήκευση δεδομένων σε μια θυρίδα χρήστη με τη λειτουργία αντιγραφής	2-24
	Αποθήκευση δεδομένων σε μια θυρίδα χρήστη με τη λειτουργία Φαξ/ Σάρωσης	2-26
	Αποθήκευση δεδομένων σε μια θυρίδα χρήστη με τη λειτουργία Θυρίδας χρήστη	2-30
2.7	Λειτουργία βασικής θυρίδας (χρησιμοποιώντας αποθηκευμένα έγγραφα)	2-33
	Λειτουργία θυρίδας χρήστη	2-33
	Εκτύπωση αποθηκευμένων εγγράφων	2-34
	Αποστολή αποθηκευμένων εγγράφων	2-36
2.8	Χρήση εξωτερικής μνήμης	2-39
	Εκτύπωση εγγράφου αποθηκευμένου σε εξωτερική μνήμη.....	2-39
	Αποθήκευση ενός σαρωθέντος εγγράφου στην εξωτερική μνήμη	2-41
	Αποθήκευση ενός εγγράφου από την εξωτερική μνήμη στη θυρίδα χρήστη	2-43
2.9	Χρήση εγγράφου σε κινητό τηλέφωνο συμβατό με Bluetooth ή PDA	2-46
	Αποθήκευση ενός εγγράφου από ένα κινητό τερματικό στη θυρίδα χρήστη	2-46
	Εκτύπωση εγγράφου σε κινητό τερματικό	2-49



3 Χρήσιμες λειτουργίες αντιγραφής

3.1	Καθορισμός των βασικών ρυθμίσεων για γρήγορη αντιγραφή	3-3
	Μάσκα Γρήγορο αντίγραφο	3-3
3.2	Ελάττωση χρήσης χαρτιού κατά την αντιγραφή	3-5
	Εκτύπωση διπλής όψης	3-5
	Συνδυασμένα αντίγραφα	3-6
3.3	Αντιγραφή πολλών σελίδων ενός εγγράφου ταυτόχρονα	3-8
	Ξεχωριστή σάρωση	3-8
3.4	Δημιουργία φυλλαδίου από αντίγραφα	3-10
	Φυλλάδιο	3-10
	Πρωτότυπο φυλλάδιο	3-11
3.5	Διαγραφή σκιών του εγγράφου από τα αντίγραφα	3-13
	Διαγραφή πλαισίου	3-13
3.6	Εκτύπωση αντιγράφων σε μεγέθυνση/σμίκρυνση σε χαρτί διαφορετικού μεγέθους	3-15
	Αυτόματο zoom	3-15
3.7	Αντιγραφή ανοικτών σελίδων βιβλίου σε ξεχωριστά φύλλα χαρτιού	3-17
	Αντιγραφή βιβλίου	3-17
3.8	Προσθήκη εξώφυλλων κατά την αντιγραφή	3-20
	Εξώφυλλο	3-20
3.9	Βιβλιοδεσία με συνδετήρες και διάτρηση των αντιγράφων	3-22
	Συρραφή/Τρύπημα	3-22
3.10	Αντιγραφή σε φάκελους	3-25
	Συρτάρι χειροκίνητης τροφοδοσίας	3-25
3.11	Εύκολη ανάκληση συχνά χρησιμοποιούμενων λειτουργιών	3-27
	Καταχώριση/Ανάκληση προγραμμάτων	3-27
	Πλήκτρα συντομεύσεων/Γρήγορες ρυθμίσεις	3-29
3.12	Έλεγχος των αντιτύπων	3-32
	Προεκτύπωση	3-32
	Για εκτύπωση και έλεγχο	3-33
	Για έλεγχο με την εικόνα προεπισκόπησης	3-35
3.13	Έλεγχος του αριθμού εκτυπώσεων	3-36
	Ένδειξη μετρητή	3-36
3.14	Μείωση κατανάλωσης ρεύματος	3-38
	Λειτουργία κατάστασης εξοικονόμησης ενέργειας και ύπνου	3-38
	Εβδομαδιαίος χρονιστής	3-38

4 Χρήσιμες λειτουργίες εκτύπωσης

4.1	Επιλογή χαρτιού	4-3
	Προσανατολισμός πρωτοτύπου	4-3
	Μέγεθος πρωτοτύπου και μέγεθος χαρτιού	4-3
	Zoom	4-4
	Συρτάρι χαρτιού (Τύπος χαρτιού)	4-4
	Αντίγραφα και Ταξινόμηση/Μετατόπιση	4-5
4.2	Διαχείριση και περιορισμός εκτύπωσης	4-6
	Ασφαλής εκτύπωση	4-6
	Αποθήκευση στη θυρίδα χρήστη	4-6
	Εκτύπωση δοκιμίου	4-7
	Επαλήθευση χρήστη /Λογ. κοστολ.	4-7
	Εκτύπωση&ID	4-8
4.3	Ελάττωση χρήσης χαρτιού κατά την εκτύπωση	4-9
	Συνδυασμός	4-9
	Εκτύπωση διπλής όψης/εκτύπωση φυλλαδίου	4-9
4.4	Προσαρμογή της θέσης εκτύπωσης	4-10
	Κατεύθυνση δεσίματος και Περιθώριο δεσίματος	4-10
	Μετατόπιση εικόνας	4-10
4.5	Τελείωμα εγγράφων	4-11
	Συρραφή και διάτρηση	4-11
	Συρραφή στο κέντρο και δίπλωμα	4-11

4.6	Προσθήκη διαφορετικού χαρτιού	4-12
	Λειτουργία εξωφύλλου.....	4-12
	Ενδιάμεση διαφάνεια	4-12
	Ρύθμιση ανά σελίδα	4-13
4.7	Προσθήκη κειμένου και εικόνων κατά την εκτύπωση	4-14
	Υδατογράφημα	4-14
	Επικάλυψη	4-14
	Ασφάλεια αντιγραφής	4-14
	Ημερομηνία/Ώρα και Αριθμός σελίδας	4-15
	Κεφαλίδα/Υποσέλιδο.....	4-15
4.8	Προσαρμογή της ποιότητας εικόνας	4-16
	Ρύθμιση ποιότητας	4-16
	Τύπος πρωτοτύπου	4-16
4.9	Χρήση γραμματοσειρών εκτυπωτή	4-17
	Ρυθμ. γραμματοσειράς	4-17
4.10	Ρύθμιση των παραμέτρων ενός εύχρηστου οδηγού εκτυπωτή	4-18
	My Tab (Η καρτέλα μου).....	4-18

5 Χρήσιμες λειτουργίες φαξ

5.1	Καταχώριση συχνά χρησιμοποιούμενων αριθμών φαξ	5-3
	Προορισμοί βιβλίου διευθύνσεων	5-3
	Ομάδα προορισμών	5-6
	Καταχώριση προορισμού προγράμματος.....	5-7
5.2	Έλεγχος των ως τώρα εκτελεσμένων λειτουργιών φαξ	5-8
	Λίστα επικοινωνιών	5-8
5.3	Αποστολή προς πολλαπλούς αποδέκτες ταυτόχρονα	5-10
	Μετάδοση σε πολλούς παραλήπτες	5-10
5.4	Επιλογή στοιχείων καταχωρισμένου αποστολέα	5-13
	Ρυθμίσεις στοιχείων αποστολέα φαξ	5-13
5.5	Σάρωση των εγγράφων προς αποστολή	5-15
	Ρυθμίσεις σάρωσης	5-15
5.6	Αποστολή εγγράφων με μία εντολή από τον παραλήπτη	5-18
	Ανάκληση μετάδοσης.....	5-18
5.7	Μείωση του τηλεπικοινωνιακού κόστους	5-21
	Αποστολή σε πολλαπλούς απομακρυσμένους παραλήπτες (διανομή αναμετάδοσης)	5-21
	Αποστολή για εκμετάλλευση του χαμηλότερου νυκτερινού κόστους (αποστολή με χρονικό ορισμό)	5-21
5.8	Μείωση τηλεπικοινωνιακού κόστους (χρησιμοποιώντας το Διαδίκτυο/Ενδοδίκτυο)	5-22
	Φαξ διαδικτύου	5-22
	Φαξ διεύθυνσης IP.....	5-23
5.9	Αποστολή εγγράφων μέσω e-mail	5-24
	Φαξ διαδικτύου	5-24
5.10	Ελάττωση κόστους εκτύπωσης	5-26
	Υποχρεωτική μνήμη RX Θυρίδα χρήστη.....	5-26
5.11	Αποστολή εμπιστευτικών δεδομένων	5-28
	Μετάδοση με F-Code	5-28
5.12	Πρώθηση ληφθέντων δεδομένων	5-31
	Πρώθηση φαξ	5-31
5.13	Φαξ απευθείας από υπολογιστή	5-32
	Φαξ με υπολογιστή	5-32

6 Χρήσιμες λειτουργίες δικτυακής σάρωσης

6.1	Καταχώριση συχνά χρησιμοποιούμενων προορισμών	6-3
	Προορισμοί βιβλίου διευθύνσεων	6-3
	Ομάδα προορισμών	6-6
	Καταχώριση προορισμού προγράμματος.....	6-7



6.2	Αποστολή κειμένου υψηλής ποιότητας και καθαρών εικόνων	6-8
	Προσαρμογή της ανάλυσης	6-8
	Επιλογή μίας ρύθμισης Τύπου πρωτοτύπου	6-9
6.3	Αποστολή με τις επιλεγμένες ρυθμίσεις χρώματος και τύπου αρχείου	6-12
	Επιλογή των ρυθμίσεων Τύπος αρχείου και Χρώμα	6-13
6.4	Αποστολή με την προσθήκη αριθμού σελίδας ή ώρας	6-15
	Αριθμός σελίδας	6-15
	Προσθήκη ημερομηνίας και ώρας	6-17
6.5	Αποστολή με προσαρμοσμένο χρώμα φόντου	6-19
	Αφαίρεση φόντου.....	6-19
6.6	Αποστολή με διεγραμμένες τις σκιάς	6-21
	Διαγραφή πλαισίου	6-21
6.7	Αποστολή σε πολλαπλούς παραλήπτες	6-23
	Αναζήτηση για έναν καταχωρημένο προορισμό	6-23
6.8	Αποστολή εγγράφων μέσω e-mail	6-25
	Αποστολές E-Mail.....	6-25
	Αλλαγή του θέματος ενός e-mail ή του ονόματος του συνημμένου αρχείου	6-26
6.9	Έλεγχος των ως τώρα εκτελεσμένων αποστολών	6-28
	Λίστες Τρέχουσες εργασίες/Ιστορικό εργασιών	6-28

7 Χρήσιμες λειτουργίες θυρίδας

7.1	Αλλαγή του ονόματος ενός αποθηκευμένου εγγράφου	7-3
	Επεξεργασία ονόματος	7-3
7.2	Σάρωση των εγγράφων διπλής όψης	7-5
	Ρυθμίσεις σάρωσης	7-5
7.3	Αυτόματη διαγραφή δεδομένων από τις θυρίδες χρήστη	7-7
	Χρόνος αυτόματης διαγραφής εγγράφου.....	7-7
7.4	Εκτύπωση/αποστολή συνδυασμένων πολλαπλών αρχείων δεδομένων	7-10
	Συνδυασμός/Δέσιμο αποστολής.....	7-10
7.5	Αλλαγή των ρυθμίσεων τελικής επεξεργασίας για τα αποθηκευμένα δεδομένα πριν την εκτύπωση	7-14
	Τελείωμα	7-14
7.6	Εκτέλεση λειτουργιών θυρίδας από έναν υπολογιστή	7-17
	PageScope Web Connection	7-17
	Σχετικά με το PageScope Web Connection	7-17

8 Λειτουργίες για προχωρημένους

8.1	Λειτουργίες για προχωρημένους	8-3
8.2	Καταχώριση του i-Option LK-101 v2/LK-102/LK-105	8-5
	Καταχώριση του i-Option LK-101 v2/LK-102/LK-105	8-5
	Διαδικασία ενεργοποίησης των λειτουργιών του i-Option LK-101 v2/ LK-102/LK-105	8-5

9 Επίλυση προβλημάτων

9.1	Επίλυση προβλημάτων	9-3
	Γιατί δεν τίθεται το μηχάνημα σε λειτουργία;	9-3
	Γιατί δεν εμφανίζεται τίποτε στην οθόνη αφής;	9-3
	Γιατί εμφανίζεται ένα μήνυμα - όπως για παράδειγμα το μήνυμα αντικατάστασης αναλώσιμου ή το μήνυμα καθαρισμού και συντήρησης;	9-5
	Γιατί συνεχίζει να εμφανίζεται το μήνυμα εμπλοκής;	9-5
	Γιατί εμφανίστηκε ένα μήνυμα σφάλματος;	9-6

10 Παράμετροι της επιλογής Ρυθμίσεις χρήστη

10.1	Εμφάνιση της οθόνης "Ρύθμιση χρήστη"	10-3
10.2	Ρυθμίσεις που μπορούν να καθοριστούν	10-4
	Ρύθμιση συστήματος	10-4
	Ρυθμ. συνήθους παρουσίασης	10-5
	Ρυθμίσεις φωτοαντιγραφ.	10-5
	Ρυθμίσεις σάρωσης/φαξ.....	10-6
	Ρυθμίσεις εκτυπωτή	10-6

11 Γλωσσάριο

11.1	Γλωσσάριο	11-3
-------------	------------------------	-------------

12 Ευρετήριο



Εισαγωγή

1 Εισαγωγή

Ο παρών [Οδηγός Γρήγορης Εκκίνησης: Λειτουργίες Φωτοαντιγραφής/Εκτύπωσης/Φαξ/Σάρωσης/Θυρίδας] χρησιμοποιεί εικόνες προκειμένου να περιγράψει με κατανοητό τρόπο τις λειτουργικές διαδικασίες που αφορούν τις πιο συχνά χρησιμοποιούμενες λειτουργίες.

Ξεκινήστε χρησιμοποιώντας το παρόν εγχειρίδιο για να εξοικειωθείτε σε βάθος με τις χρήσιμες λειτουργίες που σας προσφέρει το μηχάνημα αυτό.

Για λεπτομέρειες σχετικά με τις διάφορες λειτουργίες, συμβουλευτείτε τις Οδηγίες χρήσης στο δίσκο DVD Οδηγιών χρήσης που συνοδεύει το παρόν μηχάνημα.

Για να λειτουργήσει το μηχάνημα κανονικά και με ασφάλεια, πρέπει οπωσδήποτε να διαβάσετε τις πληροφορίες ασφαλείας στη Σ. 1-17 αυτού του εγχειριδίου πριν τη χρήση.

Για λεπτομέρειες σχετικά με εμπορικά σήματα και πνευματικά δικαιώματα, συμβουλευτείτε το "Εμπορικά σήματα και πνευματικά δικαιώματα" στην Σ. 1-4 των Οδηγιών χρήσης.

Το παρόν εγχειρίδιο επίσης περιλαμβάνει τα εξής. Πρέπει οπωσδήποτε να διαβάσετε το παρόν εγχειρίδιο οδηγιών προτού χρησιμοποιήσετε το μηχάνημα.

- Για την τωρινή και μελλοντική ασφαλή χρήση του μηχανήματος επιβάλλεται η πλήρης
- Των οδηγιών που αφορούν την ασφάλεια των αναλώσιμων και του μηχανήματος
- Των προληπτικών μέτρων κατά τη χρήση του μηχανήματος

Οι εικόνες που χρησιμοποιούνται σε αυτό το βιβλίο χειρισμού μπορεί να διαφέρουν ελαφρά από τις παραστάσεις στον τρέχοντα εξοπλισμό.

1.1 Energy Star®



Ως συνεργαζόμενα μέλη του ENERGY STAR® κρίνουμε ότι αυτό το μηχάνημα ανταποκρίνεται στις Κατευθυντήριες Γραμμές του προτύπου ENERGY STAR® για χαμηλότερη κατανάλωση ενέργειας.

Τί είναι ένα προϊόν ENERGY STAR®;

Ένα προϊόν ENERGY STAR® έχει μια ειδική λειτουργία, η οποία επιτρέπει την αυτόματη μετάπτωση σε μια "κατάσταση χαμηλής κατανάλωσης ρεύματος" μετά το πέρας μιας περιόδου έλλειψης δραστηριότητας. Ένα προϊόν ENERGY STAR® χρησιμοποιεί αποδοτικότερα την ενέργεια, διατηρεί τους λογαριασμούς ρεύματος χαμηλούς και βοηθά στην προστασία του περιβάλλοντος.

1.2 Εμπορικά σήματα και πνευματικά δικαιώματα

Το KONICA MINOLTA, το λογότυπο KONICA MINOLTA και το The essentials of imaging αποτελούν εμπορικά σήματα κατατεθέντα της KONICA MINOLTA HOLDINGS, INC.

Τα PageScore και bizhub αποτελούν εμπορικά σήματα κατατεθέντα ή εμπορικά σήματα της KONICA MINOLTA BUSINESS TECHNOLOGIES, INC.

Το Netscape αποτελεί εμπορικό σήμα κατατεθέν της Netscape Communications Corporation στις ΗΠΑ και σε άλλες χώρες.

Τα Mozilla και Firefox αποτελούν εμπορικά σήματα του Mozilla Foundation.

Το Novell και το Novell NetWare αποτελούν εμπορικά σήματα κατατεθέντα της Novell, Inc. στις ΗΠΑ και σε άλλες χώρες.

Τα Microsoft, Windows, Windows NT και Windows Vista αποτελούν είτε εμπορικά σήματα κατατεθέντα είτε εμπορικά σήματα της Microsoft Corporation στις ΗΠΑ ή/και σε άλλες χώρες.

Το PowerPC αποτελεί εμπορικό σήμα της IBM Corporation στις ΗΠΑ ή σε άλλες χώρες ή και τα δύο.

Αναφορικά με το Citrix Technology Member

Η KONICA MINOLTA BUSINESS TECHNOLOGIES, Inc. είναι Citrix Technology Member

Το Citrix Technology Member είναι ένα πρόγραμμα το οποίο σε συνδυασμό με μία λύση της Citrix, προωθεί και αναπτύσσει λύσεις με σκοπό την παροχή καλύτερων λύσεων στους πελάτες.

Τα XenApp™, Citrix XenServer™ και Citrix Presentation Server™ αποτελούν εμπορικά σήματα της Citrix®

Τα Apple, Macintosh και Mac OS αποτελούν εμπορικά σήματα κατατεθέντα της Apple Computer, Inc. Το Safari αποτελεί εμπορικό σήμα της Apple Computer, Inc.

Το Adobe, το λογότυπο Adobe, τα Acrobat και PostScript αποτελούν εμπορικά σήματα κατατεθέντα είτε αποτελούν εμπορικά σήματα της Adobe Systems Incorporated στις ΗΠΑ ή/και σε άλλες χώρες.

Το Ethernet αποτελεί εμπορικό σήμα κατατεθέν της Xerox Corporation.

Το PCL αποτελεί εμπορικό σήμα κατατεθέν της Hewlett-Packard Company Limited.

Το CUPS και το λογότυπο CUPS αποτελούν εμπορικά σήματα κατατεθέντα της Easy Software Products.

Το μηχάνημα αυτό και το λογισμικό PageScore Box Operator βασίζονται εν μέρει στην εργασία που επιτελέστηκε από το Independent JPEG Group.

Compact-VJE

Copyright 1986-2009 Yahoo Japan Corp.

Το RC4® αποτελεί εμπορικό σήμα κατατεθέν ή εμπορικό σήμα της RSA Security Inc. στις Ηνωμένες Πολιτείες Αμερικής ή/και σε άλλες χώρες.

Το RSA® αποτελεί εμπορικό σήμα κατατεθέν ή εμπορικό σήμα της RSA Security Inc. Το RSA BSAFE® αποτελεί εμπορικό σήμα κατατεθέν ή εμπορικό σήμα της RSA Security Inc. στις Ηνωμένες Πολιτείες ή/και σε άλλες χώρες.



Πληροφορίες για την Άδεια χρήσης

Το προϊόν αυτό περιλαμβάνει το λογισμικό κρυπτογράφησης RSA BSAFE από την RSA Security Inc.

Δήλωση του NetFront

Το προϊόν αυτό περιλαμβάνει το λογισμικό του προγράμματος πλοήγησης στο Διαδίκτυο ACCESS Co., Ltd.'s NetFront.

Το NetFront αποτελεί εμπορικό σήμα ή εμπορικό σήμα κατατεθέν της ACCESS Co., Ltd. στην Ιαπωνία και σε άλλες χώρες.

ACCESS™ NetFront™

Copyright © 2004 Adobe Systems Incorporated. Με επιφύλαξη παντός νομίμου δικαιώματος. Εκκρεμεί η κατοχύρωση με δίπλωμα ευρεσιτεχνίας.

Το προϊόν αυτό περιλαμβάνει το πρόγραμμα Adobe® Flash® Player σύμφωνα με άδεια της Adobe Systems Incorporated.

Copyright © 1995-2007 Adobe Macromedia Software LLC. Με επιφύλαξη παντός νομίμου δικαιώματος.

Το Adobe και το Flash αποτελούν εμπορικά σήματα κατατεθέντα ή εμπορικά σήματα της Adobe στις ΗΠΑ και σε άλλες χώρες.

Advanced Wnn

"Advanced Wnn" © OMRON SOFTWARE CO., Ltd. 2006 Με την επιφύλαξη παντός δικαιώματος.



Τα ABBYY και FineReader είναι καταχωρισμένα εμπορικά σήματα κατατεθέντα της ABBYY Software House.

Όλα τα υπόλοιπα προϊόντα και εμπορικές επωνυμίες αποτελούν εμπορικά σήματα ή εμπορικά σήματα κατατεθέντα των αντιστοίχων εταιρειών ή οργανισμών.

Δήλωση OpenSSL

Άδεια OpenSSL

Copyright © 1998-2006 Το OpenSSL Project. Με επιφύλαξη παντός νομίμου δικαιώματος.

Η αναδιανομή και η χρήση υπό μορφή δυαδικού και πηγαίου κώδικα, με ή χωρίς μετατροπές, επιτρέπονται εφόσον πληρούνται οι ακόλουθοι όροι:

1. Οι αναδιανομές του πηγαίου κώδικα πρέπει να διατηρούν την ως άνω σημείωση περί πνευματικής ιδιοκτησίας, αυτό τον κατάλογο όρων και την ακόλουθη ρήτρα αποποίησης ευθύνης.
2. Στις αναδιανομές σε δυαδική μορφή πρέπει να αναπαράγεται η ως άνω σημείωση πνευματικής ιδιοκτησίας, αυτός ο κατάλογος όρων και η ακόλουθη ρήτρα αποποίησης ευθύνης στην τεκμηρίωση και/ή το υπόλοιπο συνοδευτικό υλικό που παρέχεται μαζί με τη διανομή.
3. Όλο το διαφημιστικό υλικό που αναφέρει δυνατότητες ή χρήση του λογισμικού αυτού πρέπει να περιέχει την ακόλουθη δήλωση παραδοχής:
"Το προϊόν αυτό περιέχει λογισμικό που αναπτύχθηκε από το OpenSSL Project για χρήση στο OpenSSL Toolkit. (<http://www.openssl.org/>)"
4. Οι επωνυμίες "OpenSSL Toolkit" και "OpenSSL Project" δεν πρέπει να χρησιμοποιούνται κατά τρόπο που να υποδηλώνεται η έγκριση ή να γίνεται διαφήμιση προϊόντων που προέρχονται από το λογισμικό αυτό άνευ προηγούμενης γραπτής άδειας. Για να λάβετε τη γραπτή άδεια, παρακαλούμε επικοινωνήστε στη διεύθυνση: openssl-core@openssl.org.
5. Τα προϊόντα που προέρχονται από το λογισμικό αυτό δεν επιτρέπεται να φέρουν την επωνυμία "OpenSSL" ούτε επιτρέπεται η εμφάνιση του "OpenSSL" στην ονομασία τους άνευ προηγούμενης άδειας του OpenSSL Project.
6. Οι αναδιανομές υπό οποιαδήποτε μορφή πρέπει να διατηρούν την ακόλουθη δήλωση παραδοχής:
"Το προϊόν αυτό περιέχει λογισμικό που αναπτύχθηκε από το OpenSSL Project για χρήση στο OpenSSL Toolkit (<http://www.openssl.org/>)"

ΤΟ ΛΟΓΙΣΜΙΚΟ ΑΥΤΟ ΠΑΡΕΧΕΤΑΙ ΑΠΟ ΤΟ OpenSSL PROJECT "ΩΣ ΕΧΕΙ" ΚΑΙ ΔΙΑ ΤΟΥ ΠΑΡΟΝΤΟΣ ΑΠΟΠΟΙΟΥΜΑΣΤΕ ΟΠΟΙΑΔΗΠΟΤΕ ΕΥΘΥΝΗ ΠΟΥ ΠΗΓΑΖΕΙ ΑΠΟ ΚΑΘΕ ΤΥΧΟΥΣΑ ΡΗΤΗ Ή ΤΕΚΜΑΡΤΗ ΕΓΓΥΗΣΗ, ΣΥΜΠΕΡΙΛΑΜΒΑΝΟΜΕΝΩΝ, ΕΝΔΕΙΚΤΙΚΑ ΚΑΙ ΟΧΙ ΑΠΟΚΛΕΙΣΤΙΚΑ ΑΝΑΦΕΡΟΜΕΝΩΝ, ΤΩΝ ΙΣΧΥΟΝΤΩΝ ΕΓΓΥΗΣΕΩΝ ΤΗΣ ΕΜΠΟΡΕΥΣΙΜΟΤΗΤΑΣ ΚΑΙ ΤΗΣ ΚΑΤΑΜΗΛΟΤΗΤΑΣ ΓΙΑ ΚΑΠΟΙΟ ΣΥΓΚΕΚΡΙΜΕΝΟ ΣΚΟΠΟ. ΣΕ ΚΑΜΙΑ ΠΕΡΙΠΤΩΣΗ ΔΕΝ ΥΠΕΧΕΙ ΚΑΜΙΑ ΕΥΘΥΝΗ ΤΟ OpenSSL PROJECT Ή ΟΙ ΣΥΝΤΕΛΕΣΤΕΣ ΤΟΥ ΓΙΑ ΟΠΟΙΑΔΗΠΟΤΕ ΤΥΧΟΝ ΑΜΕΣΗ, ΕΜΜΕΣΗ, ΕΥΛΟΓΗ, ΕΙΔΙΚΗ, ΥΠΟΔΕΙΓΜΑΤΙΚΗ, Ή ΑΠΟΘΕΤΙΚΗ ΖΗΜΙΑ (ΣΥΜΠΕΡΙΛΑΜΒΑΝΟΜΕΝΩΝ, ΣΕ ΜΗ ΠΕΡΙΟΡΙΣΤΙΚΗ ΑΡΙΘΜΗΣΗ, ΤΗΣ ΠΡΟΜΗΘΕΙΑΣ ΥΠΟΚΑΤΑΣΤΑΤΩΝ ΑΓΑΘΩΝ Ή ΥΠΗΡΕΣΙΩΝ ΤΗΣ ΑΠΩΛΕΙΑΣ ΧΡΗΣΗΣ, ΔΕΔΟΜΕΝΩΝ Ή ΚΕΡΔΩΝ Ή ΤΗΣ ΔΙΑΚΟΠΗΣ ΤΗΣ ΕΠΙΧΕΙΡΗΜΑΤΙΚΗΣ ΔΡΑΣΤΗΡΙΟΤΗΤΑΣ) ΜΕ ΟΠΟΙΟΝΔΗΠΟΤΕ ΤΡΟΠΟ ΚΑΙ ΑΝ ΕΧΕΙ ΠΡΟΚΛΗΘΕΙ ΑΥΤΗ, ΚΑΙ ΜΕ ΕΦΑΡΜΟΓΗ ΟΠΟΙΑΣΔΗΠΟΤΕ ΘΕΩΡΙΑΣ ΠΕΡΙ ΥΠΕΥΘΥΝΟΤΗΤΑΣ, ΕΙΤΕ ΣΥΜΒΑΤΙΚΩΣ, ΕΙΤΕ ΕΞ ΑΝΤΙΚΕΙΜΕΝΙΚΗΣ ΕΥΘΥΝΗΣ Ή ΑΔΙΚΟΠΡΑΞΙΑΣ (ΠΕΡΙΛΑΜΒΑΝΟΜΕΝΗΣ ΚΑΙ ΤΗΣ ΑΜΕΛΕΙΑΣ Ή ΜΕ ΑΛΛΟΝ ΤΡΟΠΟ), ΠΗΓΑΖΟΥΣΑ ΜΕ ΟΠΟΙΟΔΗΠΟΤΕ ΤΡΟΠΟ ΑΠΟ ΤΗ ΧΡΗΣΗ ΑΥΤΟΥ ΤΟΥ ΛΟΓΙΣΜΙΚΟΥ, ΑΚΟΜΗ ΚΙ ΑΝ ΕΧΕΙ ΥΠΑΡΞΕΙ ΕΝΗΜΕΡΩΣΗ ΣΧΕΤΙΚΑ ΜΕ ΤΗΝ ΠΙΘΑΝΟΤΗΤΑ ΜΙΑΣ ΤΕΤΟΙΟΥ ΕΙΔΟΥΣ ΖΗΜΙΑΣ.

Το προϊόν αυτό περιέχει λογισμικό κρυπτογράφησης που έχει γραφεί από τον Eric Young (ey@cryptsoft.com). Το προϊόν αυτό περιέχει λογισμικό που έχει γραφεί από τον Tim Hudson (tjh@cryptsoft.com).

Αρχική άδεια της SSLeay

Copyright © 1995-1998 Eric Young (eay@cryptsoft.com) Με επιφύλαξη παντός δικαιώματος.

Το πακέτο αυτό είναι μια υλοποίηση της SSL που έχει γραφτεί από τον Eric Young (eay@cryptsoft.com).

Η υλοποίηση συνεγράφη για λόγους συμβατότητας με την SSL του προγράμματος Netscape.

Η παρούσα βιβλιοθήκη είναι ελεύθερη για εμπορική και μη εμπορική χρήση εφόσον τηρούνται τα εξής.

Οι ακόλουθες προϋποθέσεις ισχύουν για το σύνολο του κώδικα της διανομής αυτής, είτε πρόκειται για κώδικα RC4, RSA, lhash, DES, κλπ, και όχι μόνο για τον κώδικα της SSL.

Η τεκμηρίωση της SSL που συνοδεύει την παρούσα διανομή καλύπτεται από τους ίδιους όρους πνευματικών δικαιωμάτων με την εξαίρεση ότι ο κάτοχος είναι ο Tim Hudson (tjh@cryptsoft.com).

Τα πνευματικά δικαιώματα παραμένουν στον Eric Young, και επομένως οιοσδήποτε σημειώσεις περί πνευματικών δικαιωμάτων ευρισκόμενες στον κώδικα δεν πρέπει να αφαιρεθούν. Εάν αυτό το πακέτο λογισμικού χρησιμοποιηθεί για τη δημιουργία ενός προϊόντος, πρέπει να αναγνωρίζεται η ιδιότητα του Eric Young ως συγγραφέα των μερών της βιβλιοθήκης που χρησιμοποιήθηκαν. Αυτό μπορεί να επιτευχθεί με τη μορφή ενός μηνύματος κειμένου κατά την εκκίνηση του προγράμματος ή στην (online ή εντός του κειμένου) τεκμηρίωση που συνοδεύει το πακέτο.

Η αναδιανομή και η χρήση υπό μορφή δυαδικού και πηγαίου κώδικα, με ή χωρίς μετατροπές, επιτρέπονται εφόσον πληρούνται οι ακόλουθοι όροι:

1. Οι αναδιανομές του πηγαίου κώδικα πρέπει να διατηρούν την σημείωση περί πνευματικής ιδιοκτησίας, αυτό τον κατάλογο όρων και την ακόλουθη ρήτρα αποποίησης ευθύνης.
2. Στις αναδιανομές σε δυαδική μορφή πρέπει να αναπαράγεται η ως άνω σημείωση πνευματικής ιδιοκτησίας, αυτός ο κατάλογος όρων και η ακόλουθη ρήτρα αποποίησης ευθύνης στην τεκμηρίωση και/ή το υπόλοιπο συνοδευτικό υλικό που παρέχεται μαζί με τη διανομή.
3. Όλο το διαφημιστικό υλικό που αναφέρει δυνατότητες ή χρήση του λογισμικού αυτού πρέπει να περιέχει την ακόλουθη δήλωση παραδοχής:
"Το προϊόν αυτό περιέχει λογισμικό κρυπτογράφησης που γράφτηκε από τον Eric Young (eay@cryptsoft.com)"
Η λέξη 'κρυπτογράφησης' μπορεί να παραληφθεί εάν οι ρουτίνες της βιβλιοθήκης που χρησιμοποιούνται δεν έχουν σχέση με την κρυπτογράφηση.
4. Εάν περιλάβετε κώδικα των Windows (ή κάποιο παράγωγό του) από το φάκελο apps (κώδικας εφαρμογής) πρέπει να συμπεριλάβετε μια δήλωση παραδοχής:
"Το προϊόν αυτό περιέχει λογισμικό που γράφτηκε από τον Tim Hudson (tjh@cryptsoft.com)"

ΤΟ ΛΟΓΙΣΜΙΚΟ ΑΥΤΟ ΠΑΡΕΧΕΤΑΙ ΑΠΟ ΤΟΝ ERIC YOUNG "ΩΣ ΕΧΕΙ" ΚΑΙ ΔΙΑ ΤΟΥ ΠΑΡΟΝΤΟΣ ΑΠΟΠΟΙΟΥΜΑΣΤΕ ΟΠΟΙΑΔΗΠΟΤΕ ΕΥΘΥΝΗ ΠΟΥ ΠΗΓΑΖΕΙ ΑΠΟ ΚΑΘΕ ΤΥΧΟΥΣΑ ΡΗΤΗ Ή ΤΕΚΜΑΡΤΗ ΕΓΓΥΣΗ, ΣΥΜΠΕΡΙΛΑΜΒΑΝΟΜΕΝΩΝ, ΕΝΔΕΙΚΤΙΚΑ ΚΑΙ ΟΧΙ ΑΠΟΚΛΕΙΣΤΙΚΑ ΑΝΑΦΕΡΟΜΕΝΩΝ, ΤΩΝ ΤΕΚΜΑΙΡΟΜΕΝΩΝ ΕΓΓΥΗΣΕΩΝ ΤΗΣ ΕΜΠΟΡΕΥΣΙΜΟΤΗΤΑΣ ΚΑΙ ΤΗΣ ΚΑΤΑΛΛΗΛΟΤΗΤΑΣ ΓΙΑ ΚΑΠΟΙΟ ΣΥΓΚΕΚΡΙΜΕΝΟ ΣΚΟΠΟ. ΣΕ ΚΑΜΙΑ ΠΕΡΙΠΤΩΣΗ ΔΕΝ ΥΠΕΧΕΙ ΚΑΜΙΑ ΕΥΘΥΝΗ Ο ΣΥΓΓΡΑΦΕΑΣ Ή ΟΙ ΛΟΙΠΟΙ ΣΥΝΤΕΛΕΣΤΕΣ ΓΙΑ ΟΠΟΙΑΔΗΠΟΤΕ ΤΥΧΟΝ ΑΜΕΣΗ, ΕΜΜΕΣΗ, ΕΥΛΟΓΗ, ΕΙΔΙΚΗ, ΥΠΟΔΕΙΓΜΑΤΙΚΗ, Ή ΑΠΟΘΕΤΙΚΗ ΖΗΜΙΑ (ΣΥΜΠΕΡΙΛΑΜΒΑΝΟΜΕΝΩΝ, ΣΕ ΜΗ ΠΕΡΙΟΡΙΣΤΙΚΗ ΑΡΙΘΜΗΣΗ, ΤΗΣ ΠΡΟΜΗΘΕΙΑΣ ΥΠΟΚΑΤΑΣΤΑΤΩΝ ΑΓΑΘΩΝ Ή ΥΠΗΡΕΣΙΩΝ ΤΗΣ ΑΠΩΛΕΙΑΣ ΧΡΗΣΗΣ, ΔΕΔΟΜΕΝΩΝ Ή ΚΕΡΔΩΝ Ή ΤΗΣ ΔΙΑΚΟΠΗΣ ΤΗΣ ΕΠΙΧΕΙΡΗΜΑΤΙΚΗΣ ΔΡΑΣΤΗΡΙΟΤΗΤΑΣ) ΜΕ ΟΠΟΙΟΝΔΗΠΟΤΕ ΤΡΟΠΟ ΚΑΙ ΑΝ ΕΧΕΙ ΠΡΟΚΛΗΘΕΙ ΑΥΤΗ, ΚΑΙ ΜΕ ΕΦΑΡΜΟΓΗ ΟΠΟΙΑΣΔΗΠΟΤΕ ΘΕΩΡΙΑΣ ΠΕΡΙ ΥΠΕΥΘΥΝΟΤΗΤΑΣ, ΕΙΤΕ ΣΥΜΒΑΤΙΚΩΣ, ΕΙΤΕ ΕΞ ΑΝΤΙΚΕΙΜΕΝΙΚΗΣ ΕΥΘΥΝΗΣ Ή ΑΔΙΚΟΠΡΑΞΙΑΣ (ΠΕΡΙΛΑΜΒΑΝΟΜΕΝΗΣ ΚΑΙ ΤΗΣ ΑΜΕΛΕΙΑΣ Ή ΜΕ ΑΛΛΟΝ ΤΡΟΠΟ), ΠΗΓΑΖΟΥΣΑ ΜΕ ΟΠΟΙΟΔΗΠΟΤΕ ΤΡΟΠΟ ΑΠΟ ΤΗ ΧΡΗΣΗ ΑΥΤΟΥ ΤΟΥ ΛΟΓΙΣΜΙΚΟΥ, ΑΚΟΜΗ ΚΙ ΑΝ ΕΧΕΙ ΥΠΑΡΞΕΙ ΕΝΗΜΕΡΩΣΗ ΣΧΕΤΙΚΑ ΜΕ ΤΗΝ ΠΙΘΑΝΟΤΗΤΑ ΜΙΑΣ ΤΕΤΟΙΟΥ ΕΙΔΟΥΣ ΖΗΜΙΑΣ.

Οι όροι της άδειας και της διανομής για οποιαδήποτε διαθέσιμη στο κοινό έκδοση ή παραγώγου του παρόντος κώδικα δεν επιτρέπεται να μεταβληθούν, δηλαδή δεν επιτρέπεται να αντιγράψετε αυτόν τον κώδικα και να τον χρησιμοποιήσετε υπό μια άλλη άδεια διανομής [περιλαμβανομένης και της Δημόσιας Άδειας GNU].

Άδεια NetSNMP

Μέρος 1: Σημείωση πνευματικής ιδιοκτησίας του CMU/UCD: (παρομοίως με το BSD)

Copyright 1989, 1991, 1992 από το Πανεπιστήμιο Carnegie Mellon, Παράγωγο Έργο - 1996, 1998-2000

Copyright 1996, 1998-2000 Οι Έφοροι του Πανεπιστημίου της Καλιφόρνια Με επιφύλαξη παντός δικαιώματος

Δια του παρόντος χορηγείται άδεια χρήσης, αντιγραφής, τροποποίησης και διανομής αυτού του λογισμικού και της τεκμηρίωσής του για οποιοδήποτε σκοπό και άνευ αντιτίμου με την προϋπόθεση ότι η ως άνω σημείωση πνευματικής ιδιοκτησίας θα εμφανίζεται σε όλα τα αντίγραφα και ότι αφενός η σημείωση πνευματικής ιδιοκτησίας και αφετέρου η σημείωση αδείας θα εμφανίζονται στη συνοδευτική τεκμηρίωση και ότι το όνομα του CMU και η ονομασία Οι Έφοροι του Πανεπιστημίου της Καλιφόρνια δεν χρησιμοποιούνται σε διαφήμιση ή άλλου είδους δημοσιότητα που αφορά τη διανομή του λογισμικού χωρίς ειδική γραπτή άδεια.

ΤΟ CMU ΚΑΙ ΟΙ ΕΦΟΡΟΙ ΤΟΥ ΠΑΝΕΠΙΣΤΗΜΙΟΥ ΤΗΣ CALIFORNIA ΑΠΟΠΟΙΟΥΝΤΑΙ ΚΑΘΕ ΕΓΓΥΗΣΗ ΑΝΑΦΟΡΙΚΑ ΜΕ ΤΟ ΠΑΡΟΝ ΛΟΓΙΣΜΙΚΟ, ΠΕΡΙΛΑΜΒΑΝΟΜΕΝΩΝ ΟΛΩΝ ΤΩΝ ΤΕΚΜΑΙΡΟΜΕΝΩΝ ΕΓΓΥΗΣΕΩΝ ΠΕΡΙ ΕΜΠΟΡΕΥΣΙΜΟΤΗΤΑΣ ΚΑΙ ΚΑΤΑΛΛΗΛΟΤΗΤΑΣ. ΣΕ ΚΑΜΙΑ ΠΕΡΙΠΤΩΣΗ ΔΕΝ ΥΠΕΧΕΙ ΚΑΝΕΝΟΣ ΕΙΔΟΥΣ ΕΥΘΥΝΗ ΤΟ CMU Ή ΟΙ "THE REGENTS OF THE UNIVERSITY OF CALIFORNIA" (ΕΦΟΡΟΙ ΤΟΥ ΠΑΝΕΠΙΣΤΗΜΙΟΥ ΤΗΣ CALIFORNIA) ΓΙΑ ΟΠΟΙΕΣΔΗΠΟΤΕ ΕΙΔΙΚΕΣ, ΕΜΜΕΣΕΣ Ή ΠΑΡΕΠΟΜΕΝΕΣ ΖΗΜΙΕΣ Ή ΟΠΟΙΕΣΔΗΠΟΤΕ ΖΗΜΙΕΣ ΟΙΟΥΔΗΠΟΤΕ ΕΙΔΟΥΣ ΠΟΥ ΠΡΟΚΥΠΤΟΥΝ ΑΠΟ ΤΗΝ ΑΠΩΛΕΙΑ ΧΡΗΣΗΣ, ΔΕΔΟΜΕΝΩΝ Ή ΚΕΡΔΩΝ, ΕΙΤΕ ΣΤΑ ΠΛΑΙΣΙΑ ΑΓΩΓΗΣ ΜΕ ΒΑΣΗ ΤΗ ΣΥΜΒΑΣΗ, ΕΙΤΕ ΛΟΓΩ ΑΜΕΛΕΙΑΣ Ή ΑΛΛΗΣ ΑΔΙΚΟΠΡΑΞΙΑΣ ΜΕ ΕΡΕΙΣΜΑ ΤΗΝ Ή ΣΕ ΣΧΕΣΗ ΜΕ ΤΗ ΧΡΗΣΗ Ή ΑΠΟΔΟΣΗ ΑΥΤΟΥ ΤΟΥ ΛΟΓΙΣΜΙΚΟΥ.

Μέρος 2: Σημείωση πνευματικής ιδιοκτησίας της Networks Associates Technology, Inc (BSD)
Copyright © 2001-2003, Networks Associates Technology, Inc

Με επιφύλαξη παντός δικαιώματος.

Επιτρέπεται η αναδιανομή και η χρήση σε πηγαία ή δυαδική μορφή, με ή χωρίς τροποποίηση, με τον όρο ότι πληρούνται οι ακόλουθες προϋποθέσεις:

* Στις αναδιανομές του πηγαίου κώδικα πρέπει να διατηρείται η ως άνω σημείωση περί πνευματικής ιδιοκτησίας, ο παρών κατάλογος όρων και η ακόλουθη ρήτρα αποποίησης ευθύνης.

* Οι αναδιανομές σε δυαδική μορφή πρέπει να αναπαραγάγουν την ως άνω σημείωση πνευματικής ιδιοκτησίας, τον παρόντα κατάλογο όρων και την ακόλουθη ρήτρα αποποίησης ευθύνης στην τεκμηρίωση ή/και στα τυχόν άλλα υλικά που παρέχονται με τη διανομή.

* Ούτε η επωνυμία της Networks Associates Technology, ούτε τα ονόματα/επωνυμίες των συνεισφερόντων μπορούν να χρησιμοποιηθούν για δηλώσεις υποστήριξης ή για προώθηση προϊόντων που αποτελούν παράγωγα του παρόντος λογισμικού άνευ προηγούμενης ειδικής προς τούτο έγγραφης άδειας.

ΤΟ ΛΟΓΙΣΜΙΚΟ ΑΥΤΟ ΠΑΡΕΧΕΤΑΙ ΑΠΟ ΤΟΥΣ ΚΑΤΕΧΟΝΤΕΣ ΤΑ ΠΝΕΥΜΑΤΙΚΑ ΔΙΚΑΙΩΜΑΤΑ ΚΑΙ ΤΟΥΣ ΣΥΝΕΙΣΦΕΡΟΝΤΕΣ "ΩΣ ΕΧΕΙ" ΚΑΙ ΔΙΑ ΤΟΥ ΠΑΡΟΝΤΟΣ ΔΗΛΩΝΕΤΑΙ Η ΑΠΟΠΟΙΗΣΗ ΟΠΟΙΑΣΔΗΠΟΤΕ ΕΥΘΥΝΗΣ ΠΟΥ ΠΗΓΑΖΕΙ ΑΠΟ ΚΑΘΕ ΡΗΤΗ Ή ΤΕΚΜΑΡΤΗ ΕΓΓΥΗΣΗ, ΣΥΜΠΕΡΙΛΑΜΒΑΝΟΜΕΝΩΝ, ΕΝΔΕΙΚΤΙΚΑ ΚΑΙ ΟΧΙ ΑΠΟΚΛΕΙΣΤΙΚΑ ΑΝΑΦΕΡΟΜΕΝΩΝ, ΤΩΝ ΤΕΚΜΑΙΡΟΜΕΝΩΝ ΕΓΓΥΗΣΕΩΝ ΤΗΣ ΕΜΠΟΡΕΥΣΙΜΟΤΗΤΑΣ ΚΑΙ ΤΗΣ ΚΑΤΑΛΛΗΛΟΤΗΤΑΣ ΓΙΑ ΚΑΠΟΙΟ ΣΥΓΚΕΚΡΙΜΕΝΟ ΣΚΟΠΟ. ΣΕ ΚΑΜΙΑ ΠΕΡΙΠΤΩΣΗ ΔΕΝ ΥΠΕΧΟΥΝ ΚΑΜΙΑ ΕΥΘΥΝΗ ΟΙ ΚΑΤΕΧΟΝΤΕΣ ΤΑ ΠΝΕΥΜΑΤΙΚΑ ΔΙΚΑΙΩΜΑΤΑ ΚΑΙ ΟΙ ΣΥΝΕΙΣΦΕΡΟΝΤΕΣ ΓΙΑ ΟΠΟΙΑΔΗΠΟΤΕ ΤΥΧΟΝ ΑΜΕΣΗ, ΕΜΜΕΣΗ, ΕΥΛΟΓΗ, ΕΙΔΙΚΗ, ΥΠΟΔΕΙΓΜΑΤΙΚΗ, Ή ΑΠΟΘΕΤΙΚΗ ΖΗΜΙΑ (ΣΥΜΠΕΡΙΛΑΜΒΑΝΟΜΕΝΩΝ, ΣΕ ΜΗ ΠΕΡΙΟΡΙΣΤΙΚΗ ΑΡΙΘΜΗΣΗ, ΤΗΣ ΠΡΟΜΗΘΕΙΑΣ ΥΠΟΚΑΤΑΣΤΑΤΩΝ ΑΓΑΘΩΝ Ή ΥΠΗΡΕΣΙΩΝ, ΤΗΣ ΑΠΩΛΕΙΑΣ ΧΡΗΣΗΣ, ΔΕΔΟΜΕΝΩΝ Ή ΚΕΡΔΩΝ Ή ΤΗΣ ΔΙΑΚΟΠΗΣ ΤΗΣ ΕΠΙΧΕΙΡΗΜΑΤΙΚΗΣ ΔΡΑΣΤΗΡΙΟΤΗΤΑΣ) ΜΕ ΟΠΟΙΟΝΔΗΠΟΤΕ ΤΡΟΠΟ ΚΑΙ ΑΝ ΕΧΕΙ ΠΡΟΚΛΗΘΕΙ ΑΥΤΗ, ΚΑΙ ΜΕ ΕΦΑΡΜΟΓΗ ΟΠΟΙΑΣΔΗΠΟΤΕ ΘΕΩΡΙΑΣ ΠΕΡΙ ΥΠΕΥΘΥΝΟΤΗΤΑΣ, ΕΙΤΕ ΣΥΜΒΑΤΙΚΩΣ, ΕΙΤΕ ΕΞ ΑΝΤΙΚΕΙΜΕΝΙΚΗΣ ΕΥΘΥΝΗΣ Ή ΑΔΙΚΟΠΡΑΞΙΑΣ (ΠΕΡΙΛΑΜΒΑΝΟΜΕΝΗΣ ΚΑΙ ΤΗΣ ΑΜΕΛΕΙΑΣ Ή ΜΕ ΑΛΛΟΝ ΤΡΟΠΟ), ΠΗΓΑΖΟΥΣΑ ΜΕ ΟΠΟΙΟΔΗΠΟΤΕ ΤΡΟΠΟ ΑΠΟ ΤΗ ΧΡΗΣΗ ΑΥΤΟΥ ΤΟΥ ΛΟΓΙΣΜΙΚΟΥ, ΑΚΟΜΗ ΚΙ ΑΝ ΕΧΕΙ ΥΠΑΡΞΕΙ ΕΝΗΜΕΡΩΣΗ ΣΧΕΤΙΚΑ ΜΕ ΤΗΝ ΠΙΘΑΝΟΤΗΤΑ ΜΙΑΣ ΤΕΤΟΙΟΥ ΕΙΔΟΥΣ ΖΗΜΙΑΣ.

Μέρος 3: Σημείωση πνευματικής ιδιοκτησίας της Cambridge Broadband Ltd. (BSD)

Τμήματα του παρόντος κώδικα αποτελούν πνευματική ιδιοκτησία. Copyright © 2001-2003, Cambridge Broadband Ltd.

Με επιφύλαξη παντός νομίμου δικαιώματος.

Επιτρέπεται η αναδιανομή και η χρήση σε πηγαία ή δυαδική μορφή, με ή χωρίς τροποποίηση, με τον όρο ότι πληρούνται οι ακόλουθες προϋποθέσεις:

* Στις αναδιανομές του πηγαίου κώδικα πρέπει να διατηρείται η ως άνω σημείωση περί πνευματικής ιδιοκτησίας, ο παρών κατάλογος όρων και η ακόλουθη ρήτρα αποποίησης ευθύνης.

* Οι αναδιανομές σε δυαδική μορφή πρέπει να αναπαραγάγουν την ως άνω σημείωση πνευματικής ιδιοκτησίας, τον παρόντα κατάλογο όρων και την ακόλουθη ρήτρα αποποίησης ευθύνης στην τεκμηρίωση ή/και στα τυχόν άλλα υλικά που παρέχονται με τη διανομή.

* Η επωνυμία της Cambridge Broadband Ltd. δεν πρέπει να χρησιμοποιείται κατά τρόπο που να υποδηλώνεται η έγκριση ή να γίνεται διαφήμιση προϊόντων παραγώγων του λογισμικού αυτού άνευ προηγούμενης έγγραφης άδειας.

ΤΟ ΛΟΓΙΣΜΙΚΟ ΑΥΤΟ ΠΑΡΕΧΕΤΑΙ ΑΠΟ ΤΟΝ ΚΑΤΕΧΟΝΤΑ ΤΑ ΠΝΕΥΜΑΤΙΚΑ ΔΙΚΑΙΩΜΑΤΑ "ΩΣ ΕΙΝΑΙ" ΚΑΙ ΔΙΑ ΤΟΥ ΠΑΡΟΝΤΟΣ ΔΗΛΩΝΕΤΑΙ Η ΑΠΟΠΟΙΗΣΗ ΟΠΟΙΑΣΔΗΠΟΤΕ ΕΥΘΥΝΗΣ ΠΟΥ ΠΗΓΑΖΕΙ ΑΠΟ ΚΑΘΕ ΡΗΤΗ Ή ΤΕΚΜΑΡΤΗ ΕΓΓΥΗΣΗ, ΣΥΜΠΕΡΙΛΑΜΒΑΝΟΜΕΝΩΝ, ΕΝΔΕΙΚΤΙΚΑ ΚΑΙ ΟΧΙ ΑΠΟΚΛΕΙΣΤΙΚΑ ΑΝΑΦΕΡΟΜΕΝΩΝ, ΤΩΝ ΤΕΚΜΑΙΡΟΜΕΝΩΝ ΕΓΓΥΗΣΕΩΝ ΤΗΣ ΕΜΠΟΡΕΥΣΙΜΟΤΗΤΑΣ ΚΑΙ ΤΗΣ ΚΑΤΑΛΛΗΛΟΤΗΤΑΣ ΓΙΑ ΚΑΠΟΙΟ ΣΥΓΚΕΚΡΙΜΕΝΟ ΣΚΟΠΟ.

ΣΕ ΚΑΜΙΑ ΠΕΡΙΠΤΩΣΗ ΔΕΝ ΥΠΕΧΟΥΝ ΚΑΜΙΑ ΕΥΘΥΝΗ Ο ΚΑΤΟΧΟΣ ΤΩΝ ΠΝΕΥΜΑΤΙΚΩΝ ΔΙΚΑΙΩΜΑΤΩΝ ΚΑΙ ΟΙ ΣΥΝΕΙΣΦΕΡΟΝΤΕΣ ΓΙΑ ΟΠΟΙΑΔΗΠΟΤΕ ΤΥΧΟΝ ΑΜΕΣΗ, ΕΜΜΕΣΗ, ΕΥΛΟΓΗ, ΕΙΔΙΚΗ, ΥΠΟΔΕΙΓΜΑΤΙΚΗ, Ή ΑΠΟΘΕΤΙΚΗ ΖΗΜΙΑ (ΣΥΜΠΕΡΙΛΑΜΒΑΝΟΜΕΝΩΝ, ΣΕ ΜΗ ΠΕΡΙΟΡΙΣΤΙΚΗ ΑΡΙΘΜΗΣΗ, ΤΗΣ ΠΡΟΜΗΘΕΙΑΣ ΥΠΟΚΑΤΑΣΤΑΤΩΝ ΑΓΑΘΩΝ Ή ΥΠΗΡΕΣΙΩΝ, ΤΗΣ ΑΠΩΛΕΙΑΣ ΧΡΗΣΗΣ, ΔΕΔΟΜΕΝΩΝ Ή ΚΕΡΔΩΝ Ή ΤΗΣ ΔΙΑΚΟΠΗΣ ΤΗΣ ΕΠΙΧΕΙΡΗΜΑΤΙΚΗΣ ΔΡΑΣΤΗΡΙΟΤΗΤΑΣ) ΜΕ ΟΠΟΙΟΝΔΗΠΟΤΕ ΤΡΟΠΟ ΚΑΙ ΑΝ ΕΧΕΙ ΠΡΟΚΛΗΘΕΙ ΑΥΤΗ, ΚΑΙ ΜΕ ΕΦΑΡΜΟΓΗ ΟΠΟΙΑΣΔΗΠΟΤΕ ΘΕΩΡΙΑΣ ΠΕΡΙ ΥΠΕΥΘΥΝΟΤΗΤΑΣ, ΕΙΤΕ ΣΥΜΒΑΤΙΚΩΣ, ΕΙΤΕ ΕΞ ΑΝΤΙΚΕΙΜΕΝΙΚΗΣ ΕΥΘΥΝΗΣ Ή ΑΔΙΚΟΠΡΑΞΙΑΣ (ΠΕΡΙΛΑΜΒΑΝΟΜΕΝΗΣ ΚΑΙ ΤΗΣ ΑΜΕΛΕΙΑΣ Ή ΜΕ ΑΛΛΟΝ ΤΡΟΠΟ), ΠΗΓΑΖΟΥΣΑ ΜΕ ΟΠΟΙΟΔΗΠΟΤΕ ΤΡΟΠΟ ΑΠΟ ΤΗ ΧΡΗΣΗ ΑΥΤΟΥ ΤΟΥ ΛΟΓΙΣΜΙΚΟΥ, ΑΚΟΜΗ ΚΙ ΑΝ ΕΧΕΙ ΥΠΑΡΞΕΙ ΕΝΗΜΕΡΩΣΗ ΣΧΕΤΙΚΑ ΜΕ ΤΗΝ ΠΙΘΑΝΟΤΗΤΑ ΜΙΑΣ ΤΕΤΟΙΟΥ ΕΙΔΟΥΣ ΖΗΜΙΑΣ.

Μέρος 4: Σημείωση πνευματικής ιδιοκτησίας της Sun Microsystems, Inc. (BSD)

Copyright © 2003 Sun Microsystems, Inc., 4150 Network Circle, Santa Clara, California 95054, U.S.A. Με επιφύλαξη παντός νομίμου δικαιώματος.

Η χρήση υπόκειται στους παρακάτω αναφερόμενους όρους αδείας.

Η διανομή αυτή μπορεί να περιέχει υλικά που έχουν αναπτυχθεί από τρίτα μέρη.

Το Sun, το Sun Microsystems, το λογότυπο Sun και το Solaris αποτελούν εμπορικά σήματα ή εμπορικά σήματα κατατεθέντα της Sun Microsystems, Inc. στις ΗΠΑ και σε άλλες χώρες.

Επιτρέπεται η αναδιανομή και η χρήση σε πηγαία ή δυαδική μορφή, με ή χωρίς τροποποίηση, με τον όρο ότι πληρούνται οι ακόλουθες προϋποθέσεις:

* Στις αναδιανομές του πηγαίου κώδικα πρέπει να διατηρείται η ως άνω σημείωση περί πνευματικής ιδιοκτησίας, ο παρών κατάλογος όρων και η ακόλουθη ρήτρα αποποίησης ευθύνης.

* Οι αναδιανομές σε δυαδική μορφή πρέπει να αναπαραγάγουν την ως άνω σημείωση πνευματικής ιδιοκτησίας, τον παρόντα κατάλογο όρων και την ακόλουθη ρήτρα αποποίησης ευθύνης στην τεκμηρίωση ή/και στα τυχόν άλλα υλικά που παρέχονται με τη διανομή.

* Ούτε η επωνυμία της Sun Microsystems, Inc, Inc ούτε τα ονόματα/επωνυμίες των συντελεστών μπορούν να χρησιμοποιηθούν για δηλώσεις υποστήριξης ή για προώθηση προϊόντων που αποτελούν παράγωγα του παρόντος λογισμικού άνευ προηγούμενης έγγραφης αδείας.

ΤΟ ΛΟΓΙΣΜΙΚΟ ΑΥΤΟ ΠΑΡΕΧΕΤΑΙ ΑΠΟ ΤΟΥΣ ΚΑΤΕΧΟΝΤΕΣ ΤΑ ΠΝΕΥΜΑΤΙΚΑ ΔΙΚΑΙΩΜΑΤΑ ΚΑΙ ΤΟΥΣ ΣΥΝΕΙΣΦΕΡΟΝΤΕΣ "ΩΣ ΕΧΕΙ" ΚΑΙ ΔΙΑ ΤΟΥ ΠΑΡΟΝΤΟΣ ΔΗΛΩΝΕΤΑΙ Η ΑΠΟΠΟΙΗΣΗ ΟΠΟΙΑΣΔΗΠΟΤΕ ΕΥΘΥΝΗΣ ΠΟΥ ΠΗΓΑΖΕΙ ΑΠΟ ΚΑΘΕ ΡΗΤΗ Ή ΤΕΚΜΑΡΤΗ ΕΓΓΥΗΣΗ, ΣΥΜΠΕΡΙΛΑΜΒΑΝΟΜΕΝΩΝ, ΕΝΔΕΙΚΤΙΚΑ ΚΑΙ ΟΧΙ ΑΠΟΚΛΕΙΣΤΙΚΑ ΑΝΑΦΕΡΟΜΕΝΩΝ, ΤΩΝ ΤΕΚΜΑΙΡΟΜΕΝΩΝ ΕΓΓΥΗΣΕΩΝ ΤΗΣ ΕΜΠΟΡΕΥΣΙΜΟΤΗΤΑΣ ΚΑΙ ΤΗΣ ΚΑΤΑΛΛΗΛΟΤΗΤΑΣ ΓΙΑ ΚΑΠΟΙΟ ΣΥΓΚΕΚΡΙΜΕΝΟ ΣΚΟΠΟ. ΣΕ ΚΑΜΙΑ ΠΕΡΙΠΤΩΣΗ ΔΕΝ ΥΠΕΧΟΥΝ ΚΑΜΙΑ ΕΥΘΥΝΗ ΟΙ ΚΑΤΕΧΟΝΤΕΣ ΤΑ ΠΝΕΥΜΑΤΙΚΑ ΔΙΚΑΙΩΜΑΤΑ ΚΑΙ ΟΙ ΣΥΝΕΙΣΦΕΡΟΝΤΕΣ ΓΙΑ ΟΠΟΙΑΔΗΠΟΤΕ ΤΥΧΟΝ ΑΜΕΣΗ, ΕΜΜΕΣΗ, ΕΥΛΟΓΗ, ΕΙΔΙΚΗ, ΥΠΟΔΕΙΓΜΑΤΙΚΗ, Ή ΑΠΟΘΕΤΙΚΗ ΖΗΜΙΑ (ΣΥΜΠΕΡΙΛΑΜΒΑΝΟΜΕΝΩΝ, ΣΕ ΜΗ ΠΕΡΙΟΡΙΣΤΙΚΗ ΑΡΙΘΜΗΣΗ, ΤΗΣ ΠΡΟΜΗΘΕΙΑΣ ΥΠΟΚΑΤΑΣΤΑΤΩΝ ΑΓΑΘΩΝ Ή ΥΠΗΡΕΣΙΩΝ, ΤΗΣ ΑΠΩΛΕΙΑΣ ΧΡΗΣΗΣ, ΔΕΔΟΜΕΝΩΝ Ή ΚΕΡΔΩΝ Ή ΤΗΣ ΔΙΑΚΟΠΗΣ ΤΗΣ ΕΠΙΧΕΙΡΗΜΑΤΙΚΗΣ ΔΡΑΣΤΗΡΙΟΤΗΤΑΣ) ΜΕ ΟΠΟΙΟΝΔΗΠΟΤΕ ΤΡΟΠΟ ΚΑΙ ΑΝ ΕΧΕΙ ΠΡΟΚΛΗΘΕΙ ΑΥΤΗ, ΚΑΙ ΜΕ ΕΦΑΡΜΟΓΗ ΟΠΟΙΑΣΔΗΠΟΤΕ ΘΕΩΡΙΑΣ ΠΕΡΙ ΥΠΕΥΘΥΝΟΤΗΤΑΣ, ΕΙΤΕ ΣΥΜΒΑΤΙΚΩΣ, ΕΙΤΕ ΕΞ ΑΝΤΙΚΕΙΜΕΝΙΚΗΣ ΕΥΘΥΝΗΣ Ή ΑΔΙΚΟΠΡΑΞΙΑΣ (ΠΕΡΙΛΑΜΒΑΝΟΜΕΝΗΣ ΚΑΙ ΤΗΣ ΑΜΕΛΕΙΑΣ Ή ΜΕ ΑΛΛΟΝ ΤΡΟΠΟ), ΠΗΓΑΖΟΥΣΑ ΜΕ ΟΠΟΙΟΔΗΠΟΤΕ ΤΡΟΠΟ ΑΠΟ ΤΗ ΧΡΗΣΗ ΑΥΤΟΥ ΤΟΥ ΛΟΓΙΣΜΙΚΟΥ, ΑΚΟΜΗ ΚΙ ΑΝ ΕΧΕΙ ΥΠΑΡΞΕΙ ΕΝΗΜΕΡΩΣΗ ΣΧΕΤΙΚΑ ΜΕ ΤΗΝ ΠΙΘΑΝΟΤΗΤΑ ΜΙΑΣ ΤΕΤΟΙΟΥ ΕΙΔΟΥΣ ΖΗΜΙΑΣ.

Μέρος 5: Σημείωση πνευματικής ιδιοκτησίας της Sparta, Inc (BSD)

Copyright © 2003-2004, Sparta, Inc Με την επιφύλαξη παντός νομίμου δικαιώματος.

Επιτρέπεται η αναδιανομή και η χρήση σε πηγαία ή δυαδική μορφή, με ή χωρίς τροποποίηση, με τον όρο ότι πληρούνται οι ακόλουθες προϋποθέσεις:

* Στις αναδιανομές του πηγαίου κώδικα πρέπει να διατηρείται η ως άνω σημείωση περί πνευματικής ιδιοκτησίας, ο παρών κατάλογος όρων και η ακόλουθη ρήτρα αποποίησης ευθύνης.

* Οι αναδιανομές σε δυαδική μορφή πρέπει να αναπαραγάγουν την ως άνω σημείωση πνευματικής ιδιοκτησίας, τον παρόντα κατάλογο όρων και την ακόλουθη ρήτρα αποποίησης ευθύνης στην τεκμηρίωση ή/και στα τυχόν άλλα υλικά που παρέχονται με τη διανομή.

* Ούτε η επωνυμία της Sparta, Inc, ούτε τα ονόματα/επωνυμίες των συντελεστών μπορούν να χρησιμοποιηθούν για δηλώσεις υποστήριξης ή για προώθηση προϊόντων που αποτελούν παράγωγα του παρόντος λογισμικού άνευ προηγούμενης έγγραφης αδείας.

ΤΟ ΛΟΓΙΣΜΙΚΟ ΑΥΤΟ ΠΑΡΕΧΕΤΑΙ ΑΠΟ ΤΟΥΣ ΚΑΤΕΧΟΝΤΕΣ ΤΑ ΠΝΕΥΜΑΤΙΚΑ ΔΙΚΑΙΩΜΑΤΑ ΚΑΙ ΤΟΥΣ ΣΥΝΕΙΣΦΕΡΟΝΤΕΣ "ΩΣ ΕΧΕΙ" ΚΑΙ ΔΙΑ ΤΟΥ ΠΑΡΟΝΤΟΣ ΔΗΛΩΝΕΤΑΙ Η ΑΠΟΠΟΙΗΣΗ ΟΠΟΙΑΣΔΗΠΟΤΕ ΕΥΘΥΝΗΣ ΠΟΥ ΠΗΓΑΖΕΙ ΑΠΟ ΚΑΘΕ ΡΗΤΗ Ή ΤΕΚΜΑΡΤΗ ΕΓΓΥΗΣΗ, ΣΥΜΠΕΡΙΛΑΜΒΑΝΟΜΕΝΩΝ, ΕΝΔΕΙΚΤΙΚΑ ΚΑΙ ΟΧΙ ΑΠΟΚΛΕΙΣΤΙΚΑ ΑΝΑΦΕΡΟΜΕΝΩΝ, ΤΩΝ ΤΕΚΜΑΙΡΟΜΕΝΩΝ ΕΓΓΥΗΣΕΩΝ ΤΗΣ ΕΜΠΟΡΕΥΣΙΜΟΤΗΤΑΣ ΚΑΙ ΤΗΣ ΚΑΤΑΛΛΗΛΟΤΗΤΑΣ ΓΙΑ ΚΑΠΟΙΟ ΣΥΓΚΕΚΡΙΜΕΝΟ ΣΚΟΠΟ. ΣΕ ΚΑΜΙΑ ΠΕΡΙΠΤΩΣΗ ΔΕΝ ΥΠΕΧΟΥΝ ΚΑΜΙΑ ΕΥΘΥΝΗ ΟΙ ΚΑΤΕΧΟΝΤΕΣ ΤΑ ΠΝΕΥΜΑΤΙΚΑ ΔΙΚΑΙΩΜΑΤΑ ΚΑΙ ΟΙ ΣΥΝΕΙΣΦΕΡΟΝΤΕΣ ΓΙΑ ΟΠΟΙΑΔΗΠΟΤΕ ΤΥΧΟΝ ΑΜΕΣΗ, ΕΜΜΕΣΗ, ΕΥΛΟΓΗ, ΕΙΔΙΚΗ, ΥΠΟΔΕΙΓΜΑΤΙΚΗ, Ή ΑΠΟΘΕΤΙΚΗ ΖΗΜΙΑ (ΣΥΜΠΕΡΙΛΑΜΒΑΝΟΜΕΝΩΝ, ΣΕ ΜΗ ΠΕΡΙΟΡΙΣΤΙΚΗ ΑΡΙΘΜΗΣΗ, ΤΗΣ ΠΡΟΜΗΘΕΙΑΣ ΥΠΟΚΑΤΑΣΤΑΤΩΝ ΑΓΑΘΩΝ Ή ΥΠΗΡΕΣΙΩΝ, ΤΗΣ ΑΠΩΛΕΙΑΣ ΧΡΗΣΗΣ, ΔΕΔΟΜΕΝΩΝ Ή ΚΕΡΔΩΝ Ή ΤΗΣ ΔΙΑΚΟΠΗΣ ΤΗΣ ΕΠΙΧΕΙΡΗΜΑΤΙΚΗΣ ΔΡΑΣΤΗΡΙΟΤΗΤΑΣ) ΜΕ ΟΠΟΙΟΝΔΗΠΟΤΕ ΤΡΟΠΟ ΚΑΙ ΑΝ ΕΧΕΙ ΠΡΟΚΛΗΘΕΙ ΑΥΤΗ, ΚΑΙ ΜΕ ΕΦΑΡΜΟΓΗ ΟΠΟΙΑΣΔΗΠΟΤΕ ΘΕΩΡΙΑΣ ΠΕΡΙ ΥΠΕΥΘΥΝΟΤΗΤΑΣ, ΕΙΤΕ ΣΥΜΒΑΤΙΚΩΣ, ΕΙΤΕ ΕΞ ΑΝΤΙΚΕΙΜΕΝΙΚΗΣ ΕΥΘΥΝΗΣ Ή ΑΔΙΚΟΠΡΑΞΙΑΣ (ΠΕΡΙΛΑΜΒΑΝΟΜΕΝΗΣ ΚΑΙ ΤΗΣ ΑΜΕΛΕΙΑΣ Ή ΜΕ ΑΛΛΟΝ ΤΡΟΠΟ), ΠΗΓΑΖΟΥΣΑ ΜΕ ΟΠΟΙΟΔΗΠΟΤΕ ΤΡΟΠΟ ΑΠΟ ΤΗ ΧΡΗΣΗ ΑΥΤΟΥ ΤΟΥ ΛΟΓΙΣΜΙΚΟΥ, ΑΚΟΜΗ ΚΙ ΑΝ ΕΧΕΙ ΥΠΑΡΞΕΙ ΕΝΗΜΕΡΩΣΗ ΣΧΕΤΙΚΑ ΜΕ ΤΗΝ ΠΙΘΑΝΟΤΗΤΑ ΜΙΑΣ ΤΕΤΟΙΟΥ ΕΙΔΟΥΣ ΖΗΜΙΑΣ.

Μέρος 6: Σημείωση πνευματικής ιδιοκτησίας της/BUPTNIC (BSD)

Copyright © 2004, Cisco, Inc και Information Network Center του Πανεπιστημίου Μεταφορών και Επικοινωνιών του Πεκίνου. Με επιφύλαξη παντός νομίμου δικαιώματος.

Επιτρέπεται η αναδιανομή και η χρήση σε πηγαία ή δυαδική μορφή, με ή χωρίς τροποποίηση, με τον όρο ότι πληρούνται οι ακόλουθες προϋποθέσεις:

* Στις αναδιανομές του πηγαίου κώδικα πρέπει να διατηρείται η ως άνω σημείωση περί πνευματικής ιδιοκτησίας, ο παρών κατάλογος όρων και η ακόλουθη ρήτρα αποποίησης ευθύνης.

* Οι αναδιανομές σε δυαδική μορφή πρέπει να αναπαραγάγουν την ως άνω σημείωση πνευματικής ιδιοκτησίας, τον παρόντα κατάλογο όρων και την ακόλουθη ρήτρα αποποίησης ευθύνης στην τεκμηρίωση ή/και στα τυχόν άλλα υλικά που παρέχονται με τη διανομή.

* Ούτε η επωνυμία της Cisco, Inc και του Beijing University ταχυδρομείων και τηλεπικοινωνίας, ούτε τα ονόματα/επωνυμίες των συντελεστών αυτών μπορούν να χρησιμοποιηθούν για δηλώσεις υποστήριξης ή για προώθηση προϊόντων που αποτελούν παράγωγα του παρόντος λογισμικού άνευ προηγούμενης έγγραφης άδειας.

ΤΟ ΛΟΓΙΣΜΙΚΟ ΑΥΤΟ ΠΑΡΕΧΕΤΑΙ ΑΠΟ ΤΟΥΣ ΚΑΤΕΧΟΝΤΕΣ ΤΑ ΠΝΕΥΜΑΤΙΚΑ ΔΙΚΑΙΩΜΑΤΑ ΚΑΙ ΤΟΥΣ ΣΥΝΕΙΣΦΕΡΟΝΤΕΣ "ΩΣ ΕΧΕΙ" ΚΑΙ ΔΙΑ ΤΟΥ ΠΑΡΟΝΤΟΣ ΔΗΛΩΝΕΤΑΙ Η ΑΠΟΠΟΙΗΣΗ ΟΠΟΙΑΣΔΗΠΟΤΕ ΕΥΘΥΝΗΣ ΠΟΥ ΠΗΓΑΖΕΙ ΑΠΟ ΚΑΘΕ ΡΗΤΗ Ή ΤΕΚΜΑΡΤΗ ΕΓΓΥΗΣΗ, ΣΥΜΠΕΡΙΛΑΜΒΑΝΟΜΕΝΩΝ, ΕΝΔΕΙΚΤΙΚΑ ΚΑΙ ΟΧΙ ΑΠΟΚΛΕΙΣΤΙΚΑ ΑΝΑΦΕΡΟΜΕΝΩΝ, ΤΩΝ ΤΕΚΜΑΙΡΟΜΕΝΩΝ ΕΓΓΥΗΣΕΩΝ ΤΗΣ ΕΜΠΟΡΕΥΣΙΜΟΤΗΤΑΣ ΚΑΙ ΤΗΣ ΚΑΤΑΛΛΗΛΟΤΗΤΑΣ ΓΙΑ ΚΑΠΟΙΟ ΣΥΓΚΕΚΡΙΜΕΝΟ ΣΚΟΠΟ. ΣΕ ΚΑΜΙΑ ΠΕΡΙΠΤΩΣΗ ΔΕΝ ΥΠΕΧΟΥΝ ΚΑΜΙΑ ΕΥΘΥΝΗ ΟΙ ΚΑΤΕΧΟΝΤΕΣ ΤΑ ΠΝΕΥΜΑΤΙΚΑ ΔΙΚΑΙΩΜΑΤΑ ΚΑΙ ΟΙ ΣΥΝΕΙΣΦΕΡΟΝΤΕΣ ΓΙΑ ΟΠΟΙΑΔΗΠΟΤΕ ΤΥΧΟΝ ΑΜΕΣΗ, ΕΜΜΕΣΗ, ΕΥΛΟΓΗ, ΕΙΔΙΚΗ, ΥΠΟΔΕΙΓΜΑΤΙΚΗ, Ή ΑΠΟΘΕΤΙΚΗ ΖΗΜΙΑ (ΣΥΜΠΕΡΙΛΑΜΒΑΝΟΜΕΝΩΝ, ΣΕ ΜΗ ΠΕΡΙΟΡΙΣΤΙΚΗ ΑΡΙΘΜΗΣΗ, ΤΗΣ ΠΡΟΜΗΘΕΙΑΣ ΥΠΟΚΑΤΑΣΤΑΤΩΝ ΑΓΑΘΩΝ Ή ΥΠΗΡΕΣΙΩΝ, ΤΗΣ ΑΠΩΛΕΙΑΣ ΧΡΗΣΗΣ, ΔΕΔΟΜΕΝΩΝ Ή ΚΕΡΔΩΝ Ή ΤΗΣ ΔΙΑΚΟΠΗΣ ΤΗΣ ΕΠΙΧΕΙΡΗΜΑΤΙΚΗΣ ΔΡΑΣΤΗΡΙΟΤΗΤΑΣ) ΜΕ ΟΠΟΙΟΝΔΗΠΟΤΕ ΤΡΟΠΟ ΚΑΙ ΑΝ ΕΧΕΙ ΠΡΟΚΛΗΘΕΙ ΑΥΤΗ, ΚΑΙ ΜΕ ΕΦΑΡΜΟΓΗ ΟΠΟΙΑΣΔΗΠΟΤΕ ΘΕΩΡΙΑΣ ΠΕΡΙ ΥΠΕΥΘΥΝΟΤΗΤΑΣ, ΕΙΤΕ ΣΥΜΒΑΤΙΚΩΣ, ΕΙΤΕ ΕΞ ΑΝΤΙΚΕΙΜΕΝΙΚΗΣ ΕΥΘΥΝΗΣ Ή ΑΔΙΚΟΠΡΑΞΙΑΣ (ΠΕΡΙΛΑΜΒΑΝΟΜΕΝΗΣ ΚΑΙ ΤΗΣ ΑΜΕΛΕΙΑΣ Ή ΜΕ ΑΛΛΟΝ ΤΡΟΠΟ), ΠΗΓΑΖΟΥΣΑ ΜΕ ΟΠΟΙΟΔΗΠΟΤΕ ΤΡΟΠΟ ΑΠΟ ΤΗ ΧΡΗΣΗ ΑΥΤΟΥ ΤΟΥ ΛΟΓΙΣΜΙΚΟΥ, ΑΚΟΜΗ ΚΙ ΑΝ ΕΧΕΙ ΥΠΑΡΞΕΙ ΕΝΗΜΕΡΩΣΗ ΣΧΕΤΙΚΑ ΜΕ ΤΗΝ ΠΙΘΑΝΟΤΗΤΑ ΜΙΑΣ ΤΕΤΟΙΟΥ ΕΙΔΟΥΣ ΖΗΜΙΑΣ.

Kerberos

Copyright © 1985-2007 από το Τεχνολογικό Ινστιτούτο της Μασαχουσέτης.

Με επιφύλαξη παντός νομίμου δικαιώματος.

Η εξαγωγή του παρόντος λογισμικού από τις ΗΠΑ μπορεί να απαιτεί μία ειδική και συγκεκριμένη άδεια από την Κυβέρνηση των ΗΠΑ. Αποτελεί ευθύνη κάθε απόμου ή οργανώσεως που σκέπτεται να εξαγάγει το λογισμικό, να λάβει μία σχετική άδεια πριν την εξαγωγή.

ΣΤΑ ΠΛΑΙΣΙΑ ΑΥΤΟΥ ΤΟΥ ΠΕΡΙΟΡΙΣΜΟΥ, δια του παρόντος παραχωρείται άδεια χρήσης, αντιγραφής, τροποποίησης και διανομής του παρόντος λογισμικού και της τεκμηρίωσης του για οποιονδήποτε σκοπό και άνευ αντιτίμου, υπό τον όρο ότι η ως άνω σημείωση περί πνευματικών δικαιωμάτων εμφανίζεται σε όλα τα αντίγραφα και ότι τόσο η σημείωση περί πνευματικών δικαιωμάτων όσο και η παρούσα σημείωση άδειας εμφανίζονται στην υποστηρικτική τεκμηρίωση, και ότι το όνομα Μ.Ι.Τ. δεν επιτρέπεται να χρησιμοποιηθεί σε διαφήμιση ή δημοσιεύσεις σχετικά με τη διανομή του λογισμικού άνευ συγκεκριμένης έγγραφης άδειας. Επιπλέον, αν τροποποιήσετε αυτό το λογισμικό, πρέπει να του θέσετε σήμανση ως τροποποιημένο λογισμικό και να μην το διανείμετε με τρόπο που μπορεί να προκαλέσει σύγχυση με το πρωτότυπο λογισμικό MIT. Το Μ.Ι.Τ. δεν προβαίνει σε καμία δήλωση σχετικά με την καταλληλότητα αυτού του λογισμικού για οποιονδήποτε σκοπό. Παρέχεται "ως έχει" χωρίς ρητή ή τεκμαρτή εγγύηση.

ΤΟ ΛΟΓΙΣΜΙΚΟ ΑΥΤΟ ΠΑΡΕΧΕΤΑΙ "ΩΣ ΕΧΕΙ" ΚΑΙ ΧΩΡΙΣ ΟΠΟΙΑΔΗΠΟΤΕ ΡΗΤΗ Ή ΤΕΚΜΑΡΤΗ ΕΓΓΥΗΣΗ, ΣΥΜΠΕΡΙΛΑΜΒΑΝΟΜΕΝΩΝ, ΕΝΔΕΙΚΤΙΚΑ ΚΑΙ ΟΧΙ ΑΠΟΚΛΕΙΣΤΙΚΑ ΑΝΑΦΕΡΟΜΕΝΩΝ, ΤΩΝ ΤΕΚΜΑΙΡΟΜΕΝΩΝ ΕΓΓΥΗΣΕΩΝ ΤΗΣ ΕΜΠΟΡΕΥΣΙΜΟΤΗΤΑΣ ΚΑΙ ΤΗΣ ΚΑΤΑΛΛΗΛΟΤΗΤΑΣ ΓΙΑ ΚΑΠΟΙΟ ΣΥΓΚΕΚΡΙΜΕΝΟ ΣΚΟΠΟ.

Τα επιμέρους αρχεία κώδικα αποτελούν πνευματική ιδιοκτησία των MIT, Cygnus Support, Novell, OpenVision Technologies, Oracle, Red Hat, Sun Microsystems, FundsXpress, και άλλων.

Τα Project Athena, Athena, Athena MUSE, Discuss, Hesiod, Kerberos, Moira, και Zephyr αποτελούν εμπορικά σήματα του Massachusetts Institute of Technology (MIT). Δεν είναι δυνατή καμία εμπορική χρήση των εμπορικών αυτών σημάτων άνευ της προηγούμενης εγγράφου έγκρισης του MIT.

"Εμπορική χρήση" σημαίνει χρήση ενός ονόματος σε ένα προϊόν ή με άλλο κερδοσκοπικό τρόπο. ΔΕΝ εμποδίζει μία εμπορική εταιρεία από το να αναφέρεται στα εμπορικά σήματα του MIT για να μεταβιβαστούν πληροφορίες (αν και κάνοντας αυτό θα πρέπει να αποδίδεται αναγνώριση στη νομική κατάσταση του εμπορικού σήματος).

Μέρη του src/lib/crypto διατίθενται υπό τα εξής καθεστώσ περί πνευματικών δικαιωμάτων:

Copyright © 1998 από την FundsXpress, INC.

Με επιφύλαξη παντός νομίμου δικαιώματος.

Η εξαγωγή του παρόντος λογισμικού από τις ΗΠΑ μπορεί να απαιτεί μία ειδική και συγκεκριμένη άδεια από την Κυβέρνηση των ΗΠΑ. Αποτελεί ευθύνη κάθε ατόμου ή οργανώσεως που σκέπτεται να εξαγάγει το λογισμικό, να λάβει μία σχετική άδεια πριν την εξαγωγή.

ΣΤΑ ΠΛΑΙΣΙΑ ΑΥΤΟΥ ΤΟΥ ΠΕΡΙΟΡΙΣΜΟΥ, δια του παρόντος παραχωρείται άδεια χρήσης, αντιγραφής, τροποποίησης και διανομής του παρόντος λογισμικού και της τεκμηρίωσης του για οποιονδήποτε σκοπό και άνευ αντιτίμου, υπό τον όρο ότι η ως άνω σημείωση περί πνευματικών δικαιωμάτων εμφανίζεται σε όλα τα αντίγραφα και ότι τόσο η σημείωση περί πνευματικών δικαιωμάτων όσο και η παρούσα σημείωση αδειας εμφανίζονται στην υποστηρικτική τεκμηρίωση, και ότι η επωνυμία FundsXpress δεν επιτρέπεται να χρησιμοποιηθεί σε διαφήμιση ή δημοσιεύσεις σχετικά με τη διανομή του λογισμικού άνευ ειδικής προηγούμενης γραπτής άδειας. Η FundsXpress δεν προβαίνει σε καμία δήλωση σχετικά με την καταλληλότητα αυτού του λογισμικού για οποιονδήποτε σκοπό. Παρέχεται "ως έχει" χωρίς ρητή ή τεκμαρτή εγγύηση.

ΤΟ ΛΟΓΙΣΜΙΚΟ ΑΥΤΟ ΠΑΡΕΧΕΤΑΙ "ΩΣ ΕΧΕΙ" ΚΑΙ ΧΩΡΙΣ ΟΠΟΙΑΔΗΠΟΤΕ ΡΗΤΗ Ή ΤΕΚΜΑΡΤΗ ΕΓΓΥΗΣΗ, ΣΥΜΠΕΡΙΛΑΜΒΑΝΟΜΕΝΩΝ, ΕΝΔΕΙΚΤΙΚΑ ΚΑΙ ΟΧΙ ΑΠΟΚΛΕΙΣΤΙΚΑ ΑΝΑΦΕΡΟΜΕΝΩΝ, ΤΩΝ ΤΕΚΜΑΙΡΟΜΕΝΩΝ ΕΓΓΥΗΣΕΩΝ ΤΗΣ ΕΜΠΟΡΕΥΣΙΜΟΤΗΤΑΣ ΚΑΙ ΤΗΣ ΚΑΤΑΛΛΗΛΟΤΗΤΑΣ ΓΙΑ ΚΑΠΟΙΟ ΣΥΓΚΕΚΡΙΜΕΝΟ ΣΚΟΠΟ.

Η υλοποίηση της γεννήτριας ψευδοτυχαίων αριθμών Yarrow στο φάκελο src/lib/crypto/yarrow καλύπτεται από πνευματικά δικαιώματα, ως ακολούθως περιγράφεται:

Copyright 2000 από την Zero-Knowledge Systems, Inc.

Δια του παρόντος παραχωρείται άδεια χρήσης, αντιγραφής, τροποποίησης, διανομής και πώλησης του παρόντος λογισμικού και της τεκμηρίωσης του για οποιονδήποτε σκοπό και άνευ αντιτίμου, υπό τον όρο ότι η ως άνω σημείωση περί πνευματικών δικαιωμάτων εμφανίζεται σε όλα τα αντίγραφα και ότι τόσο η σημείωση περί πνευματικών δικαιωμάτων όσο και η παρούσα σημείωση αδειας εμφανίζονται στην υποστηρικτική τεκμηρίωση, και ότι το όνομα Zero-Knowledge Systems, Inc. δεν επιτρέπεται να χρησιμοποιηθεί σε διαφήμιση ή δημοσιεύσεις σχετικά με τη διανομή του λογισμικού άνευ συγκεκριμένης έγγραφης άδειας. Η Zero-Knowledge Systems, Inc. δεν προβαίνει σε καμία δήλωση σχετικά με την καταλληλότητα αυτού του λογισμικού για οποιονδήποτε σκοπό. Παρέχεται "ως έχει" χωρίς ρητή ή τεκμαρτή εγγύηση.

Η ZERO-KNOWLEDGE SYSTEMS, INC. ΑΠΟΠΟΙΕΙΤΑΙ ΚΑΘΕ ΕΓΓΥΗΣΗ ΑΝΑΦΟΡΙΚΑ ΜΕ ΤΟ ΠΑΡΟΝ ΛΟΓΙΣΜΙΚΟ, ΠΕΡΙΛΑΜΒΑΝΟΜΕΝΩΝ ΟΛΩΝ ΤΩΝ ΤΕΚΜΑΙΡΟΜΕΝΩΝ ΕΓΓΥΗΣΕΩΝ ΕΜΠΟΡΕΥΣΙΜΟΤΗΤΑΣ ΚΑΙ ΚΑΤΑΛΛΗΛΟΤΗΤΑΣ, ΣΕ ΚΑΜΙΑ ΠΕΡΙΠΤΩΣΗ Η ZERO-KNOWLEDGE SYSTEMS, INC. ΔΕΝ ΘΑ ΕΙΝΑΙ ΥΠΕΥΘΥΝΗ ΓΙΑ ΟΙΑΔΗΠΟΤΕ ΕΜΜΕΣΗ, ΕΙΔΙΚΗ Ή ΠΑΡΕΠΟΜΕΝΗ ΖΗΜΙΑ ΟΙΟΥΔΗΠΟΤΕ ΕΙΔΟΥΣ ΠΡΟΚΥΠΤΟΥΣΑ ΑΠΟ ΑΠΩΛΕΙΑ ΧΡΗΣΗΣ, ΔΕΔΟΜΕΝΩΝ Ή ΚΕΡΔΩΝ, ΕΙΤΕ ΣΤΑ ΠΛΑΙΣΙΑ ΑΓΩΓΗΣ ΕΝΟΧΙΚΟΥ ΔΙΚΑΙΟΥ, ΑΜΕΛΕΙΑΣ Ή ΑΛΛΗΣ ΑΔΙΚΟΠΡΑΚΤΙΚΗΣ ΑΓΩΓΗΣ, ΠΡΟΚΥΠΤΟΥΣΑΣ ΑΠΟ Ή ΣΧΕΤΙΖΟΜΕΝΗΣ ΜΕ ΤΗ ΧΡΗΣΗ Ή ΤΗΝ ΕΚΤΕΛΕΣΗ ΑΥΤΟΥ ΤΟΥ ΛΟΓΙΣΜΙΚΟΥ.

Η υλοποίηση του αλγορίθμου κρυπτογράφησης AES στο φάκελο src/lib/crypto/aes καλύπτεται από πνευματικά δικαιώματα, ως ακολούθως περιγράφεται:

Copyright © 2001, Dr Brian Gladman <brg@gladman.uk.net>, Worcester, UK.

Με επιφύλαξη παντός νομίμου δικαιώματος.

ΟΡΟΙ ΑΔΕΙΑΣ

Η ελεύθερη διανομή και χρήση του παρόντος λογισμικού και σε πηγαία και σε δυαδική μορφή επιτρέπεται (με ή άνευ αλλαγών) υπό τον όρο ότι:

1. Οι διανομές του παρόντος πηγαίου κώδικα περιέχουν την ως άνω σημείωση περί πνευματικής ιδιοκτησίας, αυτό τον κατάλογο όρων και την ακόλουθη ρήτρα αποποίησης ευθύνης,
2. Οι διανομές σε δυαδική μορφή πρέπει να περιέχουν την ως άνω σημείωση πνευματικής ιδιοκτησίας, αυτόν τον κατάλογο όρων και την ακόλουθη ρήτρα αποποίησης ευθύνης στην τεκμηρίωση και/ή το υπόλοιπο συνοδευτικό υλικό,
3. Το όνομα του κατόχου των πνευματικών δικαιωμάτων δεν χρησιμοποιείται για την υποστήριξη προϊόντων δημιουργηθέντων με χρήση του παρόντος λογισμικού άνευ ειδικής γραπτής άδειας.

ΑΠΑΛΛΑΚΤΙΚΗ ΡΗΤΡΑ

Το παρόν λογισμικό παρέχεται 'ως είναι' άνευ ρητής ή τεκμαιρόμενης εγγύησης αναφορικά με οιοσδήποτε ιδιότητες, ενδεικτικά αναφερόμενης της ορθότητας και καταλληλότητας για ένα σκοπό.

Τα μέρη συνεισφέρθηκαν από την Red Hat, περιλαμβανομένου του συστήματος-πλασιού για τα plugins της προ-επαλήθευσης ταυτότητας, διατίθενται υπό το εξής καθεστώς πνευματικών δικαιωμάτων:

Copyright © 2006 Red Hat, Inc.

Επί μερών του λογισμικού υφίστανται πνευματικά δικαιώματα (copyright © 2006 Τεχνολογικό Ινστιτούτο της Μασαχουσέτης

Με επιφύλαξη παντός νομίμου δικαιώματος.

Η αναδιανομή και η χρήση υπό μορφή δυαδικού και πηγαίου κώδικα, με ή χωρίς μετατροπές, επιτρέπονται εφόσον πληρούνται οι ακόλουθοι όροι:

* Οι αναδιανομές του πηγαίου κώδικα πρέπει να διατηρούν την ως άνω σημείωση περί πνευματικής ιδιοκτησίας, αυτό τον κατάλογο όρων και την ακόλουθη ρήτρα αποποίησης ευθύνης.

* Οι αναδιανομές σε δυαδική μορφή πρέπει να αναπαραγάγουν την ως άνω σημείωση πνευματικής ιδιοκτησίας, τον παρόντα κατάλογο όρων και την ακόλουθη ρήτρα αποποίησης ευθύνης στην τεκμηρίωση ή/και στα τυχόν άλλα υλικά που παρέχονται με τη διανομή.

* Ούτε η επωνυμία της Red Hat, Inc, ούτε τα ονόματα/επωνυμίες των συντελεστών μπορούν να χρησιμοποιηθούν για δηλώσεις υποστήριξης ή για προώθηση προϊόντων που αποτελούν παράγωγα του παρόντος λογισμικού άνευ προηγούμενης έγγραφης αδείας.

ΤΟ ΛΟΓΙΣΜΙΚΟ ΑΥΤΟ ΠΑΡΕΧΕΤΑΙ ΑΠΟ ΤΟΥΣ ΚΑΤΕΧΟΝΤΕΣ ΤΑ ΠΝΕΥΜΑΤΙΚΑ ΔΙΚΑΙΩΜΑΤΑ ΚΑΙ ΤΟΥΣ ΣΥΝΕΙΣΦΕΡΟΝΤΕΣ ΩΣ ΕΧΕΙ ΚΑΙ ΔΙΑ ΤΟΥ ΠΑΡΟΝΤΟΣ ΔΗΛΩΝΕΤΑΙ Η ΑΠΟΠΟΙΗΣΗ ΟΠΟΙΑΣΔΗΠΟΤΕ ΕΥΘΥΝΗΣ ΠΟΥ ΠΗΓΑΖΕΙ ΑΠΟ ΚΑΘΕ ΡΗΤΗ Ή ΤΕΚΜΑΡΤΗ ΕΓΓΥΗΣΗ, ΣΥΜΠΕΡΙΛΑΜΒΑΝΟΜΕΝΩΝ, ΕΝΔΕΙΚΤΙΚΑ ΚΑΙ ΟΧΙ ΑΠΟΚΛΕΙΣΤΙΚΑ ΑΝΑΦΕΡΟΜΕΝΩΝ, ΤΩΝ ΤΕΚΜΑΙΡΟΜΕΝΩΝ ΕΓΓΥΗΣΕΩΝ ΤΗΣ ΕΜΠΟΡΕΥΣΙΜΟΤΗΤΑΣ ΚΑΙ ΤΗΣ ΚΑΤΑΜΗΛΟΤΗΤΑΣ ΓΙΑ ΚΑΠΟΙΟ ΣΥΓΚΕΚΡΙΜΕΝΟ ΣΚΟΠΟ. ΣΕ ΚΑΜΙΑ ΠΕΡΙΠΤΩΣΗ ΔΕΝ ΥΠΕΧΟΥΝ ΚΑΜΙΑ ΕΥΘΥΝΗ ΟΙ ΚΑΤΕΧΟΝΤΕΣ ΤΑ ΠΝΕΥΜΑΤΙΚΑ ΔΙΚΑΙΩΜΑΤΑ ΚΑΙ ΟΙ ΣΥΝΕΙΣΦΕΡΟΝΤΕΣ ΓΙΑ ΟΠΟΙΑΔΗΠΟΤΕ ΤΥΧΟΝ ΑΜΕΣΗ, ΕΜΜΕΣΗ, ΕΥΛΟΓΗ, ΕΙΔΙΚΗ, ΥΠΟΔΕΙΓΜΑΤΙΚΗ, Ή ΑΠΟΘΕΤΙΚΗ ΖΗΜΙΑ (ΣΥΜΠΕΡΙΛΑΜΒΑΝΟΜΕΝΩΝ, ΣΕ ΜΗ ΠΕΡΙΟΡΙΣΤΙΚΗ ΑΡΙΘΜΗΣΗ, ΤΗΣ ΠΡΟΜΗΘΕΙΑΣ ΥΠΟΚΑΤΑΣΤΑΤΩΝ ΑΓΑΘΩΝ Ή ΥΠΗΡΕΣΙΩΝ, ΤΗΣ ΑΠΩΛΕΙΑΣ ΧΡΗΣΗΣ, ΔΕΔΟΜΕΝΩΝ Ή ΚΕΡΔΩΝ Ή ΤΗΣ ΔΙΑΚΟΠΗΣ ΤΗΣ ΕΠΙΧΕΙΡΗΜΑΤΙΚΗΣ ΔΡΑΣΤΗΡΙΟΤΗΤΑΣ) ΜΕ ΟΠΟΙΟΝΔΗΠΟΤΕ ΤΡΟΠΟ ΚΑΙ ΑΝ ΕΧΕΙ ΠΡΟΚΛΗΘΕΙ ΑΥΤΗ, ΚΑΙ ΜΕ ΕΦΑΡΜΟΓΗ ΟΠΟΙΑΣΔΗΠΟΤΕ ΘΕΩΡΙΑΣ ΠΕΡΙ ΥΠΕΥΘΥΝΟΤΗΤΑΣ, ΕΙΤΕ ΣΥΜΒΑΤΙΚΩΣ, ΕΙΤΕ ΕΞ ΑΝΤΙΚΕΙΜΕΝΙΚΗΣ ΕΥΘΥΝΗΣ Ή ΑΔΙΚΟΠΡΑΞΙΑΣ (ΠΕΡΙΛΑΜΒΑΝΟΜΕΝΗΣ ΚΑΙ ΤΗΣ ΑΜΕΛΕΙΑΣ Ή ΜΕ ΑΛΛΟΝ ΤΡΟΠΟ), ΠΗΓΑΖΟΥΣΑ ΜΕ ΟΠΟΙΟΔΗΠΟΤΕ ΤΡΟΠΟ ΑΠΟ ΤΗ ΧΡΗΣΗ ΑΥΤΟΥ ΤΟΥ ΛΟΓΙΣΜΙΚΟΥ, ΑΚΟΜΗ ΚΙ ΑΝ ΕΧΕΙ ΥΠΑΡΞΕΙ ΕΝΗΜΕΡΩΣΗ ΣΧΕΤΙΚΑ ΜΕ ΤΗΝ ΠΙΘΑΝΟΤΗΤΑ ΜΙΑΣ ΤΕΤΟΙΟΥ ΕΙΔΟΥΣ ΖΗΜΙΑΣ.

Τα μέρη που χρηματοδοτήθηκαν από το Sandia National Laboratory και αναπτύχθηκαν από το Center for Information Technology Integration του Πανεπιστημίου του Michigan, περιλαμβανομένης και της υλοποίησης του ΡΚΙΝΙΤ, διέπονται από την εξής άδεια:

COPYRIGHT © 2006-2007

THE REGENTS OF THE UNIVERSITY OF MICHIGAN (ΟΙ ΕΦΟΡΟΙ ΤΟΥ ΠΑΝΕΠΙΣΤΗΜΙΟΥ ΤΟΥ ΜΙΧΙΓΑΝ)

Με επιφύλαξη παντός νομίμου δικαιώματος.

Παραχωρείται άδεια χρήσης, αντιγραφής, δημιουργίας παραγώγων έργων και αναδιανομής του παρόντος λογισμικού και των εν λόγω παραγώγων έργων για οιονδήποτε σκοπό, υπό τον όρο ότι η επωνυμία του Πανεπιστημίου του Michigan δεν χρησιμοποιείται σε διαφήμιση ή άλλου είδους δημοσιότητα που αφορά τη διανομή του λογισμικού χωρίς ειδική, προηγούμενη γραπτή άδεια. Εάν η ως άνω σημείωση περί πνευματικών δικαιωμάτων ή οποιοδήποτε άλλο διακριτικό στοιχείο του Πανεπιστημίου του Michigan συμπεριληφθεί σε οποιοδήποτε αντίγραφο του παρόντος λογισμικού, τότε θα πρέπει να συμπεριληφθεί και η ρήτρα αποποίησης της ευθύνης που ακολουθεί.

ΤΟ ΛΟΓΙΣΜΙΚΟ ΑΥΤΟ ΠΑΡΕΧΕΤΑΙ ΩΣ ΕΧΕΙ, ΑΝΕΥ ΟΙΑΣΔΗΠΟΤΕ ΔΗΛΩΣΗΣ Ή ΑΛΛΗΣ ΠΑΡΑΣΤΑΣΗΣ ΤΟΥ ΠΑΝΕΠΙΣΤΗΜΙΟΥ ΤΟΥ ΜΙΧΙΓΑΝ ΑΝΑΦΟΡΙΚΑ ΜΕ ΤΗΝ ΚΑΤΑΜΗΛΟΤΗΤΑ ΤΟΥ ΓΙΑ ΟΙΟΔΗΠΟΤΕ ΣΚΟΠΟ, ΚΑΙ ΑΝΕΥ ΕΓΓΥΗΣΗΣ ΟΙΟΥΔΗΠΟΤΕ ΕΙΔΟΥΣ ΑΠΟ ΤΟ ΠΑΝΕΠΙΣΤΗΜΙΟ ΤΟΥ ΜΙΧΙΓΑΝ, ΕΙΤΕ ΡΗΤΗΣ ΕΙΤΕ ΤΕΚΜΑΡΤΗΣ, ΕΝΔΕΙΚΤΙΚΑ ΚΑΙ ΟΧΙ ΑΠΟΚΛΕΙΣΤΙΚΑ ΑΝΑΦΕΡΟΜΕΝΗΣ ΤΗΣ ΤΕΚΜΑΙΡΟΜΕΝΗΣ ΕΓΓΥΗΣΗΣ ΕΜΠΟΡΕΥΣΙΜΟΤΗΤΑΣ ΚΑΙ ΚΑΤΑΜΗΛΟΤΗΤΑΣ ΓΙΑ ΚΑΠΟΙΟ ΣΥΓΚΕΚΡΙΜΕΝΟ ΣΚΟΠΟ. ΟΙ ΕΦΟΡΟΙ ΤΟΥ ΠΑΝΕΠΙΣΤΗΜΙΟΥ ΤΟΥ ΜΙΧΙΓΑΝ ΔΕΝ ΘΑ ΦΕΡΟΥΝ ΟΙΑΔΗΠΟΤΕ ΕΥΘΥΝΗ ΓΙΑ ΤΥΧΟΝ ΖΗΜΙΑ, ΠΕΡΙΛΑΜΒΑΝΟΜΕΝΗΣ ΤΗΣ ΕΙΔΙΚΗΣ, ΕΜΜΕΣΗΣ, ΤΥΧΑΙΑΣ Ή ΠΑΡΕΠΟΜΕΝΗΣ ΖΗΜΙΑΣ ΑΝΑΦΟΡΙΚΑ ΜΕ ΟΙΑΔΗΠΟΤΕ ΑΠΑΙΤΗΣΗ ΠΗΓΑΖΟΥΣΑ ΑΠΟ Ή ΣΕ ΣΧΕΣΗ ΜΕ ΤΗ ΧΡΗΣΗ ΤΟΥ ΛΟΓΙΣΜΙΚΟΥ, ΑΚΟΜΗ ΚΑΙ ΕΑΝ ΕΧΕΙ ΕΝΗΜΕΡΩΘΕΙ Ή ΕΝΗΜΕΡΩΘΕΙ ΣΕ ΜΕΛΛΟΝΤΙΚΟ ΧΡΟΝΟ ΑΝΑΦΟΡΙΚΑ ΜΕ ΤΗΝ ΠΙΘΑΝΟΤΗΤΑ ΕΠΕΛΕΥΣΗΣ ΤΗΣ ΕΝ ΛΟΓΩ ΖΗΜΙΑΣ.

Το αρχείο rkcs11.h το οποίο περιλαμβάνεται στον κώδικα του PKINIT διέπεται από την εξής άδεια:

Copyright 2006 g10 Code GmbH

Copyright 2006 Andreas Jellinghaus

Το παρόν αρχείο αποτελεί ελεύθερο λογισμικό. Ως ειδική εξαίρεση ο συγγραφέας δίδει απεριόριστη άδεια αντιγραφής ή/και διανομής, με ή άνευ τροποποιήσεων, υπό τον όρο της τήρησης της παρούσας σημειώσεως.

Το παρόν αρχείο διανέμεται με την ελπίδα ότι θα φανεί χρήσιμο, αλλά ΔΕΝ ΠΑΡΕΧΕΤΑΙ ΚΑΜΙΑ ΕΓΓΥΗΣΗ, στο μέτρο που αυτό είναι επιτρεπτό από το νόμο. Δεν υφίσταται ούτε η τεκμαιρόμενη εγγύηση ΕΜΠΟΡΕΥΣΙΜΟΤΗΤΑΣ ή ΚΑΤΑΜΗΛΟΤΗΤΑΣ ΓΙΑ ΣΥΓΚΕΚΡΙΜΕΝΟ ΣΚΟΠΟ.

WPA Supplicant

Copyright © 2003-2005, Jouni Malinen <jkmaline@cc.hut.fi> και συνεισφέροντες

Με επιφύλαξη παντός νομίμου δικαιώματος.

Η αναδιανομή και η χρήση υπό μορφή δυαδικού και πηγαίου κώδικα, με ή χωρίς μετατροπές, επιτρέπονται εφόσον πληρούνται οι ακόλουθοι όροι:

1. Οι αναδιανομές του πηγαίου κώδικα πρέπει να διατηρούν την ως άνω σημείωση περί πνευματικής ιδιοκτησίας, αυτό τον κατάλογο όρων και την ακόλουθη ρήτρα αποποίησης ευθύνης.
2. Στις αναδιανομές σε δυαδική μορφή πρέπει να αναπαράγεται η ως άνω σημείωση πνευματικής ιδιοκτησίας, αυτός ο κατάλογος όρων και η ακόλουθη ρήτρα αποποίησης ευθύνης στην τεκμηρίωση και/ή το υπόλοιπο συνοδευτικό υλικό που παρέχεται μαζί με τη διανομή.
3. Ούτε η(οι) επωνυμία(ες) του(των) κατέχοντα(ων) τα πνευματικά δικαιώματα που αναγράφονται παραπάνω ούτε τα ονόματα/επωνυμίες των συντελεστών μπορούν να χρησιμοποιηθούν για δηλώσεις υποστήριξης ή για προώθηση προϊόντων που αποτελούν παράγωγα του παρόντος λογισμικού άνευ προηγούμενης έγγραφης αδείας.

ΤΟ ΛΟΓΙΣΜΙΚΟ ΑΥΤΟ ΠΑΡΕΧΕΤΑΙ ΑΠΟ ΤΟΥΣ ΚΑΤΕΧΟΝΤΕΣ ΤΑ ΠΝΕΥΜΑΤΙΚΑ ΔΙΚΑΙΩΜΑΤΑ ΚΑΙ ΤΟΥΣ ΣΥΝΕΙΣΦΕΡΟΝΤΕΣ "ΩΣ ΕΧΕΙ" ΚΑΙ ΔΙΑ ΤΟΥ ΠΑΡΟΝΤΟΣ ΔΗΛΩΝΕΤΑΙ Η ΑΠΟΠΟΙΗΣΗ ΟΠΟΙΑΣΔΗΠΟΤΕ ΕΥΘΥΝΗΣ ΠΟΥ ΠΗΓΑΖΕΙ ΑΠΟ ΚΑΘΕ ΡΗΤΗ Ή ΤΕΚΜΑΡΤΗ ΕΓΓΥΗΣΗ, ΣΥΜΠΕΡΙΛΑΜΒΑΝΟΜΕΝΩΝ, ΕΝΔΕΙΚΤΙΚΑ ΚΑΙ ΟΧΙ ΑΠΟΚΛΕΙΣΤΙΚΑ ΑΝΑΦΕΡΟΜΕΝΩΝ, ΤΩΝ ΤΕΚΜΑΙΡΟΜΕΝΩΝ ΕΓΓΥΗΣΕΩΝ ΤΗΣ ΕΜΠΟΡΕΥΣΙΜΟΤΗΤΑΣ ΚΑΙ ΤΗΣ ΚΑΤΑΜΗΛΟΤΗΤΑΣ ΓΙΑ ΚΑΠΟΙΟ ΣΥΓΚΕΚΡΙΜΕΝΟ ΣΚΟΠΟ. ΣΕ ΚΑΜΙΑ ΠΕΡΙΠΤΩΣΗ ΔΕΝ ΥΠΕΧΟΥΝ ΚΑΜΙΑ ΕΥΘΥΝΗ ΟΙ ΚΑΤΕΧΟΝΤΕΣ ΤΑ ΠΝΕΥΜΑΤΙΚΑ ΔΙΚΑΙΩΜΑΤΑ ΚΑΙ ΟΙ ΣΥΝΕΙΣΦΕΡΟΝΤΕΣ ΓΙΑ ΟΠΟΙΑΔΗΠΟΤΕ ΤΥΧΟΝ ΑΜΕΣΗ, ΕΜΜΕΣΗ, ΕΥΛΟΓΗ, ΕΙΔΙΚΗ, ΥΠΟΔΕΙΓΜΑΤΙΚΗ, Ή ΑΠΟΘΕΤΙΚΗ ΖΗΜΙΑ (ΣΥΜΠΕΡΙΛΑΜΒΑΝΟΜΕΝΩΝ, ΣΕ ΜΗ ΠΕΡΙΟΡΙΣΤΙΚΗ ΑΡΙΘΜΗΣΗ, ΤΗΣ ΠΡΟΜΗΘΕΙΑΣ ΥΠΟΚΑΤΑΣΤΑΤΩΝ ΑΓΑΘΩΝ Ή ΥΠΗΡΕΣΙΩΝ, ΤΗΣ ΑΠΩΛΕΙΑΣ ΧΡΗΣΗΣ, ΔΕΔΟΜΕΝΩΝ Ή ΚΕΡΔΩΝ Ή ΤΗΣ ΔΙΑΚΟΠΗΣ ΤΗΣ ΕΠΙΧΕΙΡΗΜΑΤΙΚΗΣ ΔΡΑΣΤΗΡΙΟΤΗΤΑΣ) ΜΕ ΟΠΟΙΟΝΔΗΠΟΤΕ ΤΡΟΠΟ ΚΑΙ ΑΝ ΕΧΕΙ ΠΡΟΚΛΗΘΕΙ ΑΥΤΗ, ΚΑΙ ΜΕ ΕΦΑΡΜΟΓΗ ΟΠΟΙΑΣΔΗΠΟΤΕ ΘΕΩΡΙΑΣ ΠΕΡΙ ΥΠΕΥΘΥΝΟΤΗΤΑΣ, ΕΙΤΕ ΣΥΜΒΑΤΙΚΩΣ, ΕΙΤΕ ΕΞ ΑΝΤΙΚΕΙΜΕΝΙΚΗΣ ΕΥΘΥΝΗΣ Ή ΑΔΙΚΟΠΡΑΞΙΑΣ (ΠΕΡΙΛΑΜΒΑΝΟΜΕΝΗΣ ΚΑΙ ΤΗΣ ΑΜΕΛΕΙΑΣ Ή ΜΕ ΑΛΛΟΝ ΤΡΟΠΟ), ΠΗΓΑΖΟΥΣΑ ΜΕ ΟΠΟΙΟΔΗΠΟΤΕ ΤΡΟΠΟ ΑΠΟ ΤΗ ΧΡΗΣΗ ΑΥΤΟΥ ΤΟΥ ΛΟΓΙΣΜΙΚΟΥ, ΑΚΟΜΗ ΚΙ ΑΝ ΕΧΕΙ ΥΠΑΡΞΕΙ ΕΝΗΜΕΡΩΣΗ ΣΧΕΤΙΚΑ ΜΕ ΤΗΝ ΠΙΘΑΝΟΤΗΤΑ ΜΙΑΣ ΤΕΤΟΙΟΥ ΕΙΔΟΥΣ ΖΗΜΙΑΣ.

Mersenne Twister

Ένα πρόγραμμα C για MT19937, με αρχικοποίηση που βελτιώθηκε στις 2002/1/26.
Κωδικοποίηση από Takuji Nishimura και Makoto Matsumoto.

Πριν από τη χρήση, προετοιμάστε την κατάσταση χρησιμοποιώντας το `init_genrand(seed)` ή το `init_by_array(init_key, key_length)`.

Copyright © 1997-2002, Makoto Matsumoto και Takuji Nishimura, Με επιφύλαξη παντός νομίμου δικαιώματος.

Η αναδιανομή και η χρήση υπό μορφή δυαδικού και πηγαίου κώδικα, με ή χωρίς μετατροπές, επιτρέπονται εφόσον πληρούνται οι ακόλουθοι όροι:

1. Οι αναδιανομές του πηγαίου κώδικα πρέπει να διατηρούν την ως άνω σημείωση περί πνευματικής ιδιοκτησίας, αυτό τον κατάλογο όρων και την ακόλουθη ρήτρα αποποίησης ευθύνης.
2. Στις αναδιανομές σε δυαδική μορφή πρέπει να αναπαράγεται η ως άνω σημείωση πνευματικής ιδιοκτησίας, αυτός ο κατάλογος όρων και η ακόλουθη ρήτρα αποποίησης ευθύνης στην τεκμηρίωση και/ή το υπόλοιπο συνοδευτικό υλικό που παρέχεται μαζί με τη διανομή.
3. Τα ονόματα των συντελεστών δεν πρέπει να χρησιμοποιούνται κατά τρόπο που να υποδηλώνεται η έγκριση ή να γίνεται διαφήμιση προϊόντων παραγώγων του λογισμικού αυτού άνευ προηγούμενης έγγραφης άδειας.

ΤΟ ΛΟΓΙΣΜΙΚΟ ΑΥΤΟ ΠΑΡΕΧΕΤΑΙ ΑΠΟ ΤΟΥΣ ΚΑΤΕΧΟΝΤΕΣ ΤΑ ΠΝΕΥΜΑΤΙΚΑ ΔΙΚΑΙΩΜΑΤΑ ΚΑΙ ΤΟΥΣ ΣΥΝΕΙΣΦΕΡΟΝΤΕΣ "ΩΣ ΕΧΕΙ" ΚΑΙ ΔΙΑ ΤΟΥ ΠΑΡΟΝΤΟΣ ΔΗΛΩΝΕΤΑΙ Η ΑΠΟΠΟΙΗΣΗ ΟΠΟΙΑΣΔΗΠΟΤΕ ΕΥΘΥΝΗΣ ΠΟΥ ΠΗΓΑΖΕΙ ΑΠΟ ΚΑΘΕ ΡΗΤΗ Ή ΤΕΚΜΑΡΤΗ ΕΓΓΥΗΣΗ, ΣΥΜΠΕΡΙΛΑΜΒΑΝΟΜΕΝΩΝ, ΕΝΔΕΙΚΤΙΚΑ ΚΑΙ ΟΧΙ ΑΠΟΚΛΕΙΣΤΙΚΑ ΑΝΑΦΕΡΟΜΕΝΩΝ, ΤΩΝ ΤΕΚΜΑΙΡΟΜΕΝΩΝ ΕΓΓΥΗΣΕΩΝ ΤΗΣ ΕΜΠΟΡΕΥΣΙΜΟΤΗΤΑΣ ΚΑΙ ΤΗΣ ΚΑΤΑΛΛΗΛΟΤΗΤΑΣ ΓΙΑ ΚΑΠΟΙΟ ΣΥΓΚΕΚΡΙΜΕΝΟ ΣΚΟΠΟ. ΣΕ ΚΑΜΙΑ ΠΕΡΙΠΤΩΣΗ ΔΕΝ ΥΠΕΧΟΥΝ ΚΑΜΙΑ ΕΥΘΥΝΗ ΟΙ ΚΑΤΕΧΟΝΤΕΣ ΤΑ ΠΝΕΥΜΑΤΙΚΑ ΔΙΚΑΙΩΜΑΤΑ ΚΑΙ ΟΙ ΣΥΝΕΙΣΦΕΡΟΝΤΕΣ ΓΙΑ ΟΠΟΙΑΔΗΠΟΤΕ ΤΥΧΟΝ ΑΜΕΣΗ, ΕΜΜΕΣΗ, ΕΥΛΟΓΗ, ΕΙΔΙΚΗ, ΥΠΟΔΕΙΓΜΑΤΙΚΗ, Ή ΑΠΟΘΕΤΙΚΗ ΖΗΜΙΑ (ΣΥΜΠΕΡΙΛΑΜΒΑΝΟΜΕΝΩΝ, ΣΕ ΜΗ ΠΕΡΙΟΡΙΣΤΙΚΗ ΑΡΙΘΜΗΣΗ, ΤΗΣ ΠΡΟΜΗΘΕΙΑΣ ΥΠΟΚΑΤΑΣΤΑΤΩΝ ΑΓΑΘΩΝ Ή ΥΠΗΡΕΣΙΩΝ, ΤΗΣ ΑΠΩΛΕΙΑΣ ΧΡΗΣΗΣ, ΔΕΔΟΜΕΝΩΝ Ή ΚΕΡΔΩΝ Ή ΤΗΣ ΔΙΑΚΟΠΗΣ ΤΗΣ ΕΠΙΧΕΙΡΗΜΑΤΙΚΗΣ ΔΡΑΣΤΗΡΙΟΤΗΤΑΣ) ΜΕ ΟΠΟΙΟΝΔΗΠΟΤΕ ΤΡΟΠΟ ΚΑΙ ΑΝ ΕΧΕΙ ΠΡΟΚΛΗΘΕΙ ΑΥΤΗ, ΚΑΙ ΜΕ ΕΦΑΡΜΟΓΗ ΟΠΟΙΑΣΔΗΠΟΤΕ ΘΕΩΡΙΑΣ ΠΕΡΙ ΥΠΕΥΘΥΝΟΤΗΤΑΣ, ΕΙΤΕ ΣΥΜΒΑΤΙΚΩΣ, ΕΙΤΕ ΕΞ ΑΝΤΙΚΕΙΜΕΝΙΚΗΣ ΕΥΘΥΝΗΣ Ή ΑΔΙΚΟΠΡΑΞΙΑΣ (ΠΕΡΙΛΑΜΒΑΝΟΜΕΝΗΣ ΚΑΙ ΤΗΣ ΑΜΕΛΕΙΑΣ Ή ΜΕ ΑΛΛΟΝ ΤΡΟΠΟ), ΠΗΓΑΖΟΥΣΑ ΜΕ ΟΠΟΙΟΔΗΠΟΤΕ ΤΡΟΠΟ ΑΠΟ ΤΗ ΧΡΗΣΗ ΑΥΤΟΥ ΤΟΥ ΛΟΓΙΣΜΙΚΟΥ, ΑΚΟΜΗ ΚΙ ΑΝ ΕΧΕΙ ΥΠΑΡΞΕΙ ΕΝΗΜΕΡΩΣΗ ΣΧΕΤΙΚΑ ΜΕ ΤΗΝ ΠΙΘΑΝΟΤΗΤΑ ΜΙΑΣ ΤΕΤΟΙΟΥ ΕΙΔΟΥΣ ΖΗΜΙΑΣ.

Θα δεχθούμε ευχαρίστως οποιοδήποτε σχόλιο.

<http://www.math.sci.hiroshima-u.ac.jp/~m-mat/MT/emt.html>

email: m-mat@math.sci.hiroshima-u.ac.jp (αφαιρέστε το κενό διάστημα)

Copyright

© 2010 KONICA MINOLTA BUSINESS TECHNOLOGIES, INC. Με επιφύλαξη παντός νομίμου δικαιώματος.

ΣΗΜΕΙΩΣΗ

Αυτές οι Οδηγίες χρήσης δεν επιτρέπεται να αναπαραχθούν είτε εν μέρει ή ολικά άνευ αδειάς.

Η KONICA MINOLTA BUSINESS TECHNOLOGIES, INC. δεν υπέχει καμία ευθύνη για οποιοδήποτε συμβάν προκληθεί από τη χρήση αυτού του εκτυπωτικού συστήματος ή των Οδηγιών χρήσης.

Τα στοιχεία που περιέχονται σε αυτές τις Οδηγίες χρήσης υπόκεινται σε αλλαγές άνευ ειδοποίησης.

Η KONICA MINOLTA BUSINESS TECHNOLOGIES, INC. διατηρεί τα πνευματικά δικαιώματα επί των προγραμμάτων οδήγησης εκτυπωτή.

1.3 Σύμβαση Άδειας Χρήσης Λογισμικού

Αυτό το πακέτο περιλαμβάνει τα ακόλουθα, προσφερόμενα από την KONICA MINOLTA BUSINESS TECHNOLOGIES, INC. (KMBT): Λογισμικό συμπεριλαμβανόμενο ως μέρος του συστήματος εκτύπωσης ("Λογισμικό εκτύπωσης"), τα ψηφιακά κωδικοποιημένα, δυνάμει να αναγνωστούν από μηχανή δεδομένα περιγράμματος τα οποία είναι περαιτέρω κωδικοποιημένα στον ειδικό μορφότυπο και σε κρυπτογραφημένη μορφή ("Προγράμματα γραμματοσειρών"), άλλο λογισμικό που εκτελείται σε ένα σύστημα υπολογιστή για χρήση σε συνδυασμό με το λογισμικό εκτύπωσης ("Λογισμικό Host") και τα σχετικό επεξηγηματικό έγγραφο υλικό ("Τεκμηρίωση"). Ο όρος "Λογισμικό" θα πρέπει να χρησιμοποιείτε για την περιγραφή του λογισμικού εκτύπωσης, προγραμμάτων γραμματοσειρών και/ή λογισμικού Host και συμπεριλαμβάνει επίσης οποιαδήποτε αναβάθμιση, τροποποιημένες εκδόσεις, πρόσθετα και αντίγραφα του λογισμικού.

Το λογισμικό σας παραχωρείται με άδεια βάσει των όρων της παρούσας Συμφωνίας.

Η KMBT σας χορηγεί μια μη αποκλειστική άδεια τρίτου για τη χρήση του Λογισμικού και της Τεκμηρίωσης, με την προϋπόθεση ότι συμφωνείτε με τα εξής:

1. Μπορείτε να χρησιμοποιήσετε το λογισμικό και τα συνημμένα προγράμματα γραμματοσειρών για εμφάνιση στην(ις) εγκεκριμένη(ες) συσκευή(ές) εξόδου, αποκλειστικά για τους δικούς σας εσωτερικούς επαγγελματικούς λόγους.
2. Επιπλέον της άδειας χρήσης για τα προγράμματα γραμματοσειρών που αναφέρονται στην παράγραφο 1 παραπάνω, μπορείτε να χρησιμοποιήσετε προγράμματα γραμματοσειρών Roman για την αναπαραγωγή λεπτομερειών έμφασης, ειδών γραφής και παραλλαγών γραμμάτων, αριθμητικών χαρακτήρων, χαρακτήρων και συμβόλων ("Γραμματοσειρές") στην οθόνη ή σε μόνιτορ για τους δικούς σας εσωτερικούς επαγγελματικούς λόγους.
3. Μπορείτε να δημιουργήσετε ένα αντίγραφο ασφαλείας του Λογισμικού κεντρικού υπολογιστή, με την προϋπόθεση ότι το αντίγραφο ασφαλείας δεν είναι εγκατεστημένο ούτε χρησιμοποιείται σε άλλο υπολογιστή. Ανεξάρτητα από τους πιο πάνω περιορισμούς, επιτρέπεται να το τοποθετήσετε σε οποιοδήποτε αριθμό από υπολογιστές αποκλειστικά για τη χρήση με ένα ή περισσότερα συστήματα εκτύπωσης που τρέχουν με το λογισμικό εκτύπωσης.
4. Μπορείτε να μεταβιβάσετε τα επί αυτού δικαιώματα με το παρόν συμφωνητικό σε έναν εκδοχέα όλα τα δικαιώματα και συμφέροντά σας επί του εν λόγω λογισμικού και επί της τεκμηρίωσης ("Εκδοχέας") υπό τον όρο ότι θα μεταβιβάσετε στον εκδοχέα όλα τα αντίγραφα του εν λόγω λογισμικού και της τεκμηρίωσης. Ο Εκδοχέας συμφωνεί να δεσμεύεται από όλους τους όρους και προϋποθέσεις της παρούσας Σύμβασης.
5. Αποδέχεστε, να μη μετατρέψετε, αφομοιώσετε ή μεταφράσετε το λογισμικό και την τεκμηρίωση.
6. Συμφωνείτε ότι δεν θα επιχειρήσετε να προβείτε σε τροποποίηση, αποσυμπύληση, αποκρυπτογράφηση, ανακατασκευή του πηγαίου ή του αντικειμενικού κώδικα του Λογισμικού.
7. Ο τίτλος και η ιδιοκτησία του Λογισμικού και της Τεκμηρίωσης καθώς και κάθε αντιγράφου αυτών παραμένει στην KMBT και στο χορηγό της άδειας.
8. Τα εμπορικά σήματα πρέπει να χρησιμοποιούνται σύμφωνα με την αποδεκτή πρακτική για τα εμπορικά σήματα, συμπεριλαμβανομένης της αναγνώρισης της επωνυμίας του κατόχου του εμπορικού σήματος. Τα εμπορικά σήματα μπορούν να χρησιμοποιηθούν μόνο για την αναγνώριση των εκτυπώσεων που παράχθηκαν από το Λογισμικό. Μια τέτοια χρήση οποιουδήποτε εμπορικού σήματος δεν σας παρέχει κανένα δικαίωμα ιδιοκτησίας στο εκάστοτε εμπορικό σήμα.
9. Απαγορεύεται η εκμίσθωση, η ενοικίαση, η χορήγηση της άδειας σε τρίτο, ο δανεισμός ή η μεταβίβαση εκδόσεων ή αντιγράφων του Λογισμικού που ο Κάτοχος της άδειας δεν χρησιμοποιεί, αλλά και του Λογισμικού που περιέχεται σε οποιοδήποτε μη χρησιμοποιημένο μέσο, εκτός αν αυτό γίνει ως τμήμα της μόνιμης μεταβίβασης του συνόλου του Λογισμικού και της Τεκμηρίωσης, όπως περιγράφηκε παραπάνω.
10. ΣΕ ΚΑΜΙΑ ΠΕΡΙΠΤΩΣΗ Η ΚΜΒΤ Ή Ο ΧΟΡΗΓΟΣ ΤΩΝ ΑΔΕΙΩΝ ΤΗΣ ΔΕΝ ΕΥΘΥΝΟΝΤΑΙ ΑΠΕΝΑΝΤΙ ΣΑΣ ΓΙΑ ΟΠΟΙΕΣΔΗΠΟΤΕ ΠΑΡΕΠΟΜΕΝΕΣ, ΤΥΧΑΙΕΣ, ΕΜΜΕΣΕΣ, ΠΟΙΝΙΚΕΣ Ή ΕΙΔΙΚΕΣ ΖΗΜΙΕΣ, ΣΥΜΠΕΡΙΛΑΜΒΑΝΟΜΕΝΩΝ ΤΩΝ ΔΙΑΦΥΓΟΝΤΩΝ ΚΕΡΔΩΝ Ή ΑΠΩΛΕΙΑΣ ΕΞ ΟΙΚΟΝΟΜΗΣΗΣ, ΑΚΟΜΗ ΚΑΙ ΑΝ Η ΚΜΒΤ ΕΧΕΙ ΕΝΗΜΕΡΩΘΕΙ ΓΙΑ ΤΗΝ ΠΙΘΑΝΟΤΗΤΑ ΤΕΤΟΙΩΝ ΖΗΜΙΩΝ, ΕΝΩ ΔΕΝ ΕΥΘΥΝΟΝΤΑΙ ΚΑΙ ΓΙΑ ΟΠΟΙΑΔΗΠΟΤΕ ΑΠΑΙΤΗΣΗ ΟΠΟΙΟΥΔΗΠΟΤΕ ΤΡΙΤΟΥ ΜΕΡΟΥΣ. Η ΚΜΒΤ Ή Ο ΧΟΡΗΓΟΣ ΤΩΝ ΑΔΕΙΩΝ ΤΗΣ ΑΠΟΠΟΙΕΙΤΑΙ ΚΑΘΕ ΕΓΓΥΗΣΗ ΣΕ ΣΧΕΣΗ ΜΕ ΤΟ ΛΟΓΙΣΜΙΚΟ, ΕΙΤΕ ΡΗΤΗ ΕΙΤΕ ΣΙΩΠΗΡΗ, ΣΥΜΠΕΡΙΛΑΜΒΑΝΟΜΕΝΩΝ ΕΝΔΕΙΚΤΙΚΑ ΤΩΝ ΣΙΩΠΗΡΩΝ ΕΓΓΥΗΣΕΩΝ ΕΜΠΟΡΕΥΣΙΜΟΤΗΤΑΣ, ΚΑΤΑΛΛΗΛΟΤΗΤΑΣ ΓΙΑ ΣΥΓΚΕΚΡΙΜΕΝΟ ΣΚΟΠΟ, ΤΙΤΛΟΥ ΚΑΙ ΜΗ ΑΝΤΙΠΟΙΗΣΗΣ ΔΙΚΑΙΩΜΑΤΩΝ ΤΡΙΤΩΝ ΜΕΡΩΝ. ΣΕ ΚΑΠΟΙΕΣ ΠΟΛΙΤΕΙΕΣ Ή ΠΕΡΙΟΧΕΣ ΔΙΚΑΙΟΔΟΣΙΑΣ ΔΕΝ ΕΠΙΤΡΕΠΕΤΑΙ Ο ΑΠΟΚΛΕΙΣΜΟΣ Ή Ο ΠΕΡΙΟΡΙΣΜΟΣ ΤΥΧΑΙΩΝ, ΠΑΡΕΠΟΜΕΝΩΝ Ή ΕΙΔΙΚΩΝ ΖΗΜΙΩΝ, ΟΠΟΤΕ ΟΙ ΠΑΡΑΠΑΝΩ ΠΕΡΙΟΡΙΣΜΟΙ ΕΝΔΕΧΕΤΑΙ ΝΑ ΜΗΝ ΙΣΧΥΟΥΝ ΓΙΑ ΣΑΣ.

11. Παρατήρηση για δημόσιους τελικούς χρήστες: Το λογισμικό είναι ένα "εμπορικό αντικείμενο," όπως αυτή η έννοια του όρου καθορίζεται στο 48 C.F.R. 2.101, αποτελούμενο από "λογισμικό υπολογιστή που διατίθεται εμπορικώς" και "Τεκμηρίωση λογισμικού υπολογιστή εμπορικώς διατιθέμενου," ως οι εν λόγω όροι χρησιμοποιούνται στο 48 C.F.R. 12.212. Σύμφωνα με τα 48 C.F.R. 12.212 και 48 C.F.R. 227.7202-1 έως 227.7202-4, όλοι οι Τελικοί χρήστες - Κυβερνητικά πρόσωπα αποκτούν το Λογισμικό μόνο με τα δικαιώματα που εκθέτονται εδώ.
12. Συμφωνείτε ότι δεν θα εξαγάγετε το Λογισμικό με οποιαδήποτε μορφή, κατά παράβαση οποιωνδήποτε νόμων και κανονισμών που ισχύουν σχετικά με τον έλεγχο των εξαγωγών οποιασδήποτε χώρας.

1.4 i-Option LK-105 (PDF με δυνατότητα αναζήτησης) Άδεια χρήσης τελικού χρήστη

Υπό τον όρο και ως συνέπεια της αγοράς ενός κλειδιού αδειάς για το i-Option LK-105 (PDF με δυνατότητα αναζήτησης, ή "Πρόγραμμα"), η KONICA MINOLTA BUSINESS TECHNOLOGIES, INC. (KMBT) σας παραχωρεί μία μη αποκλειστική και μη μεταβιβάσιμη υποάδεια χρήσης του προγράμματος υπό τον όρο ότι συμμορφώνεστε με όλους τους όρους και τις προϋποθέσεις που αναφέρονται στην παρούσα Σύμβαση.

1. Συναινείτε ότι δεν θα προβείτε σε αναπαραγωγή, δεν θα τροποποιήσετε και δεν θα προσαρμόσετε καθ' οιονδήποτε τρόπο το Πρόγραμμα. Δεν δύνασθε να επιτρέψετε σε οιοδήποτε τρίτο μέρος τη χρήση του Προγράμματος ή να το μεταβιβάσετε σε τρίτο μέρος.
2. Συμφωνείτε ότι δεν θα επιχειρήσετε να προβείτε σε τροποποίηση, αποσυμπίληση, αποκρυπτογράφηση, ανακατασκευή του πηγαίου ή του αντικειμενικού κώδικα του Προγράμματος.
3. Η KMBT ή ο δικαιούχος της κατέχει το σύνολο των πνευματικών δικαιωμάτων. Η παραχώρηση της άδειας χρήσης του Προγράμματος δεν σημαίνει ότι σας μεταβιβάζεται οιοδήποτε άλλο πνευματικό δικαίωμα.
4. ΣΕ ΚΑΜΙΑ ΠΕΡΙΠΤΩΣΗ Η KMBT Ή Ο ΧΟΡΗΓΟΣ ΤΩΝ ΑΔΕΙΩΝ ΤΗΣ ΔΕΝ ΕΥΘΥΝΟΝΤΑΙ ΑΠΕΝΑΝΤΙ ΣΑΣ ΓΙΑ ΟΠΟΙΕΣΔΗΠΟΤΕ ΠΑΡΕΠΟΜΕΝΕΣ, ΤΥΧΑΙΕΣ, ΕΜΜΕΣΕΣ, ΠΟΙΝΙΚΕΣ Ή ΕΙΔΙΚΕΣ ΖΗΜΙΕΣ, ΣΥΜΠΕΡΙΛΑΜΒΑΝΟΜΕΝΩΝ ΤΩΝ ΔΙΑΦΥΓΟΝΤΩΝ ΚΕΡΔΩΝ Ή ΑΠΩΛΕΙΑΣ ΕΞΟΙΚΟΝΟΜΗΣΗΣ, ΑΚΟΜΗ ΚΑΙ ΑΝ Η KMBT ΕΧΕΙ ΕΝΗΜΕΡΩΘΕΙ ΓΙΑ ΤΗΝ ΠΙΘΑΝΟΤΗΤΑ ΤΕΤΟΙΩΝ ΖΗΜΙΩΝ, ΕΝΩ ΔΕΝ ΕΥΘΥΝΟΝΤΑΙ ΚΑΙ ΓΙΑ ΟΠΟΙΑΔΗΠΟΤΕ ΑΠΑΙΤΗΣΗ ΟΠΟΙΟΥΔΗΠΟΤΕ ΤΡΙΤΟΥ ΜΕΡΟΥΣ. Η KMBT Ή Ο ΑΔΕΙΟΠΑΡΟΧΟΣ ΤΗΣ ΑΠΟΠΟΙΕΙΤΑΙ ΚΑΘΕ ΕΓΓΥΗΣΗ ΣΕ ΣΧΕΣΗ ΜΕ ΤΟ ΠΡΟΓΡΑΜΜΑ, ΕΙΤΕ ΡΗΤΗ ΕΙΤΕ ΣΙΩΠΗΡΗ, ΣΥΜΠΕΡΙΛΑΜΒΑΝΟΜΕΝΩΝ ΕΝΔΕΙΚΤΙΚΑ ΤΩΝ ΣΙΩΠΗΡΩΝ ΕΓΓΥΗΣΕΩΝ ΕΜΠΟΡΕΥΣΙΜΟΤΗΤΑΣ, ΚΑΤΑΛΛΗΛΟΤΗΤΑΣ ΓΙΑ ΣΥΓΚΕΚΡΙΜΕΝΟ ΣΚΟΠΟ, ΤΙΤΛΟΥ ΚΑΙ ΜΗ ΑΝΤΙΠΟΙΗΣΗΣ ΔΙΚΑΙΩΜΑΤΩΝ ΤΡΙΤΩΝ ΜΕΡΩΝ. ΣΕ ΚΑΠΟΙΕΣ ΠΟΛΙΤΕΙΕΣ Ή ΠΕΡΙΟΧΕΣ ΔΙΚΑΙΟΔΟΣΙΑΣ ΔΕΝ ΕΠΙΤΡΕΠΕΤΑΙ Ο ΑΠΟΚΛΕΙΣΜΟΣ Ή Ο ΠΕΡΙΟΡΙΣΜΟΣ ΤΥΧΑΙΩΝ, ΠΑΡΕΠΟΜΕΝΩΝ Ή ΕΙΔΙΚΩΝ ΖΗΜΙΩΝ, ΟΠΟΤΕ ΟΙ ΠΑΡΑΠΑΝΩ ΠΕΡΙΟΡΙΣΜΟΙ ΕΝΔΕΧΕΤΑΙ ΝΑ ΜΗΝ ΙΣΧΥΟΥΝ ΓΙΑ ΣΑΣ.
5. Συμφωνείτε ότι δεν θα εξαγάγετε το Πρόγραμμα με οποιαδήποτε μορφή, κατά παράβαση οποιωνδήποτε νόμων και κανονισμών που ισχύουν σχετικά με τον έλεγχο των εξαγωγών οποιασδήποτε χώρας.
6. Σημείωση προς τους τελικούς χρήστες (η παρούσα διάταξη ισχύει μόνο για τελικούς χρήστες που ανήκουν στον ευρύτερο δημόσιο τομέα των Η.Π.Α) Το Πρόγραμμα είναι ένα "εμπορικό αντικείμενο," υπό την έννοια του όρου στο 48 C.F.R.2.101, αποτελούμενο από "εμπορικό λογισμικό υπολογιστή" και "τεκμηρίωση εμπορικού λογισμικού υπολογιστή," όπως οι όροι αυτοί χρησιμοποιούνται στο 48 C.F.R. 12.212. Σύμφωνα με τα 48 C.F.R. 12.212 και 48 C.F.R. 227.7202-1 έως 227.7202-4, όλοι οι Τελικοί χρήστες που ανήκουν στον ευρύτερο δημόσιο τομέα των Η.Π.Α αποκτούν το Πρόγραμμα μόνο με τα δικαιώματα που εκθέτονται εδώ.
7. Η παρούσα άδεια θα λήξει αυτόματα σε περίπτωση με συμμόρφωσής σας προς οιοδήποτε όρο της παρούσας Σύμβασης, περίπτωση στην οποία συναινείτε ότι θα διακόψετε αμέσως τη χρήση του Προγράμματος.
8. Η παρούσα Σύμβαση διέπεται από το δίκαιο της Ιαπωνίας.

1.5 Πληροφορίες Ασφαλείας

Αυτό το κεφάλαιο περιέχει λεπτομερείς υποδείξεις για τη λειτουργία και τη συντήρηση αυτού του μηχανήματος. Για να εξασφαλιστεί η καλύτερη δυνατή χρήση αυτής της συσκευής, θα πρέπει όλοι οι χειριστές να διαβάσουν και να τηρούν προσεκτικά τις υποδείξεις σε αυτό το βιβλίο χειρισμού.

Παρακαλούμε διαβάστε την επόμενη ενότητα προτού συνδέσετε το μηχάνημα στην παροχή ηλεκτρικού ρεύματος. Περιέχει σημαντικές πληροφορίες για την ασφάλεια του χρήστη και για την αποφυγή τυχόν προβλημάτων με τη συσκευή.

Έχετε πάντα φυλαγμένο αυτό το βιβλίο χειρισμού κοντά στο μηχάνημα.

Να τηρείτε όλα τα προληπτικά μέτρα ασφαλείας που εμφανίζονται σε κάθε ενότητα αυτού του βιβλίου χειρισμού.

Αναφορά

- Ορισμένα μέρη του περιεχομένου αυτής της ενότητας μπορεί να μην ανταποκρίνονται στο προϊόν που αγοράσατε.

Σύμβολα προειδοποίησης και προληπτικών μέτρων

Οι ακόλουθες ενδείξεις χρησιμοποιούνται στις ετικέτες προειδοποίησης ή στις Οδηγίες χρήσης για να κατηγοριοποιηθεί το επίπεδο κινδύνου των προειδοποιήσεων ασφαλείας.



ΠΡΟΕΙΔΟΠΟΙΗΣΗ

Η παράβλεψη αυτής της προειδοποίησης μπορεί να οδηγήσει σε σοβαρούς τραυματισμούς ή ακόμα και στο θάνατο.



ΠΡΟΣΟΧΗ

Η παράβλεψη αυτής της υπόδειξης μπορεί να οδηγήσει σε τραυματισμούς ατόμων ή σε υλικές ζημιές.

Σημασία των συμβόλων



Ένα τρίγωνο παραπέμπει σε έναν κίνδυνο, για τον οποίον θα πρέπει να λάβετε αντίστοιχα μέτρα προφύλαξης.



Αυτό το σύμβολο σας προειδοποιεί για την πιθανότητα κινδύνου εγκαύματος.



Μια διαγώνιος δείχνει μια απαγορευμένη ενέργεια.



Αυτό το σύμβολο σας προειδοποιεί να μην αποσυναρμολογήσετε τη συσκευή.



Ο μονόχρωμος μαύρος κύκλος υποδηλώνει ένα σύνολο ενεργειών που πρέπει οπωσδήποτε να ακολουθηθεί.





Αυτό το σύμβολο δείχνει ότι πρέπει να αποσυνδέσετε τη συσκευή από την παροχή ρεύματος.



Αποσυναρμολόγηση και μετατροπές





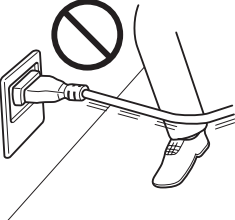

ΠΡΟΕΙΔΟΠΟΙΗΣΗ

- Μην προσπαθήσετε, να αφαιρέσετε τα καλύμματα και τα πάνελ που έχουν τοποθετηθεί στη συσκευή. Μερικές συσκευές περιέχουν εξαρτήματα, που βρίσκονται κάτω από υψηλή τάση, ή μηχανισμούς λέιζερ, που μπορούν να προκαλέσουν ηλεκτροπληξία ή τύφλωση. 
- Μην επιφέρετε μετατροπές στο προϊόν αυτό και μην το αποσυναρμολογείτε, γιατί μπορεί να προκληθεί πυρκαγιά, ηλεκτροπληξία ή βλάβη. Αν το προϊόν είναι εξοπλισμένο με ένα μηχανισμό λέιζερ, οι ακτίνες λέιζερ μπορούν να προκαλέσουν τύφλωση. 

Καλώδιο ρεύματος**! ΠΡΟΕΙΔΟΠΟΙΗΣΗ**

- Χρησιμοποιήστε μόνο το περιεχόμενο στη συσκευασία ηλεκτρικό καλώδιο σύνδεσης. Εάν δεν περιέχεται κανένα ηλεκτρικό καλώδιο, χρησιμοποιήστε μόνο το ηλεκτρικό καλώδιο και το φινι που καθορίζονται στις ΟΔΗΓΙΕΣ ΗΛΕΚΤΡΙΚΟΥ ΚΑΛΩΔΙΟΥ. Σε περίπτωση χρήσης άλλου καλωδίου, υπάρχει κίνδυνος πυρκαγιάς ή ηλεκτροπληξίας. 
- Χρησιμοποιήστε το ηλεκτρικό καλώδιο που περιέχεται στη συσκευασία μόνο για αυτό το μηχάνημα και ΠΟΤΕ μην το χρησιμοποιήσετε για ένα άλλο προϊόν. Εάν δεν τηρήσετε αυτά τα μέτρα προφύλαξης, υπάρχει κίνδυνος πυρκαγιάς ή ηλεκτροπληξίας. 
- Προσέξτε να μην υποστεί ζημιά το ηλεκτρικό καλώδιο σύνδεσης από φθορά, τσάκισμα, τράβηγμα, ζέστη, από βαριά αντικείμενα ή από άλλη τυχόν αιτία. Η χρήση ενός καλωδίου ρεύματος που έχει υποστεί ζημιά (έκθεση του εσωτερικού του καλωδίου, κόψιμο καλωδίου, κλπ) μπορεί να προκαλέσει φωτιά ή βλάβη. Εάν προκύψει οποιαδήποτε από αυτές τις καταστάσεις, αμέσως θέστε τη συσκευή εκτός λειτουργίας χρησιμοποιώντας το διακόπτη λειτουργίας, αποσυνδέστε το καλώδιο ρεύματος από την παροχή ρεύματος και στη συνέχεια τηλεφωνήστε στον εξουσιοδοτημένο εκπρόσωπο service με τον οποίο συνεργάζεστε.  



Παροχή ρεύματος**! ΠΡΟΕΙΔΟΠΟΙΗΣΗ**

- Χρησιμοποιήστε μια παροχή ρεύματος μόνο με την προκαθορισμένη τάση ρεύματος. Σε διαφορετική περίπτωση, υπάρχει κίνδυνος πυρκαγιάς ή ηλεκτροπληξίας. 
- Συνδέστε το φινι απευθείας στην πρίζα τοίχου που είναι συμβατή με το φινι. Η χρήση ενός προσαρμογέα μπορεί να έχει ως αποτέλεσμα τη σύνδεση του προϊόντος σε ανεπαρκή παροχή ρεύματος (τάση, δυνατότητα μεταφοράς φορτίου, γείωση), και μπορεί να προκαλέσει πυρκαγιά ή ηλεκτροπληξία. Εάν δεν υπάρχει μια κατάλληλη πρίζα τοίχου, ο πελάτης οφείλει να αναζητήσει τη βοήθεια ενός εξειδικευμένου ηλεκτρολόγου για την υλοποίηση της εγκατάστασης. 
- Γενικά, μη χρησιμοποιείτε προσαρμογείς με πολλαπλές υποδοχές ούτε καλώδια επέκτασης. Η χρήση ενός προσαρμογέα ή ενός καλωδίου επέκτασης θα μπορούσε να προκαλέσει πυρκαγιά ή ηλεκτροπληξία. Σε περίπτωση που πρέπει να χρησιμοποιηθεί ένα καλώδιο επέκτασης, απευθυνθείτε στον εξουσιοδοτημένο εκπρόσωπο service με τον οποίο συνεργάζεστε. 
- Συμβουλευθείτε τον εξουσιοδοτημένο εκπρόσωπο service με τον οποίο συνεργάζεστε προτού συνδέσετε άλλο εξοπλισμό στην ίδια πρίζα τοίχου. Τυχόν υπερφόρτωση θα μπορούσε να προκαλέσει πυρκαγιά. 



! ΠΡΟΣΟΧΗ

- Η πρίζα πρέπει να είναι κοντά στη συσκευή και να είναι εύκολα προσβάσιμη. Σε αντίθετη περίπτωση, δεν θα μπορείτε να βγάλετε το καλώδιο ρεύματος από την πρίζα εάν παρουσιαστεί μια έκτακτη ανάγκη. 

Καλώδιο ρεύματος**⚠️ ΠΡΟΕΙΔΟΠΟΙΗΣΗ**

- Μην τραβάτε και μην τοποθετείτε ποτέ το ρευματολήπτη (φίς) με υγρά χέρια. Υπάρχει κίνδυνος ηλεκτροπληξίας. 
- Τοποθετείτε το ρευματολήπτη εντελώς μέσα στην πρίζα. Διαφορετικά υπάρχει κίνδυνος πυρκαγιάς ή ηλεκτροπληξίας. 

⚠️ ΠΡΟΣΟΧΗ

- Μην τραβάτε δυνατά το καλώδιο ρεύματος κατά την αποσύνδεση από την πρίζα. Σε περίπτωση που τραβήξετε το καλώδιο, μπορεί το ηλεκτρικό καλώδιο να υποστεί ζημιά, και να προκληθεί πυρκαγιά ή ηλεκτροπληξία. 
- Απομακρύνετε το ηλεκτρικό καλώδιο σύνδεσης από την πρίζα του ρεύματος το λιγότερο μία φορά κάθε χρόνο και καθαρίζετε την περιοχή μεταξύ των επαφών. Όταν συγκεντρωθεί σκόνη μεταξύ των επαφών, υπάρχει κίνδυνος πυρκαγιάς. 



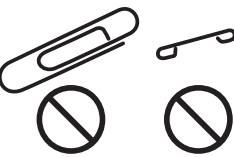

Γείωση**⚠️ ΠΡΟΕΙΔΟΠΟΙΗΣΗ**

- Συνδέστε το ηλεκτρικό καλώδιο σύνδεσης σε μια πρίζα με γείωση. 

Εγκατάσταση**⚠️ ΠΡΟΕΙΔΟΠΟΙΗΣΗ**

- Μην τοποθετείτε ανθοδοχεία ή άλλα δοχεία με νερό και μην αφήνετε μεταλλικά συρραπτικά ή άλλα μικρά μεταλλικά αντικείμενα πάνω στη συσκευή. Το χυμένο νερό ή τα μεταλλικά αντικείμενα που πέφτουν μέσα στη συσκευή μπορούν να προκαλέσουν πυρκαγιά, ηλεκτροπληξία, ή βλάβη. 
Εάν ένα κομμάτι μετάλλου, νερό, ή άλλα παρόμοια ξένα αντικείμενα βρεθούν εντός του προϊόντος, αμέσως θέστε τη συσκευή εκτός λειτουργίας χρησιμοποιώντας το διακόπτη λειτουργίας, αποσυνδέστε το καλώδιο ρεύματος από την πρίζα ρεύματος και στη συνέχεια τηλεφωνήστε στον εξουσιοδοτημένο εκπρόσωπο service με τον οποίο συνεργάζεστε. 

⚠️ ΠΡΟΣΟΧΗ

- Τοποθετήστε τη συσκευή πάνω σε μια ασφαλή και σταθερή επιφάνεια στήριξης. Σε περίπτωση, που η συσκευή μετακινηθεί ή πέσει κάτω, μπορεί να προκαλέσει τραυματισμούς. 
- Μην τοποθετήσετε αυτήν τη συσκευή σε μια θέση που είναι εκτεθειμένη σε σκόνη, ή σε μια θέση με μεγάλη υγρασία, καπνιά ή ατμό, κοντά στον πάγκο της κουζίνας, στο λουτρό ή σ' έναν υγραντήρα αέρα. Σε αυτήν την περίπτωση υπάρχει κίνδυνος πυρκαγιάς, ηλεκτροπληξίας ή βλάβης της συσκευής. 
- Μην τοποθετήσετε αυτήν τη συσκευή σε μια ασταθή ή μη επίπεδη επιφάνεια στήριξης ή σ' έναν τόπο εγκατάστασης, που είναι εκτεθειμένος σε κραδασμούς και κτυπήματα. Η συσκευή μπορεί να πέσει και να προκληθούν τραυματισμοί ή βλάβες στη συσκευή. 
- Προσέξτε να μένουν ελεύθερα τα ανοίγματα αερισμού της συσκευής. Καλυμμένα ανοίγματα αερισμού μπορούν να προκαλέσουν συσσώρευση θερμότητας στη συσκευή και ως εκ τούτου φωτιά ή λάθος λειτουργίες στη συσκευή. 
- Μη χρησιμοποιείτε εύφλεκτα σπρέι, υγρά ή αέρια κοντά σε αυτήν τη συσκευή, επειδή υπάρχει κίνδυνος πυρκαγιάς. 

Εξαερισμός**⚠ ΠΡΟΣΟΧΗ**

- Η χρήση αυτού του προϊόντος σε μη επαρκώς εξαεριζόμενο χώρο για παρατεταμένο χρονικό διάστημα ή η δημιουργία μεγάλου αριθμού αντιγράφων ή αντιτύπων μπορεί να προκαλέσει την απαγωγή αερίων ή την έκλυση μιας μυρωδιάς από το μηχάνημα. Αερίστε καλά το δωμάτιο.

**Ενέργειες για την αντιμετώπιση προβλημάτων****⚠ ΠΡΟΕΙΔΟΠΟΙΗΣΗ**

- Μη συνεχίσετε να χρησιμοποιείτε τη συσκευή, σε περίπτωση που υπερθερμανθεί, αρχίσει να καπνίζει ή εμφανιστούν ασυνήθιστες οσμές ή θόρυβοι. Κλείστε αμέσως το διακόπτη του ρεύματος, τραβήξτε το ηλεκτρικό καλώδιο σύνδεσης από την πρίζα και απευθυνθείτε στον εξουσιοδοτημένο τεχνικό service με τον οποίο συνεργάζεστε. Σε περίπτωση που συνεχιστεί η χρήση της συσκευής, υπάρχει κίνδυνος πυρκαγιάς ή ηλεκτροπληξίας.
- Μη συνεχίσετε να χρησιμοποιείτε τη συσκευή, σε περίπτωση που πέσει κάτω ή καταστραφεί το κάλυμμά της. Κλείστε αμέσως το διακόπτη του ρεύματος, τραβήξτε το ηλεκτρικό καλώδιο σύνδεσης από την πρίζα και απευθυνθείτε στον εξουσιοδοτημένο τεχνικό service με τον οποίο συνεργάζεστε. Σε περίπτωση που συνεχιστεί η χρήση της συσκευής, υπάρχει κίνδυνος πυρκαγιάς ή ηλεκτροπληξίας.

**⚠ ΠΡΟΣΟΧΗ**

- Το εσωτερικό αυτού του προϊόντος έχει περιοχές όπου αναπτύσσεται μεγάλη θερμοκρασία, πράγμα που μπορεί να προκαλέσει εγκαύματα. Όταν ελέγχετε το εσωτερικό της μονάδας για δυσλειτουργίες όπως η εμπλοκή του χαρτιού, μην αγγίζετε τις περιοχές (π.χ. δίπλα στη μονάδα σταθεροποίησης) οι οποίες σημειώνονται με μια προειδοποιητική σήμανση "Caution HOT" (Προσοχή ΘΕΡΜΟ).

**Αναλώσιμα****⚠ ΠΡΟΕΙΔΟΠΟΙΗΣΗ**



- Μην πετάξετε τον αναλώσιμο γραφίτη (toner) ή μη χύσετε γραφίτη σε ανοιχτή φλόγα. Ο ζεστός γραφίτης μπορεί να διασκορπιστεί και να προκαλέσει εγκαύματα ή άλλες ζημιές.

**⚠ ΠΡΟΣΟΧΗ**

- Φυλάξτε τη μονάδα του γραφίτη ή το τύμπανο σε μια θέση που δεν είναι προσιτή στα παιδιά. Η τοποθέτηση στο στόμα ή η κατάποση αυτών των ουσιών είναι επιβλαβείς για την υγεία.
- Μην αποθηκεύετε τόνερ και τύμπανα κοντά σε δισκέτες ή ρολόγια που είναι ευαίσθητα στις μαγνητικές ακτινοβολίες. Ενδέχεται, να προκληθεί δυσλειτουργία των συσκευών αυτών.



Μετακίνηση του μηχανήματος** ΠΡΟΣΟΧΗ**

- Όταν αλλάζετε τη θέση της συσκευής, απομακρύνετε πάντοτε το ηλεκτρικό καλώδιο σύνδεσης και κάθε άλλο καλώδιο. Σε αντίθετη περίπτωση το καλώδιο μπορεί να καταστραφεί και να προκληθεί πυρκαγιά, ηλεκτροπληξία ή ζημιά της συσκευής. 
- Όταν μετακινείτε αυτή τη συσκευή, κρατάτε την πάντοτε από τα σημεία που αναφέρονται στις Οδηγίες χρήσης ή σε άλλα έγγραφα. Σε περίπτωση που η συσκευή πέσει κάτω, μπορεί να προκαλέσει σοβαρούς τραυματισμούς. Επίσης μπορεί η συσκευή να υποστεί ζημιά. 

Αν δεν είναι εγκατεστημένο το προαιρετικό σετ φαξ FK-508:

Πριν από διακοπές μεγάλης διάρκειας** ΠΡΟΣΟΧΗ**

- Αποσυνδέστε το προϊόν από την παροχή ρεύματος εάν δεν πρόκειται να το χρησιμοποιήσετε για μεγάλο χρονικό διάστημα. 

1.6 Δηλώσεις συμμορφώσεως με την κείμενη νομοθεσία

Σήμα CE (δήλωση συμμόρφωσης με τα ισχύοντα πρότυπα) για χρήστες εντός της Ευρωπαϊκής Ένωσης (E.E.)

Το προϊόν αυτό πληροί τις προδιαγραφές που θέτουν οι εξής οδηγίες της E.E.: 2009/125/EK, 2006/95/EK, 2004/108/EK και 1999/5/EK.

Αυτή η δήλωση ισχύει μόνο εντός των ορίων της Ευρωπαϊκής Ένωσης.

Η συσκευή αυτή πρέπει να χρησιμοποιείται με ένα θωρακισμένο καλώδιο διασύνδεσης. Η χρήση μη θωρακισμένων καλωδίων είναι πιθανό να έχει ως αποτέλεσμα την ύπαρξη παρεμβολών στο ραδιοφωνικό σήμα και απαγορεύεται από τους κανονισμούς της CISPR και τους τοπικώς ισχύοντες κανονισμούς.

USER INSTRUCTIONS FCC PART 15 - RADIO FREQUENCY DEVICES (For U.S.A. users)

NOTE: This equipment has been tested and found to comply with the limits for a Class A digital device, pursuant to Part 15 of the FCC Rules.

These limits are designed to provide reasonable protection against harmful interference when the equipment is operated in a commercial environment. This equipment generates, uses and can radiate radio frequency energy and, if not installed and used in accordance with the instruction manual, may cause harmful interference to radio communications. Operation of this equipment in a residential area is likely to cause harmful interference in which case the user will be required to correct the interference at his own expense.

⚠ WARNING

The design and production of this unit conform to FCC regulations, and any changes or modifications must be registered with the FCC and are subject to FCC control. Any changes made by the purchaser or user without first contacting the manufacturer will be subject to penalty under FCC regulations.

- This device must be used with a shielded interface cable. The use of non-shielded cables is likely to result in interference with radio communications and is prohibited under FCC rules.

INTERFERENCE-CAUSING EQUIPMENT STANDARD (ICES-003 ISSUE 4) (For Canada Users)

This Class A digital apparatus complies with Canadian ICES-003.

Cet appareil numérique de la classe A est conforme à la norme NMB-003 du Canada.

Για χρήστες σε κράτη που δεν υπόκεινται στις διατάξεις της κατηγορίας B

⚠ ΠΡΟΕΙΔΟΠΟΙΗΣΗ

Αυτό είναι ένα προϊόν κατηγορίας A. Σε ένα οικιακό περιβάλλον μπορεί να προκαλέσει παρεμβολές στις ραδιοσυχνότητες, οπότε είναι δυνατό να απαιτηθεί η λήψη των κατάλληλων μέτρων από τον χρήστη.

- Η συσκευή αυτή πρέπει να χρησιμοποιείται με ένα θωρακισμένο καλώδιο διασύνδεσης. Η χρήση μη θωρακισμένων καλωδίων είναι πιθανό να έχει ως αποτέλεσμα την ύπαρξη παρεμβολών στο ραδιοφωνικό σήμα και απαγορεύεται από τους κανονισμούς της CISPR και τους τοπικώς ισχύοντες κανονισμούς.

Ασφάλεια επί συσκευών με λέιζερ

Αυτό είναι ένα ψηφιακό μηχάνημα το οποίο λειτουργεί χρησιμοποιώντας ένα λέιζερ. Δεν υπάρχει καμία πιθανότητα κινδύνου από το λέιζερ υπό την προϋπόθεση ότι ο χειρισμός του μηχανήματος γίνεται σύμφωνα με τις Οδηγίες χρήσης.

Επειδή η ακτινοβολία που εκπέμπεται από το λέιζερ είναι εντελώς περιορισμένη εντός του προστατευτικού περιβλήματος, η ακτίνα λέιζερ δεν μπορεί να διαφύγει από το μηχάνημα κατά τη διάρκεια οποιασδήποτε φάσης του χειρισμού από τον χρήστη.

Αυτό το μηχάνημα έχει πιστοποιηθεί ως ένα προϊόν λέιζερ κατηγορίας 1: Αυτό σημαίνει ότι το μηχάνημα δεν παράγει επικίνδυνη ακτινοβολία λέιζερ.

Εσωτερική ακτινοβολία λέιζερ

Μέση Μέγιστη Ισχύς Ακτινοβολίας: 17,3 μW (bizhub 423/363)/13,9 μW (bizhub 283/223) στο διάφραγμα λέιζερ της μονάδας κεφαλής εκτύπωσης.

Μήκος κύματος: 770-800 nm

Το προϊόν αυτό χρησιμοποιεί μια δίοδο λέιζερ κατηγορίας 3B η οποία εκπέμπει μια αόρατη ακτίνα λέιζερ.

Η δίοδος λέιζερ και ο πολυγωνικός καθρέπτης σάρωσης είναι ενσωματωμένοι στη μονάδα κεφαλής εκτύπωσης.

Η μονάδα κεφαλής εκτύπωσης ΔΕΝ ΕΙΝΑΙ ΑΝΤΙΚΕΙΜΕΝΟ ΕΠΙΔΕΚΤΙΚΟ ΕΠΙΤΟΠΙΟΥ ΣΕΡΒΙΣ:

Συνεπώς, η μονάδα κεφαλής εκτύπωσης σε καμία περίπτωση δεν πρέπει να ανοιχτεί.

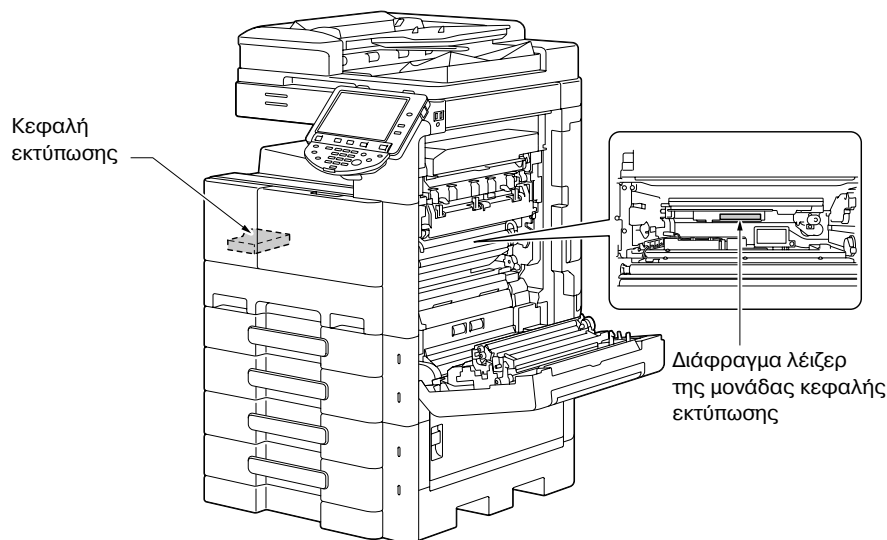

Το άνοιγμα του λέιζερ μπορεί να βρεθεί αφαιρώντας τη μονάδα τυμπάνου της συσκευής.

CDRH regulations

This machine is certified as a Class 1 Laser product under Radiation Performance Standard according to the Food, Drug and Cosmetic Act of 1990. Compliance is mandatory for Laser products marketed in the United States and is reported to the Center for Devices and Radiological Health (CDRH) of the U.S. Food and Drug Administration of the U.S. Department of Health and Human Services (DHHS). This means that the device does not produce hazardous laser radiation.

The label shown on page 1-25 indicates compliance with the CDRH regulations and must be attached to laser products marketed in the United States.

⚠ CAUTION

Use of controls, adjustments or performance of procedures other than those specified in this manual may result in hazardous radiation exposure.

- This is a semiconductor laser. The maximum power of the laser diode is 7 mW and the wavelength is 770-800 nm.

Για ευρωπαίους χρήστες

⚠ ΠΡΟΣΟΧΗ

Η χρήση των οργάνων ελέγχου, η αλλαγή ρυθμίσεων ή η εκτέλεση διαδικασιών πέρα από ότι περιγράφεται σε αυτό το βιβλίο χειρισμού μπορεί να έχει ως αποτέλεσμα την έκθεση σε επικίνδυνη ακτινοβολία.

- Αυτό είναι ένα λέιζερ από ημιαγωγούς. Η μέγιστη ισχύς της δίοδου λέιζερ είναι 7 mW και το μήκος κύματος είναι 770-800 nm.

Για χρήστες στη Δανία

⚠ ADVARSEL

Usynlig laserstråling ved åbning, når sikkerhedsafbrydere er ude af funktion. Undgå udsættelse for stråling. Klasse 1 laser produkt der opfylder IEC60825 sikkerheds kravene.

- Dette er en halvlederlaser. Laserdiodens højeste styrke er 7 mW og bølgelængden er 770-800 nm.
-

Για χρήστες στη Φιλανδία και τη Σουηδία

LUOKAN 1 LASERLAITE

KLASS 1 LASER APPARAT

⚠ VAROITUS

Laitteen käyttäminen muulla kuin tässä käyttöohjeessa mainitulla tavalla saattaa altistaa käyttäjän turvallisuusluokan 1 ylittävälle näkymättömälle lasersäteilylle.

- Tämä on puolijohdelaser. Laserdiodin suurin teho on 7 mW ja aallonpituus on 770-800 nm.
-

⚠ VARNING

Om apparaten används på annat sätt än i denna bruksanvisning specificerats, kan användaren utsättas för osynlig laserstråling, som överskrider gränsen för laserklass 1.

- Det här är en halvledarlaser. Den maximala effekten för laserdioden är 7 mW och våglängden är 770-800 nm.
-

⚠ VAROITUS

- Avattaessa ja suojalukitus ohitettaessa olet alttiina näkymättömälle lasersäteilylle. Älä katso säteeseen.
-

⚠ VARNING

- Osynlig laserstråling när denna del är öppnad och spärren är urkopplad. Betrakta ej strålen.
-

Για χρήστες στη Νορβηγία

⚠ ADVARSEL!

Dersom apparatet brukes på annen måte enn spesifisert i denne bruksanvisning, kan brukeren utsettes for usynlig laserstråling som overskrider grensen for laser klass 1.

- Dette en halvleder laser. Maksimal effekt till laserdiode er 7 mW og bølgelengde er 770-800 nm.
-

Ετικέτα ασφαλείας λέιζερ

Στο εξωτερικό του μηχανήματος υπάρχει μια ετικέτα ασφαλείας λέιζερ, όπως φαίνεται στη συνέχεια.

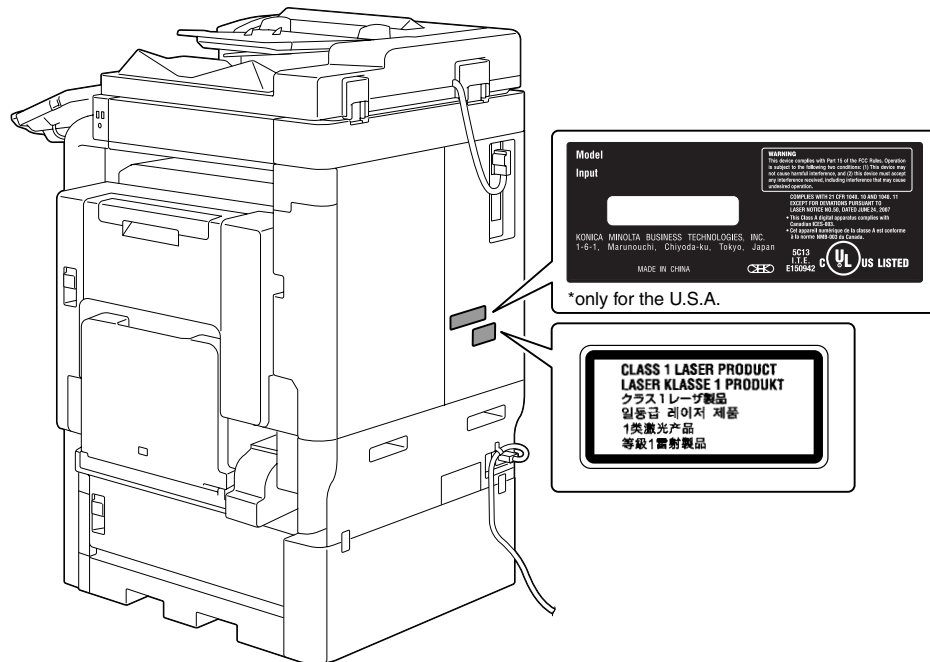

Απελευθέρωση όζοντος

⚠ ΠΡΟΣΟΧΗ

Τοποθετήστε το μηχάνημα σε έναν καλά αεριζόμενο χώρο

- Κατά τη φυσιολογική λειτουργία του μηχανήματος, παράγεται μια ασήμαντη ποσότητα όζοντος. Σε περίπτωση εκτύπωσης μεγάλου αριθμού φωτοαντιγράφων σε χώρους που δεν αεριζονται ικανοποιητικά μπορεί να εμφανιστεί μια δυσάρεστη μυρωδιά. Για ένα ευχάριστο, υγιεινό και σίγουρο περιβάλλον λειτουργίας, σας συνιστούμε να φροντίζετε για τον επαρκή εξαερισμό του χώρου.

⚠ ATTENTION

Placer l'appareil dans une pièce largement ventilée

- Une quantité d'ozone négligeable est dégagée pendant le fonctionnement de l'appareil quand celui-ci est utilisé normalement. Cependant, une odeur désagréable peut être ressentie dans les pièces dont l'aération est insuffisante et lorsque une utilisation prolongée de l'appareil est effectuée. Pour avoir la certitude de travailler dans un environnement réunissant des conditions de confort, santé et de sécurité, il est préférable de bien aérer la pièce où se trouve l'appareil.

Θόρυβος (μόνο για χρήστες στην Ευρώπη)

Maschinenlärminformations-Verordnung 3. GPSGV: Der höchste Schalldruckpegel beträgt 70 dB(A) oder weniger gemäß EN ISO 7779.

Μόνο για κράτη-μέλη της ΕΕ

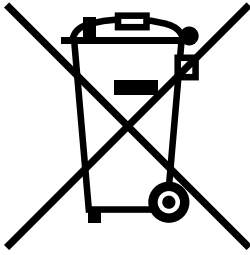

Το σύμβολο αυτό σημαίνει: Μην απορρίψετε το προϊόν αυτό μαζί με τα οικιακά απορρίμματα!

Παρακαλούμε για πληροφορίες ανατρέξτε στην τοπική κοινότητα ή επικοινωνήστε με τους πωλητές μας σχετικά με τη σωστή διαχείριση ηλεκτρικών και ηλεκτρονικών εξοπλισμών, των οποίων παρήλθε η διάρκεια χρήσης. Η ανακύκλωση του προϊόντος αυτού θα βοηθήσει στη διατήρηση των φυσικών πόρων και στην αποτροπή πιθανών αρνητικών συνεπειών για το περιβάλλον και την ανθρώπινη υγεία που προκαλούνται από την διαχείριση απορριμμάτων.



Μόνο για κράτη-μέλη της ΕΕ

Αυτό το προϊόν ανταποκρίνεται στην οδηγία RoHS (2002/95/EK).

Η συσκευή αυτή δεν προορίζεται για χρήση εντός του άμεσου οπτικού πεδίου των χρηστών σε επαγγελματικούς σταθμούς εργασίας με οθόνες.

Για την αποφυγή ενοχλητικών ανατακλάσεων σε επαγγελματικά περιβάλλοντα εργασίας, η συσκευή αυτή δεν πρέπει να τίθεται εντός του άμεσου οπτικού πεδίου των χρηστών.

Das Gerät ist nicht für die Benutzung im unmittelbaren Gesichtsfeld am Bildschirmarbeitsplatz vorgesehen. Um störende Reflexionen am Bildschirmarbeitsplatz zu vermeiden, darf dieses Produkt nicht im unmittelbaren Gesichtsfeld platziert werden.

1.7 Προληπτικές σημάνσεις και ετικέτες

Στις εξής θέσεις επί του μηχανήματος αυτού υπάρχουν προληπτικές σημάνσεις και ετικέτες. Να είστε πολύ προσεκτικοί ώστε να μη συμβεί κάποιο ατύχημα κατά την εκτέλεση λειτουργιών όπως η απεμπλοκή χαρτίού ή συνδετήρων.



ΠΡΟΣΟΧΗ
Μη μετατρέψετε ή μην αφαιρέσετε οποιαδήποτε καλύμματα ή τοιχώματα που είναι τοποθετημένα σε αυτό το μηχάνημα, διαφορετικά μπορεί να εκτεθείτε στην ακτινοβολία λέιζερ.

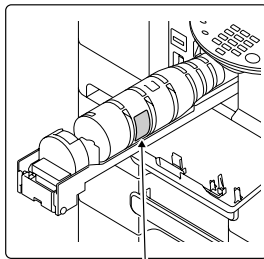

ΠΡΟΕΙΔΟΠΟΙΗΣΗ
Μην καίτε τις χρησιμοποιημένες κασέτες του γραφίτη (toner). Ο γραφίτης που ξεπετάγεται από τη φωτιά είναι επικίνδυνος.

Legal Restrictions on Copying

Certain types of documents may not be copied by the copier for the purpose or with the intent to pass copies of such documents on to the original. The following is not a complete list but is meant to be used as a guide to appropriate copying.

Financial Instruments	Legal Documents	General
<ul style="list-style-type: none"> • National Checks • Treasury Checks • Money Orders • Certificates of Deposit • Bonds or other Securities • Stock Certificates 	<ul style="list-style-type: none"> • Noted Checks • Checks or Checks drawn by Government Agencies • Checks or Certificates of Uncashed • Internal Revenue Statements or Uncashed • Affidavits • Notarized Affidavits • Motor Vehicle Licenses and Titles • Bills and Receipts 	<ul style="list-style-type: none"> • Identification Cards, Badges, or Insignias • Copyrighted Works without permission of the copyright owner • In addition, it is prohibited to copy, use, reproduce, or disseminate any copyrighted works or documents without permission of the copyright owner.

When making a photocopy of a document, consult with legal counsel.

ΠΡΟΣΟΧΗ
Δεν επιτρέπεται η αντιγραφή ορισμένων τύπων εγγράφων. Μην αντιγράψετε ποτέ τέτοια έγγραφα.

ΠΡΟΣΟΧΗ
Η περιοχή γύρω από τη μονάδα σταθεροποίησης είναι εξαιρετικά ζεστή. Η επαφή εξαρτημάτων διαφορετικών από τα αναφερόμενα εξαρτήματα μπορεί να οδηγήσει σε εγκαύματα.

ΠΡΟΣΟΧΗ
Η περιοχή γύρω από τη μονάδα σταθεροποίησης είναι εξαιρετικά ζεστή. Η επαφή εξαρτημάτων διαφορετικών από τα αναφερόμενα εξαρτήματα μπορεί να οδηγήσει σε εγκαύματα.

ΠΡΟΣΟΧΗ
Η περιοχή γύρω από τη μονάδα σταθεροποίησης είναι εξαιρετικά ζεστή. Η επαφή εξαρτημάτων διαφορετικών από τα αναφερόμενα εξαρτήματα μπορεί να οδηγήσει σε εγκαύματα.

CAUTION High Temperature!	VORSICHT Heiße Oberfläche!	ATTENTION Temperature elevated	PRECAUCIÓN Temperatura alta	CUIDADO Alta temperatura	ATTENZIONE Alta temperatura	تنبه حرارة عالية	注意 高温!	注意 高温!	주의 고온!
------------------------------	-------------------------------	-----------------------------------	--------------------------------	-----------------------------	--------------------------------	---------------------	-----------	-----------	-----------

1.8 Ειδική σημείωση προς το χρήστη

Για την Ευρώπη

Η τηλεομοιοτυπία έχει εγκριθεί σύμφωνα με την απόφαση του Συμβουλίου 1999/5/EK για τη σύνδεση ενός μόνο τερματικού στο δημόσιο τηλεφωνικό δίκτυο μεταγωγής (PSTN) που ισχύει για ολόκληρη την Ευρώπη. Ωστόσο, λόγω διαφορών μεταξύ των μεμονωμένων PSTN που παρέχονται στις διάφορες χώρες, η έγκριση δεν παρέχει, από μόνη της, εξασφάλιση επιτυχούς λειτουργίας σε κάθε σημείο τερματικού δικτύου PSTN.

Σε περίπτωση που θα παρουσιαστούν προβλήματα, πρέπει να επικοινωνήσετε με την πρώτη ευκαιρία με τον προμηθευτή του εξοπλισμού.



1.9 Ανάγκη χώρου

Για να διασφαλιστεί η καλή λειτουργία του μηχανήματος, για αναπλήρωση των αναλωσίμων, για αντικατάσταση των ανταλλακτικών και για να εκτελείται η προγραμματισμένη συντήρηση με ευκολία, τηρήστε τις απαιτήσεις χώρου που περιγράφονται στη συνέχεια.

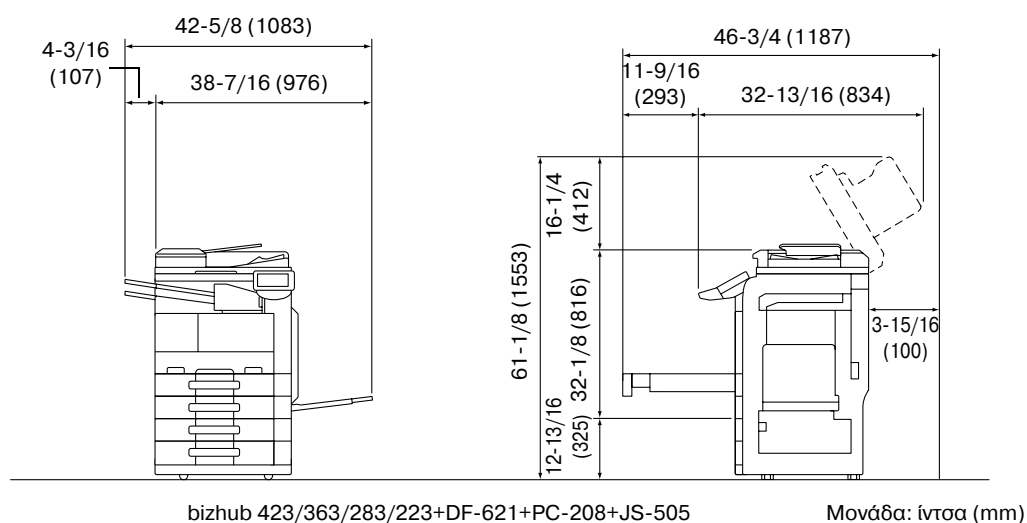
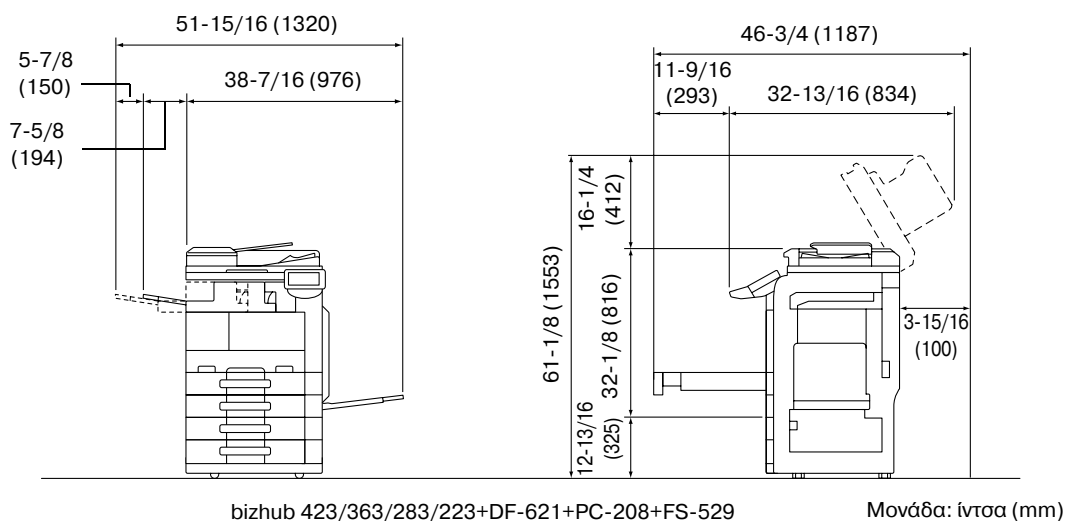
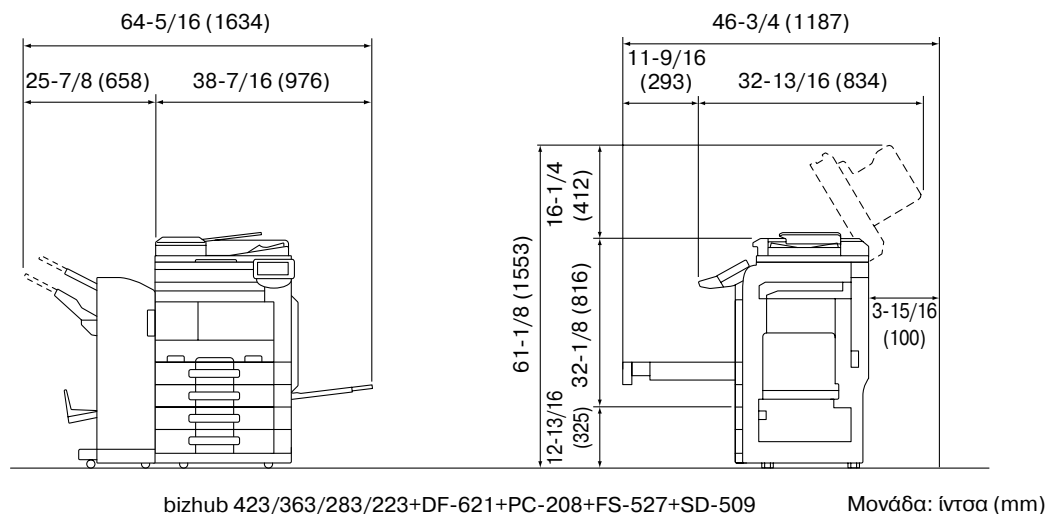

ΥΠΟΔΕΙΞΗ

Βεβαιωθείτε ότι αφήσατε ένα κενό διάστημα 3-15/16 ίντσών (100 mm) ή μεγαλύτερο πίσω από το μηχάνημα για τον αγωγό εξαερισμού.

1.10 Προληπτικά μέτρα για τη λειτουργία

Για να εξασφαλίσετε την καλύτερη δυνατή απόδοση του μηχανήματος αυτού παρακαλούμε τηρήστε τα προληπτικά μέτρα που περιγράφονται στη συνέχεια.

Παροχή ρεύματος

Οι προϋποθέσεις αναφορικά με την παροχή ρεύματος είναι οι εξής.

- Διακύμανση τάσης: Μέγιστη $\pm 10\%$ (σε 110 V/120 έως 127 V/220 έως 240 V AC)
- Διακύμανση συχνότητας: Μέγιστη ± 3 Hz (στα 50 Hz/60 Hz)
- Χρησιμοποιήστε μια πηγή ρεύματος με όσο το δυνατόν μικρότερες διακυμάνσεις τάσης και συχνότητας.

Περιβάλλον λειτουργίας

Για τη σωστή λειτουργία του μηχανήματος πρέπει να πληρούνται οι ακόλουθες απαιτήσεις ως προς το περιβάλλον λειτουργίας:

- Θερμοκρασία: 50°F (10°C) έως 86°F (30°C) με διακυμάνσεις όχι άνω των 50°F (10°C) εντός χρονικού διαστήματος μιας ώρας
- Υγρασία αέρα: 15% έως 85% με διακυμάνσεις όχι μεγαλύτερες από 10% εντός χρονικού διαστήματος μιας ώρας

Αποθήκευση των αντιγράφων

Για να αποθηκεύσετε αντίγραφα, ακολουθήστε την παρακάτω σύσταση.

- Τα αντίγραφα που πρέπει να φυλαχτούν για πολύ καιρό, πρέπει να αποθηκευτούν σε ένα χώρο όπου δεν θα είναι εκτεθειμένα σε φως, για να μην ξεθωριάσουν.
- Οι κόλλες που εμπεριέχουν διαλύτες (π.χ. κόλλα σε σπρέι), μπορούν να προκαλέσουν τη διάλυση του γραφίτη (toner) των αντιγράφων.
- Το πάχος της επίστρωσης του γραφίτη στα έγχρωμα αντίγραφα είναι πιο παχύ απ' ό τι στα συνηθισμένα ασπρόμαυρα αντίγραφα. Για το λόγο αυτό, σε περίπτωση που διπλωθεί ένα έγχρωμο αντίγραφο, το μελάνι στη δίπλωση μπορεί να υποστεί φθορά και να αποκολληθεί.

1.11 Νομικοί περιορισμοί στην αντιγραφή

Απαγορεύεται η παραγωγή αντιγράφων ορισμένων εγγράφων με τον σκοπό ή την πρόθεση να χρησιμοποιηθούν αυτά τα αντίγραφα ως πρωτότυπα έγγραφα.

Η ακόλουθη λίστα δεν είναι βέβαια πλήρης, μπορεί όμως να χρησιμοποιηθεί ως οδηγός, για μια αντιγραφή με αίσθηση ευθύνης.

<Οικονομικοί τίτλοι>

- Προσωπικές επιταγές
- Ταξιδιωτικές επιταγές (τσεκ)
- Εντολές πληρωμών
- Πιστοποιητικά παρακαταθηκών/καταθέσεων
- Ομόλογα ή άλλα χρεόγραφα
- Πιστοποιητικά κατοχής μετοχών

<Πρωτότυπα νομικά έγγραφα>

- Κουπόνια φαγητού
- Γραμματόσημα (σφραγισμένα ή ασφράγιστα)
- Επιταγές (τσεκ) που έχουν εκδοθεί από δημόσιες αρχές
- Χαρτόσημα (σφραγισμένα ή ασφράγιστα)
- Διαβατήρια
- Έγγραφα μετανάστευσης
- Διπλώματα και πιστοποιητικά οδήγησης
- Συμβόλαια και τίτλοι ιδιοκτησίας ακίνητης περιουσίας και άλλων περιουσιακών στοιχείων

<Γενικά>

- Ταυτότητες, διακριτικά σήματα ή σφραγίδες αρχών
- Έγγραφα που προστατεύονται από τη νομοθεσία περί δικαιωμάτων πνευματικής ιδιοκτησίας, χωρίς την άδεια των νόμιμων ιδιοκτητών των σχετικών πνευματικών δικαιωμάτων

Πέραν τούτου, απαγορεύεται αυστηρά και υπό οποιοσδήποτε συνθήκες η αντιγραφή ημεδαπών και αλλοδαπών χαρτονομισμάτων ή έργων τέχνης χωρίς την άδεια των νόμιμων ιδιοκτητών των σχετικών πνευματικών δικαιωμάτων.

Σε περίπτωση αμφιβολίας για τη φύση ενός πρωτοτύπου, απευθυνθείτε σ' ένα νομικό σύμβουλο.

ΥΠΟΔΕΙΞΗ

Για την απαγόρευση της παράνομης αναπαραγωγής ορισμένων πρωτοτύπων, όπως χαρτί τραπεζογραμματίων, αυτό το μηχάνημα είναι εξοπλισμένο με μια διάταξη αποτροπής παραχάραξης.

Λόγω του χαρακτηριστικού αποτροπής πλαστογραφίας με το οποίο είναι εξοπλισμένο αυτό το μηχάνημα, ενδέχεται να υπάρχει παραμόρφωση των εικόνων.

1.12 Εισαγωγή στις Οδηγίες χρήσης

Αναφορά

- Ο τυπικός εξοπλισμός του bizhub 423/363 περιλαμβάνει ένα σκληρό δίσκο. Ο σκληρός δίσκος είναι προαιρετικός για το bizhub 283/223. Εάν δεν υπάρχει εγκατεστημένος σκληρός δίσκος, ορισμένες λειτουργίες δεν θα είναι διαθέσιμες ή θα είναι περιορισμένες.

Εισαγωγή στο εγχειρίδιο

[Οδηγός Γρήγορης Εκκίνησης: Λειτουργίες Φωτοαντιγραφής/Εκτύπωσης/Φαξ/Σάρωσης/Θυρίδας]

Αυτές οι Οδηγίες χρήσης περιγράφουν τις διαδικασίες χειρισμού και τις λειτουργίες οι οποίες χρησιμοποιούνται συχνότερα ώστε να αρχίσει άμεσα η λειτουργία του μηχανήματος.

Αναφορά

- Για να είναι διαθέσιμες ορισμένες από τις λειτουργίες που περιγράφονται στον [Οδηγό Γρήγορης Εκκίνησης: Λειτουργίες Φωτοαντιγραφής/Εκτύπωσης/Φαξ/Σάρωσης/ Θυρίδας] πρέπει να έχει εγκατασταθεί ένας σκληρός δίσκος.

Αυτές οι Οδηγίες χρήσης περιέχουν επίσης σημειώσεις και μέτρα προφύλαξης που θα πρέπει να τηρούνται προκειμένου να διασφαλίζεται η ασφαλής χρήση αυτού του μηχανήματος.

Παρακαλούμε διαβάστε αυτές τις Οδηγίες χρήσης πριν χρησιμοποιήσετε το μηχάνημα.

Εισαγωγή στο DVD Οδηγιών χρήσης

[Οδηγίες χρήσης: Λειτουργίες Φωτοαντιγραφής]

Αναφορά

- Αν δεν υπάρχει εγκατεστημένος σκληρός δίσκος ορισμένες λειτουργίες δεν θα είναι διαθέσιμες ή θα έχουν περιορισμένη λειτουργικότητα. Πρέπει να υπάρχει εγκατεστημένος ένας σκληρός δίσκος για να είναι διαθέσιμες οι λειτουργίες που περιγράφονται στις [Οδηγίες χρήσης: Λειτουργίες Φωτοαντιγραφής].

Αυτές οι Οδηγίες χρήσης περιγράφουν τις λεπτομέρειες σχετικά με τις λειτουργίες αντιγραφής και τις ρυθμίσεις αυτού του μηχανήματος.

- Καθορισμός των πρωτοτύπων και του χαρτιού αντιγραφής
- Λειτουργία αντιγραφής
- Συντήρηση αυτού του μηχανήματος
- Επίλυση προβλημάτων

[Οδηγίες χρήσης: Λειτουργίες Μεγέθυνσης Οθόνης]

Αυτές οι Οδηγίες χρήσης περιγράφουν τις λεπτομέρειες σχετικά με τις διαδικασίες χειρισμού της λειτουργίας μεγέθυνσης εικόνας.

- Λειτουργία αντιγραφής
- Λειτουργία Σάρωση
- Λειτουργία φαξ G3
- Λειτουργία δικτυακού φαξ

[Οδηγίες χρήσης: Λειτουργίες Εκτύπωσης]

Αναφορά

- Αν δεν υπάρχει εγκατεστημένος σκληρός δίσκος ορισμένες λειτουργίες δεν θα είναι διαθέσιμες ή θα έχουν περιορισμένη λειτουργικότητα. Πρέπει να υπάρχει εγκατεστημένος ένας σκληρός δίσκος για να είναι διαθέσιμες οι λειτουργίες που περιγράφονται στις [Οδηγίες χρήσης: Λειτουργίες Εκτύπωσης].

Αυτές οι οδηγίες χρήσης περιγράφουν τις λεπτομέρειες σχετικά με τις λειτουργίες εκτύπωσης.

- Λειτουργία εκτύπωσης
- Ρύθμιση των παραμέτρων του οδηγού εκτυπωτή

[Οδηγίες χρήσης: Λειτουργίες Box (Θυρίδας)]

Αναφορά

- Αν δεν υπάρχει εγκατεστημένος σκληρός δίσκος ορισμένες λειτουργίες δεν θα είναι διαθέσιμες ή θα έχουν περιορισμένη λειτουργικότητα. Πρέπει να υπάρχει εγκατεστημένος ένας σκληρός δίσκος για να είναι διαθέσιμες οι λειτουργίες που περιγράφονται στις [Οδηγίες χρήσης: Λειτουργίες Box (Θυρίδας)].

Αυτές οι οδηγίες χρήσης περιγράφουν τις λεπτομέρειες σχετικά με τις λειτουργίες θυρίδας που χρησιμοποιούν το σκληρό δίσκο.

- Αποθήκευση δεδομένων σε θυρίδες χρήστη
- Ανάκτηση δεδομένων από τις θυρίδες χρήστη
- Εκτύπωση και μεταφορά δεδομένων από τις θυρίδες χρήστη

[Οδηγίες χρήσης: Λειτουργίες δικτυακής σάρωσης/φαξ/φαξ δικτύου]

Αναφορά

- Αν δεν υπάρχει εγκατεστημένος σκληρός δίσκος ορισμένες λειτουργίες δεν θα είναι διαθέσιμες ή θα έχουν περιορισμένη λειτουργικότητα. Για να είναι διαθέσιμες οι λειτουργίες που περιγράφονται στον [Οδηγίες χρήσης: Λειτουργίες δικτυακής σάρωσης/ φαξ/φαξ δικτύου] πρέπει να έχει εγκατασταθεί ένας σκληρός δίσκος.

Αυτές οι Οδηγίες χρήσης περιγράφουν τις λεπτομέρειες σχετικά με την αποστολή σαρωμένων δεδομένων.

- Σάρωση σε E-Mail, FTP TX, SMB TX, Αποθήκευση στη θυρίδα χρήστη, WebDAV και υπηρεσία Διαδικτύου
- G3 φαξ
- Φαξ μέσω διεύθυνσης IP, Φαξ Διαδικτύου

[Οδηγίες χρήσης: Λειτουργίες προγραμμάτων οδήγησης φαξ]

Αναφορά

- Αν δεν υπάρχει εγκατεστημένος σκληρός δίσκος ορισμένες λειτουργίες δεν θα είναι διαθέσιμες ή θα έχουν περιορισμένη λειτουργικότητα. Πρέπει να υπάρχει εγκατεστημένος ένας σκληρός δίσκος για να είναι διαθέσιμες οι λειτουργίες που περιγράφονται στις [Οδηγίες χρήσης: Λειτουργίες προγραμμάτων οδήγησης φαξ].

Αυτές οι οδηγίες χρήσης περιγράφουν τις λεπτομέρειες σχετικά με τη λειτουργία προγραμμάτων οδήγησης φαξ η οποία δίνει τη δυνατότητα άμεσης αποστολής φαξ μέσω υπολογιστή.

- ΦΑΞ μέσω PC

[Οδηγίες χρήσης: Διαχείριση δικτύου]

Αναφορά

- Αν δεν υπάρχει εγκατεστημένος σκληρός δίσκος ορισμένες λειτουργίες δεν θα είναι διαθέσιμες ή θα έχουν περιορισμένη λειτουργικότητα. Πρέπει να υπάρχει εγκατεστημένος ένας σκληρός δίσκος για να είναι διαθέσιμες οι λειτουργίες που περιγράφονται στις [Οδηγίες χρήσης: Διαχειριστή δικτύου].

Αυτές οι οδηγίες χρήσης περιγράφουν τις λεπτομέρειες σχετικά με τις μεθόδους ρύθμισης κάθε λειτουργίας χρησιμοποιώντας τη σύνδεση δικτύου.

- Ρυθμίσεις δικτύου
- Ρυθμίσεις με τη χρήση PageScope Web Connection

[Οδηγίες χρήσης: Λειτουργίες για προχωρημένους]

Αναφορά

- Όλες οι λειτουργίες είναι διαθέσιμες μόνο αν υπάρχει εγκατεστημένος σκληρός δίσκος.

Αυτές οι οδηγίες χρήσης περιγράφουν τις λεπτομέρειες σχετικά με τις λειτουργίες που καθίστανται διαθέσιμες με την καταχώριση της άδειας ενός προαιρετικού σετ άδειας και τη σύνδεση σε μια εφαρμογή.

- Λειτουργία προγράμματος πλοήγησης στο Διαδίκτυο
- Image Panel
- Λειτουργία επεξεργασίας PDF
- PDF με δυνατότητα αναζήτησης
- Λειτουργίες My Panel και My Address

1.13 Διαθέσιμες λειτουργίες

Τα bizhub 423/bizhub 363/bizhub 283/bizhub 223 είναι ψηφιακά μονόχρωμα πολυλειτουργικά περιφερειακά που διευκολύνουν τη ροή εργασίας και μπορούν να χρησιμοποιηθούν σε συνδυασμό με οποιαδήποτε εφαρμογή ή περιβάλλον γραφείου.

Εκτός από τις λειτουργίες αντιγραφής, φαξ, σάρωσης και εκτύπωσης που αποτελούν αναγκαία προϋπόθεση για κάθε επιχείρηση, το παρόν μηχάνημα παρέχει λειτουργίες δικτύου και θυρίδας για την υποστήριξη μιας αποτελεσματικής διαχείρισης εγγράφων.

Αναφορά

- Αν δεν υπάρχει εγκατεστημένος σκληρός δίσκος ορισμένες λειτουργίες δεν θα είναι διαθέσιμες ή θα έχουν περιορισμένη λειτουργικότητα. Για λεπτομέρειες, συμβουλευτείτε τις αντίστοιχες οδηγίες χρήσης.

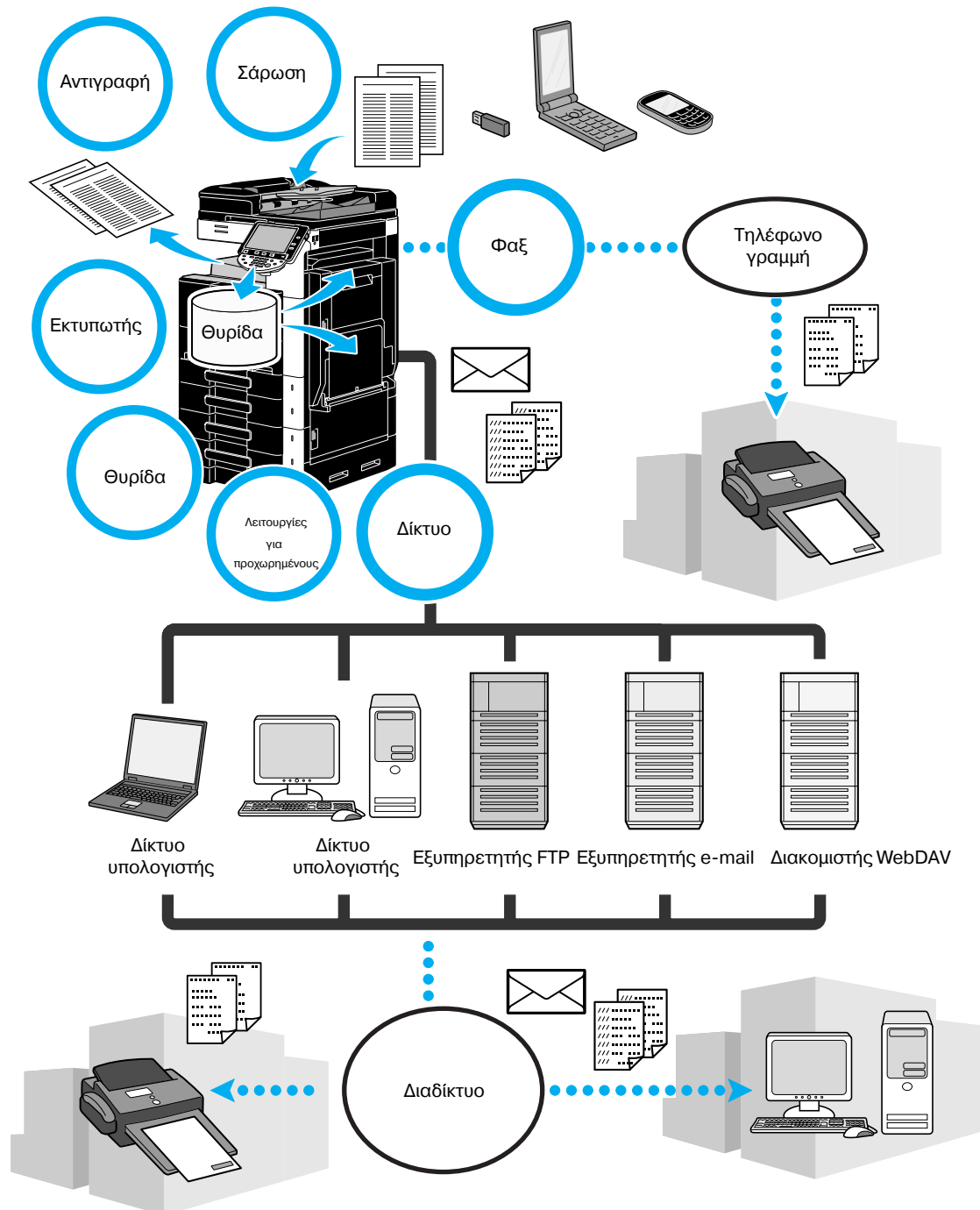

Λειτουργίες αντιγραφής

Μπορούν να εκτυπωθούν αντίγραφα υψηλής ποιότητας με μεγάλη ταχύτητα. Οι πολυάριθμες λειτουργίες εφαρμογών συντελούν περαιτέρω στη μείωση των εξόδων του γραφείου και την αύξηση της αποδοτικότητας.

Λειτουργίες εκτύπωσης

Κατά την εκτύπωση μέσω υπολογιστή, μπορούν να οριστούν διάφορες ρυθμίσεις, όπως για παράδειγμα το μέγεθος του χαρτιού, η ποιότητα της εικόνας και η διάταξη. Με τη λειτουργία της ασφαλούς εκτύπωσης, η εκτύπωση σημαντικών εγγράφων μπορεί να πραγματοποιηθεί μόνο μετά την εισαγωγή ενός κωδικού πρόσβασης. Ο οδηγός του εκτυπωτή μπορεί εύκολα να εγκατασταθεί από το συνοδευτικό DVD-ROM.

Λειτουργίες θυρίδας

Τα έγγραφα που έχουν σαρωθεί με αυτό το μηχάνημα, τα παραληφθέντα έγγραφα φαξ ή τα δεδομένα από τον υπολογιστή μπορούν να αποθηκευτούν. Αυτά τα αποθηκευμένα δεδομένα μπορούν να ανακτηθούν όταν χρειαστεί ή μπορούν να σταλούν ή να εκτυπωθούν. Υπάρχει η δυνατότητα χρήσης των προσωπικών θυρίδων χρήστη μόνο από συγκεκριμένα άτομα και η κοινή θυρίδα χρήστη είναι διαθέσιμη σε οποιονδήποτε αριθμό χρηστών.

Λειτουργίες Φαξ

Τα πρωτότυπα που σαρώθηκαν από αυτό το μηχάνημα μπορούν να σταλούν στον προορισμό. Η αποστολή επίσης μπορεί να γίνει και με τη μορφή συνημμένου αρχείου σε ένα e-mail.

Μπορούν να σταλθούν με φαξ όχι μόνο τα έγγραφα που σαρώθηκαν με αυτό το μηχάνημα αλλά και τα έγγραφα που αποθηκεύθηκαν στις θυρίδες χρήστη καθώς και τα δεδομένα υπολογιστή. Ένα φαξ μπορεί να σταλεί σε πολλαπλούς προορισμούς ταυτόχρονα και, φυσικά, αν παραλάβετε ένα φαξ μπορείτε να το προωθήσετε αλλού.

Για να χρησιμοποιήσετε τις λειτουργίες του φαξ πρέπει να έχει εγκατασταθεί το προαιρετικό σετ φαξ FK-508.

Δικτυακές λειτουργίες

Μπορείτε να εκτυπώσετε μέσω μίας σύνδεσης δικτύου. Τα δεδομένα που σαρώθηκαν με αυτό το μηχάνημα και τα δεδομένα στις θυρίδες χρήστη μπορούν εύκολα να σταλθούν μέσω δικτύου. Χρησιμοποιώντας τον πίνακα ελέγχου για τον καθορισμό ενός προορισμού, τα δεδομένα μπορούν να σταλθούν σε έναν διακομιστή FTP ή σε κάποιον άλλον υπολογιστή δικτύου ως συνημμένο αρχείο σε ένα e-mail ή μπορούν να σταλθούν με φαξ χρησιμοποιώντας το Διαδίκτυο.

Λειτουργίες σάρωσης

Τα εκτυπωμένα σε χαρτί έγγραφα μπορούν γρήγορα να μετατραπούν σε έγχρωμα ψηφιακά δεδομένα. Και αυτά τα δεδομένα που αποτελούν προϊόν της μετατροπής αυτής μπορούν με απλό τρόπο να σταλούν μέσω του δικτύου οπουδήποτε. Επίσης το μηχάνημα αυτό μπορεί να χρησιμοποιηθεί ως σαρωτής σε συνδυασμό με αρκετές εφαρμογές οι οποίες είναι συμβατές με το πρότυπο TWAIN.

Λειτουργίες για προχωρημένους

Το μηχάνημα αυτό παρέχει προχωρημένες λειτουργίες που επιτρέπουν στο χρήστη να προσπελάσει τα περιεχόμενα στο Διαδίκτυο μέσω του πίνακα ελέγχου (πρόγραμμα περιήγησης στο Διαδίκτυο), να χρησιμοποιήσει την κατανοητή διεπαφή που τον καθοδηγεί (Image Panel) ή να δημιουργήσει ένα αρχείο PDF με δυνατότητα αναζήτησης κειμένου (PDF με δυνατότητα αναζήτησης).

Για να χρησιμοποιήσετε αυτές τις λειτουργίες απαιτείται ένα προαιρετικό σετ αναβάθμισης UK-203 και ένα από τα πρόσθετα πακέτα λογισμικού i-Option LK-101 v2, LK-102 ή LK-105.

Η σύνδεση με τις εφαρμογές σας δίνει τη δυνατότητα να χρησιμοποιήσετε τις λειτουργίες My Panel/My Address. Αν χρειαστεί, μπορείτε να προσαρμόσετε τον πίνακα ελέγχου ή το βιβλίο διευθύνσεων για κάθε χρήστη. Χρησιμοποιώντας αυτήν τη λειτουργία κάθε χρήστης μπορεί να χρησιμοποιήσει τον πίνακα ελέγχου ή το βιβλίο διευθύνσεων προσαρμοσμένα με τον ίδιο τρόπο σε οποιοδήποτε MFP το οποίο συνδέεται με τις εφαρμογές.

Για να χρησιμοποιήσετε αυτές τις λειτουργίες απαιτείται ένα προαιρετικό σετ αναβάθμισης UK-203 και εφαρμογές.

1.14 Πίνακας χειρισμού

Ο πίνακας ελέγχου αποτελείται αφενός από την οθόνη αφής, η οποία μπορεί να χρησιμοποιηθεί για τον ορισμό των ρυθμίσεων των διαφόρων λειτουργιών, και αφετέρου από διάφορα πλήκτρα, όπως το πλήκτρο [Εκκίνηση] και το πλήκτρο [Τερματισμός]. Οι λειτουργίες που μπορούν να εκτελεστούν με τα πλήκτρα αυτά περιγράφονται στη συνέχεια.

Σε αυτές τις Οδηγίες χρήσης, το [] υποδηλώνει πλήκτρα του πίνακα ελέγχου και πλήκτρα της οθόνης αφής.

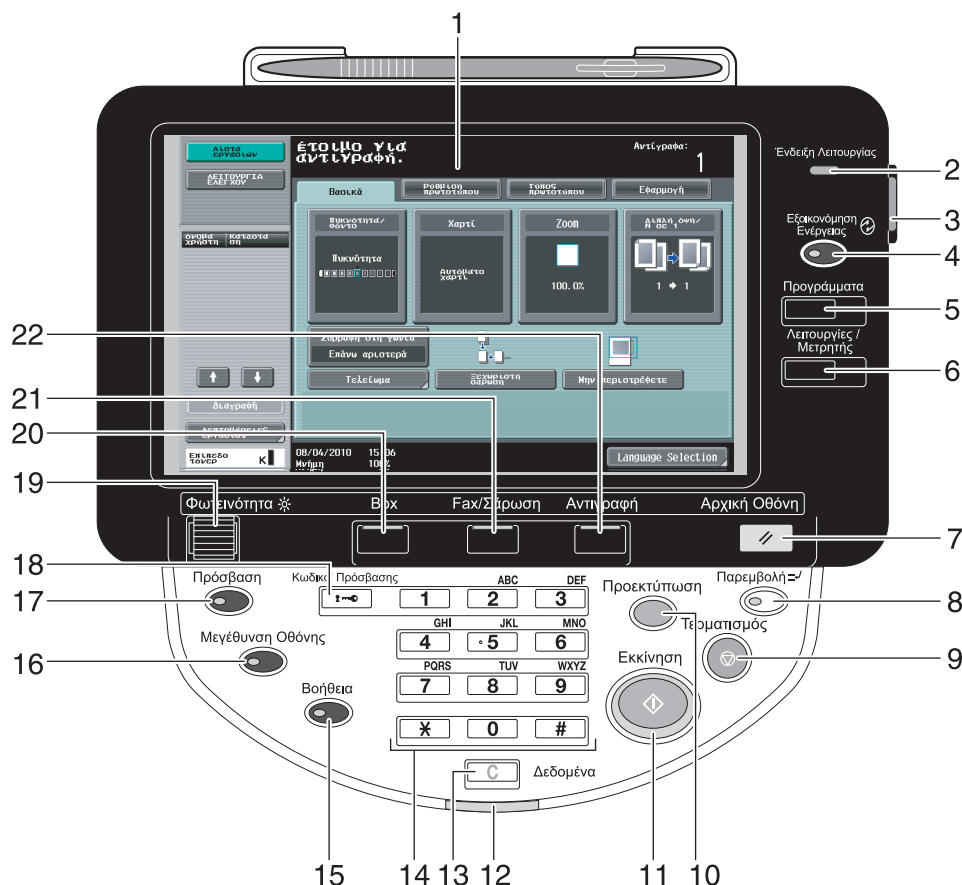

αρ.	Ονομασία	Περιγραφή
1	Οθόνη αφής	Δείχνει διάφορες μάσκες και μηνύματα. Καθορίζετε τις διάφορες ρυθμίσεις, πιέζοντας απευθείας την κοנסόλα χειρισμού.
2	Ένδειξη ισχύος	Ανάβει σε μπλε χρώμα όταν το μηχάνημα τίθεται σε λειτουργία με τον κύριο διακόπτη ρεύματος.
3	Βοηθητικός διακόπτης ισχύος	Πατήστε αυτό το πλήκτρο, για την ενεργοποίηση/ απενεργοποίηση των λειτουργιών του μηχανήματος. Όταν είναι στη θέση off, το μηχάνημα εισέρχεται σε κατάσταση εξοικονόμησης ενέργειας.
4	Πλήκτρο [Εξοικονόμηση Ενέργειας]	Πατήστε αυτό το πλήκτρο για να περάσετε στη λειτουργία εξοικονόμησης ενέργειας. Κατά τη διάρκεια που το μηχάνημα βρίσκεται στη λειτουργία εξοικονόμησης ενέργειας, η ένδειξη στο πλήκτρο [Εξοικονόμηση Ενέργειας] ανάβει σε πράσινο και η οθόνη αφής απενεργοποιείται. Για την ακύρωση της λειτουργίας εξοικονόμησης ενέργειας, πατήστε ξανά το πλήκτρο [Εξοικονόμηση Ενέργειας].
5	Πλήκτρο [Προγράμματα]	Πατήστε αυτό το πλήκτρο (Αποθήκευση), για να καταχωρήσετε τις επιθυμητές ρυθμίσεις αντιγραφής/φαξ/σάρωσης ως πρόγραμμα ή να επαναφέρετε ένα καταχωρημένο πρόγραμμα.
6	Πλήκτρο [Λειτουργίες/Μετρήτης]	Πατήστε για να εμφανιστεί η οθόνη Λειτουργία/Μετρητής.

αρ.	Ονομασία	Περιγραφή
7	Πλήκτρο [Αρχική Οθόνη]	Πατήστε αυτό το πλήκτρο, για να σβήσετε όλες τις ρυθμίσεις (εκτός τις προγραμματισμένες ρυθμίσεις) που είναι καταχωρημένες στο πεδίο χειρισμού και στην οθόνη αφής.
8	Πλήκτρο [Παρεμβολή]	Πατήστε αυτό το πλήκτρο, για να περάσετε στη λειτουργία παρεμβολής. Ενώ το μηχάνημα βρίσκεται στη λειτουργία παρεμβολής η ένδειξη στο πλήκτρο ανάβει σε πράσινο χρώμα και εμφανίζεται στην οθόνη αφής το μήνυμα "ΛΕΙΤΟΥΡΓΙΑ ΠΑΡΕΜΒΟΛΗΣ". Για την ακύρωση της λειτουργίας παρεμβολής, πατήστε ξανά το πλήκτρο [Παρεμβολή].
9	Πλήκτρο [Τερματισμός]	Πατώντας αυτό το πλήκτρο κατά τη διάρκεια αντιγραφής, σάρωσης ή εκτύπωσης σταματά προσωρινά η λειτουργία.
10	Πλήκτρο [Προεκτύπωση]	Πατήστε αυτό το πλήκτρο για τη δημιουργία ενός δοκιμαστικού δείγματος το οποίο μπορείτε να ελέγξετε πριν εκτυπώσετε μεγάλο αριθμό αντιγράφων. Μπορείτε επίσης να εμφανίσετε την τελική εικόνα χρησιμοποιώντας τις τρέχουσες ρυθμίσεις στην οθόνη αφής. Αυτή η λειτουργία είναι διαθέσιμη μόνο εάν έχει εγκατασταθεί ένας σκληρός δίσκος.
11	Πλήκτρο [Εκκίνηση]	Πατήστε το πλήκτρο για να ξεκινήσετε τη λειτουργία αντιγραφής, σάρωσης ή φαξ.
12	Δεδομένα	Αναβοσβήνει σε μπλε χρώμα κατά τη λήψη μιας εργασίας εκτύπωσης. Ανάβει σε μπλε χρώμα κατά την τοποθέτηση μιας εργασίας εκτύπωσης σε σειρά αναμονής για εκτύπωση ή κατά την εκτύπωση. Ανάβει σε μπλε χρώμα, όταν υπάρχουν αποθηκευμένα δεδομένα φαξ ή μη εκτυπωμένα δεδομένα του φαξ.
13	Πλήκτρο [C] (Σβήσιμο)	Πατήστε αυτό το πλήκτρο, για να διαγράψετε μια καταχωρημένη με το πληκτρολόγιο τιμή (όπως ο αριθμός των αντιγράφων, ένας συντελεστής zoom ή ένα μέγεθος).
14	Πληκτρολόγιο	Χρησιμοποιείται για την πληκτρολόγηση του αριθμού των αντιγράφων, του συντελεστή zoom, του αριθμού φαξ και για πολλές άλλες ρυθμίσεις.
15	Πλήκτρο [Βοήθεια]	Πατήστε για να εμφανιστεί η οθόνη Βοήθεια, η οποία μπορεί να χρησιμοποιηθεί για την εμφάνιση της περιγραφής διαφόρων λειτουργιών και των λεπτομερειών των λειτουργιών στην οθόνη.
16	Πλήκτρο [Μεγέθυνση Οθόνης]	Πατήστε αυτό το πλήκτρο για να εισαγάγετε τη λειτουργία μεγέθυνσης ενδείξεων. Αν πραγματοποιείται επαλήθευση με το PageScope Authentication Manager, δεν εισέρχεται στη λειτουργία μεγέθυνσης οθόνης.
17	Πλήκτρο [Πρόσβαση]	Πατήστε αυτό το πλήκτρο για να εμφανίσετε τη μάσκα για τον καθορισμό των ρυθμίσεων για τις λειτουργίες πρόσβασης του χρήστη.
18	Πλήκτρο [Κωδικοί Πρόσβασης]	Αν έχουν εφαρμοστεί ρυθμίσεις επαλήθευσης του χρήστη ή λογαριασμού κοστολόγησης, πατήστε το πλήκτρο [Κωδικοί Πρόσβασης] αφού εισαγάγετε το όνομα χρήστη και τον κωδικό πρόσβασης (για επαλήθευση του χρήστη) ή το όνομα του λογαριασμού και τον κωδικό πρόσβασης (για λογαριασμό κοστολόγησης) για να χρησιμοποιήσετε αυτό το μηχάνημα.
19	Τροχήσκος [Φωτεινότητα]	Χρησιμοποιήστε το για να ρυθμίσετε τη φωτεινότητα της οθόνης αφής.
20	Πλήκτρο [Box]	Πατήστε αυτό το πλήκτρο για να εισάγετε τη λειτουργία θυρίδας χρήστη. Κατά τη διάρκεια που το μηχάνημα βρίσκεται στη λειτουργία θυρίδας χρήστη, ανάβει η ένδειξη στο πλήκτρο [Box] σε πράσινο χρώμα.
21	Πλήκτρο [Fax/Σάρωση]	Πατήστε το πλήκτρο, για να εισαγάγετε τη λειτουργία φαξ/σάρωσης. Κατά τη διάρκεια που το μηχάνημα είναι στη λειτουργία φαξ/σάρωσης, ανάβει η ένδειξη στο πλήκτρο [Fax/Σάρωση] πράσινη.

αρ.	Ονομασία	Περιγραφή
22	Πλήκτρο [Αντιγραφή]	Πατήστε αυτό το πλήκτρο, για να εισέλθετε στη λειτουργία αντιγραφής. (Το μηχάνημα βρίσκεται κανονικά στη λειτουργία αντιγραφής.) Ενώ το μηχάνημα βρίσκεται στη λειτουργία αντιγραφής η ένδειξη στο πλήκτρο ανάβει σε πράσινο χρώμα.

**Παραπομπές**

Για λεπτομέρειες, συμβουλευτείτε το κεφάλαιο 4 στις [Οδηγίες χρήσης: Λειτουργίες Φωτοαντιγραφής].

1.15 Λειτουργία καθοδήγησης

Το μηχάνημα αυτό έχει μια λειτουργία καθοδήγησης, η οποία χρησιμοποιώντας animation, εμφανίζει τη λειτουργική περιγραφή στην οθόνη ή σας δίνει τη δυνατότητα να ελέγχετε μια διαδικασία λειτουργίας.

Οθόνη καθοδήγησης

Μπορείτε να εμφανίσετε τη λειτουργική περιγραφή και τη λειτουργική διαδικασία στην οθόνη αφής. Αν χρειαστεί, μπορείτε να ελέγξετε κάτι που δεν καταλαβαίνετε στην οθόνη ενώ πραγματοποιείτε μια διαδικασία.

→ Εμφάνιση της οθόνης καθοδήγησης.

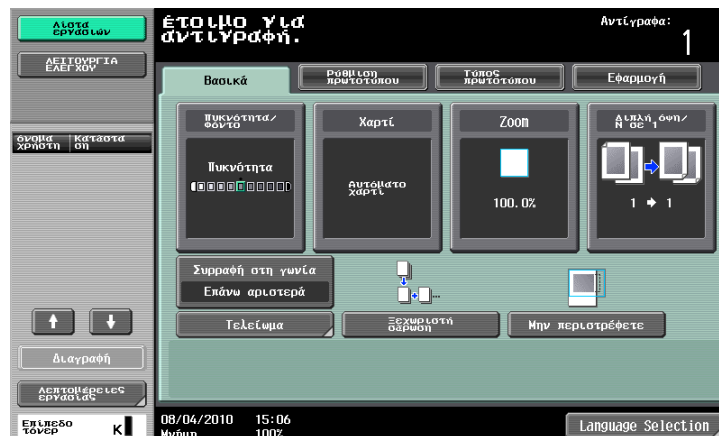

Βοήθεια

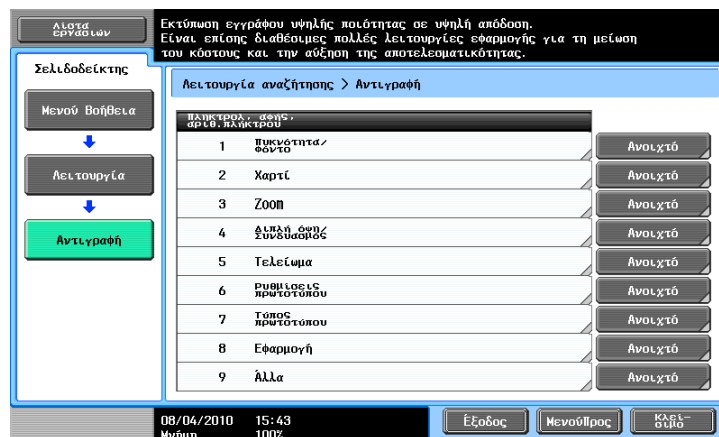

→ Αν πατήσετε το πλήκτρο [Βοήθεια] εμφανίζεται η καθοδήγηση ανάλογα με την οθόνη που εμφανίζεται τη δεδομένη στιγμή.

Η οθόνη Μενού Βοήθεια αποτελείται από τα ακόλουθα μενού. Από την οθόνη μενού, μπορείτε να βρείτε την οθόνη που επιθυμείτε ανάλογα με το σκοπό για τον οποίο θέλετε να τη χρησιμοποιήσετε ή το λειτουργικό επίπεδο. Μπορείτε επίσης να ελέγξετε το επίπεδο της οθόνης που εμφανίζεται στον αριστερό πίνακα της οθόνης Μενού Βοήθεια.

Στοιχείο	Περιγραφή
[Λειτουργία]	Πατώντας [Λειτουργία] εμφανίζεται το μενού Καθοδήγηση το οποίο έχει ταξινομηθεί ανάλογα με τα ονόματα των λειτουργιών που θα εμφανιστούν στην οθόνη. Είναι χρήσιμο για τον έλεγχο της λειτουργίας προεπισκόπησης.
[Αναζήτηση μέσω λειτουργίας]	Πατώντας [Αναζήτηση μέσω λειτουργίας] εμφανίζονται παραδείγματα λειτουργιών που είναι διαθέσιμες σε αυτό το μηχάνημα και οι περιγραφές τους ταξινομημένες κατά λειτουργία. Επιπλέον, πατώντας το πλήκτρο [Μετάβαση στη λειτουργία] εμφανίζεται η οθόνη ρυθμίσεων για την τρέχουσα λειτουργία που εμφανίζεται.
[Πίνακας λειτουργικότητας]	Πατώντας [Πίνακας λειτουργικότητας] εμφανίζεται η λίστα των λειτουργιών και τα στοιχεία προς ρύθμιση σε μια ιεραρχική δομή. Αυτό είναι χρήσιμο για την προβολή της περιγραφής της λειτουργίας ή του στοιχείου προς ρύθμιση που θέλετε να ελέγξετε.
[Άλλες λειτουργίες]	Πατώντας [Άλλες λειτουργίες] εμφανίζεται το μενού Καθοδήγηση για τις διαθέσιμες λειτουργίες και ρυθμίσεις οι οποίες διευκολύνουν τη χρήση αυτού του μηχανήματος. Επιπλέον, πατώντας το πλήκτρο [Μετάβαση στη λειτουργία] εμφανίζεται η οθόνη ρυθμίσεων για την τρέχουσα λειτουργία που εμφανίζεται.
[Όνομα και λειτουργία των εξαρτημάτων]	Πατώντας [Όνομα και λειτουργία των εξαρτημάτων] εμφανίζονται τα πλήκτρα που ελέγχουν τη λειτουργία των διαφόρων εξαρτημάτων (πλήκτρα χειρισμού) καθώς και τα προαιρετικά πλήκτρα που ελέγχουν τον ρόλο κάθε πλήκτρου.
[Πληροφορίες αντιπρο. σέρβις/διαχειριστή]	Πατώντας [Πληροφορίες αντιπρο. σέρβις/διαχειριστή] εμφανίζεται το όνομα διαχειριστή, ο αριθμός επέκτασης καθώς και η διεύθυνση E-mail.
[Αντικαταστ Αναλωσ/ Διαδικασία επεξεργ.]	Πατώντας [Αντικαταστ Αναλωσ/Διαδικασία επεξεργ] χρησιμοποιείται ένα animation για την εμφάνιση της διαδικασίας πρόσθεσης συνδετήρων ή για το άδειασμα του κουτιού απορριμμάτων διάτρησης. Αν πατήσετε [Εκκίνηση Καθοδήγησης.] θα ξεκινήσει η καθοδήγηση μέσω animation. Αυτή η λειτουργία είναι διαθέσιμη μόνο εάν έχει εγκατασταθεί ένας σκληρός δίσκος.

Στην οθόνη Βοήθεια πατήστε το πλήκτρο ή τον αριθμό του πλήκτρου που εμφανίζεται στην οθόνη χρησιμοποιώντας το πληκτρολόγιο και επιλέξτε το επιθυμητό στοιχείο.

Παράδειγμα: [Λειτουργία] ►► [Αντιγραφή] ►► [Χαρτί]

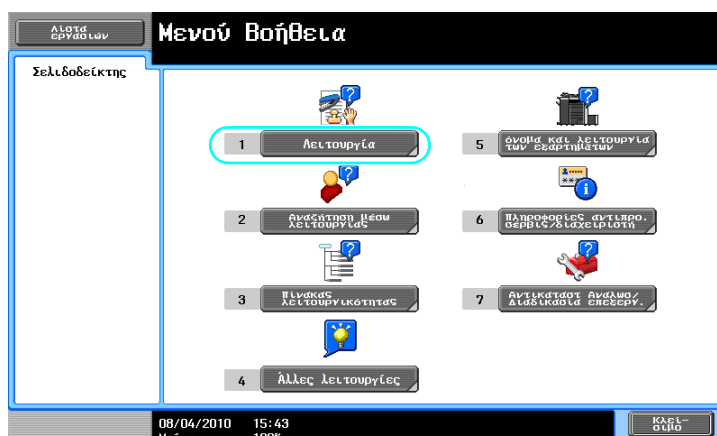

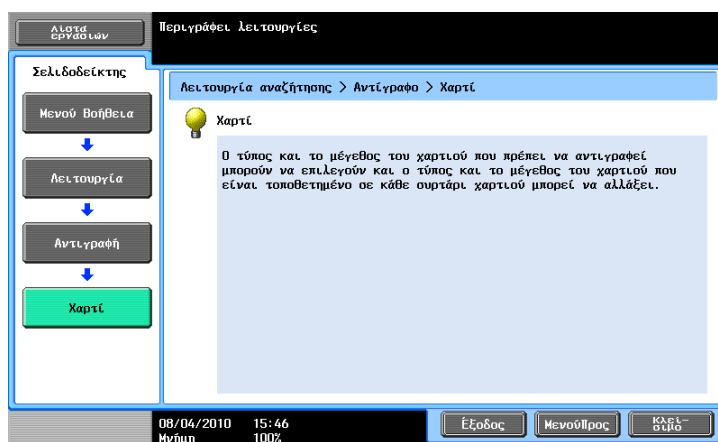
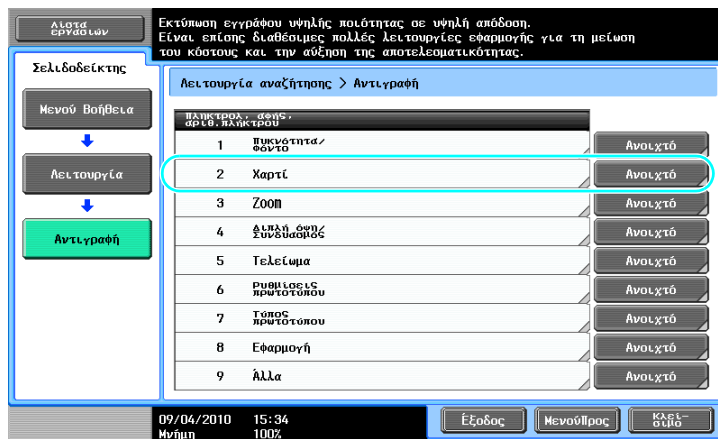
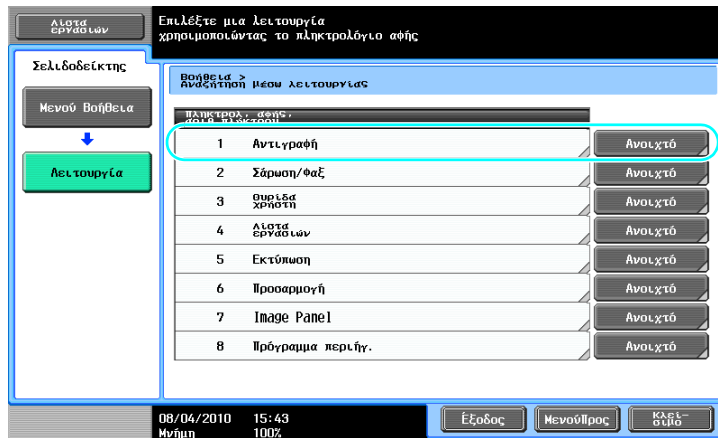

Παράδειγμα της οθόνης καθοδήγησης

Παράδειγμα: [Λειτουργία] ► [Αντιγραφή] ► [Πυκνότητα/Φόντο] ► [Πυκνότητα]

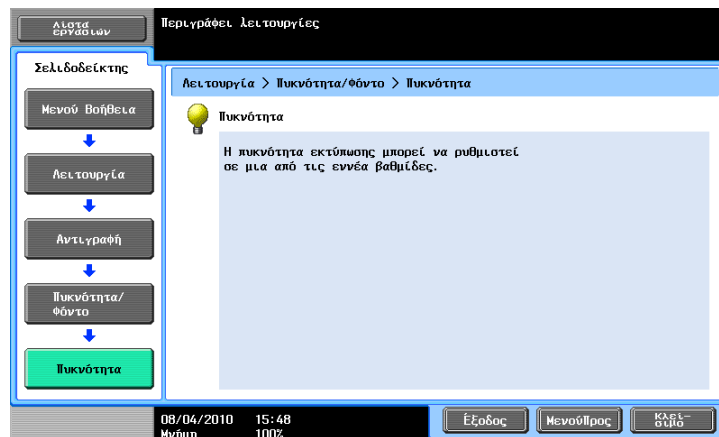

Παράδειγμα: [Αναζήτηση μέσω λειτουργίας] ► [Αντιγραφή] ► [Ελάττωση χρήσης χαρτί] ► [Αντιγραφή 2 όψεων, για τη μείωση χαρτιού]

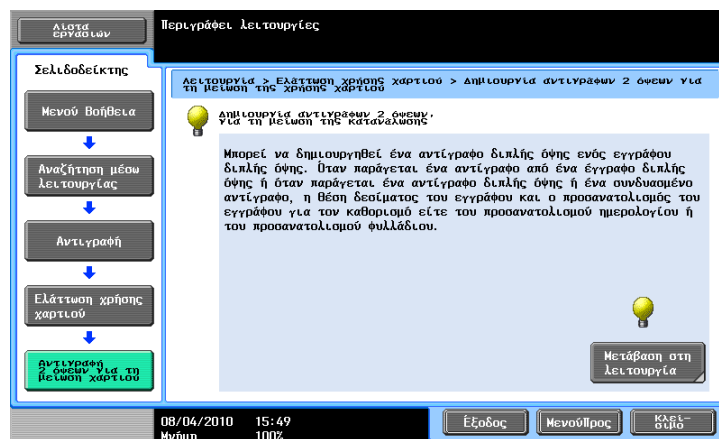

Αναφορά

- Αν βλέπετε την οθόνη καθοδήγησης μιας διαφορετικής λειτουργίας από αυτήν η οποία είναι τώρα επιλεγμένη δεν μπορείτε να επιλέξετε [Μετάβαση στη λειτουργία].
Για παράδειγμα, αν βρίσκεστε στη λειτουργία Fax/Σάρωση δεν μπορείτε να επιλέξετε [Μετάβαση στη λειτουργία] στην οθόνη καθοδήγησης για τη λειτουργία αντιγραφής, η οποία διαφέρει από τη λειτουργία Fax/Σάρωση.
- Αν επιλέξετε [Αναζήτηση μέσω λειτουργίας] ► [Αντιγραφή] ► [Σάρωση ειδικών εγγράφων], εμφανίζονται οδηγίες και animation που βοηθούν το χρήστη να δει τη διαδικασία τοποθέτησης ενός πρωτοτύπου. Εντούτοις, δεν εμφανίζεται το [Εκκίνηση Καθοδήγησης.] στο animation για την τοποθέτηση ενός πρωτοτύπου.

Παράδειγμα: [Πίνακας λειτουργικότητας] ► [Αντιγραφή]

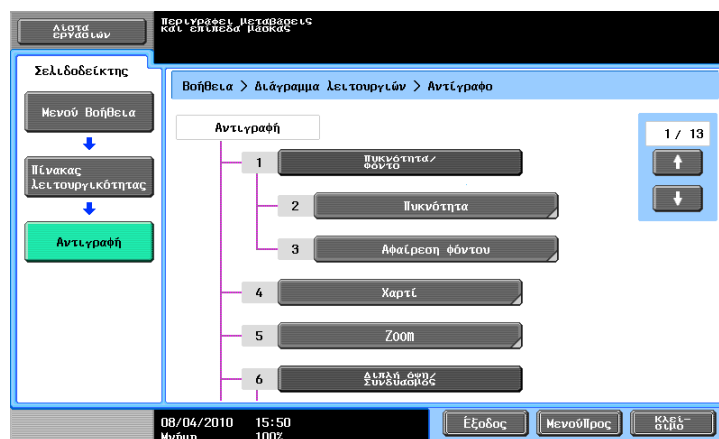

Αναφορά

- Στην οθόνη Πίνακας λειτουργικότητας οι διαθέσιμες λειτουργίες και τα στοιχεία προς ρύθμιση εμφανίζονται με ιεραρχική δομή. Επιλέξτε το επιθυμητό στοιχείο που θέλετε να δείτε από την οθόνη καθοδήγησης.

Παράδειγμα: [Αντικαταστ Αναλωσ/Διαδικασία επεξεργ.] ►► [Προσθήκη συρραπτικών]

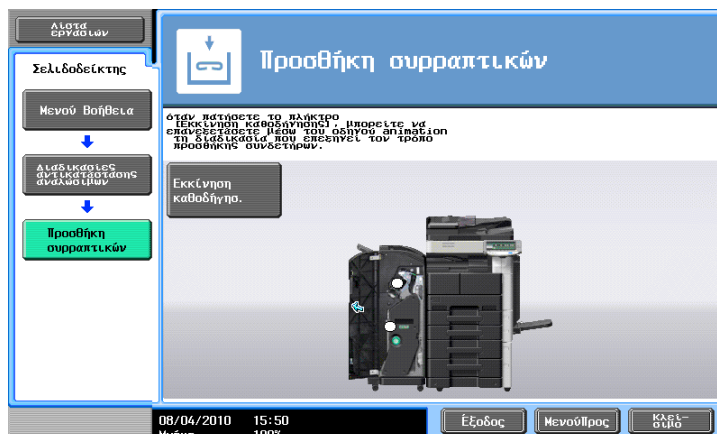

Αναφορά

- Για λεπτομέρειες σχετικά με την οδήγηση animation ανατρέξτε στην Σ. 1-44 των Οδηγιών χρήσης.
- Για λεπτομέρειες σχετικά με τον τρόπο αντικατάστασης των αναλώσιμων ή με τις λειτουργικές διαδικασίες ανατρέξτε στη Σ. 1-69 των Οδηγιών χρήσης.
- Αυτή η λειτουργία είναι διαθέσιμη μόνο εάν έχει εγκατασταθεί ένας σκληρός δίσκος.
- Πατήστε [Κλείσιμο] στην οθόνη καθοδήγησης για να μεταβείτε ένα επίπεδο ανωτέρω στο μενού. Πατήστε [Έξοδος] για την έξοδο από τη λειτουργία καθοδήγησης και για να επιστρέψετε στην οθόνη η οποία είχε εμφανιστεί πριν πατήσετε το πλήκτρο [Βοήθεια]. Πατήστε [Μενού Προς] για να εμφανίσετε την οθόνη Μενού Βοήθεια.

**Παραπομπές**

Για λεπτομέρειες σχετικά με την οθόνη Καθοδήγηση, συμβουλευτείτε το κεφάλαιο 4 στις [Οδηγίες χρήσης: Λειτουργίες Φωτοαντιγραφής].

Καθοδήγηση μέσω animation

Η καθοδήγηση μέσω animation είναι μια λειτουργία η οποία σας επιτρέπει να χρησιμοποιήσετε να ελέγξετε μέσω ενός animation τη διαδικασία εμπλοκής χαρτιού ή συνδετήρων ή την πρόσθεση συνδετήρων. Μπορείτε να επιλύσετε οποιοδήποτε τυχόν πρόβλημα εμπλοκής χαρτιού ή να αντικαταστήσετε αναλώσιμα ενώ ελέγχετε την διαδικασία στην οθόνη αφής.

Αναφορά

- Αυτή η λειτουργία είναι διαθέσιμη μόνο εάν έχει εγκατασταθεί ένας σκληρός δίσκος.

Παράδειγμα επεξεργασίας εμπλοκής χαρτιού ή συνδετήρων (Εμπλοκή χαρτιού στο συρτάρι 1)

➔ Πατήστε [Εκκίνηση Καθοδήγησης.] για να ελέγξετε τη λειτουργική διαδικασία.



Σας μεταφέρει στο επόμενο βήμα.





Σας μεταφέρει πίσω στο προηγούμενο βήμα.



Μπορείτε να ελέγξετε ξανά τη διαδικασία.

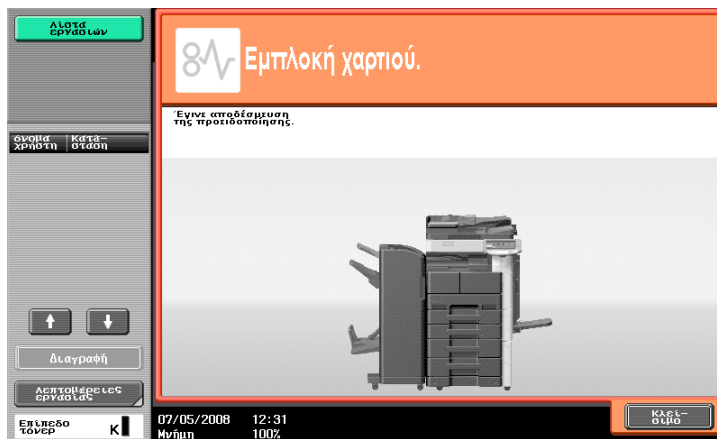

Όταν γίνει απεμπλοκή χαρτιού με το σωστό τρόπο τότε εμφανίζεται η οθόνη άρσης προειδοποίησης.

Παραπομπές

Για λεπτομέρειες σχετικά με την απεμπλοκή χαρτιού ή συνδετήρων ανατρέξτε στη Σ. 1-57 αυτών των Οδηγιών χρήσης.

Παράδειγμα αντικατάστασης αναλωσίμων (Προσθήκη συρραπτικών)

- Πατήστε [Εκκίνηση Καθοδήγησης.] για να ελέγξετε τη διαδικασία αντικατάστασης.
- Πατήστε το πλήκτρο [Βοήθεια] για να εμφανιστεί η οθόνη Μενού Βοήθεια.

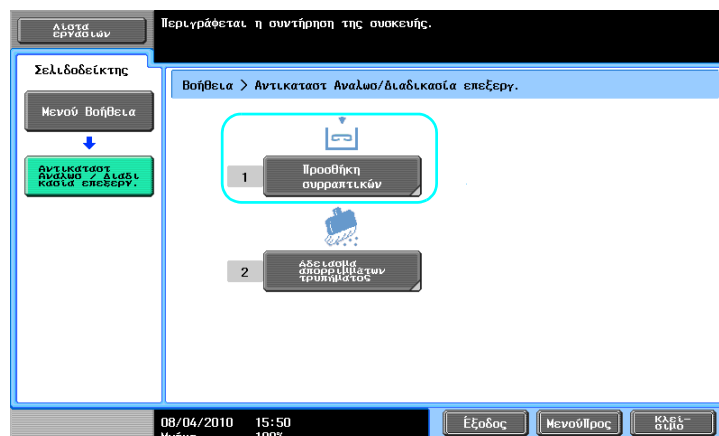
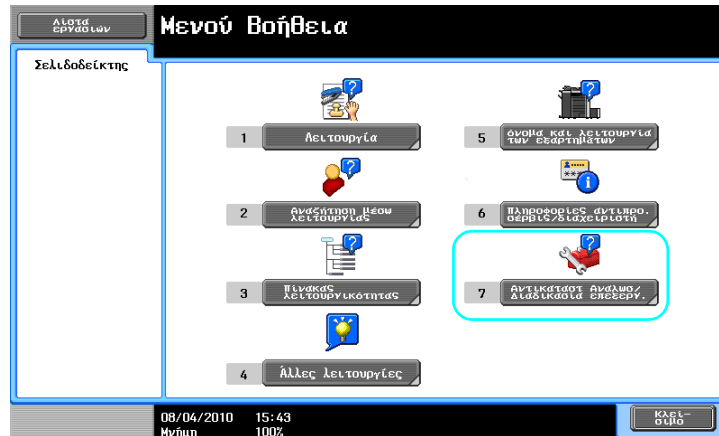

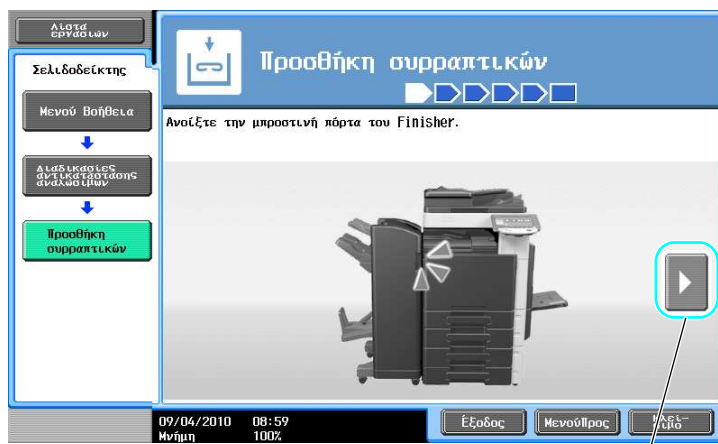
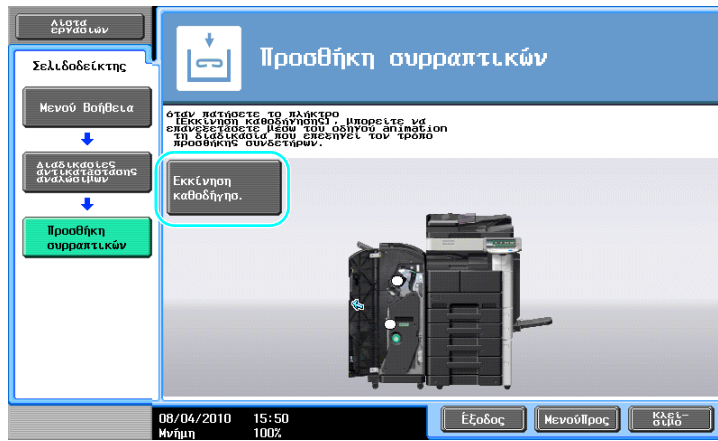

Σας μεταφέρει στο επόμενο βήμα.

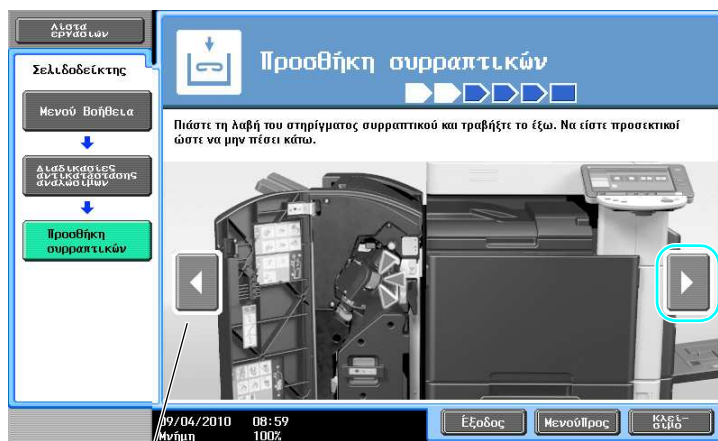

Σας μεταφέρει πίσω στο προηγούμενο βήμα.



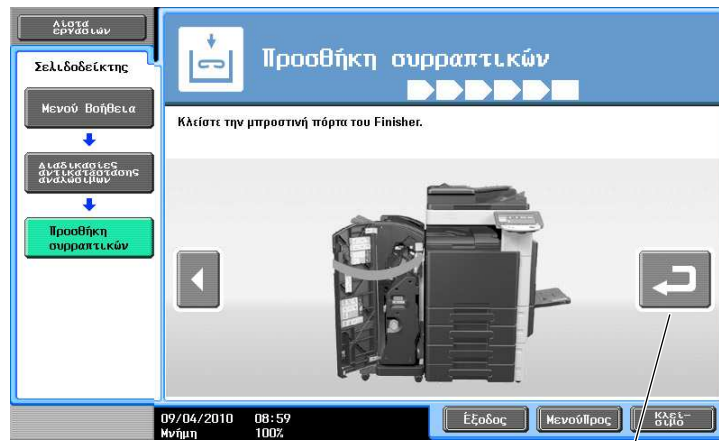

Μπορείτε να ελέγξετε ξανά τη διαδικασία.

Αναφορά

- Αν επιλέξετε [Αναζήτηση μέσω λειτουργίας] ►► [Αντικαταστήστε τα αναλώσιμα] από την οθόνη Μενού Βοήθεια, μπορείτε επίσης να ελέγξετε τη διαδικασία απεμπλοκής χαρτιού ή συνδετήρα ή την αντικατάσταση αναλώσιμων.
- Για λεπτομέρειες σχετικά με τον τρόπο αντικατάστασης αναλώσιμων, ανατρέξτε στη Σ. 1-69 αυτών των Οδηγιών χρήσης.
- Για λεπτομέρειες σχετικά με την οθόνη Καθοδήγησης, ανατρέξτε στη Σ. 1-39 αυτών των Οδηγιών χρήσης.

1.16 Ενεργοποίηση/απενεργοποίηση On/Off

Το μηχάνημα διαθέτει δύο τρόπους χειρισμού της κατάστασης λειτουργίας: τον κύριο διακόπτη ισχύος και τον βοηθητικό.

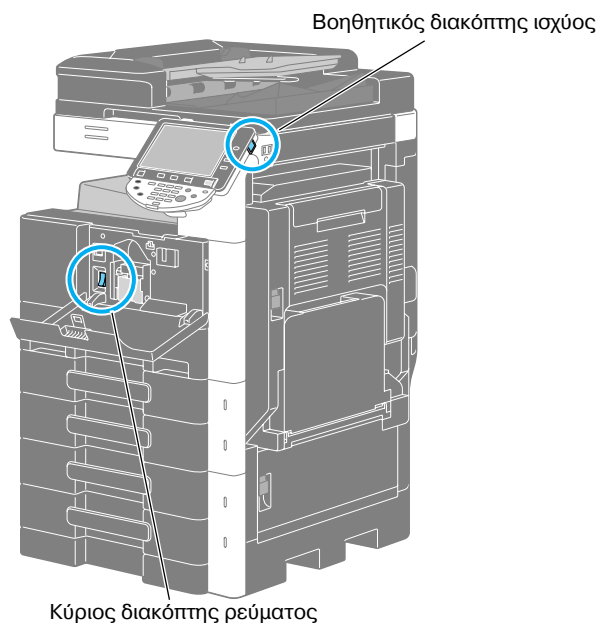

Κύριος διακόπτης ρεύματος

Ο διακόπτης αυτός θέτει εντός/εκτός λειτουργίας όλες τις λειτουργίες του μηχανήματος. Κανονικά ο κύριος διακόπτης ρεύματος είναι ανοιχτός.

Βοηθητικός διακόπτης ισχύος

Πατήστε αυτό το πλήκτρο, για την ενεργοποίηση/ απενεργοποίηση των λειτουργιών του μηχανήματος. Όταν είναι στη θέση off, το μηχάνημα εισέρχεται σε κατάσταση εξοικονόμησης ενέργειας.

Ενεργοποίηση του μηχανήματος

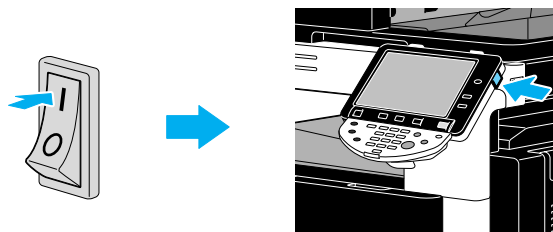

Απενεργοποίηση του μηχανήματος

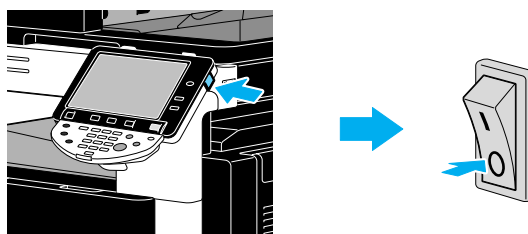

ΥΠΟΔΕΙΞΗ

Όταν απενεργοποιείτε το μηχάνημα και το ενεργοποιείτε ξανά, περιμένετε τουλάχιστον 10 δευτερόλεπτα πριν το ενεργοποιήσετε ξανά. Το μηχάνημα μπορεί να μην λειτουργεί σωστά αν ενεργοποιηθεί σύντομα αφού απενεργοποιηθεί.

Μην απενεργοποιείτε το μηχάνημα ενώ εκτυπώνει γιατί μπορεί να προκληθεί εμπλοκή του χαρτιού.

Μην απενεργοποιείτε το μηχάνημα ενώ λειτουργεί γιατί αλλιώς μπορεί να διαγραφούν τα δεδομένα που σαρώνονται ή αποστέλλονται καθώς επίσης και οι τοποθετημένες σε σειρά προτεραιότητας εργασίες.

**Παραπομπές**

Για λεπτομέρειες, ανατρέξτε στο κεφάλαιο 3 στις [Οδηγίες χρήσης: Λειτουργίες Φωτοαντιγραφής].

1.17 Τοποθέτηση χαρτιού

Ακολουθήστε τη διαδικασία που περιγράφεται στη συνέχεια για τη φόρτωση χαρτιού στα διάφορα συρτάρια χαρτιού.

Τοποθέτηση χαρτιού στο συρτάρι 1/συρτάρι 2/συρτάρι 3/συρτάρι 4

Ακολουθήστε τη διαδικασία που περιγράφεται παρακάτω για να τοποθετήσετε χαρτί στο συρτάρι 1/συρτάρι 2/συρτάρι 3/συρτάρι 4.

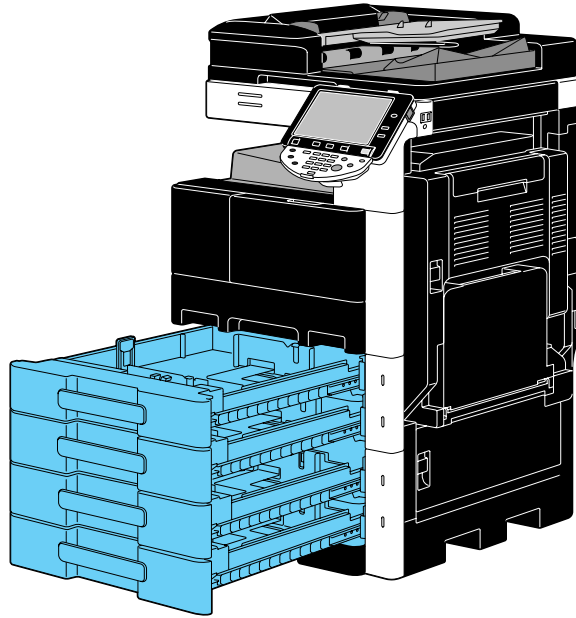

- 1 Μετακινήστε τους πλευρικούς οδηγούς για να τους προσαρμόσετε στο μέγεθος του χαρτιού που θα φορτωθεί.

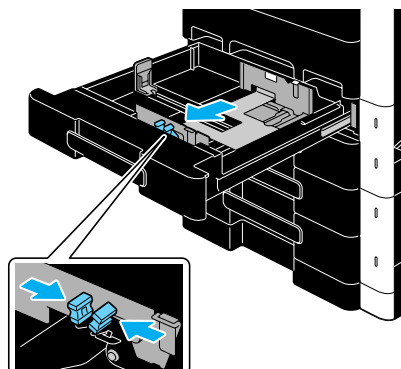
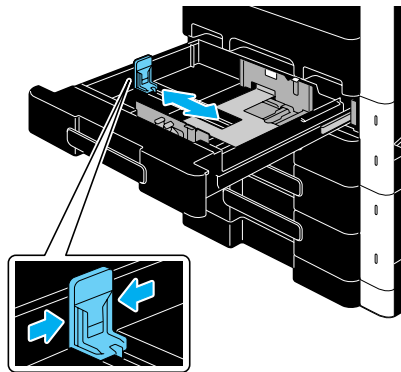

2 Τοποθετήστε το χαρτί στο συρτάρι.

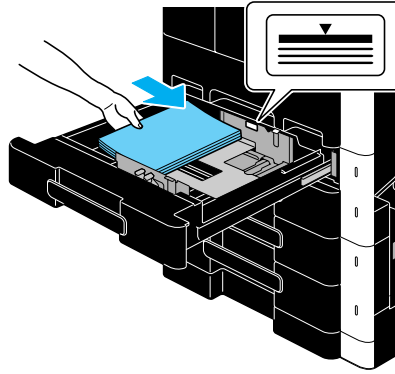

- Εισάγετε το χαρτί έτσι ώστε η προς εκτύπωση πλευρά να βλέπει προς τα επάνω.
- Μην τοποθετείτε τόσο πολλές σελίδες ώστε η κορυφή της στοίβας του χαρτιού να βρίσκεται πάνω από την ένδειξη ▼.
- Μπορούν να τοποθετηθούν μέχρι και 500 φύλλα απλού χαρτιού. Για λεπτομέρειες σχετικά με τον αριθμό φύλλων χοντρού χαρτιού που μπορείτε να τοποθετήσετε, συμβουλευτείτε το κεφάλαιο 12 στις [Οδηγίες χρήσης: Λειτουργίες Φωτοαντιγραφής].



Παραπομπές

Για λεπτομέρειες, ανατρέξτε στο κεφάλαιο 8 στις [Οδηγίες χρήσης: Λειτουργίες Φωτοαντιγραφής].

Τοποθέτηση χαρτιού στο συρτάρι μεγάλης χωρητικότητας (LCT)

Ακολουθήστε την διαδικασία που περιγράφεται στη συνέχεια για να φορτώσετε χαρτί στο LCT (συρτάρι μεγάλης χωρητικότητας).

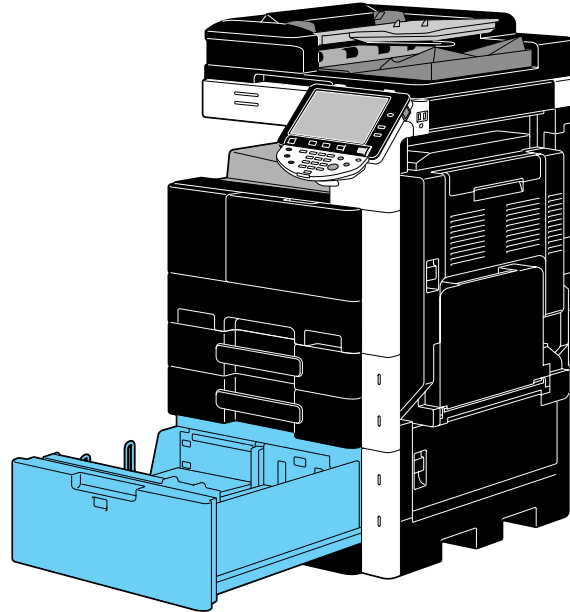

→ Τοποθετήστε το χαρτί στο συρτάρι.

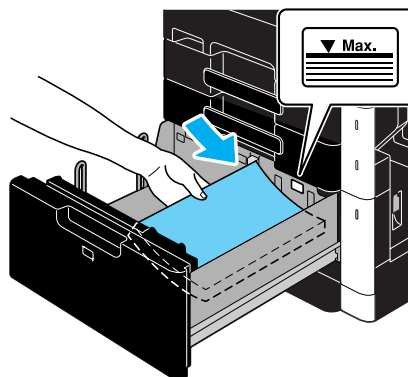
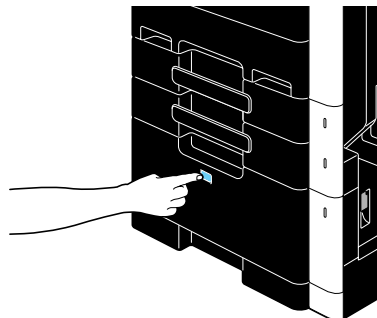

- Πατήστε το πλήκτρο απασφάλισης του συρταριού για να τραβήξετε έξω το LCT.
- Εισάγετε το χαρτί έτσι ώστε η προς εκτύπωση πλευρά να βλέπει προς τα επάνω.

- Μην τοποθετείτε τόσο πολλές σελίδες ώστε η κορυφή της στοίβας του χαρτιού να βρίσκεται πάνω από την ένδειξη ▼.
- Μπορούν να τοποθετηθούν μέχρι και 2.500 φύλλα απλού χαρτιού. Για λεπτομέρειες σχετικά με τον αριθμό φύλλων χοντρού χαρτιού που μπορείτε να τοποθετήσετε, συμβουλευτείτε το κεφάλαιο 12 στις [Οδηγίες χρήσης: Λειτουργίες Φωτοαντιγραφής].

**Παραπομπές**

Για λεπτομέρειες, ανατρέξτε στο κεφάλαιο 8 στις [Οδηγίες χρήσης: Λειτουργίες Φωτοαντιγραφής].

Τοποθέτηση χαρτιού στο συρτάρι χειροκίνητης τροφοδοσίας

Το χαρτί μπορεί να τροφοδοτηθεί χειροκίνητα μέσα από το συρτάρι χειροκίνητης τροφοδοσίας όταν θέλετε να εκτυπώσετε σε χαρτί που δεν είναι τοποθετημένο σε ένα συρτάρι χαρτιού ή όταν θέλετε να εκτυπώσετε πάνω σε φακέλους, σε διαφάνειες επιδιασκοπίου ή σε κάποιο ειδικό χαρτί.

Ακολουθήστε την διαδικασία που περιγράφεται στη συνέχεια για να φορτώσετε χαρτί στο συρτάρι χειροκίνητης τροφοδοσίας.

- 1 Ανοίξτε το συρτάρι χειροκίνητης τροφοδοσίας.

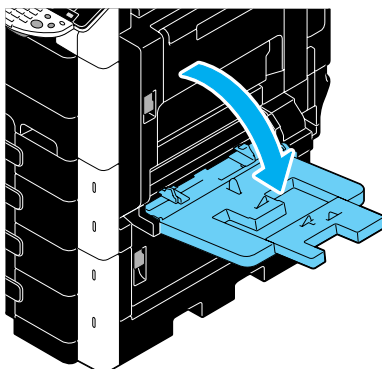

→ Όταν τοποθετείτε χαρτί μεγάλου μεγέθους, τραβήξτε προς τα έξω την προέκταση του συρταριού.

- 2 Τοποθετήστε το χαρτί στο συρτάρι.

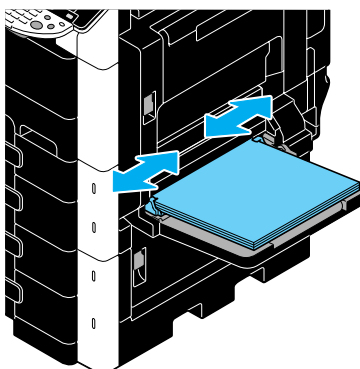















- Εισάγετε το χαρτί έτσι ώστε η προς εκτύπωση πλευρά να βλέπει προς τα κάτω.
- Μην τοποθετείτε τόσο πολλές σελίδες ώστε η κορυφή της στοίβας του χαρτιού να βρίσκεται πάνω από την ένδειξη ▼.
- Μπορούν να τοποθετηθούν μέχρι και 150 φύλλα απλού χαρτιού.
- Μετακινήστε τους πλευρικούς οδηγούς, για να τους προσαρμόσετε στο μέγεθος του τοποθετημένου χαρτιού.

3 Από την οθόνη αφής, επιλέξτε τον τύπο χαρτιού.



- Πατήστε [↑] και [↓] μέχρι να εμφανιστεί ο επιθυμητός τύπος χαρτιού.
- Αν τοποθετήθηκαν φύλλα ετικετών, επιλέξτε [Χοντρό 1].
- Αν έχει τοποθετηθεί χαρτί μη τυπικού μεγέθους, ορίστε τη ρύθμιση Μέγεθος χαρτιού.
- Για λεπτομέρειες σχετικά με τον ορισμό του μεγέθους και του τύπου χαρτιού, συμβουλευτείτε το κεφάλαιο 5 στις [Οδηγίες χρήσης: Λειτουργίες Φωτοαντιγραφής].
- Η εκτύπωση σε διαφάνειες επιδιασκοπίου είναι δυνατή μόνο σε μαύρο.

Αναφορά

- Στο συρτάρι χειροκίνητης τροφοδοσίας μπορεί να τοποθετηθεί χαρτί των εξής τύπων και ποσοτήτων.
 Τυποποιημένο χαρτί (15-15/16 lb έως 23-15/16 lb (60 g/m² έως 90 g/m²)): Έως και 150 φύλλα
 Χοντρό χαρτί 1 (24-3/16 lb έως 39-7/8 lb (91 g/m² έως 150 g/m²)): Έως και 20 φύλλα
 Χοντρό χαρτί 2 (40-3/16 lb έως 55-7/8 lb (151 g/m² έως 210 g/m²)): Έως και 20 φύλλα
 Διαφάνειες: Έως και 20 φύλλα
 Φάκελοι: Έως και 10
 Φύλλα ετικετών: Έως και 20 φύλλα
 Μπορείτε να φορτώσετε χαρτί χρήστη χρησιμοποιώντας τις ρυθμίσεις του μηχανήματος. Για λεπτομέρειες, επικοινωνήστε με τον εκπρόσωπο service με τον οποίο συνεργάζεστε.
- Για το συρτάρι χειροκίνητης τροφοδοσίας μπορεί να οριστεί χαρτί των εξής μεγεθών.
 Χαρτί κανονικού μεγέθους: 12-1/4 × 18 , 12 × 18  έως 5-1/2 × 8-1/2 , A3  έως B6 , A6 , 8 × 13 *, 16K , 8K 
 Χαρτί μη κανονικού μεγέθους: Πλάτος: 3-9/16 ίντσες έως 11-11/16 ίντσες (90 mm έως 297,0 mm);
 Μήκος: 5-1/2 ίντσες έως 17 ίντσες (139,7 mm έως 431,7 mm)
 * Υπάρχουν έξι μεγέθη χαρτιού αλληλογραφίας: 8-1/2 × 13-1/2 , 8-1/2 × 13 , 8-1/4 × 13 , 8-1/8 × 13-1/4 , 220 × 330 mm  και 8 × 13 . Μπορεί να επιλεγεί οποιοδήποτε από αυτά τα μεγέθη. Για λεπτομέρειες, επικοινωνήστε με τον εκπρόσωπο service με τον οποίο συνεργάζεστε.



Παραπομπές

Για λεπτομέρειες, ανατρέξτε στο κεφάλαιο 8 στις [Οδηγίες χρήσης: Λειτουργίες Φωτοαντιγραφής].

1.18 Απεμπλοκή χαρτιού ή συνδετήρων

Αν συμβεί μία εμπλοκή χαρτιού ή συνδετήρων, εμφανίζεται μία οθόνη όπως αυτή που εμφανίζεται παρακάτω όπου υποδεικνύεται η περιοχή που έλαβε χώρα η εμπλοκή. Για την απεμπλοκή, ελέγξτε την περιοχή που υποδεικνύεται στην οθόνη και στη συνέχεια προχωρήστε στους απαραίτητους χειρισμούς σύμφωνα με τις Οδηγίες χρήσης.



Ένας "στρογγυλός αριθμός" που αναβοσβήνει δείχνει την περιοχή όπου συνέβη η εμπλοκή χαρτιού/συνδετήρα.

Πατήστε [Εκκίνηση Καθοδήγησης.] για να αφαιρέσετε το χαρτί σύμφωνα με την καθοδήγηση. Αν δεν καταφέρατε να επιλύσετε το πρόβλημα της εμπλοκής χαρτιού τότε εμφανίζεται το μήνυμα "Συσκευή που απομένει στη συσκευή. Αφαιρέστε το χαρτί σύμφωνα με τις οδηγίες". Προσπαθήστε ξανά να αφαιρέσετε το χαρτί σύμφωνα με την καθοδήγηση.

αρ.	Στοιχείο	Περιγραφή
1	[Εκκίνηση καθοδήγησης.]	Πατώντας αυτό το πλήκτρο θα χρησιμοποιηθεί ένα animation για να ξεκινήσει η διαδικασία απεμπλοκής χαρτιού ή συνδετήρων. Αυτό το στοιχείο είναι διαθέσιμο μόνο εάν έχει εγκατασταθεί ένας σκληρός δίσκος.
2	Αριθμοί θέσης εμπλοκής χαρτιού ή συνδετήρα	Εμφανίζεται μια λίστα αριθμών περιοχής εμπλοκής χαρτιού ή συνδετήρων.

Περιοχές εμπλοκής χαρτιού/συνδετήρων

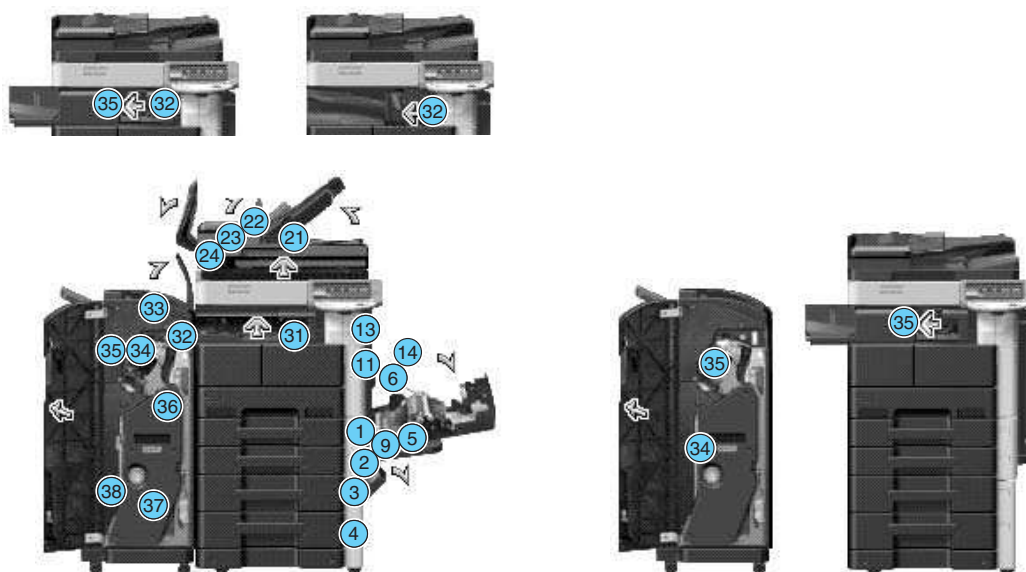

Αναφορά

- Για λεπτομέρειες σχετικά με τον τρόπο απεμπλοκής χαρτιού στην κεντρική μονάδα, ανατρέξτε στη Σ. 1-59 έως τη Σ. 1-61 αυτών των Οδηγιών χρήσης.
- Για λεπτομέρειες σχετικά με τον τρόπο απεμπλοκής χαρτιού στον τελικό επεξεργαστή FS-527, ανατρέξτε στη Σ. 1-62 αυτών των Οδηγιών χρήσης.
- Για λεπτομέρειες σχετικά με τον τρόπο απεμπλοκής χαρτιού στον τελικό επεξεργαστή FS-529, ανατρέξτε στη Σ. 1-64 αυτών των Οδηγιών χρήσης.
- Για λεπτομέρειες σχετικά με τον τρόπο απεμπλοκής χαρτιού στη μονάδα διαχωρισμού εργασιών JS-505, ανατρέξτε στη Σ. 1-65 αυτών των Οδηγιών χρήσης.
- Για λεπτομέρειες σχετικά με τον τρόπο απεμπλοκής συνδετήρων στον τελικό επεξεργαστή FS-527, ανατρέξτε στη Σ. 1-66 αυτών των Οδηγιών χρήσης.
- Για λεπτομέρειες σχετικά με την απεμπλοκή συνδετήρων στο συρραπτικό ράχης SD-509, ανατρέξτε στη Σ. 1-67 αυτών των Οδηγιών χρήσης.
- Για λεπτομέρειες σχετικά με τον τρόπο απεμπλοκής συνδετήρων στον τελικό επεξεργαστή FS-529, ανατρέξτε στη Σ. 1-68 αυτών των Οδηγιών χρήσης.

Απεμπλοκή χαρτιού (ADF)

Η ακόλουθη διαδικασία περιγράφει τον τρόπο απεμπλοκής του χαρτιού στον ADF.

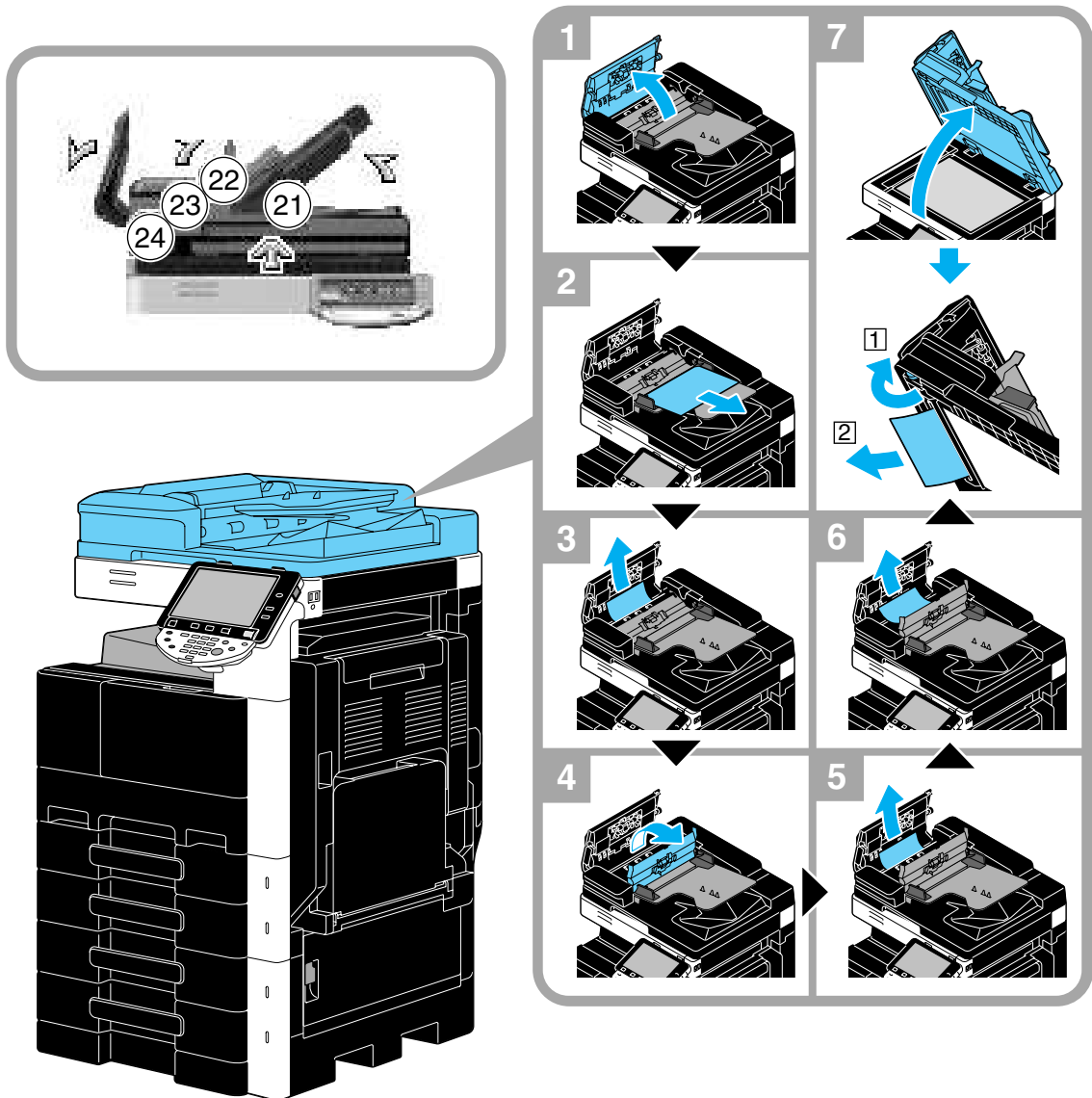

ΥΠΟΔΕΙΞΗ

Μην ανασηκώνετε το συρτάρι πρωτοτύπων χρησιμοποιώντας το συρτάρι εξόδου πρωτοτύπων.

Απεμπλοκή χαρτιού (δεξιά πόρτα)

Η ακόλουθη διαδικασία περιγράφει τον τρόπο απεμπλοκής του χαρτιού στη δεξιά πόρτα.

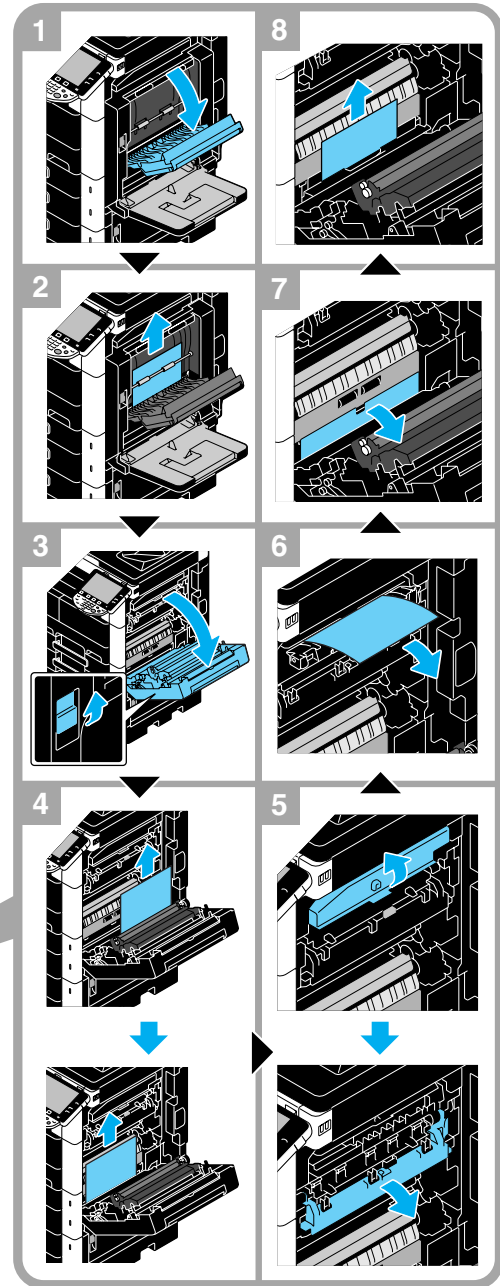
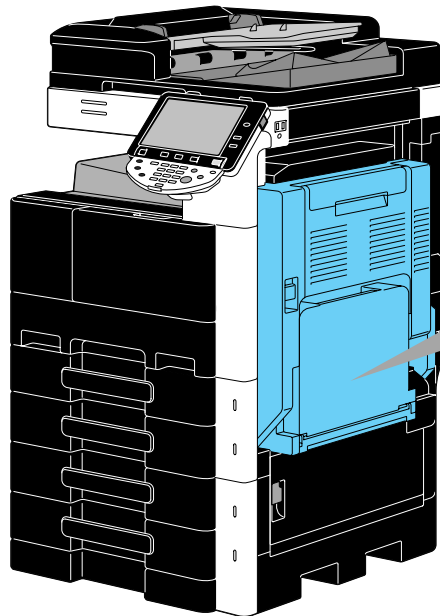
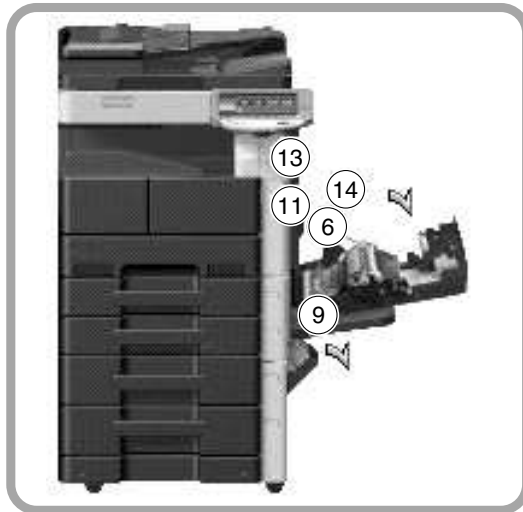

⚠ ΠΡΟΣΟΧΗ

Η περιοχή γύρω από τη μονάδα σταθεροποίησης είναι εξαιρετικά ζεστή.

- Αν ακουμπήσετε οτιδήποτε άλλο εκτός των υποδεικνυόμενων μοχλών και επιλογέων, είναι πιθανή η πρόκληση εγκαυμάτων. Σε περίπτωση εγκαύματος, ψύξτε το δέρμα με κρύο νερό και επισκεφθείτε ένα γιατρό.

⚠ ΠΡΟΣΟΧΗ

Μέτρα προφύλαξης από πιτσιλιές με μελάνι του τόνερ

- Προσέχετε να μην πιτσιλάτε με μελάνι (από το toner) το εσωτερικό του μηχανήματος και να μη λερώνετε με το μελάνι τα ρούχα ή τα χέρια σας.
- Εάν τα χέρια σας έρθουν σε επαφή με το μελάνι του τόνερ, πλύνετε τα αμέσως προσεκτικά με νερό και σαπούνι.
- Σε περίπτωση που μπει μελάνι στο μάτι σας, πρέπει να το ξεπλύνετε χωρίς καθυστέρηση με νερό και στη συνέχεια να πάτε σε ένα γιατρό.

Απεμπλοκή χαρτιού (συρτάρι χαρτιού)

Η ακόλουθη διαδικασία περιγράφει τον τρόπο απεμπλοκής του χαρτιού στο συρτάρι χαρτιού.

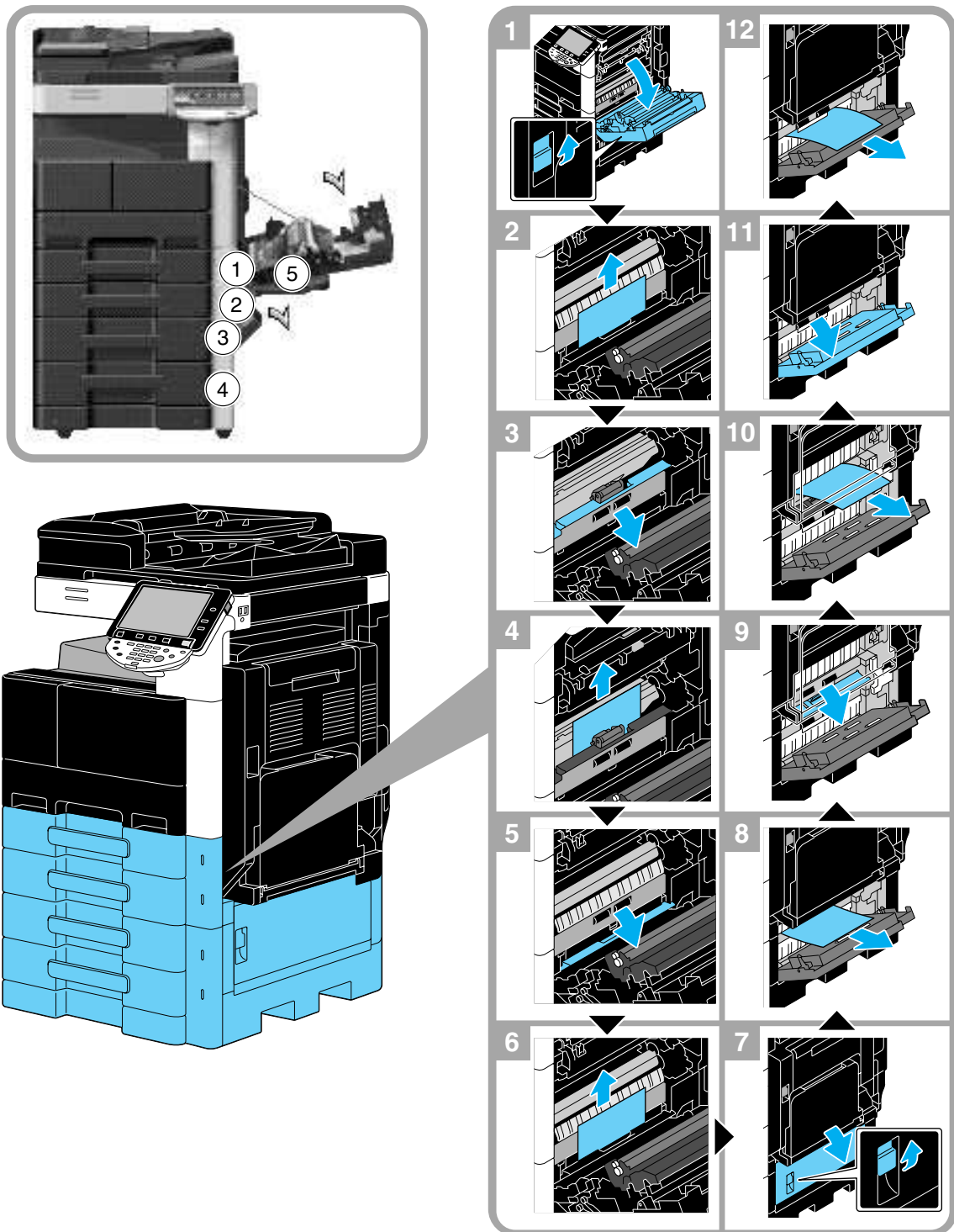

ΥΠΟΔΕΙΞΗ

Για να κλείσετε τη δεξιά επάνω πόρτα, πιέστε στο κέντρο της δεξιάς επάνω πόρτας για να κλείσει με ασφάλεια η πόρτα.

Φροντίστε να μην αγγίξετε την επιφάνεια του φιλμ ή του κυλίνδρου χαρτιού με το χέρι σας.

Απεμπλοκή χαρτιού (Τελικός επεξεργαστής FS-527)

Η ακόλουθη διαδικασία περιγράφει τον τρόπο απεμπλοκής του χαρτιού στον τελικό επεξεργαστή FS-527.

Η περιοχή εμπλοκής χαρτιού στον τελικό επεξεργαστή διαφέρει ανάλογα με τις επιλεγμένες ρυθμίσεις τελικού επεξεργαστή.

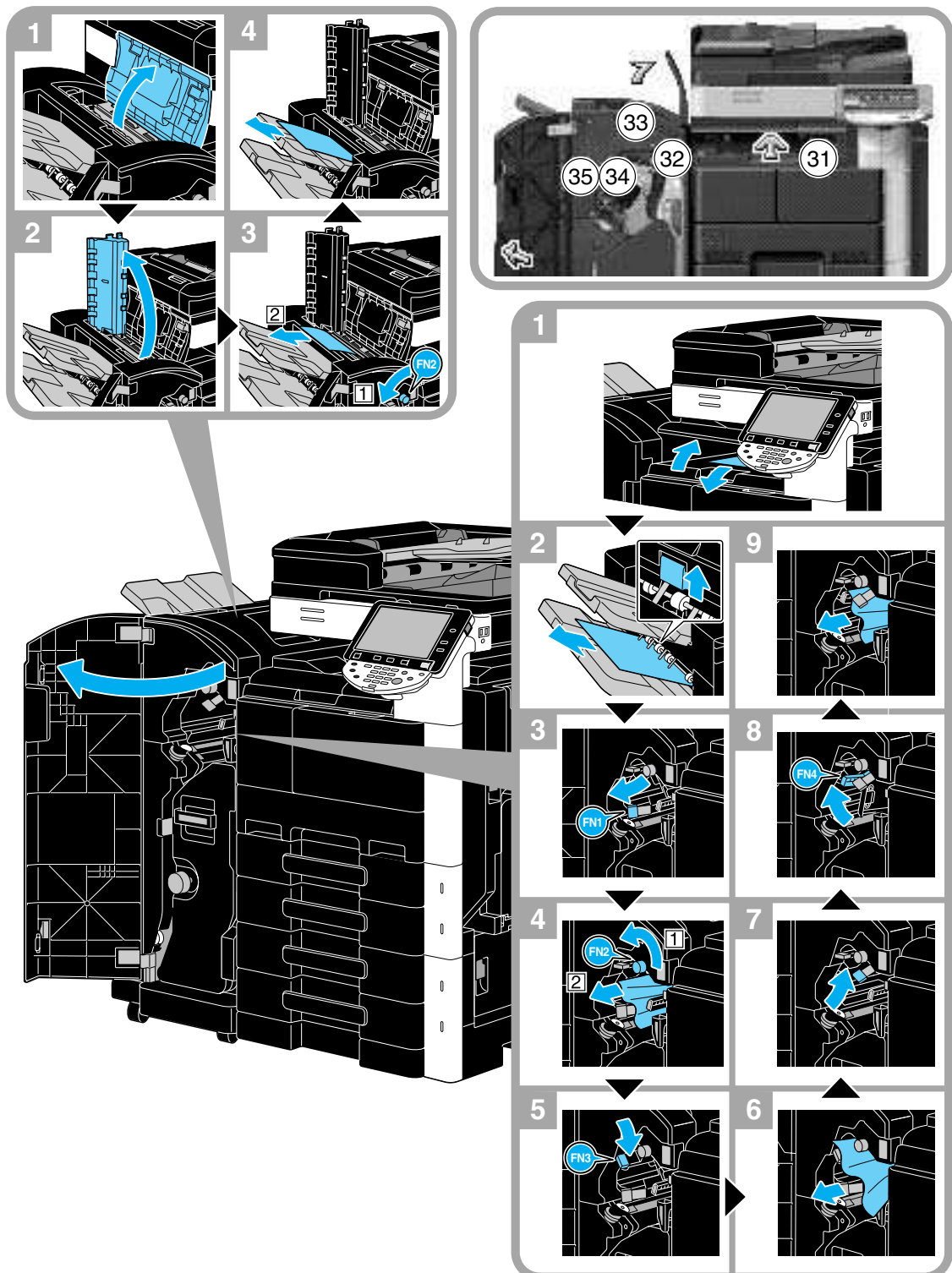

Η περιοχή εμπλοκής χαρτιού στον τελικό επεξεργαστή διαφέρει ανάλογα με τις επιλεγμένες ρυθμίσεις τελικού επεξεργαστή.

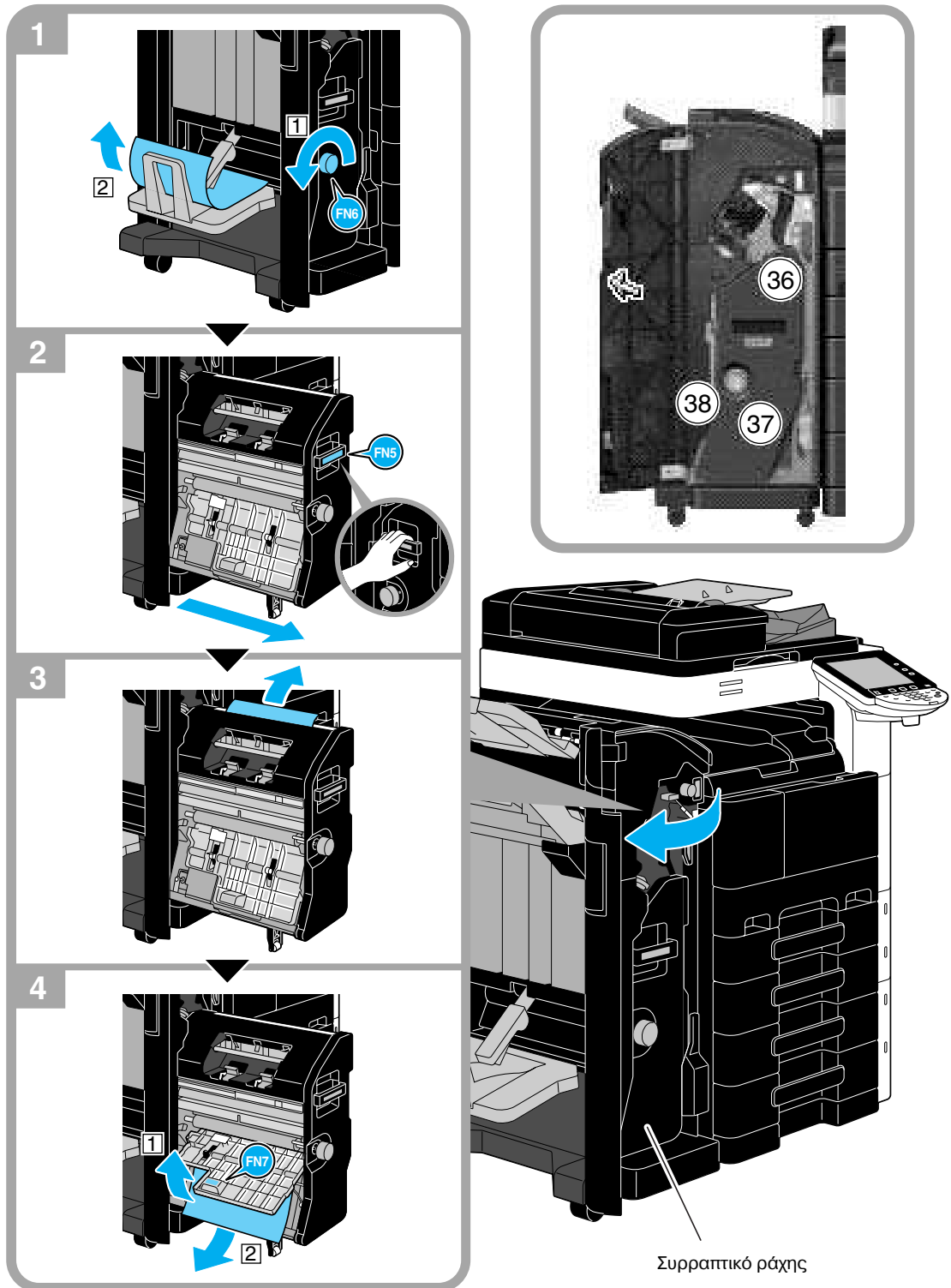

ΥΠΟΔΕΙΞΗ

Όταν μεταφέρετε το συρραπτικό ράχης φροντίστε να το κρατάτε από το χερούλι διαφορετικά μπορεί να τρυπήσετε το χέρι ή τα δάχτυλά σας.

Απεμπλοκή χαρτιού (Τελικός επεξεργαστής FS-529)

Η ακόλουθη διαδικασία περιγράφει τον τρόπο απεμπλοκής του χαρτιού στον τελικό επεξεργαστή FS-529.

Η περιοχή εμπλοκής χαρτιού στον τελικό επεξεργαστή διαφέρει ανάλογα με τις επιλεγμένες ρυθμίσεις τελικού επεξεργαστή.

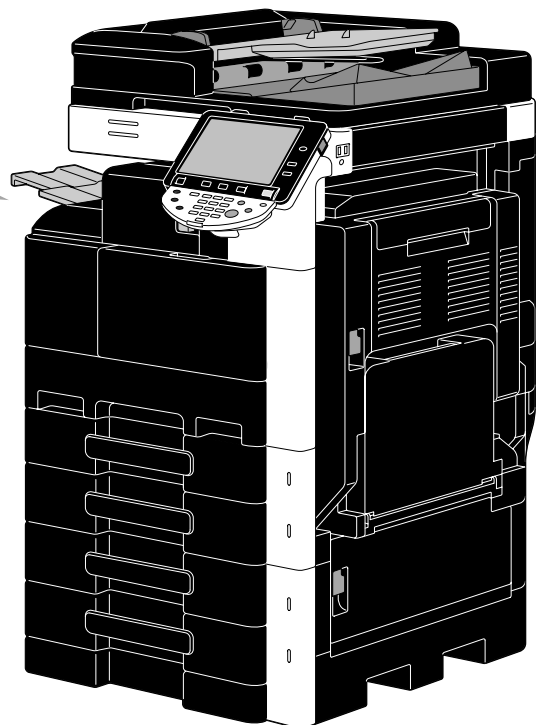
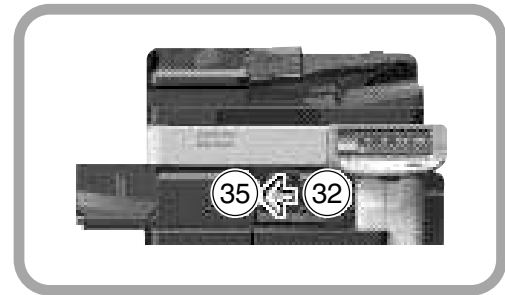
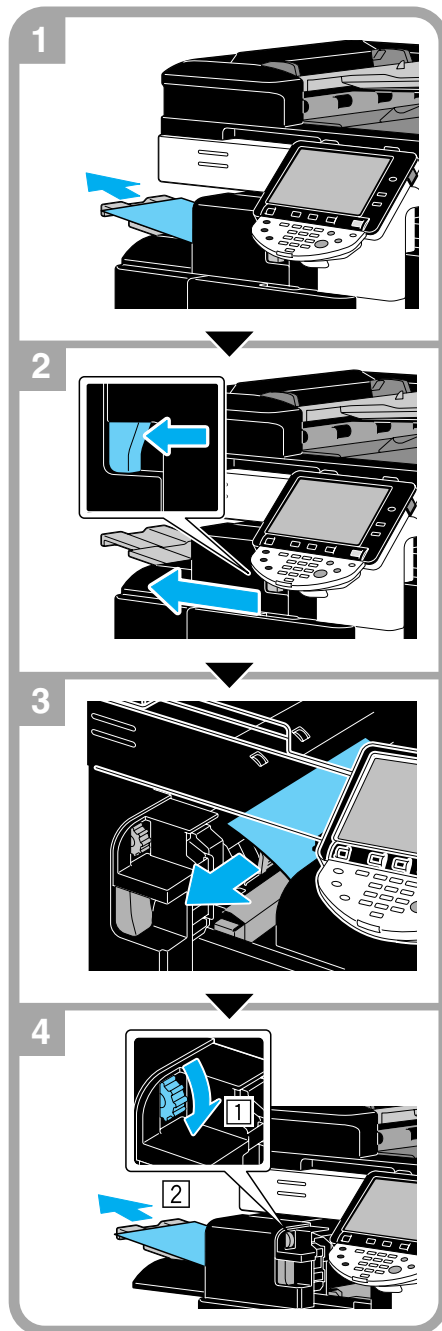

Απεμπλοκή χαρτιού (Μονάδα διαχωρισμού εργασιών JS-505)

Η ακόλουθη διαδικασία περιγράφει τον τρόπο απεμπλοκής του χαρτιού στη μονάδα διαχωρισμού εργασιών JS-505.

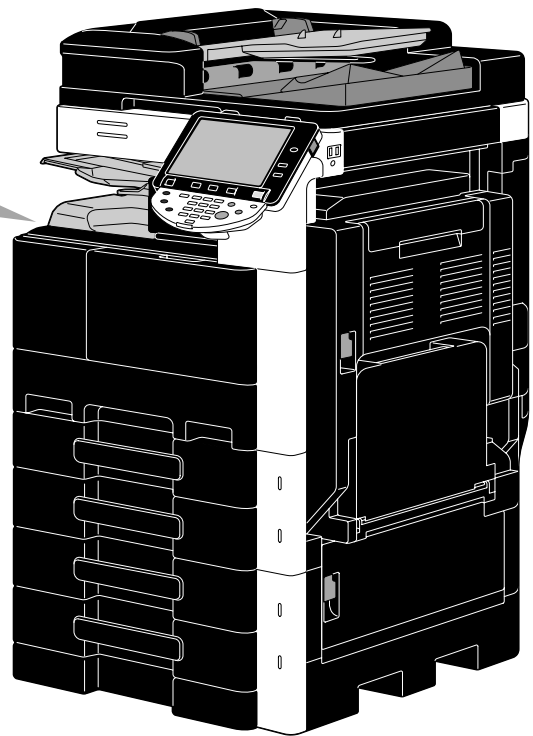
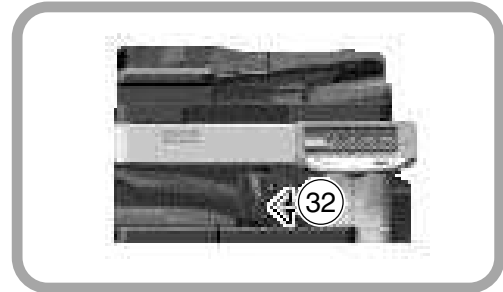
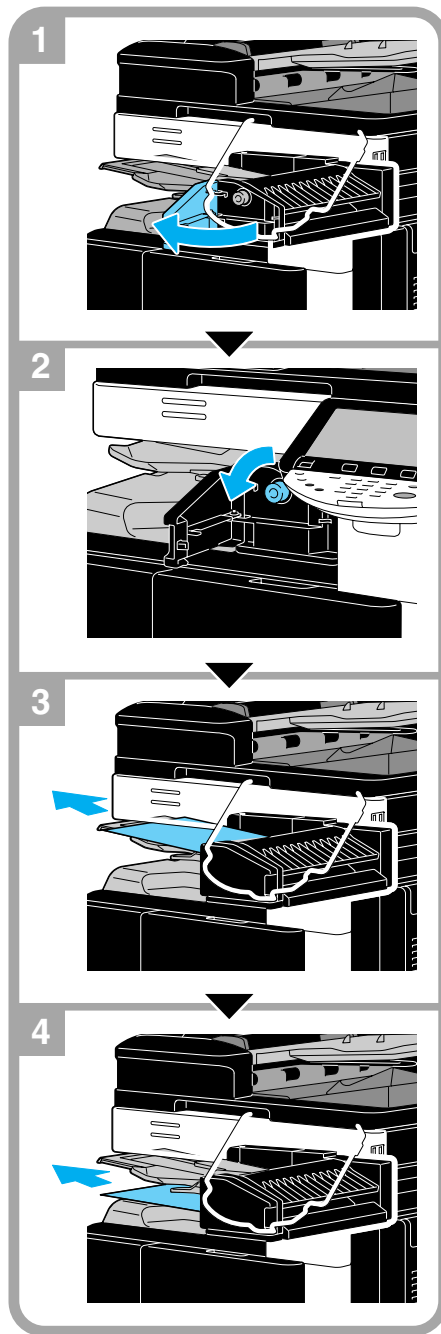

Απεμπλοκή συνδετήρων (Τελικός επεξεργαστής FS-527)

Η ακόλουθη διαδικασία περιγράφει τον τρόπο απεμπλοκής συνδετήρων στον τελικό επεξεργαστή FS-527.

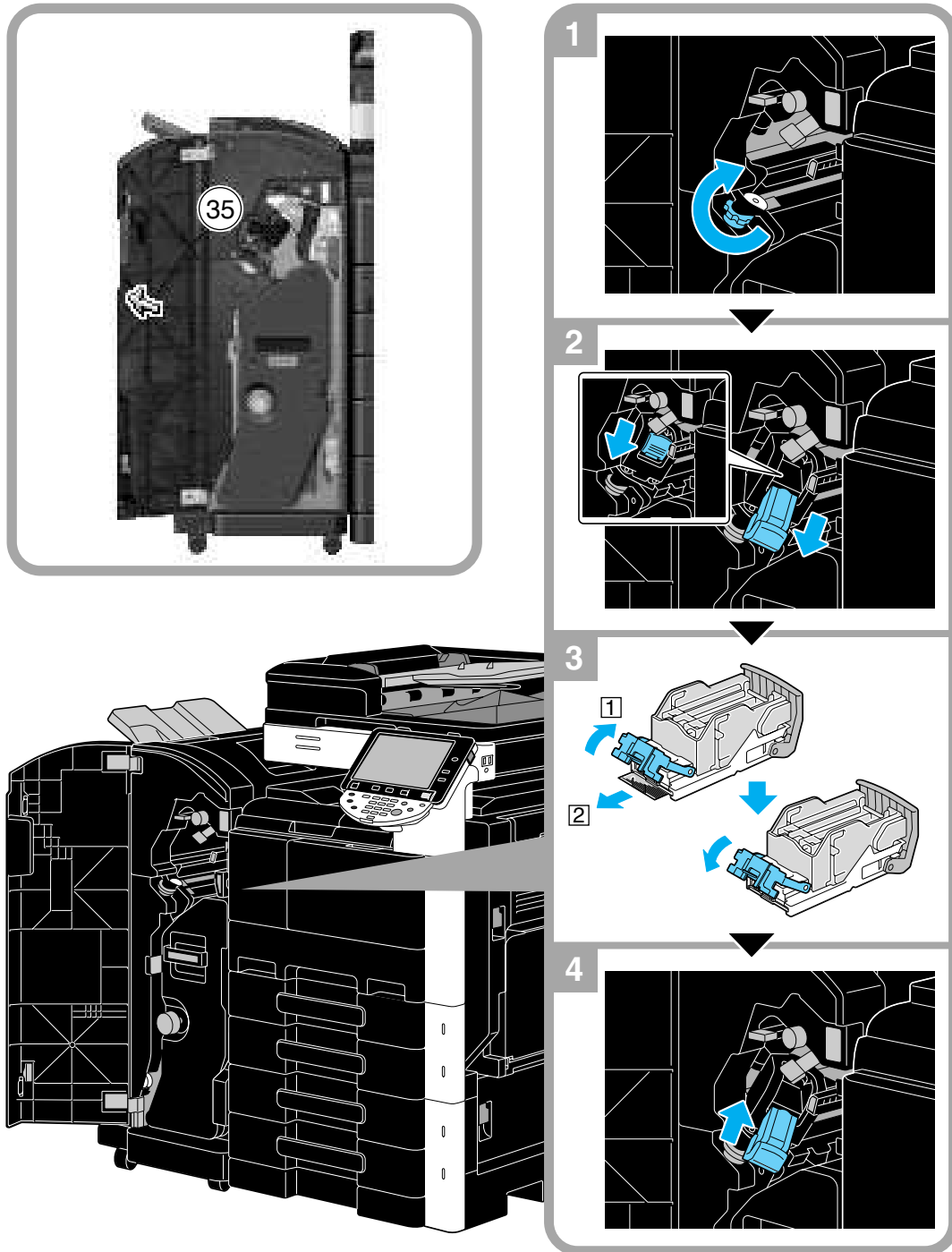

ΥΠΟΔΕΙΞΗ

Να είστε προσεκτικοί κατά την απεμπλοκή συνδετήρων διότι μπορεί να τραυματιστείτε.

Απεμπλοκή συνδετήρων (Συρραπτικό ράχης SD-509)

Η ακόλουθη διαδικασία περιγράφει τον τρόπο απεμπλοκής συνδετήρων στο συρραπτικό ράχης SD-509.

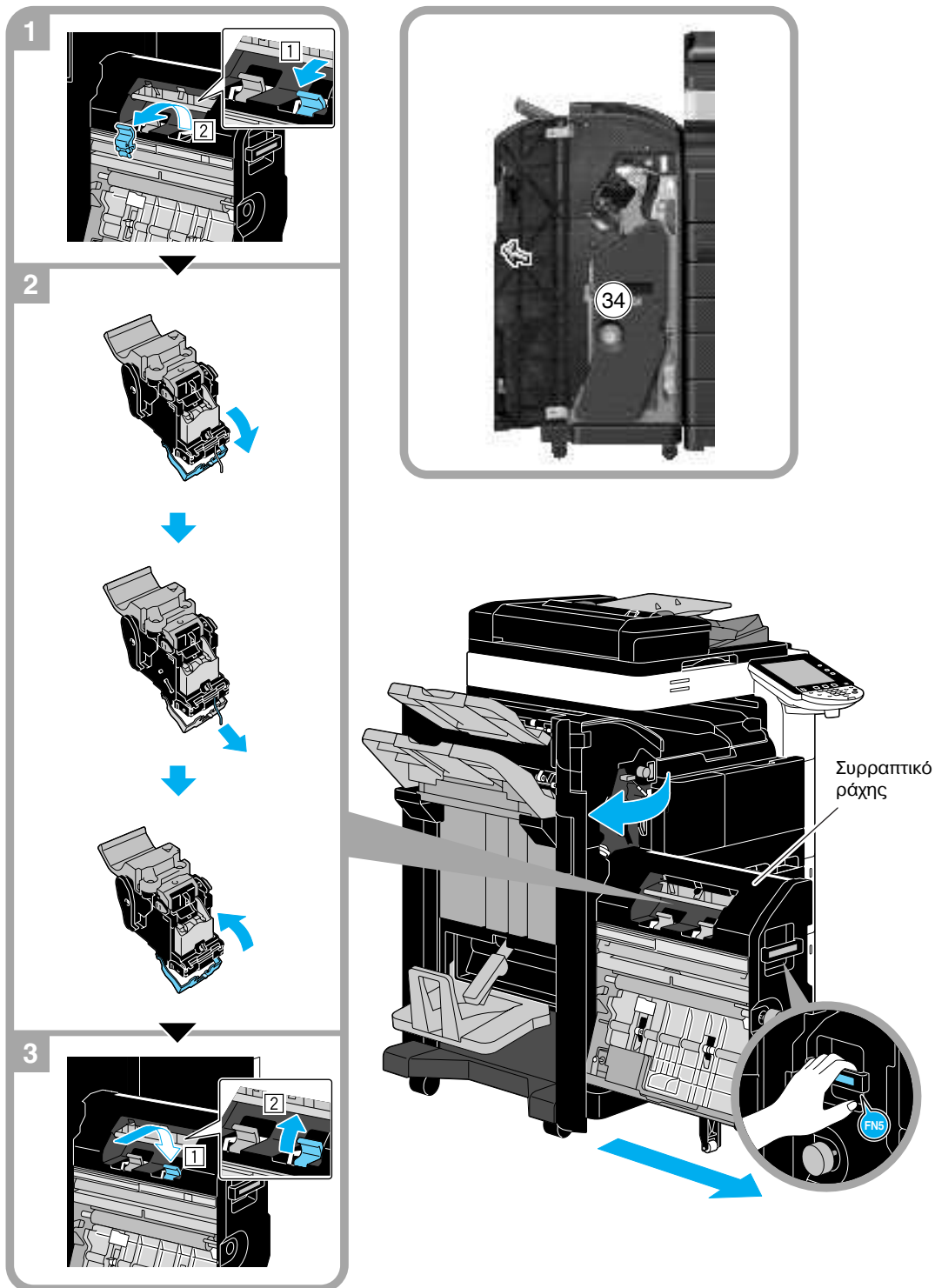

ΥΠΟΔΕΙΞΗ

Όταν μεταφέρετε το συρραπτικό ράχης φροντίστε να το κρατάτε από το χερούλι διαφορετικά μπορεί να τρυπήσετε το χέρι ή τα δάχτυλά σας.

Απεμπλοκή συνδετήρων (Τελικός επεξεργαστής FS-529)

Η ακόλουθη διαδικασία περιγράφει τον τρόπο απεμπλοκής συνδετήρων στον τελικό επεξεργαστή FS-529.

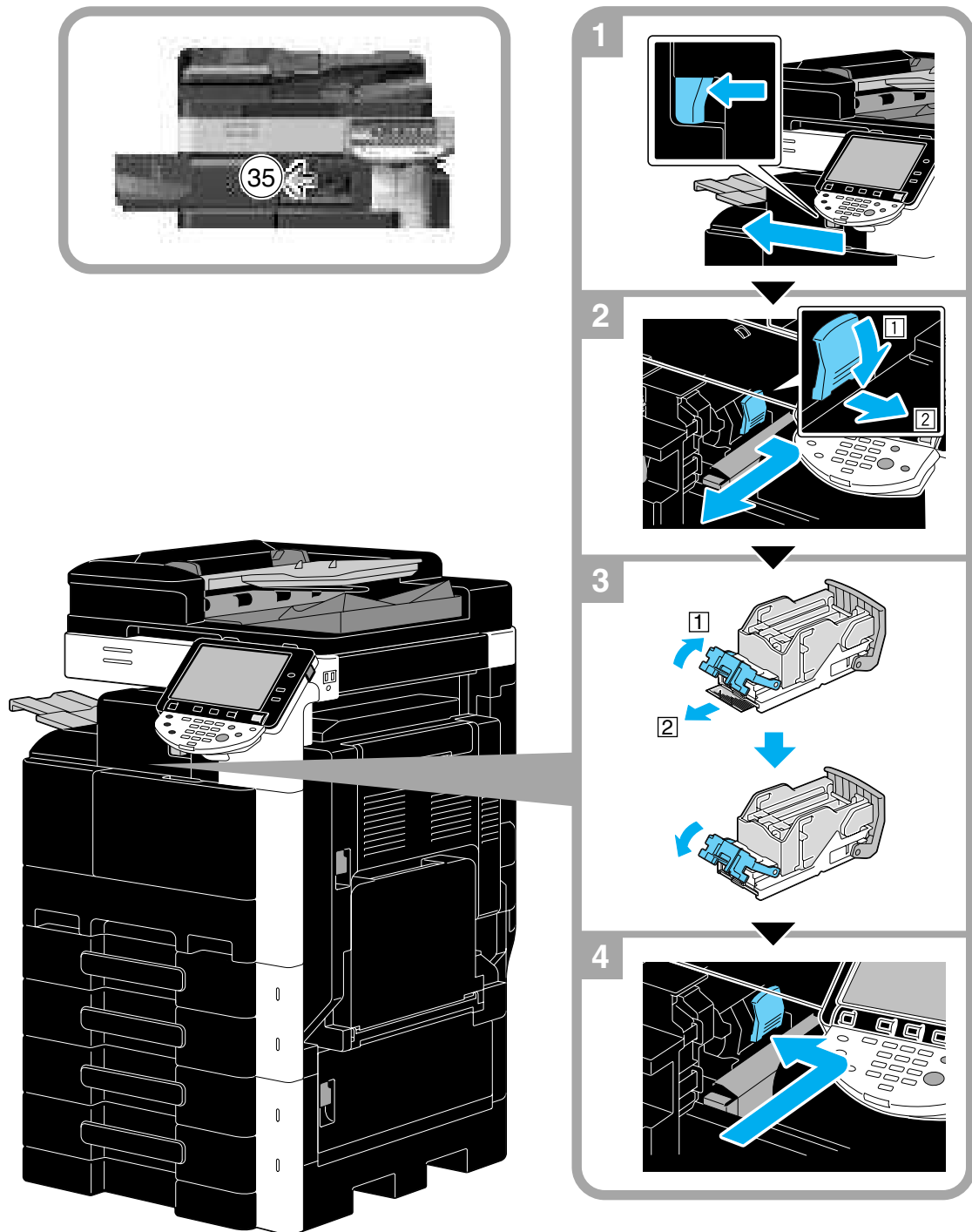

ΥΠΟΔΕΙΞΗ

Να είστε προσεκτικοί κατά την απεμπλοκή συνδετήρων διότι μπορεί να τραυματιστείτε.

1.19 Αναλώσιμα

Όταν χρειαστεί να αντικατασταθούν αναλώσιμα ή να συμπληρωθούν, όπως όταν για παράδειγμα έχει τελειώσει το τόνερ ή έχουν εξαντληθεί οι συνδετήρες, εμφανίζεται στην οθόνη αφής ένα μήνυμα που ζητά από τον χρήστη να αντικαταστήσει ή να αναπληρώσει τα αναλώσιμα.

Αν εμφανιστεί ένα τέτοιο μήνυμα, ακολουθήστε την κατάλληλη διαδικασία για να αντικαταστήσετε τα αναλώσιμα ή για να προβείτε στην απαιτούμενη ενέργεια.

Δοχείο απορριμμάτων διάτρησης Δοχείο τόνερ

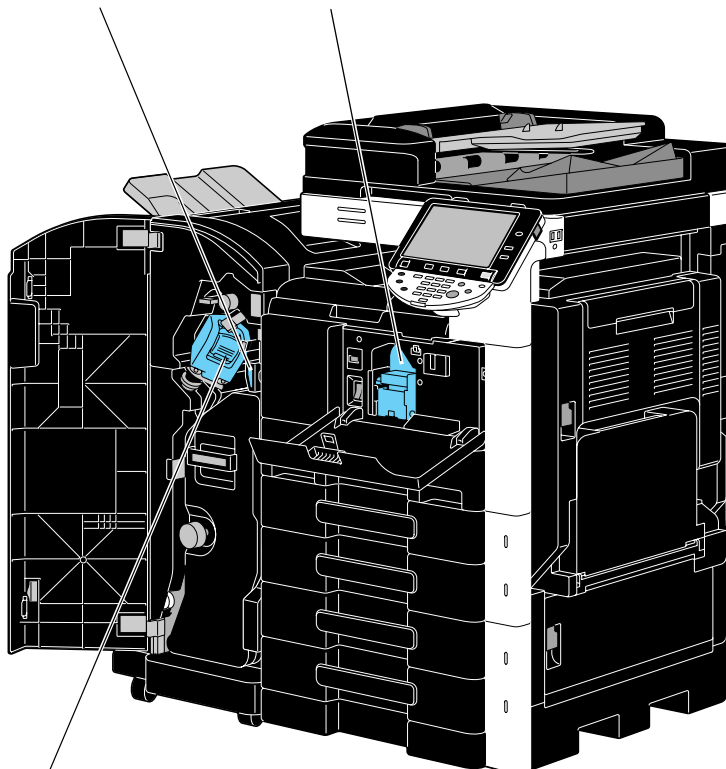

Κασέτα συνδετήρων

Όταν το τόνερ κοντεύει να εξαντληθεί, εμφανίζεται το εξής μήνυμα (αν είναι δυνατή η αντικατάσταση από τον χρήστη).

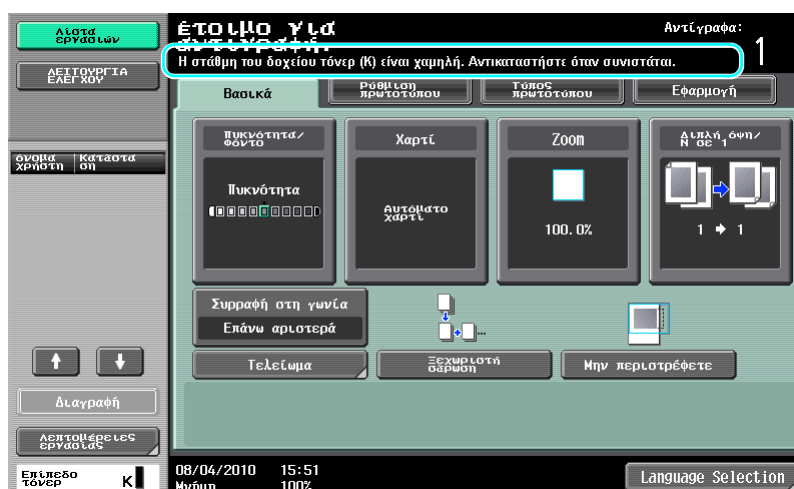

Παραπομπές

Για λεπτομέρειες σχετικά με τη διαδικασία αντικατάστασης, ανατρέξτε στη Σ. 1-71 του παρόντος εγχειριδίου οδηγίων.

Όταν τελειώσουν οι συνδετήρες στον τελικό επεξεργαστή εμφανίζεται το ακόλουθο μήνυμα.

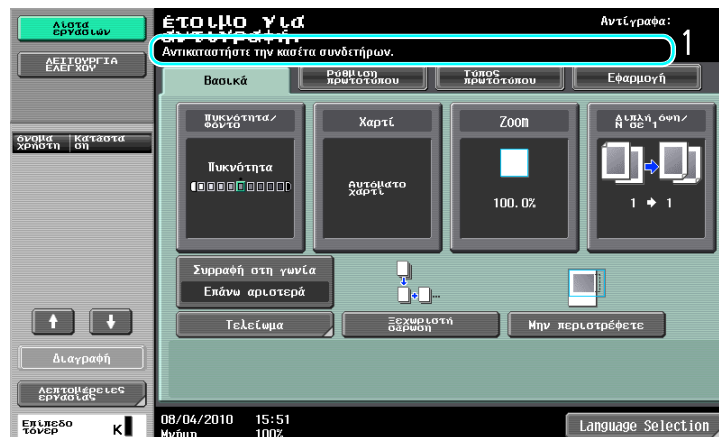

Παραπομπές

Για λεπτομέρειες σχετικά με τη διαδικασία αντικατάστασης για τον τελικό επεξεργαστή FS-527, ανατρέξτε στη Σ. 1-72 αυτών των Οδηγιών χρήσης.

Για λεπτομέρειες σχετικά με τη διαδικασία αντικατάστασης για το συρραπτικό ράχης SD-509, ανατρέξτε στη Σ. 1-73 αυτών των Οδηγιών χρήσης.

Για λεπτομέρειες σχετικά με τη διαδικασία αντικατάστασης για τον τελικό επεξεργαστή FS-529, ανατρέξτε στη Σ. 1-74 αυτών των Οδηγιών χρήσης.

Όταν το δοχείο απορριμμάτων διάτρησης γεμίσει εμφανίζεται το ακόλουθο μήνυμα (μπορεί να το αδειάσει ο χρήστης).

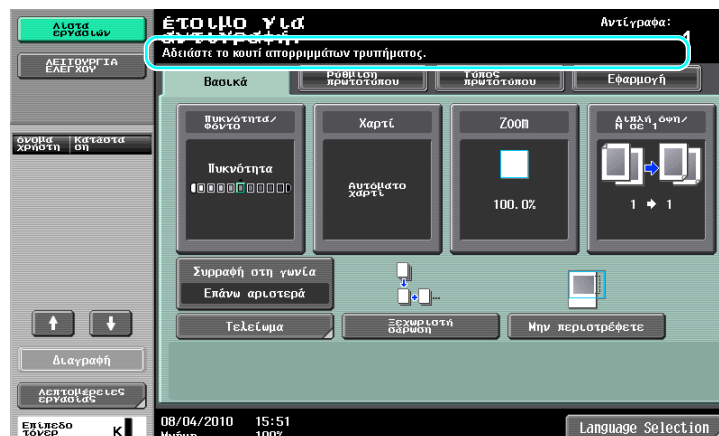

Παραπομπές

Για λεπτομέρειες σχετικά με τη διαδικασία εκκένωσης, ανατρέξτε στη Σ. 1-75 αυτών των Οδηγιών χρήσης.

Αντικατάσταση του δοχείου τόνερ

Η ακόλουθη διαδικασία περιγράφει τη διαδικασία αντικατάστασης ενός δοχείου τόνερ.

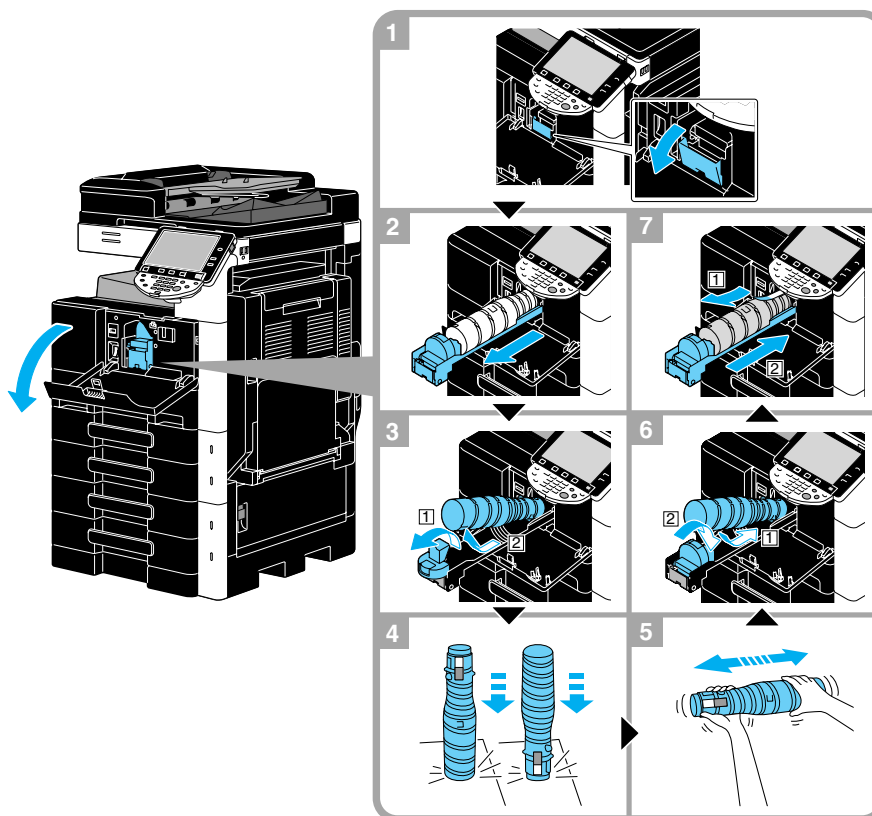

ΥΠΟΔΕΙΞΗ

Προτού τοποθετήσετε ένα νέο δοχείο τόνερ, ανακινήστε το πάνω-κάτω, από πέντε έως δέκα φορές.

Τα χρησιμοποιημένα δοχεία τόνερ πρέπει να φυλάσσονται στις πλαστικές σακούλες τους μέσα στη συσκευασία τους για να συλλεχθούν από τον εκπρόσωπο service με τον οποίο συνεργάζεστε.

⚠ ΠΡΟΣΟΧΗ

Εργασία με το τόνερ και τα δοχεία τόνερ

- Μην καίτε το μελάνι ή το δοχείο τόνερ.
- Το μελάνι του τόνερ που ξεπετάγεται από τη φωτιά μπορεί να προκαλέσει εγκαύματα.

⚠ ΠΡΟΣΟΧΗ

Μέτρα προφύλαξης από πιτσιλιές με μελάνι του τόνερ

- Προσέχετε να μην πιτσιλάτε με μελάνι (από το toner) το εσωτερικό του μηχανήματος και να μη λερώνετε με το μελάνι τα ρούχα ή τα χέρια σας.
- Εάν τα χέρια σας έρθουν σε επαφή με το μελάνι του τόνερ, πλύνετε τα αμέσως προσεκτικά με νερό και σαπούνι.
- Σε περίπτωση που μπει μελάνι στο μάτι σας, πρέπει να το ξεπλύνετε χωρίς καθυστέρηση με νερό και στη συνέχεια να πάτε σε ένα γιατρό.

Αντικατάσταση της κασέτας συνδετήρων (Τελικός επεξεργαστής FS-527)

Η ακόλουθη διαδικασία περιγράφει τον τρόπο αντικατάστασης της κασέτας συνδετήρων για τον τελικό επεξεργαστή FS-527.

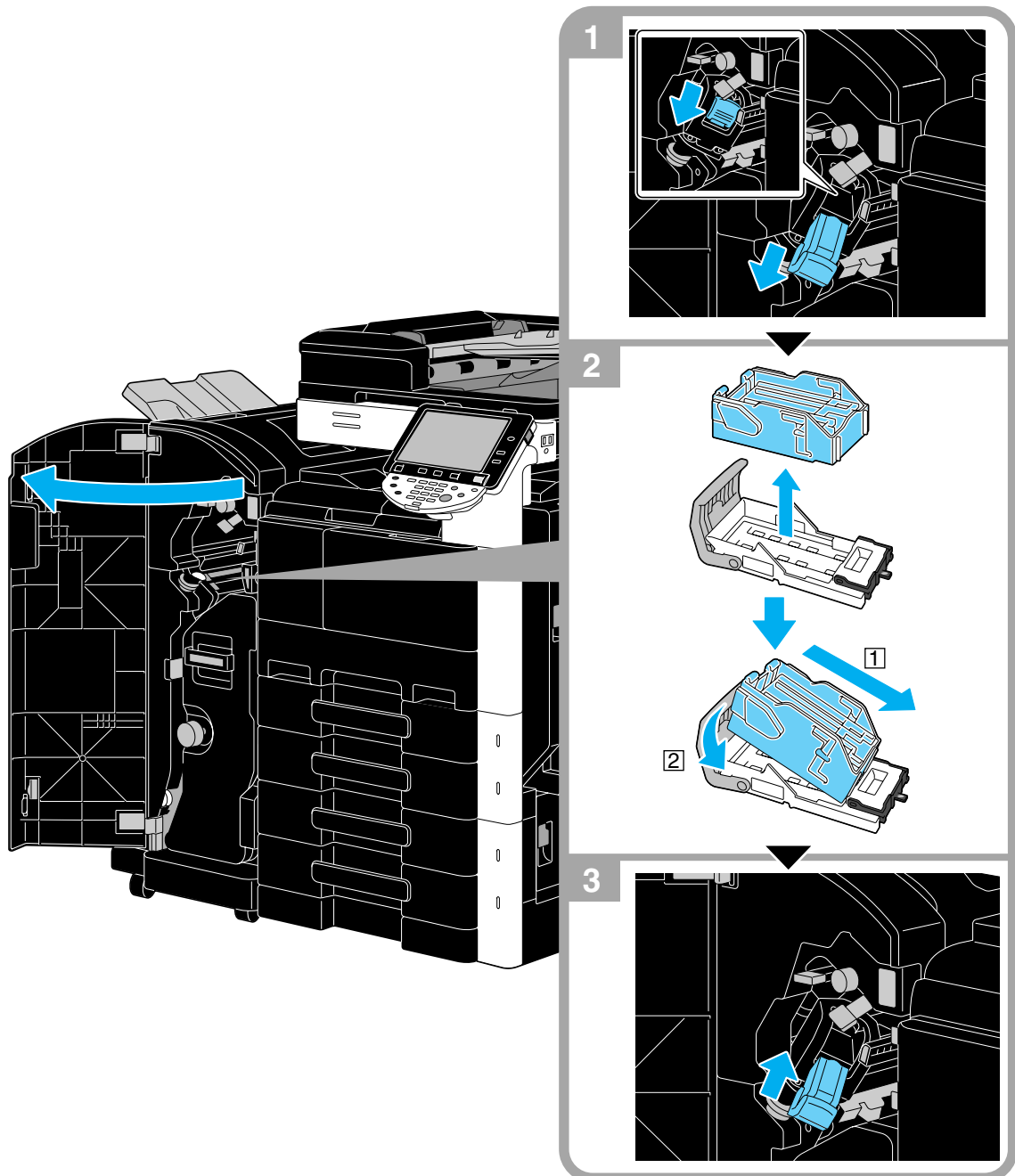

ΥΠΟΔΕΙΞΗ

Κατά την αντικατάσταση της κασέτας συνδετήρων βεβαιωθείτε ότι εμφανίζεται το μήνυμα. Αν η κασέτα συνδετήρων αφαιρεθεί πριν εμφανιστεί το μήνυμα τότε θα καταλήξει σε αποτυχία. Μην αφαιρείτε τους εναπομείναντες συνδετήρες διότι το μηχάνημα δεν θα μπορεί να συρράψει μετά την αντικατάσταση της κασέτας.

Αντικατάσταση της κασέτας συνδετήρων (Συρραπτικό ράχης SD-509)

Η ακόλουθη διαδικασία περιγράφει τον τρόπο αντικατάστασης της κασέτας συνδετήρων για το συρραπτικό ράχης SD-509.

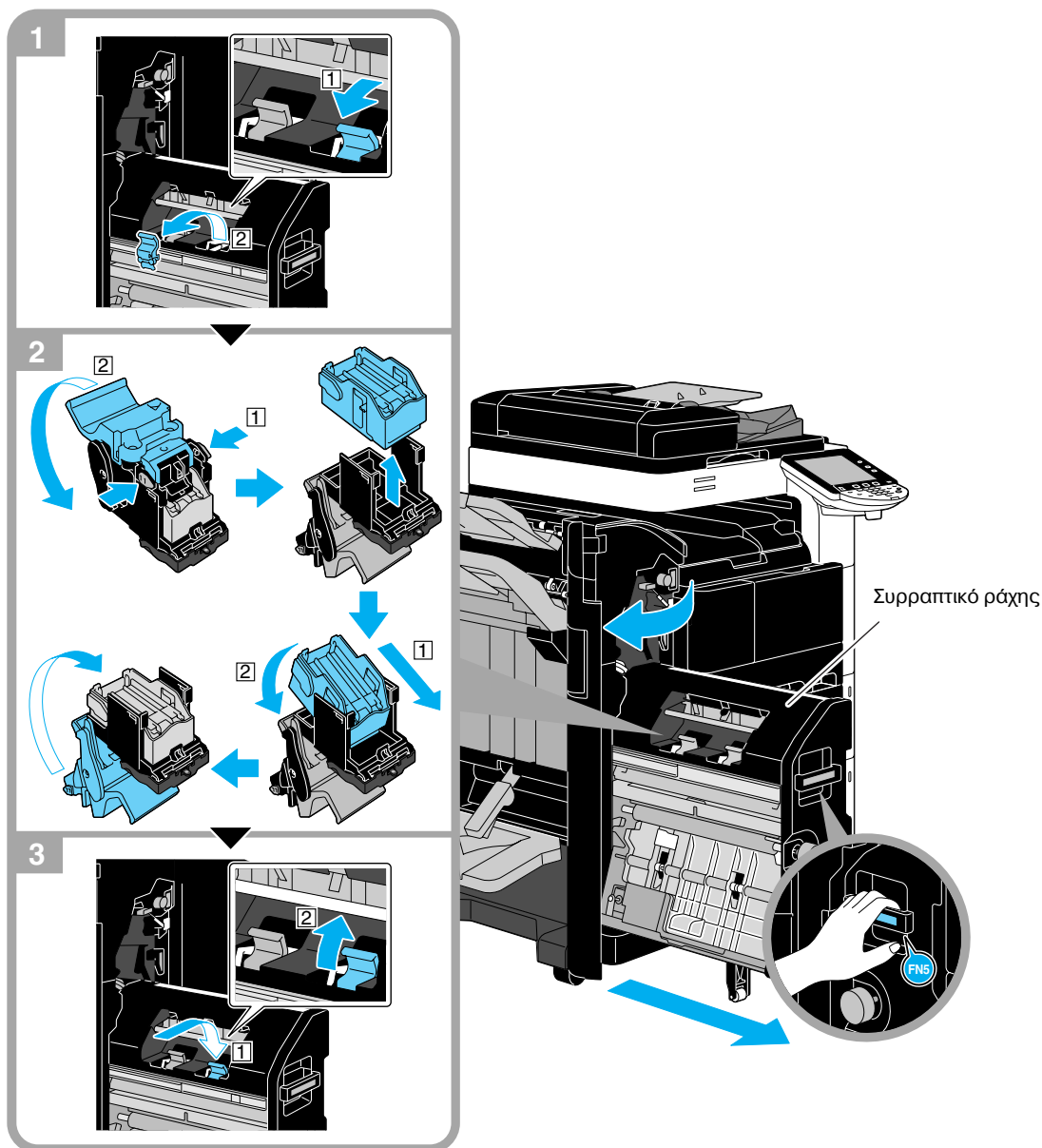

ΥΠΟΔΕΙΞΗ

Όταν μεταφέρετε το συρραπτικό ράχης φροντίστε να το κρατάτε από το χερούλι διαφορετικά μπορεί να τρυπήσετε το χέρι ή τα δάχτυλά σας.

Κατά την αντικατάσταση της κασέτας συνδετήρων βεβαιωθείτε ότι εμφανίζεται το μήνυμα. Αν η κασέτα συνδετήρων αφαιρεθεί πριν εμφανιστεί το μήνυμα τότε θα καταλήξει σε αποτυχία.

Μην αφαιρείτε τους εναπομείναντες συνδετήρες διότι το μηχάνημα δεν θα μπορεί να συρράψει μετά την αντικατάσταση της κασέτας.

Αντικατάσταση της κασέτας συνδετήρων (Τελικός επεξεργαστής FS-529)

Η ακόλουθη διαδικασία περιγράφει τον τρόπο αντικατάστασης της κασέτας συνδετήρων για τον τελικό επεξεργαστή FS-529.

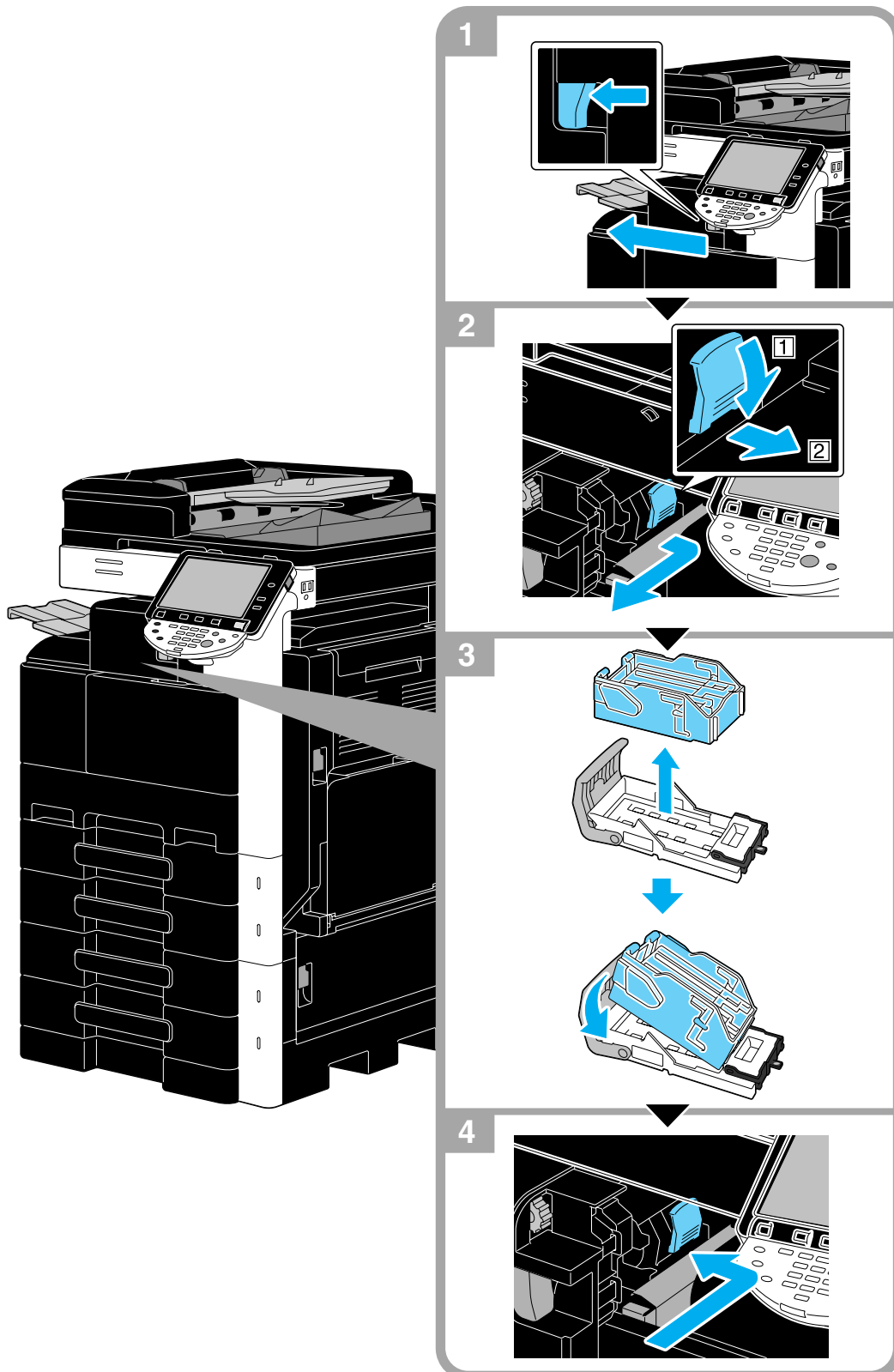

ΥΠΟΔΕΙΞΗ

Κατά την αντικατάσταση της κασέτας συνδετήρων βεβαιωθείτε ότι εμφανίζεται το μήνυμα. Αν η κασέτα συνδετήρων αφαιρεθεί πριν εμφανιστεί το μήνυμα τότε θα καταλήξει σε αποτυχία. Μην αφαιρείτε τους εναπομείναντες συνδετήρες διότι το μηχάνημα δεν θα μπορεί να συρράψει μετά την αντικατάσταση της κασέτας.

Εκκένωση του δοχείου απορριμμάτων διάτρησης

Η ακόλουθη διαδικασία περιγράφει τον τρόπο εκκένωσης του δοχείου απορριμμάτων διάτρησης για τον τελικό επεξεργαστή FS-527.

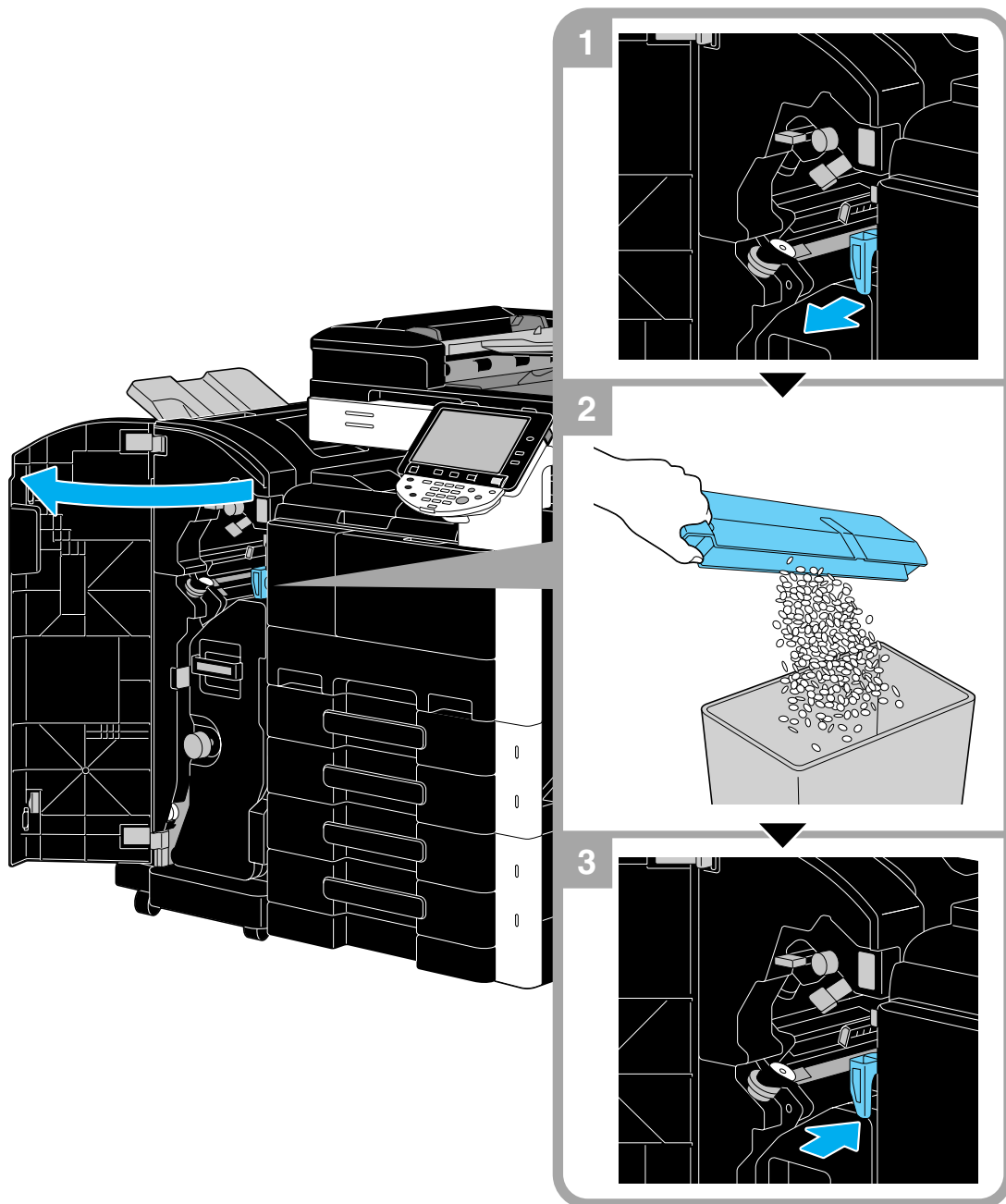

1.20 Προαιρετικός εξοπλισμός

Στην ενότητα αυτή περιγράφεται ο προαιρετικός εξοπλισμός ο οποίος δύναται να εγκατασταθεί στο μηχάνημα.

Προσθέτοντας επιλογές μπορείτε να αντεπεξέλθετε σε διάφορες από τις απαιτήσεις ενός σύγχρονου περιβάλλοντος γραφείου.

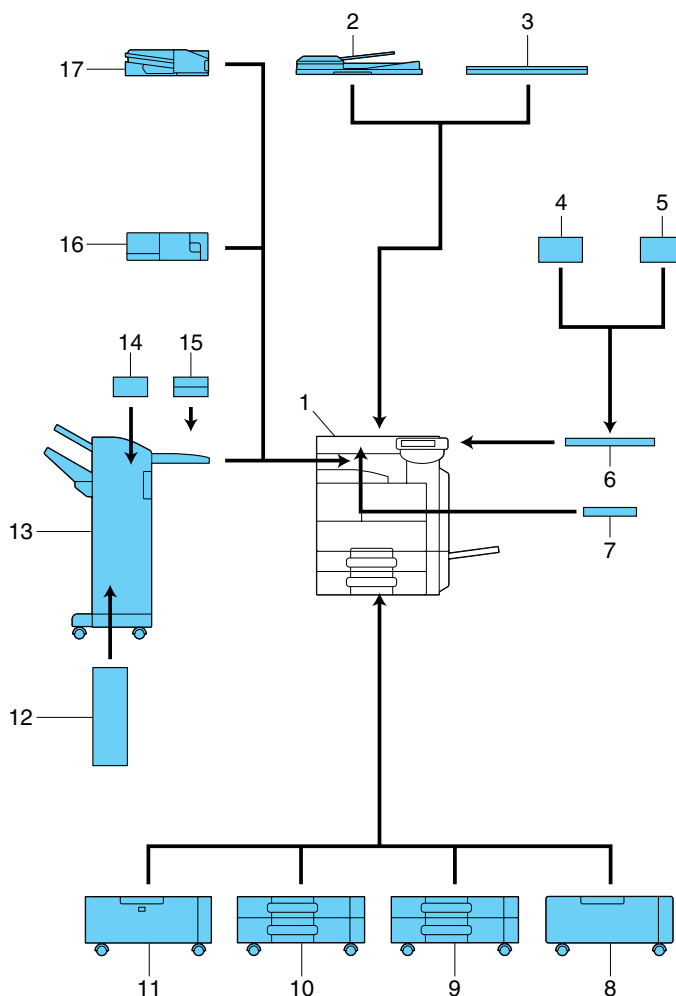

αρ.	Όνομα	Περιγραφή
1	Βασική μονάδα	Το πρωτότυπο σαρώνεται από τη μονάδα σάρωσης και η σαρωμένη εικόνα εκτυπώνεται από την μονάδα εκτύπωσης.
2	Αυτόματος τροφοδότης και αντιστροφέας πρωτοτύπων DF-621	Πρόκειται για προαιρετικό εξοπλισμό για το bizhub 283/223. Τροφοδοτεί και σαρώνει αυτόματα μια σελίδα πρωτοτύπου από σελίδα. Η μονάδα αυτή αντιστρέφει και σαρώνει αυτόματα ένα πρωτότυπο δύο όψεων.
3	Κάλυμμα πρωτοτύπων OC-509	Σταθεροποιεί το τοποθετημένο πρωτότυπο.
4	Μονάδα επαλήθευσης (βιομετρικού τύπου) AU-102	Πραγματοποιεί επαλήθευση της ταυτότητας του χρήστη σαρώνοντας τους σχηματισμούς των φλεβών στο δάκτυλο. Η επιφάνεια εργασίας απαιτείται για την εγκατάσταση της μονάδας επαλήθευσης.
5	Μονάδα επαλήθευσης (τύπος κάρτας IC) AU-201	Πραγματοποιεί επαλήθευση χρήστη σαρώνοντας στοιχεία που έχουν καταγραφεί στην κάρτα IC. Η επιφάνεια εργασίας απαιτείται για την εγκατάσταση της μονάδας επαλήθευσης.

αρ.	Όνομα	Περιγραφή
6	Επιφάνεια εργασίας WT-506	Παρέχει μία περιοχή όπου μπορείτε προσωρινά να τοποθετήσετε ένα πρωτότυπο ή άλλα είδη. Χρησιμοποιείται επίσης κατά την εγκατάσταση της μονάδας επαλήθευσης.
7	Στήριγμα ηλεκτρολογίου KH-101	Εγκαταστήστε αυτό το σετ για να χρησιμοποιήσετε ένα ηλεκτρολόγιο μικρού μεγέθους. Για λεπτομέρειες σχετικά με ηλεκτρολόγια μικρού μεγέθους επικοινωνήστε με τον εκπρόσωπο σέρβις με τον οποίο συνεργάζεστε.
8	Βάση DK-508	Σας δίνει τη δυνατότητα να εγκαταστήσετε αυτό το μηχάνημα στο δάπεδο. <ul style="list-style-type: none"> Αυτή η επιλογή μπορεί να μην είναι διαθέσιμη ανάλογα με τη γεωγραφική περιοχή πώλησης.
9	Ερμάριο χαρτιού PC-109	Σας δίνει τη δυνατότητα να τοποθετήσετε έως 500 φύλλα στο επάνω συρτάρι και να χρησιμοποιήσετε το κάτω συρτάρι ως αποθήκη.
10	Ερμάριο χαρτιού PC-208	Σας επιτρέπει να τοποθετήσετε έως 500 φύλλα αντιστοίχως στο επάνω και στο κάτω συρτάρι.
11	Ερμάριο χαρτιού PC-409	Σας επιτρέπει να τοποθετήσετε έως 2500 φύλλα.
12	Συρραπτικό ράχης SD-509	Εγκαθίσταται στον τελικό επεξεργαστή FS-527 για να επιτρέπεται η λειτουργία Δίπλωμα/Δέσιμο.
13	Τελικός επεξεργαστής FS-527	Σελιδοποιεί, ομαδοποιεί και συρράπτει το εκτυπωμένο χαρτί πριν την εξόδο του. Για να εγκαταστήσετε τον τελικό επεξεργαστή FS-527, εγκαταστήστε σε αυτό το μηχάνημα τη βάση (desk) ή το ερμάριο χαρτιού.
14	Σετ τρυπήματος PK-517	Εγκαθίσταται στον τελικό επεξεργαστή FS-527 για διάτρηση.
15	Μονάδα διαχωρισμού εργασιών JS-603	Εγκαθίσταται στον τελικό επεξεργαστή FS-527. Χρησιμοποιείται για την έξοδο εκτυπωμένων φύλλων.
16	Τελικός επεξεργαστής FS-529	Σας δίνει τη δυνατότητα να τροφοδοτήσετε φύλλα εκτύπωσης κατά την ταξινόμηση, την ομαδοποίηση ή τη συρραφή αν αυτή η μονάδα εγκαθίσταται στο συρτάρι εξόδου της βασικής μονάδας.
17	Μονάδα διαχωρισμού εργασιών JS-505	Σας δίνει τη δυνατότητα να ταξινομήσετε τα εκτυπωμένα φύλλα αν η μονάδα αυτή είναι εγκατεστημένη στο συρτάρι εξόδου της βασικής μονάδας.
Δεν παρέχεται καμία εικόνα καθώς οι επιλογές είναι ενσωματωμένες στην κυρίως μονάδα.		
18	Σετ φαξ FK-508	Επιτρέπει τη λειτουργία αυτού του μηχανήματος ως μηχανήματος φαξ. Εναλλακτικά επιτρέπει τη σύνδεση περισσότερων τηλεφωνικών γραμμών.
19	Σετ συναρμολόγησης MK-726	Απαιτείται κατά την εγκατάσταση του σετ φαξ FK-508.
20	Μονάδα αποτύπωσης SP-501	Προσθήκη σφραγίδας σε πρωτότυπα που έχουν σαρωθεί.
21	Ανταλλακτική σφραγίδα TX Maker 2	Ανταλλακτικό σφραγίδας για τη μονάδα αποτύπωσης (σφράγισης).
22	Σετ τοπικής διεπαφής EK-604	Εγκαταστήστε αυτό το σετ για να χρησιμοποιήσετε ένα ηλεκτρολόγιο μικρού μεγέθους. Για λεπτομέρειες σχετικά με ηλεκτρολόγια μικρού μεγέθους επικοινωνήστε με τον εκπρόσωπο σέρβις με τον οποίο συνεργάζεστε.
23	Σετ τοπικής διεπαφής EK-605	Εγκαταστήστε αυτό το σετ όταν χρησιμοποιείτε τη λειτουργία σύνδεσης με ένα ηλεκτρολόγιο μικρού μεγέθους ή ένα κινητό τηλέφωνο συμβατό με Bluetooth ή ένα PDA. Μια συσκευή λήψης για επικοινωνία μέσω Bluetooth είναι ενσωματωμένη σε αυτό το σετ.

αρ.	Όνομα	Περιγραφή
24	Σετ ασφαλείας SC-507	Σας δίνει τη δυνατότητα να χρησιμοποιήσετε τη λειτουργία προστασίας αντιγραφής ή αντιγραφής κωδικού. Το σετ αυτό χρησιμοποιείται για την αποτροπή μη εξουσιοδοτημένης αντιγραφής.
25	Σετ σκληρού δίσκου HD-516	Ο τυπικός εξοπλισμός του bizhub 423 περιλαμβάνει ένα σκληρό δίσκο. Ο τυπικός εξοπλισμός του bizhub 363 είτε περιλαμβάνει ένα σκληρό δίσκο είτε υπάρχει δυνατότητα προσθήκης του προαιρετικά, ανάλογα με την περιοχή πώλησης. Ο σκληρός δίσκος είναι προαιρετικός για το bizhub 283/223. Ορισμένες λειτουργίες είναι διαθέσιμες μόνο αν υπάρχει εγκατεστημένος σκληρός δίσκος.
26	i-Option LK-101 v2	Επιτρέπει τη χρήση του προγράμματος πλοήγησης στο Διαδίκτυο και της λειτουργίας Εικονικού Πίνακα στον πίνακα ελέγχου.
27	i-Option LK-102	Επιτρέπει την κρυπτογράφηση εγγράφων PDF με ψηφιακό ID, και τη ρύθμιση των παραμέτρων μιας ψηφιακής υπογραφής καθώς και τις ρυθμίσεις ιδιότητας όταν διανέμεται ένα έγγραφο PDF χρησιμοποιώντας τη λειτουργία σάρωσης ή τη λειτουργία θυρίδας χρήστη.
28	i-Option LK-105	Παρέχει τη λειτουργία PDF με δυνατότητα αναζήτησης.
29	Κιτ αναβάθμισης UK-203	Απαιτείται όταν χρησιμοποιείτε ένα πρόγραμμα περιήγησης στο Διαδίκτυο ή τις λειτουργίες εικονικού πίνακα, επεξεργασίας PDF, PDF με δυνατότητα αναζήτησης, My Panel ή My Address. Αν είναι απαραίτητο, μπορείτε να αυξήσετε τον αριθμό των γλωσσών (έως 9) οι οποίες μπορούν να εμφανίζονται στον πίνακα ελέγχου αυτού του μηχανήματος.



Παραπομπές

Για λεπτομέρειες, ανατρέξτε στο κεφάλαιο 2 στις [Οδηγίες χρήσης: Λειτουργίες Φωτοαντιγραφής].

2 Βασικός χειρισμός

2 Βασικός χειρισμός

2.1 Βασικές εργασίες αντιγραφής

Η ενότητα αυτή περιέχει πληροφορίες σχετικά με τη γενική διαδικασία της λειτουργίας αντιγραφής.

- 1 Τοποθετήστε το έγγραφο που πρόκειται να αντιγραφεί.

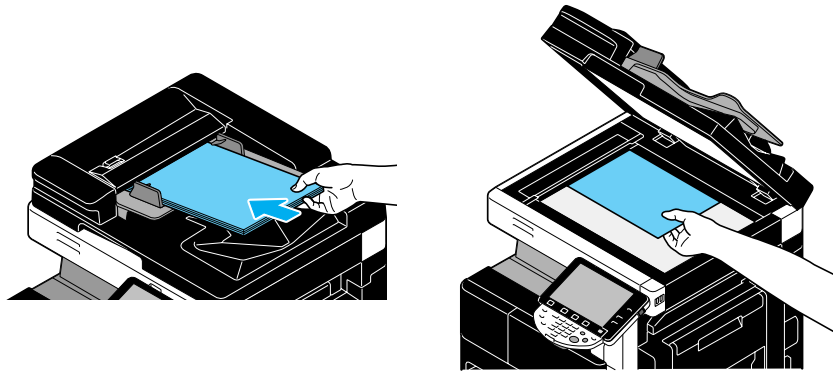

- Αν εμφανιστεί μια οθόνη για την καταχώριση ονόματος χρήστη/ονόματος λογαριασμού και κωδικού πρόσβασης πληκτρολογήστε τα απαραίτητα στοιχεία και έπειτα πατήστε το πλήκτρο [Σύνδεση] ή [Κωδικός Πρόσβασης]. Για λεπτομέρειες, συμβουλευτείτε το κεφάλαιο 10 ή το κεφάλαιο 11 στις [Οδηγίες χρήσης: Λειτουργίες Φωτοαντιγραφής].

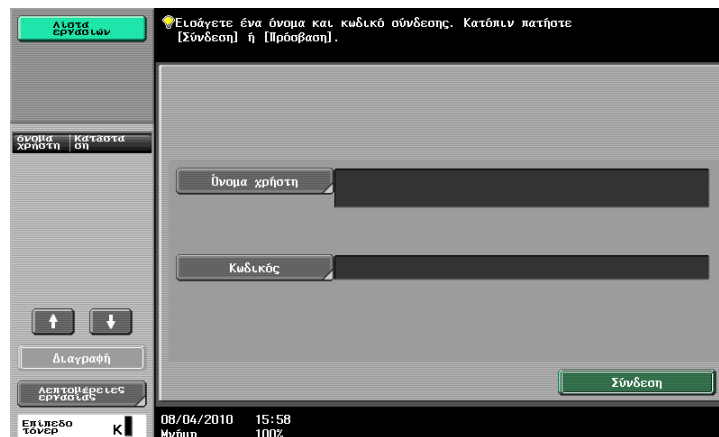

Κωδικός Πρόσβασης

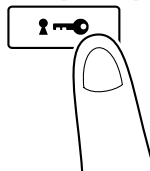

2 Επιλέξτε τις βασικές ρυθμίσεις επί της οθόνης.



- Πυκνότητα/Φόντο: Ορίστε την πυκνότητα και το φόντο για την παραγωγή αντιγράφων.
- Χαρτί: Επιλέξτε το συρτάρι χαρτιού που θα χρησιμοποιείται. Ως εργοστασιακή επιλογή είναι επιλεγμένο το "Αυτόματο".
- Zoom: Για μεγέθυνση/σμίκρυνση κατά την αντιγραφή, αλλάξτε τον συντελεστή zoom. Ως εργοστασιακή προεπιλογή είναι επιλεγμένο το "100%" (Κανονικό μέγεθος).
- Διπλή όψη/N σε 1: Αλλάξτε τη ρύθμιση όταν αντιγράφετε πρωτότυπα δύο όψεων ή κάνετε αντίγραφα δύο όψεων από πρωτότυπα μίας όψης. Επιπλέον, μπορούν να συνδυαστούν πολλαπλές σελίδες εγγράφων σε μια μονή εκτυπωμένη σελίδα. Ως εργοστασιακή προεπιλογή είναι επιλεγμένο το "1 όψη>1 όψη".
- Πρόγραμμα τελικής επεξεργασίας: Εμφανίζει το πλήκτρο προγράμματος τελικής επεξεργασίας το οποίο αποδίδεται στη λειτουργία τελικής επεξεργασίας που χρησιμοποιείται συχνά. Μπορείτε να ρυθμίσετε προηγουμένως τις παραμέτρους των καταχωρισμένων λειτουργιών τελικής επεξεργασίας. Η προεπιλεγμένη εργοστασιακή ρύθμιση είναι Σελιδοποίηση/(Μετατόπιση) Όχι/Συρραφή στη γωνία: Επάνω αριστερά.
- Τελείωμα: Οι εκτυπωμένες σελίδες μπορούν να σελιδοποιηθούν κατά σελίδες ή αντίγραφα. Επιπλέον, οι σελίδες μπορούν να συρραφούν ή να τρυπηθούν.
- Ξεχωριστή σάρωση: Επιλέξτε αυτήν τη ρύθμιση για να σαρώσετε ένα αντίγραφο σε διαφορετικές ομάδες. Ένα έγγραφο που σαρώνεται ανά ομάδες σελίδων μπορεί να αντιμετωπιστεί και ως μια και μόνο εργασία αντιγραφής.
- Μην περιστρέψετε: Επιλέξτε αυτήν την ρύθμιση για να εκτυπώσετε αντίγραφα με εικόνα που δεν έχει περιστραφεί για να προσαρμοστεί στην κατεύθυνση του χαρτιού που έχει τοποθετηθεί.
- Language Selection (Επιλογή γλώσσας): Εμφανίστε την οθόνη επιλογής γλώσσας για να καθορίσετε τη γλώσσα που θα εμφανίζεται στην οθόνη αφής.
- Για λεπτομέρειες, συμβουλευτείτε το κεφάλαιο 5 στις [Οδηγίες χρήσης: Λειτουργίες Φωτοαντιγραφής].

3 Πληκτρολογήστε τον επιθυμητό αριθμό αντιγράφων.

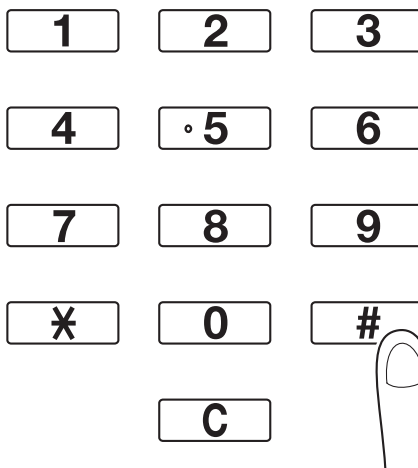

- Για να αλλάξετε τον αριθμό αντιγράφων, πατήστε το πλήκτρο [C] (clear), και κατόπιν εισάγετε τον επιθυμητό αριθμό.
- Για να χρησιμοποιήσετε τις διάφορες λειτουργίες αντιγραφής πατήστε [Εφαρμογή] και έπειτα ορίστε τις επιθυμητές ρυθμίσεις. Για λεπτομέρειες, ανατρέξτε στο κεφάλαιο 5 στις [Οδηγίες χρήσης: Λειτουργίες Φωτοαντιγραφής].



- 4 Πατήστε το πλήκτρο [Εκκίνηση].

Εκκίνηση

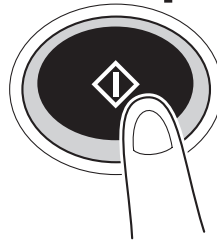

- Για να σαρώσετε πολλά πρωτότυπα χρησιμοποιώντας το γυαλί πρωτοτύπων επιλέξτε [Ξεχωριστή σάρωση]. Μετά τη σάρωση της πρώτης σελίδας του πρωτοτύπου, τοποθετήστε τη δεύτερη σελίδα και πατήστε ξανά το πλήκτρο [Εκκίνηση]. Επαναλάβετε τη διαδικασία αυτή ώσπου να σαρωθούν όλες οι σελίδες.
Αφού σαρωθεί η τελευταία σελίδα, πατήστε [Τέλος] και έπειτα το πλήκτρο [Εκκίνηση].
- Για να σταματήσετε τη σάρωση ή την αντιγραφή πατήστε το πλήκτρο [Τερματισμός].
- Για να διακόψετε την εργασία αντιγραφής, πατήστε το πλήκτρο [Παρεμβολή].
- Για να σαρώσετε το επόμενο έγγραφο ενώ εκτυπώνετε (διατηρήστε μια εργασία αντιγραφής), τοποθετήστε το επόμενο έγγραφο και έπειτα πατήστε το πλήκτρο [Εκκίνηση].
- Για λεπτομέρειες, συμβουλευτείτε το κεφάλαιο 4 στις [Οδηγίες χρήσης: Λειτουργίες Φωτοαντιγραφής].

2.2 Βασικές διαδικασίες εκτύπωσης

Η ενότητα αυτή περιέχει πληροφορίες σχετικά με τη γενική διαδικασία της λειτουργίας εκτύπωσης.

Αποστολή δεδομένων εκτύπωσης

Στείλτε δεδομένα προς εκτύπωση μέσω του οδηγού εκτυπωτή προς αυτό το μηχάνημα μέσα από μία εφαρμογή στον υπολογιστή.

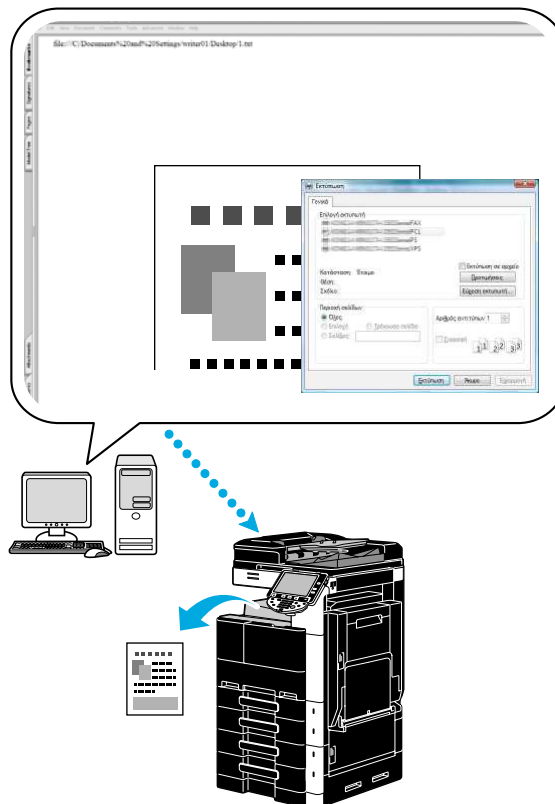

Με το μηχάνημα αυτό μπορούν να χρησιμοποιηθούν οι εξής οδηγοί εκτυπωτή.

Windows:

Οδηγός PCL

Οδηγός PostScript

Οδηγός XPS

Macintosh:

Πρόγραμμα οδήγησης εκτυπωτή PostScript PPD για OS X

Πρόγραμμα οδήγησης εκτυπωτή PostScript PPD για OS 9

Πριν την εκτύπωση

Για να εκτυπώσετε, πρέπει πρώτα να έχει εγκατασταθεί ένας οδηγός εκτυπωτή στον υπολογιστή που πρόκειται να χρησιμοποιηθεί.



Παραπομπές

Για να μπορέσετε να εκτυπώσετε, πρέπει να οριστούν προηγουμένως οι ρυθμίσεις δικτύου. Οι ρυθμίσεις δικτύου θα πρέπει να οριστούν από το διαχειριστή. Μπορείτε επίσης να ορίσετε τις ρυθμίσεις δικτύου χρησιμοποιώντας το PageScore Web Connection. Για λεπτομέρειες, ανατρέξτε στο κεφάλαιο 5 "Εκτύπωση" στις [Οδηγίες χρήσης: Διαχειριστή δικτύου].

Εκτύπωση

- 1 Δημιουργήστε ένα έγγραφο στην εφαρμογή και στη συνέχεια επιλέξτε την εντολή Εκτύπωση.

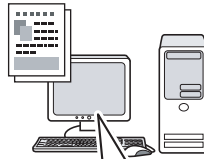

Στο παράθυρο του διαλόγου εκτύπωσης, επιλέξτε τον εκτυπωτή.

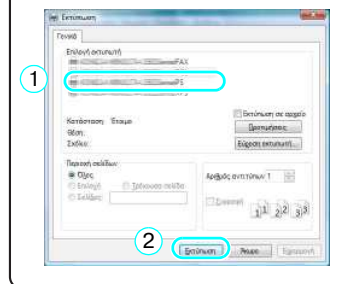

→ Εάν χρειαστεί, ανοίξτε το παράθυρο διαλόγου με τις ρυθμίσεις του οδηγού εκτυπωτή και στη συνέχεια ορίστε τις ρυθμίσεις εκτύπωσης, όπως για παράδειγμα τη διάτρηση.

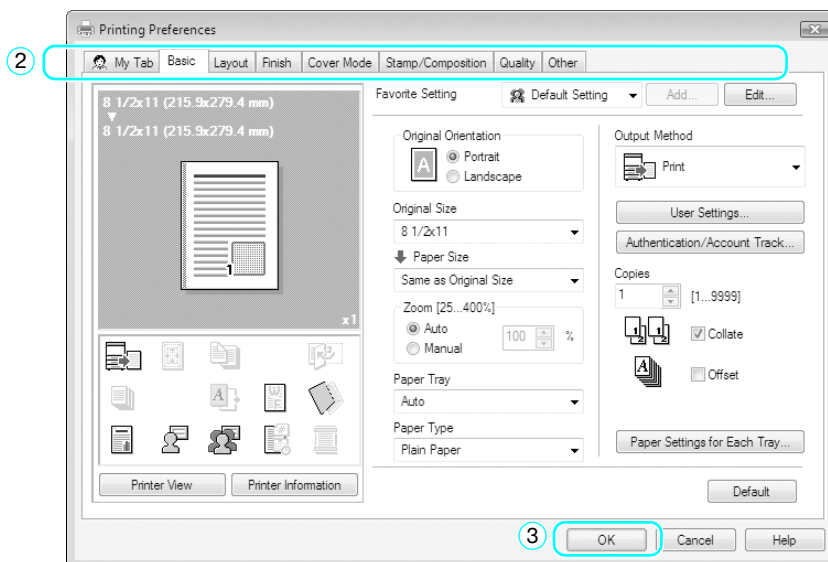
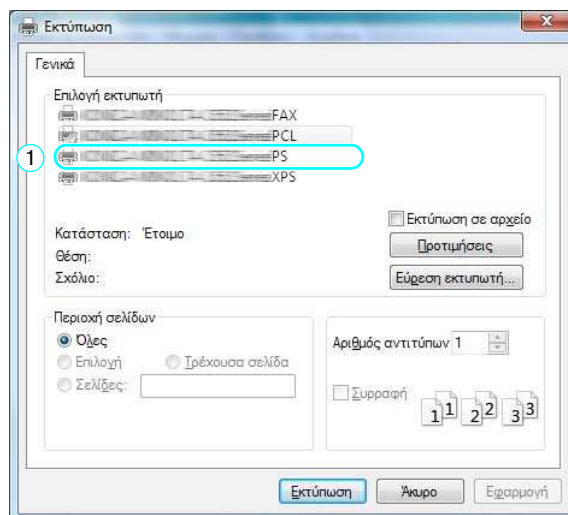

2 Εκτυπώνονται οι ορισθείσες σελίδες και ο καθορισθείς αριθμός αντιτύπων.

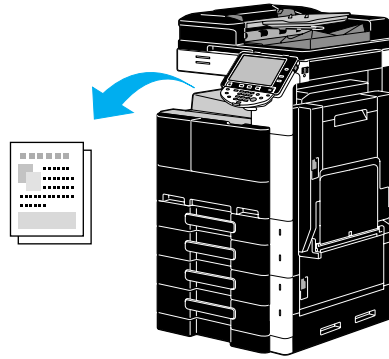

- Αν έχετε επιλέξει "Ασφαλής Εκτύπωση", "Αποθήκευση στη θυρίδα χρή." ή "Εκτύπωση δοκιμίου" από την πτυσσόμενη λίστα "Μέθοδος εξόδου" στον οδηγό εκτυπωτή τότε το έγγραφο αποθηκεύεται σε μια θυρίδα χρήστη ή στη μνήμη αυτού του μηχανήματος. Εκτυπώστε το έγγραφο χρησιμοποιώντας τον πίνακα ελέγχου του μηχανήματος.
- "Η Ασφαλής εκτύπωση" και η "Αποθήκευση στη θυρίδα χρή." είναι διαθέσιμες μόνο όταν υπάρχει εγκατεστημένος σκληρός δίσκος.

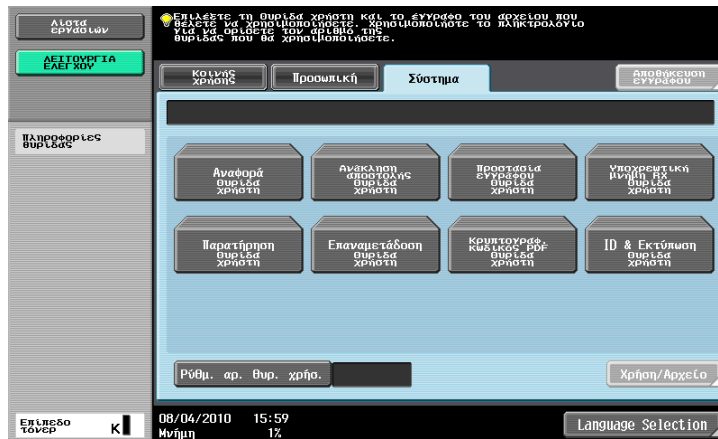

2.3 Βασικός χειρισμός φαξ

Η ενότητα αυτή περιέχει πληροφορίες σχετικά με τη γενική διαδικασία της λειτουργίας φαξ.

- 1 Αλλάξτε τον τρόπο λειτουργίας.

Fax/Σάρωση

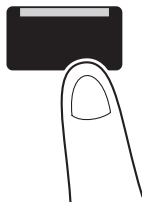

- Αν εμφανιστεί μια οθόνη για την καταχώριση ονόματος χρήστη/ονόματος λογαριασμού και κωδικού πρόσβασης πληκτρολογήστε τα απαραίτητα στοιχεία και έπειτα πατήστε το πλήκτρο [Σύνδεση] ή [Κωδικό Πρόσβασης]. Για λεπτομέρειες, συμβουλευτείτε το κεφάλαιο 10 ή το κεφάλαιο 11 στις [Οδηγίες χρήσης: Λειτουργίες Φωτοαντιγραφής].

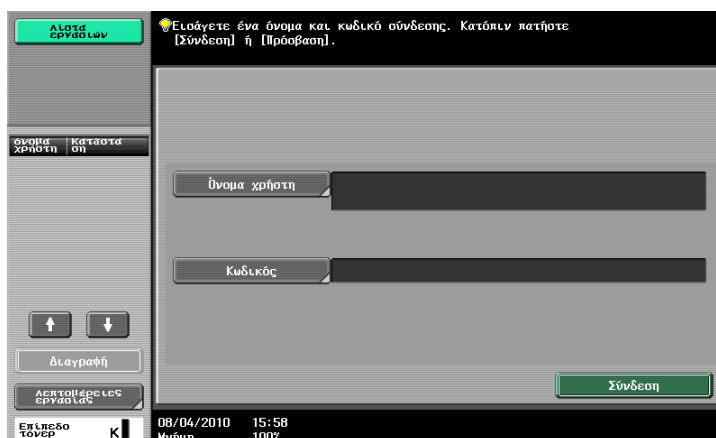

Κωδικό Πρόσβασης

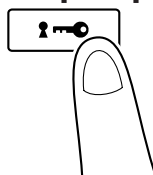

2 Επιλέξτε τον προορισμό.



- Εάν έχουν ήδη καταχωριστεί αριθμοί φαξ, τότε μπορείτε να επιλέξετε έναν ήδη υφιστάμενο προορισμό. Για λεπτομέρειες σχετικά με τη διαδικασία καταχώρισης προορισμών, ανατρέξτε στην Σ. 5-3 του παρόντος εγχειριδίου οδηγιών.
- Όταν εισάγετε απευθείας τον αριθμό φαξ χρησιμοποιήστε το πληκτρολόγιο για να πληκτρολογήσετε τον αριθμό.

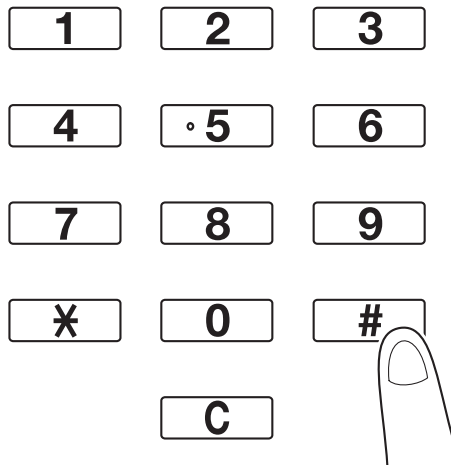

- Ένα πρωτότυπο μπορεί να σταλεί σε πολλούς προορισμούς ταυτόχρονα (μετάδοση προς πολλαπλούς χρήστες). Για λεπτομέρειες σχετικά με την αποστολή ενός εγγράφου προς πολλαπλούς προορισμούς, ανατρέξτε στη Σ. 5-10 αυτών των Οδηγιών χρήσης.
- Αν χρειαστεί, πατήστε [Ρυθμίσεις σάρωσης], [Ρυθμίσεις πρωτοτύπου] ή [Ρυθμίσεις επικοινωνίας] και μετά καθορίστε τις επιθυμητές ρυθμίσεις. Για λεπτομέρειες, συμβουλευτείτε το κεφάλαιο 5 στις [Οδηγίες χρήσης: Λειτουργίες δικτυακής σάρωσης/φαξ/φαξ δικτύου].

- 3 Τοποθετήστε το έγγραφο που θέλετε να στείλετε με φαξ.

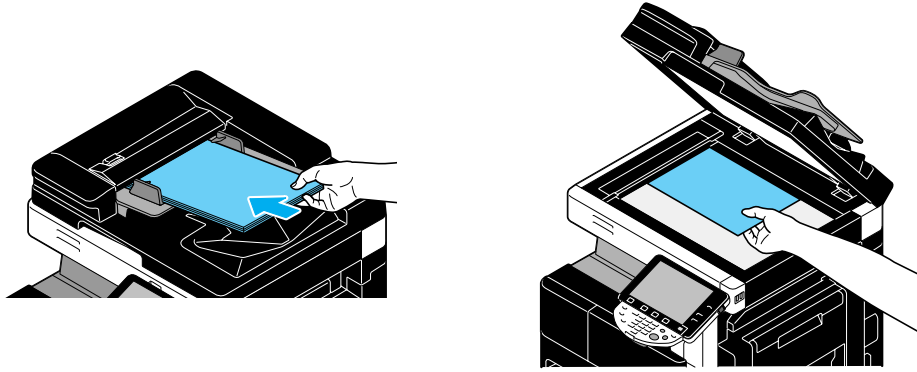

- Για να σαρώσετε ένα έγγραφο το οποίο δεν μπορεί να τοποθετηθεί στον ADF (ένα έγγραφο μεγάλου πάχους ή ένα έγγραφο σε λεπτό χαρτί) τοποθετήστε το στο γυαλί πρωτοτύπων.
- Τοποθετήστε το πρωτότυπο στον ADF με την όψη που θα σταλεί προς τα επάνω.
- Για να δείτε τους προορισμούς και τις ρυθμίσεις που έχουν οριστεί για τις λειτουργίες, πατήστε [Έλεγχος λειτουργιών]. Για λεπτομέρειες, συμβουλευτείτε το κεφάλαιο 3 στις [Οδηγίες χρήσης: Λειτουργίες δικτυακής σάρωσης/φαξ/φαξ δικτύου].

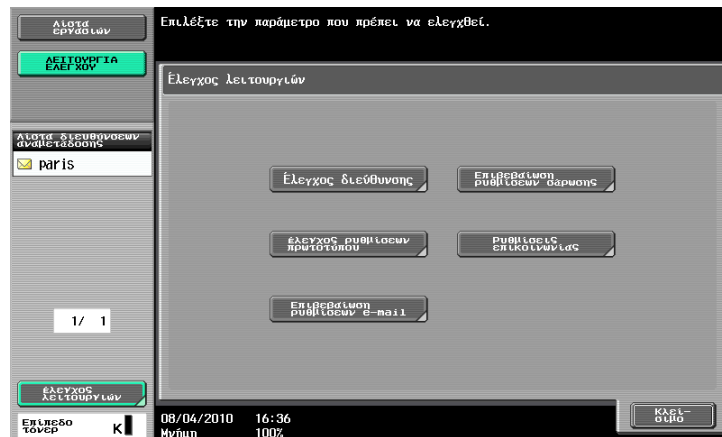

- Πατήστε το πλήκτρο [Προεκτύπωση] πριν πατήσετε το πλήκτρο [Εκκίνηση] για να εμφανιστεί η προεπισκόπηση των τρεχουσών καθορισμένων ρυθμίσεων στην οθόνη αφής.

- 4 Πατήστε το πλήκτρο [Εκκίνηση].

Εκκίνηση

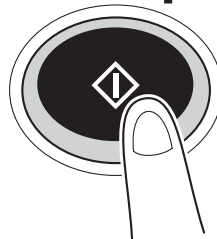

- Για να σαρώσετε πολλά πρωτότυπα χρησιμοποιώντας το γυαλί πρωτοτύπων επιλέξτε [Ξεχωριστή σάρωση]. Μετά τη σάρωση της πρώτης σελίδας του πρωτοτύπου, τοποθετήστε τη δεύτερη σελίδα και πατήστε ξανά το πλήκτρο [Εκκίνηση]. Επαναλάβετε τη διαδικασία αυτή ώσπου να σαρωθούν όλες οι σελίδες. Αφού σαρωθεί η τελευταία σελίδα, πατήστε [Τέλος] και έπειτα το πλήκτρο [Εκκίνηση].

Παραπομπές

Για να σταματήσετε την αποστολή μετά το πάτημα του πλήκτρου [Εκκίνηση] πατήστε [Λίστα εργασιών], κατόπιν [Λεπτομέρειες εργασίας] και μετά διαγράψτε την εργασία που επιθυμείτε να σταματήσετε. Για λεπτομέρειες, συμβουλευτείτε το κεφάλαιο 3 στις [Οδηγίες χρήσης: Λειτουργίες δικτυακής σάρωσης/φαξ/φαξ δικτύου].

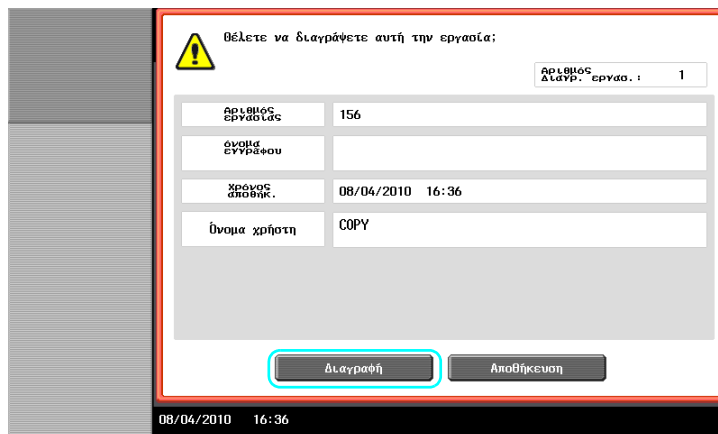

2.4 Βασικοί χειρισμοί σάρωσης

Η ενότητα αυτή περιέχει πληροφορίες σχετικά με τη γενική διαδικασία της αποστολής δεδομένων που προέκυψαν από σάρωση.

Αποστολές δεδομένων σάρωσης

Ένα έγγραφο που σαρώθηκε με το μηχάνημα αυτό μπορεί να σταλεί ως έγχρωμο αρχείο δεδομένων. Υπάρχουν οι ακόλουθες μέθοδοι αποστολής.

- Σάρωση και E-mail: Τα δεδομένα σάρωσης αποστέλλονται ως συνημμένο αρχείο σε ένα μήνυμα e-mail.
- FTP TX: Τα δεδομένα σάρωσης αποστέλλονται μέσω ενός διακομιστή FTP.
- Αποστολή σε SMB: Τα δεδομένα σάρωσης αποστέλλονται σε έναν κοινόχρηστο φάκελο ενός υπολογιστή δικτύου.
- Αποστολή σε WebDAV: Τα δεδομένα σάρωσης αποστέλλονται μέσω ενός διακομιστή WebDAV.
- Υπηρεσία Διαδικτύου: Υπάρχει η δυνατότητα να δοθεί μία εντολή σάρωσης από έναν υπολογιστή δικτύου ή να πραγματοποιηθεί μία σάρωση -ανάλογα με το τι θέλετε να κάνετε- από το μηχάνημα και να στείλετε τα δεδομένα σάρωσης στον υπολογιστή. Είναι διαθέσιμη στα Windows Vista Server 2008/7.

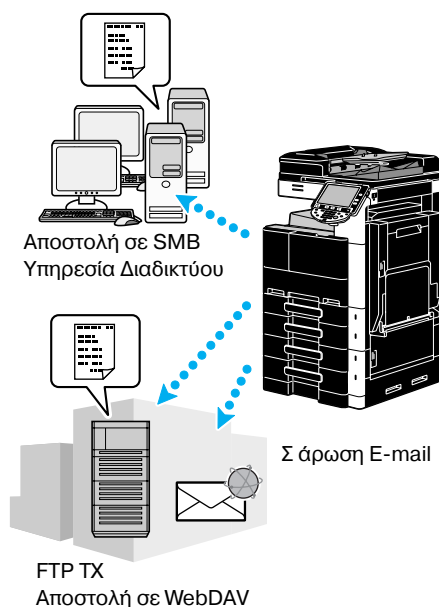

Αναφορά

- Μπορούν να σταλούν επίσης τα δεδομένα που έχουν αποθηκευτεί στη θυρίδα χρήστη αυτού του μηχανήματος. Αυτή η λειτουργία είναι διαθέσιμη μόνο εάν έχει εγκατασταθεί ένας σκληρός δίσκος.
- Αν ενεργοποιηθεί η επαλήθευση χρήστη μπορείτε επίσης να χρησιμοποιήσετε τη λειτουργία Scan to Home η οποία αποστέλλει τα δεδομένα σάρωσης στον υπολογιστή σας ή να χρησιμοποιήσετε τη λειτουργία Scan to Me η οποία αποστέλλει τα δεδομένα σάρωσης στη διεύθυνση E-mail σας.

- 1 Αλλάξτε τον τρόπο λειτουργίας.

Fax/Σάρωση

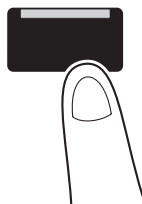

- Αν εμφανιστεί μια οθόνη για την καταχώριση ονόματος χρήστη/ονόματος λογαριασμού και κωδικού πρόσβασης πληκτρολογήστε τα απαραίτητα στοιχεία και έπειτα πατήστε το πλήκτρο [Σύνδεση] ή [Κωδικός Πρόσβασης]. Για λεπτομέρειες, συμβουλευτείτε το κεφάλαιο 10 ή το κεφάλαιο 11 στις [Οδηγίες χρήσης: Λειτουργίες Φωτοαντιγραφής].

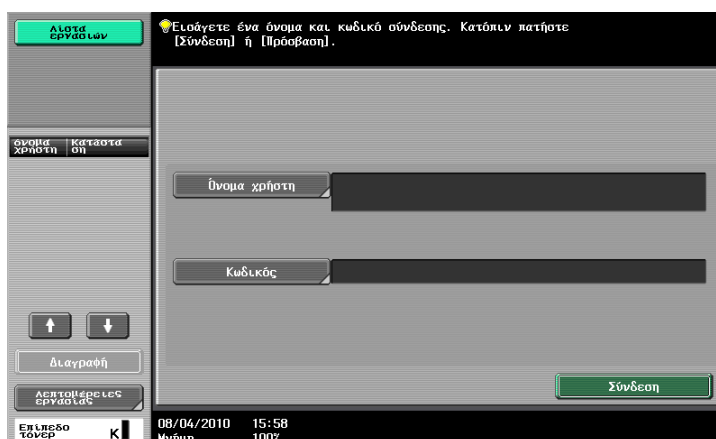

Κωδικός Πρόσβασης

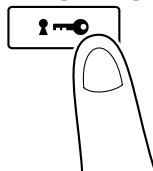

- 2 Επιλέξτε τον προορισμό.



- Εάν έχουν ήδη καταχωριστεί αριθμοί προορισμού, τότε μπορείτε να επιλέξετε έναν ήδη υφιστάμενο προορισμό. Για λεπτομέρειες σχετικά με τη διαδικασία καταχώρισης προορισμών, ανατρέξτε στην Σ. 6-3 του παρόντος εγχειριδίου οδηγιών.

- Για να πληκτρολογήσετε απευθείας τη διεύθυνση προορισμού πατήστε [Άμεση εισαγωγή], επιλέξτε τη μέθοδο αποστολής και στη συνέχεια πληκτρολογήστε τη διεύθυνση προορισμού.

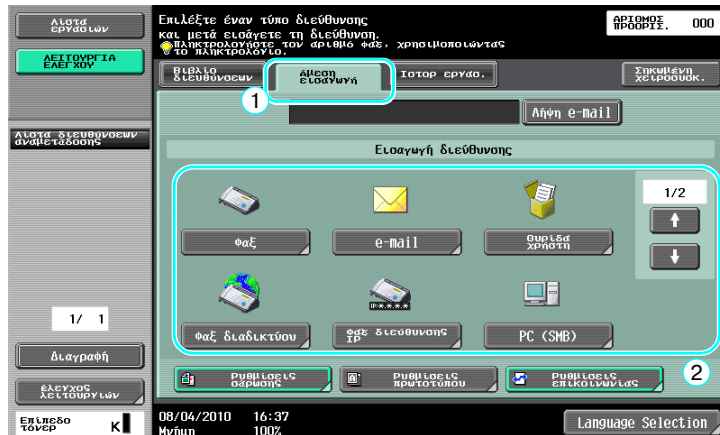

- Ένα πρωτότυπο μπορεί να σταλεί σε πολλούς προορισμούς ταυτόχρονα (μετάδοση προς πολλαπλούς χρήστες). Για λεπτομέρειες σχετικά με την αποστολή ενός εγγράφου προς πολλαπλούς προορισμούς, ανατρέξτε στη Σ. 6-23 αυτών των Οδηγιών χρήσης.
- Αν χρειαστεί, πατήστε [Ρυθμίσεις σάρωσης], [Ρυθμίσεις πρωτοτύπου] ή [Ρυθμίσεις επικοινωνίας] και καθορίστε τις επιθυμητές ρυθμίσεις. Για λεπτομέρειες, συμβουλευτείτε το κεφάλαιο 5 στις [Οδηγίες χρήσης: Λειτουργίες δικτυακής σάρωσης/φαξ/φαξ δικτύου].
- Πατήστε το πλήκτρο [Προεκτύπωση] πριν πατήσετε το πλήκτρο [Εκκίνηση] για να εμφανιστεί η προεπισκόπηση των τρεχουσών καθορισμένων ρυθμίσεων στην οθόνη αφής.

- 3** Τοποθετήστε το έγγραφο προς σάρωση.

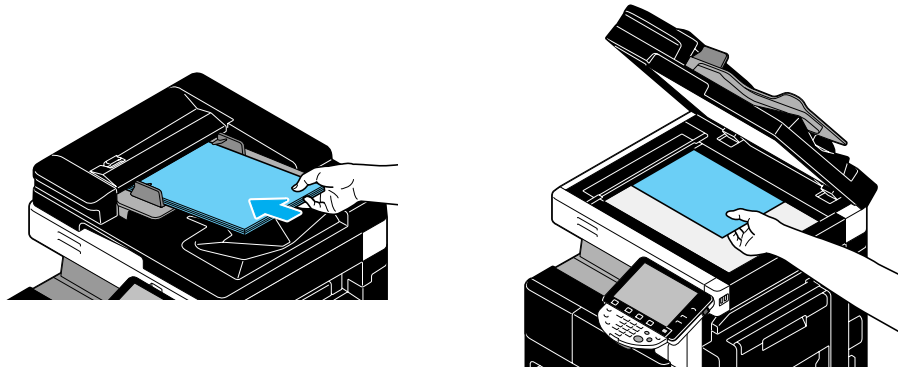

- 4** Πατήστε το πλήκτρο [Εκκίνηση].

Εκκίνηση

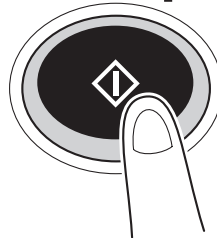

- Για να σαρώσετε πολλά πρωτότυπα χρησιμοποιώντας το γυαλί πρωτοτύπων επιλέξτε [Ξεχωριστή σάρωση]. Μετά τη σάρωση της πρώτης σελίδας του πρωτοτύπου, τοποθετήστε τη δεύτερη σελίδα και πατήστε ξανά το πλήκτρο [Εκκίνηση]. Επαναλάβετε τη διαδικασία αυτή ώσπου να σαρωθούν όλες οι σελίδες. Αφού σαρωθεί η τελευταία σελίδα, πατήστε [Τέλος] και έπειτα το πλήκτρο [Εκκίνηση].

**Παραπομπές**

Η αποστολή των δεδομένων σάρωσης καθίσταται εφικτή μόνον αφού προηγουμένως έχουν οριστεί οι ρυθμίσεις δικτύου. Οι ρυθμίσεις δικτύου θα πρέπει να οριστούν από το διαχειριστή. Μπορείτε επίσης να ορίσετε τις ρυθμίσεις δικτύου χρησιμοποιώντας το PageScore Web Connection. Για να διευκολυνθείτε κατά το χειρισμό, ορίστε προκαταβολικά οποιεσδήποτε ρυθμίσεις, πλην των ρυθμίσεων δικτύου, σύμφωνα με τις απαιτήσεις της επιθυμητής εφαρμογής.

Για λεπτομέρειες, συμβουλευτείτε το κεφάλαιο 4 στις [Οδηγίες χρήσης: Διαχείριση δικτύου].

2.5 Λειτουργία βασικής θυρίδας (καταχώριση θυρίδων χρήστη)

Για να χρησιμοποιήσετε τις λειτουργίες θυρίδας χρήστη θα πρέπει να δημιουργήσετε θυρίδες. Η ακόλουθη διαδικασία περιγράφει τον τρόπο καταχώρισης προσωπικών, ομαδικών και κοινής χρήσης θυρίδων χρήστη.

Αναφορά

- Κοινές, προσωπικές και ομαδικές θυρίδες χρήστη μπορούν να καταχωριστούν μόνο εάν υπάρχει εγκατεστημένος σκληρός δίσκος.

Λειτουργίες θυρίδας

Οι λειτουργίες αυτές επιτρέπουν την αποθήκευση των δεδομένων εγγράφου στο σκληρό δίσκο που έχει εγκατασταθεί στο μηχάνημα καθώς και την ανάκτηση αυτών όταν χρειαστεί. Εκτός από τα δεδομένα που έχουν σαρωθεί με αυτό το μηχάνημα μπορούν επίσης να αποθηκευτούν σε αυτήν τη θυρίδα χρήστη τα δεδομένα που δημιουργήθηκαν σε αυτόν τον υπολογιστή καθώς και τα δεδομένα που στάλθηκαν από κάποιο άλλο πολυλειτουργικό περιφερειακό.

Αναφορά

- Οι λειτουργίες θυρίδας χρήστη, με την εξαίρεση ορισμένων θυρίδων χρήστη ή λειτουργιών είναι διαθέσιμες μόνο αν υπάρχει εγκατεστημένος σκληρός δίσκος.

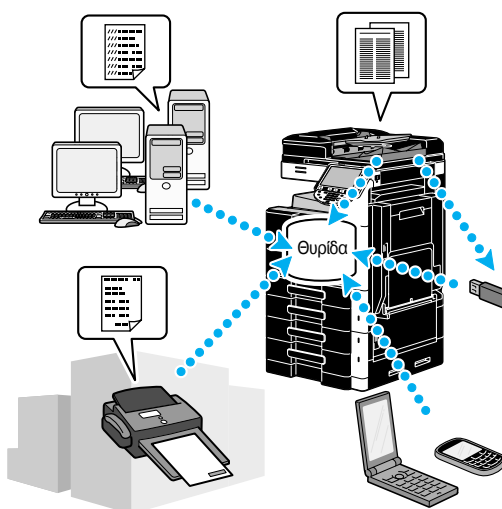

Μπορούν να καταχωριστούν οι ακόλουθες θυρίδες χρήστη.

Τύποι θυρίδων χρήστη	Περιγραφή
Κοινές θυρίδες χρήστη	Αυτή η κοινή θυρίδα χρήστη μπορεί να προσπελαστεί από οποιονδήποτε. Η προσπέλαση μπορεί να ελεγχθεί αν καθοριστεί ένας κωδικός πρόσβασης. Αυτή η θυρίδα χρήστη μπορεί να καταχωριστεί είναι διαθέσιμες μόνο αν υπάρχει εγκατεστημένος σκληρός δίσκος.
Προσωπικές θυρίδες χρήστη	Αυτή η ατομική θυρίδα χρήστη μπορεί να προσπελαστεί μόνο από χρήστες οι οποίοι συνδέθηκαν στο σύστημα χρησιμοποιώντας το όνομα χρήστη και τον κωδικό πρόσβασής τους. Αυτή η θυρίδα χρήστη μπορεί να καταχωριστεί είναι διαθέσιμες μόνο αν υπάρχει εγκατεστημένος σκληρός δίσκος.
Ομαδικές θυρίδες χρήστη	Αυτή η θυρίδα χρήστη μπορεί να προσπελαστεί μόνο από χρήστες οι οποίοι ανήκουν στο λογαριασμό (ομάδα) και συνδέθηκαν στο σύστημα χρησιμοποιώντας το όνομα χρήστη και τον κωδικό πρόσβασής τους. Αυτή η θυρίδα χρήστη μπορεί να καταχωριστεί είναι διαθέσιμες μόνο αν υπάρχει εγκατεστημένος σκληρός δίσκος.
Πίνακας ενημέρωσης θυρίδων χρήστη	Αυτή η θυρίδα χρήστη μπορεί να χρησιμοποιηθεί για να μοιραστείτε έγγραφα μέσω φαξ ακόμα και με παραλήπτες που δεν είναι συνδεδεμένοι στο δίκτυο. (Η συσκευή παραλήπτη πρέπει να είναι συμβατή με κωδικούς F). Για να χρησιμοποιήσετε αυτές τις λειτουργίες θυρίδας χρήστη πρέπει να έχει εγκατασταθεί το προαιρετικό σετ φαξ. Για λεπτομέρειες, συμβουλευτείτε το κεφάλαιο 7 στις [Οδηγίες χρήσης: Λειτουργίες δικτυακής σάρωσης/φαξ/φαξ δικτύου].

Τύποι θυρίδων χρήστη	Περιγραφή
Θυρίδα χρήστη αναμετάδοσης	Αυτή η θυρίδα χρήστη απαιτείται για τη χρήση αυτού του μηχανήματος ως σταθμού αναμετάδοσης. (Η λειτουργία αποστολής μετάδοσης χρησιμοποιεί κωδικούς F). Για να χρησιμοποιήσετε αυτές τις λειτουργίες θυρίδας χρήστη πρέπει να έχει εγκατασταθεί το προαιρετικό σετ φαξ. Για λεπτομέρειες, συμβουλευτείτε το κεφάλαιο 7 στις [Οδηγίες χρήσης: Λειτουργίες δικτυακής σάρωσης/φαξ/φαξ δικτύου].
Θυρίδες παρατηρήσεων	Αυτή η θυρίδα χρήστη χρησιμοποιείται για την προσθήκη μιας εικόνας της ημερομηνίας/ώρας ή του αριθμού παρατηρήσεων στα δεδομένα ενός εγγράφου που είναι αποθηκευμένο στη λειτουργία σάρωσης. Αυτή η θυρίδα χρήστη είναι καταχωρισμένη στη λειτουργία διαχείρισης. Για λεπτομέρειες, ανατρέξτε στο κεφάλαιο 8 στις [Οδηγίες χρήσης: Λειτουργίες Box (Θυρίδας)]. Αυτή η θυρίδα χρήστη μπορεί να καταχωριστεί είναι διαθέσιμες μόνο αν υπάρχει εγκατεστημένος σκληρός δίσκος.
Θυρίδες χρήστη εμπιστευτικής λήψης	Αυτή η θυρίδα χρήστη χρησιμοποιείται για αποθήκευση και εκτύπωση εγγράφων που στάλθηκαν από το μηχάνημα προορισμού μέσω εμπιστευτικής αποστολής. Αυτή η λειτουργία μπορεί να οριστεί όταν υπάρχει εγκατεστημένο σετ φαξ ενώ δεν έχει εγκατασταθεί σκληρός δίσκος. Η Θυρίδα χρήστη εμπιστευτικής λήψης δεν είναι διαθέσιμη αν υπάρχει εγκατεστημένος σκληρός δίσκος.

- 1 Εμφάνιση της οθόνης για την καταχώριση θυρίδων χρήστη.

Λειτουργίες / Μετρητής

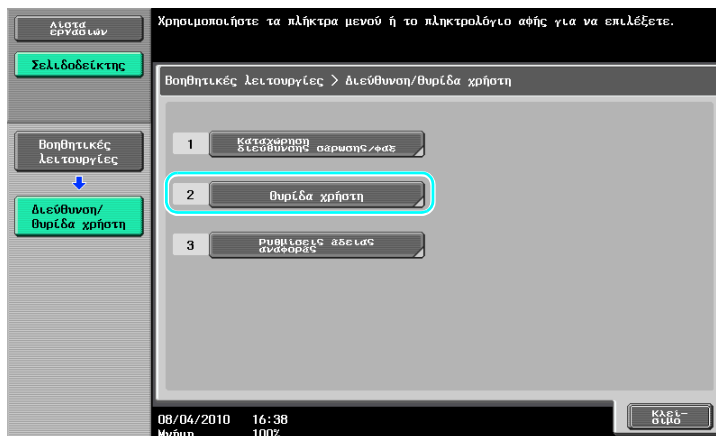
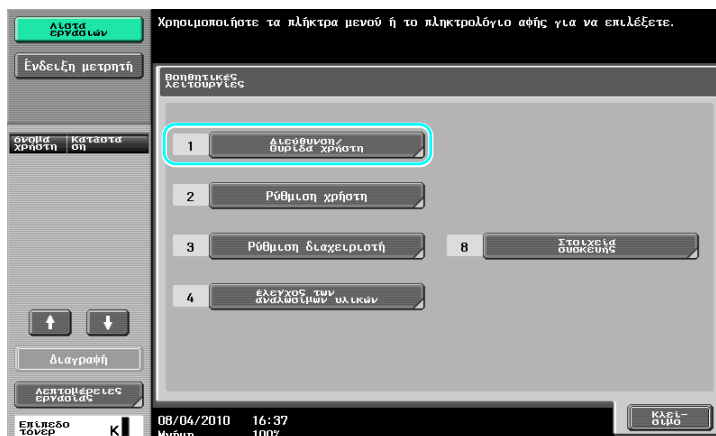
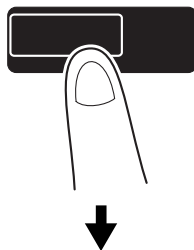

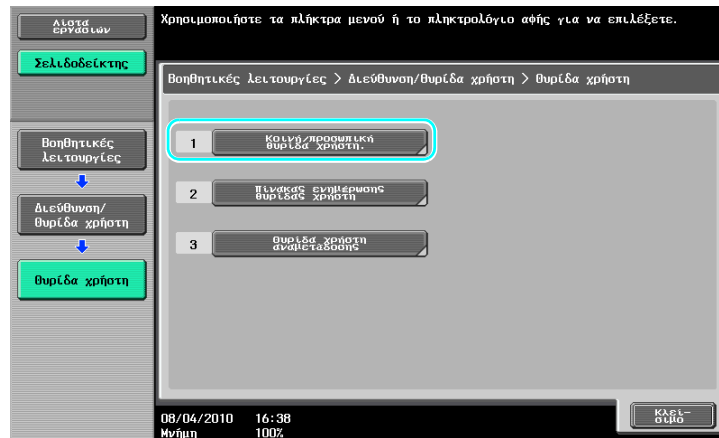

2 Πατήστε [Νέο].

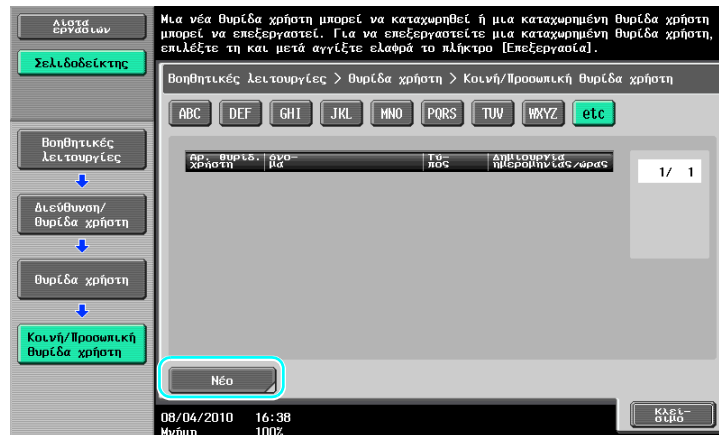

→ Για να αλλάξετε τις ρυθμίσεις για μια καταχωρισμένη θυρίδα χρήστη, επιλέξτε τη θυρίδα χρήστη της οποίας τις ρυθμίσεις θέλετε να μεταβάλλετε και στη συνέχεια πατήστε [Επεξεργασία].

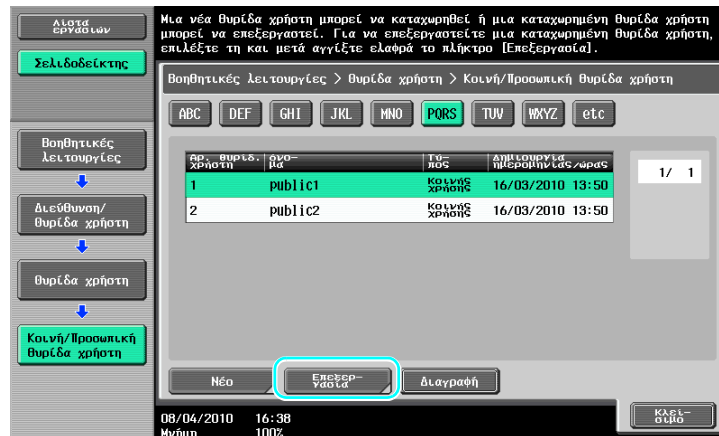

- Για να διαγράψετε μια καταχωρισμένη θυρίδα χρήστη, επιλέξτε τη θυρίδα χρήστη προς διαγραφή και στη συνέχεια πατήστε [Διαγραφή].

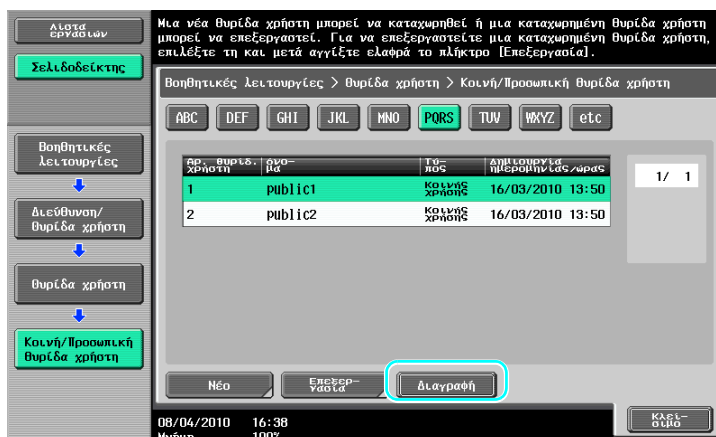

3 Καθορίστε τις επιθυμητές ρυθμίσεις.

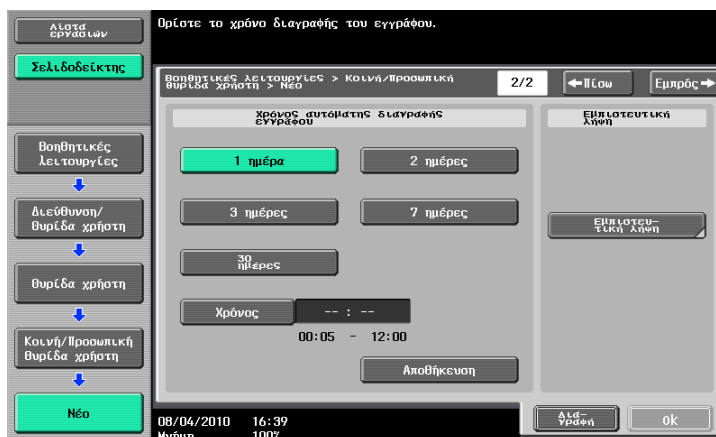
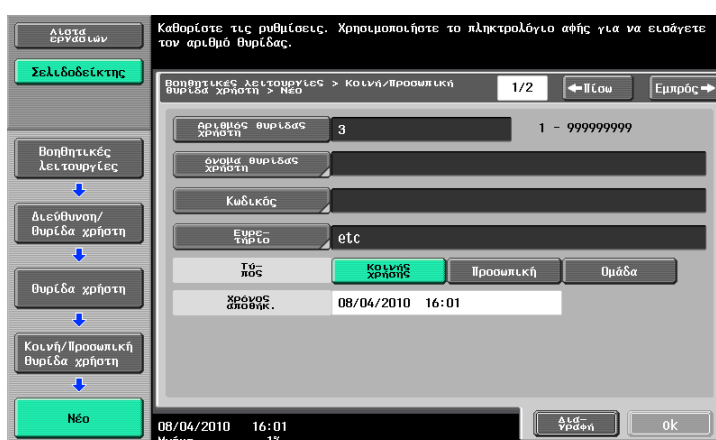

- Αριθμός θυρίδας χρήστη: Καθορίστε τον αριθμό θυρίδας χρήστη. Πατήστε [Αριθμός θυρίδας χρήστη] και στη συνέχεια χρησιμοποιήστε το πληκτρολόγιο για να πληκτρολογήσετε τον αριθμό θυρίδας χρήστη.
- Όνομα θυρίδας χρήστη: Καθορίστε το όνομα θυρίδας χρήστη. Πατήστε [Όνομα θυρίδας χρήστη] και στη συνέχεια χρησιμοποιήστε το πληκτρολόγιο που εμφανίζεται στην οθόνη αφής για να πληκτρολογήσετε το όνομα της θυρίδας χρήστη.
- Κωδικός: Καθορίστε τον κωδικό για να προστατέψετε την καταχωρισμένη θυρίδα χρήστη. Πατήστε [Κωδικός] και κατόπιν χρησιμοποιήστε το πληκτρολόγιο που εμφανίζεται στην οθόνη αφής για να πληκτρολογήσετε τον κωδικό.

- Ευρετήριο: Επιλέξτε τους χαρακτήρες του ευρετηρίου που θα χρησιμοποιηθούν για την οργάνωση των καταχωρισμένων θυρίδων χρήστη. Επιλέγοντας τους κατάλληλους χαρακτήρες του ευρετηρίου (για παράδειγμα, "TUV" για μια θυρίδα χρήστη με το όνομα "Tokyo office"), η θυρίδα χρήστη μπορεί εύκολα να εντοπιστεί. Πατήστε [Ευρετήριο] και μετά επιλέξτε τους κατάλληλους χαρακτήρες του ευρετηρίου από αυτούς που εμφανίζονται.
- Τύπος: Επιλέξτε αν η θυρίδα που θα καταχωριστεί θα είναι μια θυρίδα χρήστη κοινής χρήσης, μια προσωπική ή μια ομαδική θυρίδα χρήστη. [Προσωπική] εμφανίζεται δίπλα στο "Τύπος" αν συνδεθήκατε αφού εφαρμόστηκαν οι ρυθμίσεις επαλήθευσης χρήστη. [Ομάδα] εμφανίζεται δίπλα στο "Τύπος" αν συνδεθήκατε αφού εφαρμόστηκαν οι ρυθμίσεις λογαριασμού κοστολόγησης.
- Χρόνος αυτόματης διαγραφής εγγράφου: Καθορίστε το χρονικό διάστημα μέχρι τη στιγμή αυτόματης διαγραφής ενός εγγράφου αποθηκευμένου στη θυρίδα χρήστη.
- Εμπιστευτική λήψη: Καθορίστε αν είναι επιτρεπτή ή όχι η λήψη εμπιστευτικών φαξ. Όταν λαμβάνεται ένα εμπιστευτικό φαξ καθορίζεται επίσης ένας κωδικός.
- Κατά την καταχώριση μιας θυρίδας χρήστη πρέπει να καθορίζονται οι ρυθμίσεις για το όνομα της θυρίδας χρήστη. Βεβαιωθείτε ότι έχετε καθορίσει αυτές τις ρυθμίσεις.

Αναφορά

- Μπορούν να δημιουργηθούν προσωπικές θυρίδες χρήστη και να χρησιμοποιούνται από χρήστες που καταχωρίζονται με επαλήθευση χρήστη. Αν δημιουργήσετε θυρίδες χρήστη με επαλήθευση της ταυτότητας χρήστη κανένας άλλος χρήστης δεν μπορεί να δει ή να χρησιμοποιήσει τα περιεχόμενα τους.
Για παράδειγμα, αν συνδεθεί ο χρήστης Α του οποίου η ταυτότητα έχει επαληθευτεί τότε εμφανίζονται στις οθόνες μόνο οι θυρίδες χρήστη που είναι καταχωρισμένες στον Α. Εφόσον δεν εμφανίζονται, δεν μπορούν να χρησιμοποιηθούν οι θυρίδες χρήστη που είναι καταχωρισμένες στον χρήστη Β, του οποίου η ταυτότητα έχει επαληθευτεί.

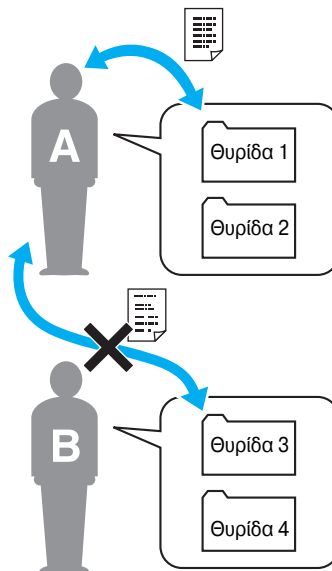

- Συνιστάται η αποθήκευση άκρως εμπιστευτικών εγγράφων στις προσωπικές θυρίδες χρήστη. Οι ομαδικές θυρίδες χρήστη μπορούν να δημιουργηθούν και να χρησιμοποιηθούν από λογαριασμούς (ομάδες) καταχωρισμένους για χρήση σε συνδυασμό με λογαριασμό κοστολόγησης. Όσον αφορά τις προσωπικές θυρίδες χρήστη, αν δημιουργήσετε θυρίδες χρήστη για κάθε λογαριασμό, κανένα μέλος άλλων λογαριασμών δεν μπορεί να τις δει ή να τις χρησιμοποιήσει.
Συνιστάται η αποθήκευση σε ομαδικές θυρίδες χρήστη δεδομένων που μοιράζεται μια ομάδα.

2.6 Λειτουργία βασικής θυρίδας (αποθήκευση δεδομένων σε μια θυρίδα χρήστη)

Οι ακόλουθες διαδικασίες περιγράφουν τον τρόπο αποθήκευσης δεδομένων στις θυρίδες χρήστη.

Τα δεδομένα μπορούν να αποθηκευτούν σε θυρίδες χρήστη από τη λειτουργία αντιγραφής, τη λειτουργία φαξ/σάρωσης ή τη λειτουργία εκτύπωσης.

Αναφορά

- Αυτή η λειτουργία είναι διαθέσιμη μόνο εάν έχει εγκατασταθεί ένας σκληρός δίσκος.

Αποθήκευση δεδομένων σε μια θυρίδα χρήστη με τη λειτουργία αντιγραφής

- 1 Πατήστε [Αποθήκευση στη θυρίδα χρή.].



2 Επιλέξτε τη θυρίδα χρήστη, όπου πρέπει να αποθηκευτεί το έγγραφο.

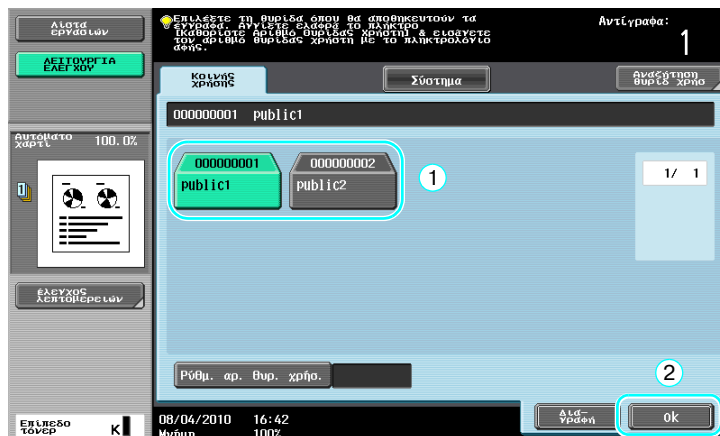
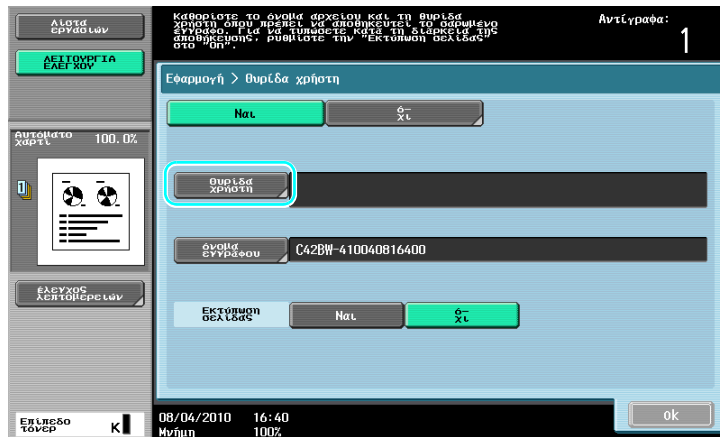

- Η θυρίδα χρήστη μπορεί επίσης να καθοριστεί πατώντας [Ρύθμ. αρ. θυρ. χρήσ.] και πληκτρολογώντας έπειτα τον αριθμό θυρίδας.
- Για να αναζητήσετε το όνομα μιας θυρίδας χρήστη πατήστε [Αναζήτηση θυρίδ. χρήσ.].

3 Ελέγξτε το όνομα του εγγράφου.

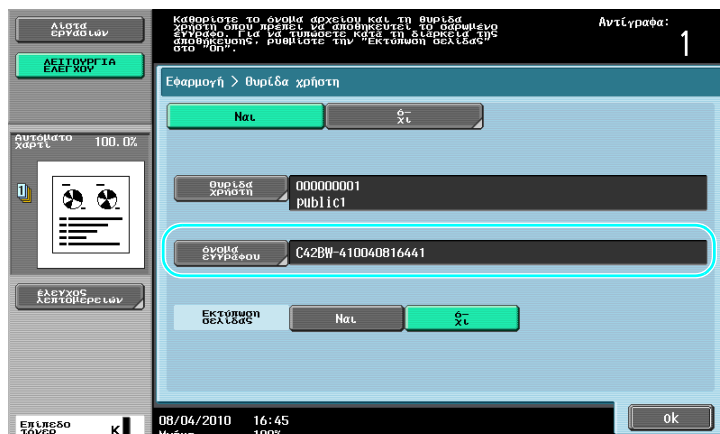

- Το όνομα του εγγράφου ορίζεται αυτόματα καθώς εμφανίζεται η προεπιλεγμένη επιλογή.
- Για να αλλάξετε το όνομα του εγγράφου, πατήστε [Όνομα εγγράφου] και έπειτα χρησιμοποιήστε το πληκτρολόγιο που εμφανίζεται στην οθόνη αφήσης για να πληκτρολογήσετε το όνομα.

- 4 Τοποθετήστε το έγγραφο που θέλετε να αποθηκεύσετε.

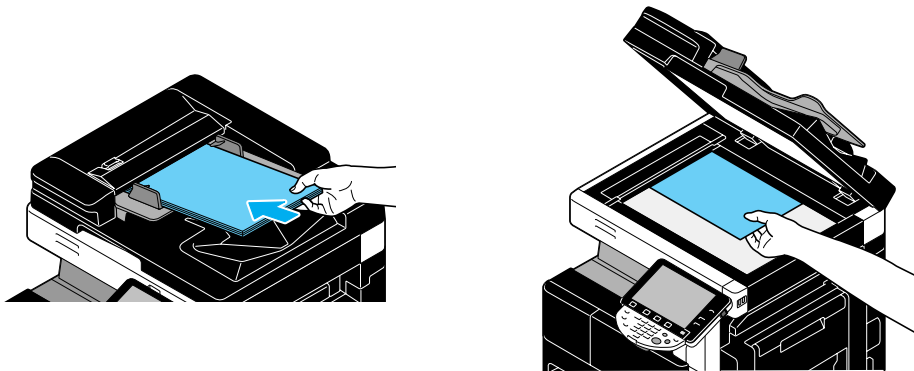

- 5 Πατήστε το πλήκτρο [Εκκίνηση].

Εκκίνηση

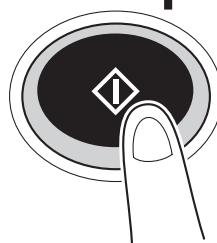

→ Όταν αποθηκεύετε ένα έγγραφο σε μια θυρίδα χρήστη με τη λειτουργία αντιγραφής, στο "Εκτύπωση σελίδας" επιλέξτε "Ναι" για να εκτυπώσετε ένα έγγραφο την ίδια στιγμή που το αποθηκεύετε.

Αποθήκευση δεδομένων σε μια θυρίδα χρήστη με τη λειτουργία Φαξ/Σάρωσης

- 1 Πατήστε [Box].

Φαξ/Σάρωση



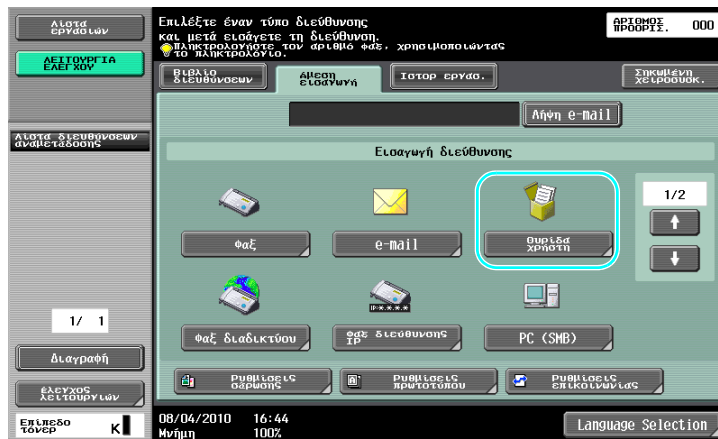

- 2 Επιλέξτε τη θυρίδα χρήστη όπου επιθυμείτε να αποθηκευτεί το έγγραφο.

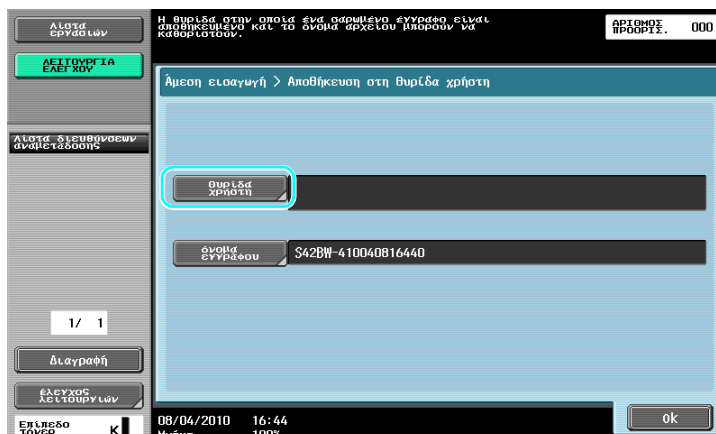

- Η θυρίδα χρήστη μπορεί επίσης να καθοριστεί πατώντας [Ρύθμ. αρ. θυρ. χρήσ.] και πληκτρολογώντας έπειτα τον αριθμό θυρίδας.
- Για να αναζητήσετε το όνομα μιας θυρίδας χρήστη πατήστε [Αναζήτηση θυρίδ χρήσ].

- 3 Ελέγξτε το όνομα του εγγράφου.

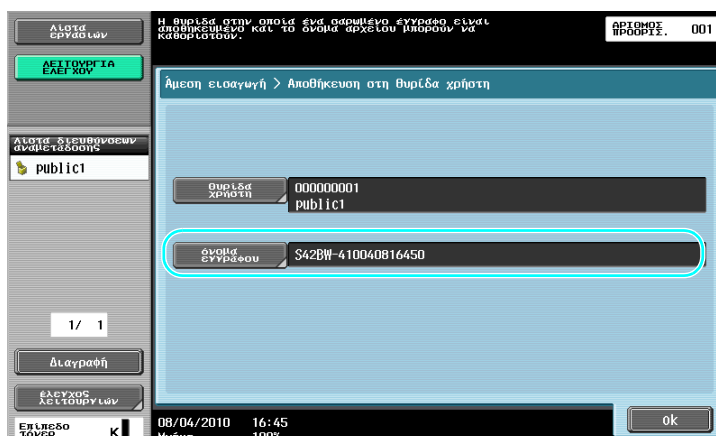

- Το όνομα του εγγράφου ορίζεται αυτόματα καθώς εμφανίζεται η προεπιλεγμένη επιλογή.
- Για να αλλάξετε το όνομα του εγγράφου, πατήστε [Όνομα εγγράφου] και έπειτα χρησιμοποιήστε το πληκτρολόγιο που εμφανίζεται στην οθόνη αφής για να πληκτρολογήσετε το όνομα.

- 4 Τοποθετήστε το έγγραφο που θέλετε να αποθηκεύσετε.

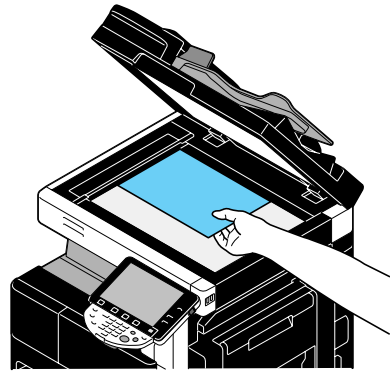
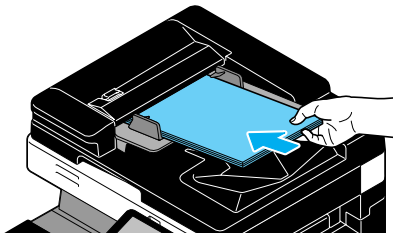

- 5 Πατήστε το πλήκτρο [Εκκίνηση].

Εκκίνηση

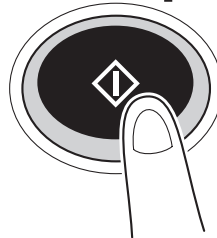

- Όταν αποθηκεύετε ένα έγγραφο σε μια θυρίδα χρήστη με τη λειτουργία Φαξ/Σάρωσης ο καθορισμός ενός άλλου προορισμού επιτρέπει την αποστολή του εγγράφου την ίδια στιγμή που αποθηκεύεται.



Παραπομπές

Μια θυρίδα χρήστη η οποία είναι καταχωρισμένη στο βιβλίο διευθύνσεων ή ως ομαδικός προορισμός ονομάζεται "θυρίδα προορισμού". Αυτή η θυρίδα χρήστη μπορεί να καταχωριστεί είναι διαθέσιμες μόνο αν υπάρχει εγκατεστημένος σκληρός δίσκος.

Τα δεδομένα μπορούν επίσης να αποθηκευτούν σε μια θυρίδα χρήστη ορίζοντας τη θυρίδα χρήστη προορισμού ως τον παραλήπτη του φαξ ή των δεδομένων σάρωσης. Για λεπτομέρειες, συμβουλευτείτε το κεφάλαιο 5 στις [Οδηγίες χρήσης: Λειτουργίες δικτυακής σάρωσης/φαξ/φαξ δικτύου].

Αποθήκευση δεδομένων σε μια θυρίδα χρήστη με τη λειτουργία Θυρίδας χρήστη

- 1 Επιλέξτε τη θυρίδα χρήστη όπου επιθυμείτε να αποθηκευτεί το έγγραφο.

Box

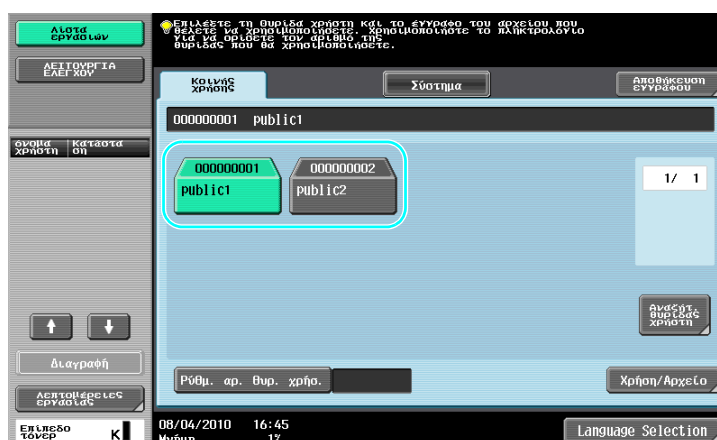

- 2 Πατήστε [Αποθήκευση εγγράφου].

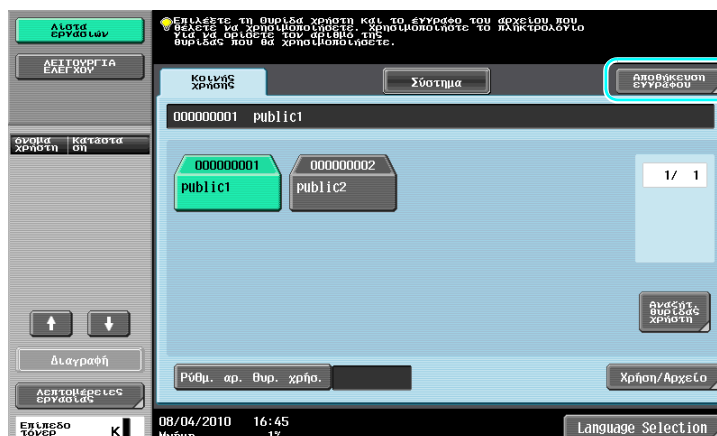

- Η θυρίδα χρήστη μπορεί επίσης να καθοριστεί πατώντας [Ρύθμ. αρ. θυρ. χρήσ.] και πληκτρολογώντας έπειτα τον αριθμό θυρίδας.
- Για να αναζητήσετε το όνομα μιας θυρίδας χρήστη πατήστε [Αναζήτ. θυρίδας χρήστη].
- Αφού πατήσετε [Αποθήκευση εγγράφου] μπορείτε να επιλέξετε τη θυρίδα χρήστη στην οποία θα αποθηκευτεί το έγγραφο.
- Αν χρειαστεί, μπορείτε να αποθηκεύσετε απευθείας ένα έγγραφο που είναι αποθηκευμένο σε μια εξωτερική μνήμη, σε ένα κινητό τηλέφωνο ή σε ένα PDA από μια θυρίδα χρήστη.
- Για λεπτομέρειες σχετικά με τις λειτουργίες που χρησιμοποιούν εξωτερική μνήμη, ανατρέξτε στη Σ. 2-39 αυτών των Οδηγίων χρήσης.
- Για λεπτομέρειες σχετικά με τη χρήση ενός εγγράφου από κινητό τηλέφωνο ή PDA, συμβουλευτείτε τις Σ. 2-46 του παρόντος εγχειριδίου.

3 Ελέγξτε το όνομα του εγγράφου.

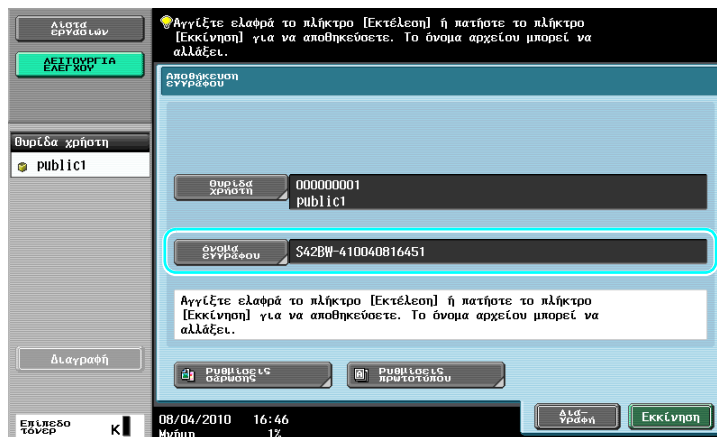

- Το όνομα του εγγράφου ορίζεται αυτόματα καθώς εμφανίζεται η προεπιλεγμένη επιλογή.
- Για να αλλάξετε το όνομα του εγγράφου, πατήστε [Όνομα εγγράφου] και έπειτα χρησιμοποιήστε το πληκτρολόγιο που εμφανίζεται στην οθόνη αφής για να πληκτρολογήσετε το όνομα.
- Για τον καθορισμό των ρυθμίσεων όπως η ποιότητα εικόνας και ο προσανατολισμός του εγγράφου πατήστε [Ρυθμίσεις σάρωσης] ή [Ρυθμίσεις πρωτοτύπου]. Για λεπτομέρειες, συμβουλευτείτε το κεφάλαιο 6 στις [Οδηγίες χρήσης: Λειτουργίες Box (Θυρίδας)].

4 Τοποθετήστε το έγγραφο που θέλετε να αποθηκεύσετε.

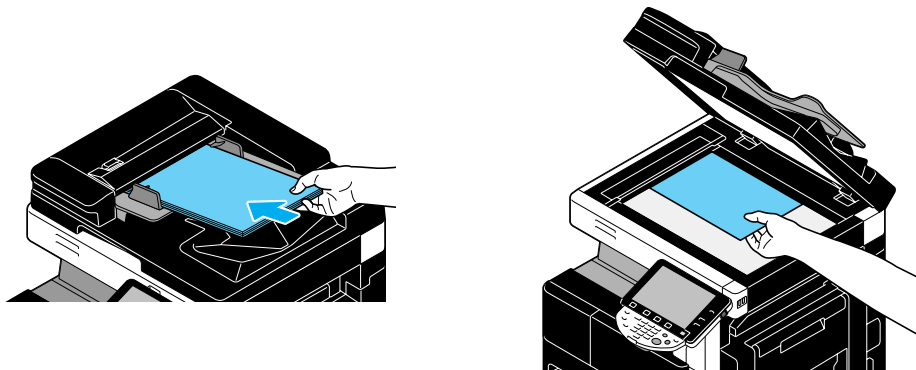

5 Πατήστε το πλήκτρο [Εκκίνηση].

Εκκίνηση

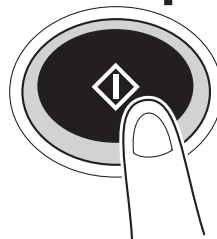

→ Η λειτουργία μπορεί επίσης να αρχίσει πατώντας [Εκκίνηση].

Λίστα εργασιών

ΛΕΙΤΟΥΡΓΙΑ ΕΛΕΓΧΟΥ

Θυρίδα χρήστη

public1

Διαγραφή

Επίπεδο τόνορ Κ

Αγγίξτε ελαφρά το πλήκτρο [Εκτέλεση] ή πατήστε το πλήκτρο [Εκκίνηση] για να αποθηκεύσετε. Το όνομα αρχείου μπορεί να αλλάξει.

Αποθήκευση ΣΥΓΓΡΑΦΩΝ

Θυρίδα χρήστη 00000001 public1

Όνομα συγγραφέα S42BW-410040816451

Αγγίξτε ελαφρά το πλήκτρο [Εκτέλεση] ή πατήστε το πλήκτρο [Εκκίνηση] για να αποθηκεύσετε. Το όνομα αρχείου μπορεί να αλλάξει.

Ρυθμίσεις οάρωσης Ρυθμίσεις πρωτοτύπου

08/04/2010 16:46 Μήμη 1%

Διαγραφή Εκκίνηση

Παραπομπές

Τα δεδομένα εκτύπωσης που στάλθηκαν μέσω του οδηγού εκτυπωτή μπορούν να αποθηκευτούν σε θυρίδες χρήστη.

Για λεπτομέρειες σχετικά με τις θυρίδες χρήστη που χρησιμοποιούν τις λειτουργίες εκτυπωτή, ανατρέξτε στη Σ. 4-6 αυτών των Οδηγιών χρήσης.

2.7 Λειτουργία βασικής θυρίδας (χρησιμοποιώντας αποθηκευμένα έγγραφα)

Οι παρακάτω διαδικασίες περιγράφουν τον τρόπο εκτύπωσης και αποστολής των δεδομένων που είναι αποθηκευμένα σε θυρίδες χρήστη.

Λειτουργία θυρίδας χρήστη

Τα δεδομένα που έχουν αποθηκευτεί σε μια θυρίδα χρήστη μπορούν να εκτυπωθούν ή να σταλούν όταν χρειαστεί. Αυτό είναι χρήσιμο στις ακόλουθες περιπτώσεις:

- Επανεκτύπωση εγγράφων τα οποία έχουν ήδη εκτυπωθεί: Τα έγγραφα μπορούν να εκτυπωθούν γρήγορα χωρίς τη χρήση υπολογιστή ή μιας εφαρμογής. Αυτή η λειτουργία είναι διαθέσιμη μόνο εάν έχει εγκατασταθεί ένας σκληρός δίσκος.
- Αποθήκευση εγγράφων σε έντυπη μορφή ως δεδομένα προς διαχείριση: Μπορεί να αποθηκευτεί μεγάλος αριθμός έντυπων εγγράφων σε ψηφιακή μορφή, μειώνοντας έτσι το γραφειακό χώρο που απαιτείται. Αυτή η λειτουργία είναι διαθέσιμη μόνο εάν έχει εγκατασταθεί ένας σκληρός δίσκος.
- Αποτελεσματική αποστολή και μοίρασμα εγγράφων: Τα έγγραφα μπορούν εύκολα να σταλούν σε ένα δίκτυο χωρίς τη χρήση υπολογιστή. Αυτή η λειτουργία είναι διαθέσιμη μόνο εάν έχει εγκατασταθεί ένας σκληρός δίσκος.
- Εκτύπωση εγγράφων αποθηκευμένων σε εξωτερική μνήμη: Τα έγγραφα που είναι αποθηκευμένα σε μια εξωτερική μνήμη μπορούν να εκτυπωθούν συνδέοντας τη μνήμη αυτή απευθείας στο μηχάνημα χωρίς τη χρήση υπολογιστή. Χρησιμοποιώντας ασύρματη σύνδεση, μπορείτε επίσης να εξαγάγετε δεδομένα σε ένα κινητό τηλέφωνο ή σε ένα PDA.

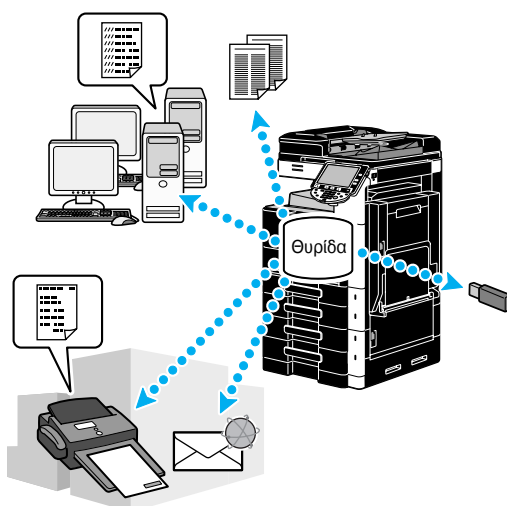

Παραπομπές

Μπορείτε να αρχειοθετήσετε ή να επεξεργαστείτε δεδομένα που είναι αποθηκευμένα σε μια θυρίδα χρήστη. Αν χρειαστεί, μπορείτε να μεταφέρετε τα αποθηκευμένα δεδομένα ή να διαγράψετε μια σελίδα ενός εγγράφου. Αυτή η λειτουργία είναι διαθέσιμη μόνο εάν έχει εγκατασταθεί ένας σκληρός δίσκος.

Μπορείτε επίσης να διαχειριστείτε τα δεδομένα που έχουν αποθηκευτεί σε θυρίδες χρήστη με PageScope Web Connection χρησιμοποιώντας το πρόγραμμα πλοήγησης στο Διαδίκτυο ενός υπολογιστή. Αυτή η λειτουργία είναι διαθέσιμη μόνο εάν έχει εγκατασταθεί ένας σκληρός δίσκος.

Χρησιμοποιώντας το PageScope Web Connection μπορείτε να αναζητήσετε δεδομένα στις θυρίδες χρήστη ή μπορείτε να εκτυπώσετε ή να στείλετε δεδομένα από τον υπολογιστή του γραφείου σας. Αυτή η λειτουργία είναι διαθέσιμη μόνο εάν έχει εγκατασταθεί ένας σκληρός δίσκος.

Μπορεί να γίνει πολύ εύκολα εισαγωγή των δεδομένων από μια θυρίδα χρήστη σε έναν υπολογιστή. Για λεπτομέρειες, ανατρέξτε στη Σ. 7-17 αυτών των Οδηγίων χρήσης. Επίσης συμβουλευτείτε το κεφάλαιο 9 στις [Οδηγίες χρήσης: Λειτουργίες Box (Θυρίδας)].

Εκτύπωση αποθηκευμένων εγγράφων

- 1 Επιλέξτε τη θυρίδα χρήστη που περιέχει το έγγραφο προς εκτύπωση και στη συνέχεια πατήστε [Χρήση/Αρχειο].

Box

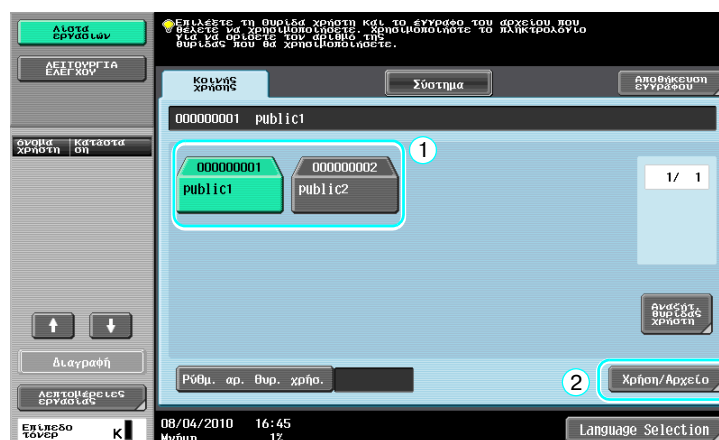

- Εάν έχει οριστεί ένας κωδικός πρόσβασης για τη θυρίδα χρήστη, πληκτρολογήστε τον κωδικό και μετά πατήστε [ok].



- Μια εξωτερική μνήμη μπορεί να συνδεθεί σε αυτό το μηχάνημα για την έξοδο δεδομένων που υπάρχουν στη μνήμη. Χρησιμοποιώντας ασύρματη σύνδεση, μπορείτε επίσης να εξαγάγετε δεδομένα σε ένα κινητό τηλέφωνο ή σε ένα PDA.
- Για λεπτομέρειες σχετικά με τις λειτουργίες που χρησιμοποιούν εξωτερική μνήμη, ανατρέξτε στη Σ. 2-39 αυτών των Οδηγίων χρήσης.
- Για λεπτομέρειες σχετικά με τη χρήση ενός εγγράφου από κινητό τηλέφωνο ή PDA, συμβουλευτείτε τις Σ. 2-46 του παρόντος εγχειριδίου.

2 Επιλέξτε το έγγραφο προς εκτύπωση και μετά πατήστε [Εκτύπωση].

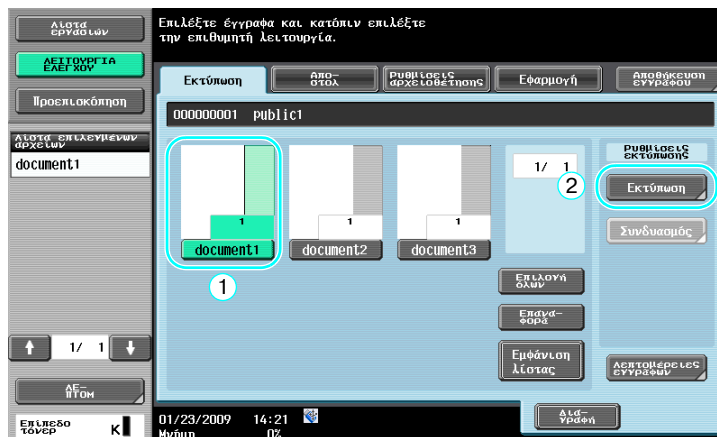

→ Από την οθόνη Εκτύπωσης μπορούν να καθοριστούν οι ρυθμίσεις τελειώματος και οι ρυθμίσεις όπως ο αριθμός των αντιτύπων.

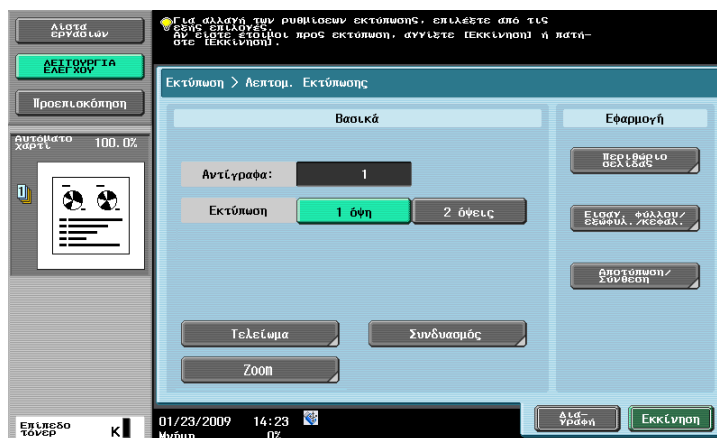

- Αν επιλέξετε πολλά στοιχεία δεδομένων ενεργοποιήστε το [Συνδυασμός] και μπορείτε έτσι να εκτυπώσετε πολλά αποθηκευμένα στοιχεία δεδομένων ταυτόχρονα. Μπορείτε να εκτυπώσετε έως και 10 δεδομένα ταυτόχρονα. Για λεπτομέρειες, συμβουλευτείτε το κεφάλαιο 7 στις [Οδηγίες χρήσης: Λειτουργίες Box (Θυρίδας)]. Η λειτουργία εκτύπωσης είναι διαθέσιμη μόνο εάν έχει εγκατασταθεί ένας σκληρός δίσκος.
- Πατήστε [Προεπισκόπηση] για να ελέγξετε την εικόνα προεπισκόπησης. Η λειτουργία προεπισκόπησης είναι διαθέσιμη μόνο εάν έχει εγκατασταθεί ένας σκληρός δίσκος.

3 Πατήστε το πλήκτρο [Εκκίνηση].

Εκκίνηση

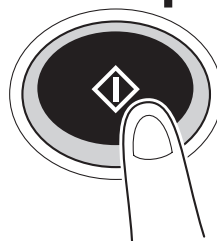

→ Η λειτουργία μπορεί επίσης να αρχίσει πατώντας [Εκκίνηση].

Αποστολή αποθηκευμένων εγγράφων

Αναφορά

- Αυτή η λειτουργία είναι διαθέσιμη μόνο εάν έχει εγκατασταθεί ένας σκληρός δίσκος.

- 1 Επιλέξτε τη θυρίδα χρήστη που περιέχει το έγγραφο που θα σταλεί και στη συνέχεια πατήστε [Χρήση/Αρχειο].

Box

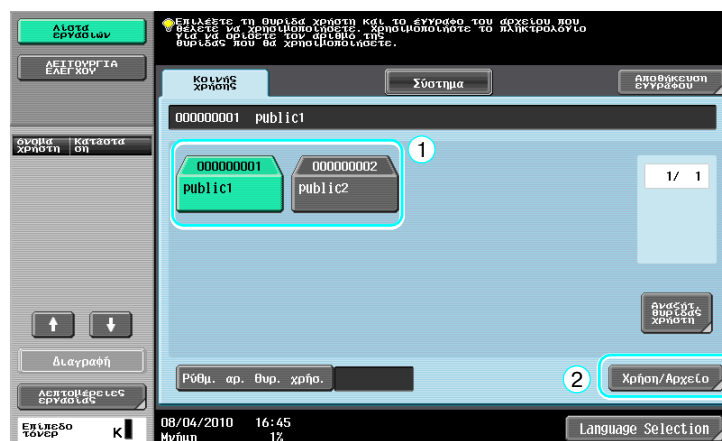
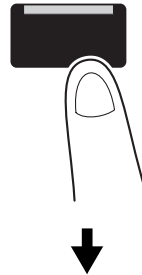

- Εάν έχει οριστεί ένας κωδικός πρόσβασης για τη θυρίδα χρήστη, πληκτρολογήστε τον κωδικό και μετά πατήστε [ok].



- 2 Πατήστε [Αποστολ], επιλέξτε το έγγραφο που θα σταλεί και στη συνέχεια πατήστε [Αποστολ].

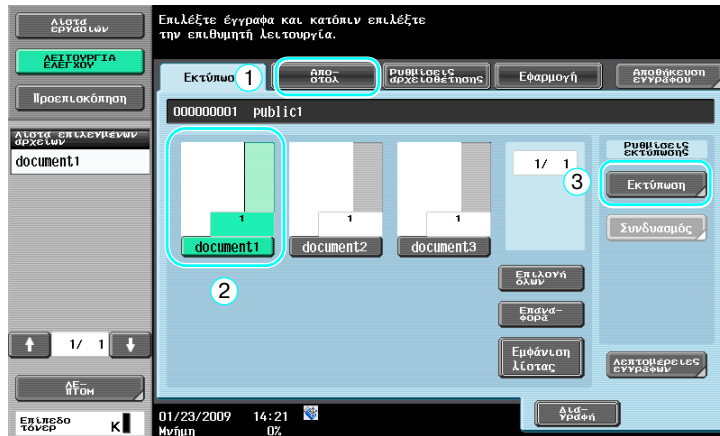

- Αν επιλέξετε πολλά στοιχεία δεδομένων ενεργοποιήστε το [Δέσιμο αποστολής] και μπορείτε να εκτυπώσετε πολλά αποθηκευμένα στοιχεία δεδομένων ταυτόχρονα. Μπορείτε να στείλετε έως και 10 δεδομένα ταυτόχρονα. Για λεπτομέρειες, συμβουλευτείτε το κεφάλαιο 7 στις [Οδηγίες χρήσης: Λειτουργίες Βοx (Θυρίδας)].

- 3 Επιλέξτε τον προορισμό.

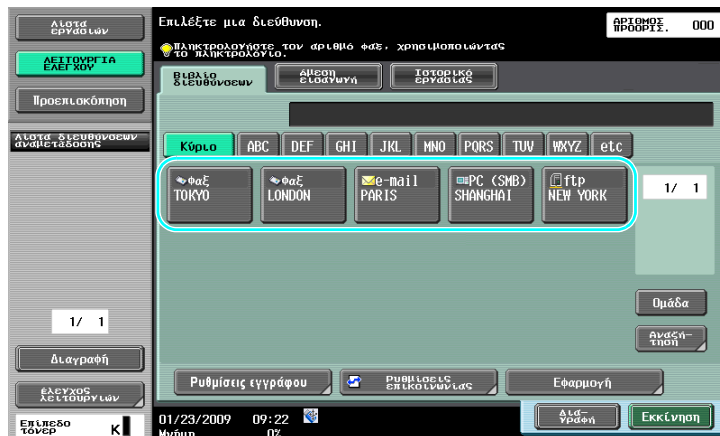

- Εάν έχουν ήδη καταχωριστεί αριθμοί προορισμού, τότε μπορείτε να επιλέξετε έναν ήδη υφιστάμενο προορισμό. Για λεπτομέρειες σχετικά με τη διαδικασία καταχώρισης προορισμών, ανατρέξτε στην Σ. 6-3 του παρόντος εγχειριδίου οδηγίων.
- Για να πληκτρολογήσετε απευθείας τη διεύθυνση προορισμού πατήστε [Άμεση εισαγωγή], επιλέξτε τη μέθοδο αποστολής και στη συνέχεια πληκτρολογήστε τη διεύθυνση προορισμού.

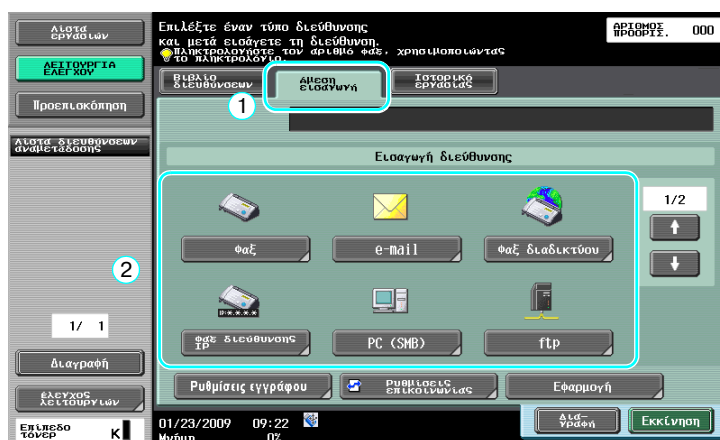

- Ένα έγγραφο μπορεί να σταλεί σε πολλαπλούς προορισμούς ταυτόχρονα. Για λεπτομέρειες σχετικά με την αποστολή ενός εγγράφου προς πολλαπλούς προορισμούς, ανατρέξτε στη Σ. 6-23 αυτών των Οδηγιών χρήσης.

- Αν χρειαστεί, πατήστε [Ρυθμίσεις επικοινωνίας] και καθορίστε τις επιθυμητές ρυθμίσεις. Για λεπτομέρειες, συμβουλευτείτε το κεφάλαιο 7 στις [Οδηγίες χρήσης: Λειτουργίες Box (Θυρίδας)].
- Πατήστε [Προεπισκόπηση] για να ελέγξετε την εικόνα προεπισκόπησης.

4 Πατήστε το πλήκτρο [Εκκίνηση].

Εκκίνηση

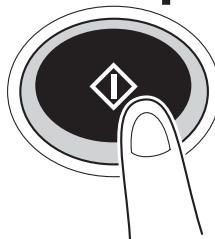

- Η λειτουργία μπορεί επίσης να αρχίσει πατώντας [Εκκίνηση].



2.8 Χρήση εξωτερικής μνήμης

Οι διαδικασίες που ακολουθούν περιγράφουν με ποιον τρόπο μπορείτε να χρησιμοποιήσετε μια εξωτερική μνήμη.

Ένα έγγραφο μπορεί να εκτυπωθεί από μια εξωτερική μνήμη ή να αποθηκευτεί σε μια εξωτερική μνήμη χωρίς τη χρήση υπολογιστή. Ένα έγγραφο μιας θυρίδας χρήστη μπορεί να αποθηκευτεί σε μια εξωτερική μνήμη ή ένα έγγραφο της εξωτερικής μνήμης μπορεί να αποθηκευτεί σε μια θυρίδα χρήστη. Η λειτουργία αποθήκευσης είναι διαθέσιμη μόνο εάν έχει εγκατασταθεί ένας σκληρός δίσκος.

Για λεπτομέρειες, συμβουλευτείτε το κεφάλαιο 2 στις [Οδηγίες χρήσης: Λειτουργίες Box (Θυρίδας)].

Αναφορά

- Συνδέστε τη συσκευή εξωτερικής μνήμης σε ένα σύνδεσμο USB.
- Ένα έγγραφο σε εξωτερική μνήμη μπορεί να αποθηκευτεί σε μία Θυρίδα χρήστη μόνο αν υπάρχει εγκατεστημένος σκληρός δίσκος. Μπορείτε επίσης να αποθηκεύσετε ένα έγγραφο αποθηκευμένο σε μία θυρίδα χρήστη σε εξωτερική μνήμη μόνο αν υπάρχει εγκατεστημένος σκληρός δίσκος.
- Μπορείτε να αποθηκεύσετε ένα σαρωμένο έγγραφο σε εξωτερική μνήμη ακόμη κι αν δεν έχει εγκατασταθεί σκληρός δίσκος.



Παραπομπές

Όταν αποθηκεύετε ένα έγγραφο από μια εξωτερική μνήμη σε μια θυρίδα χρήστη ή ένα σαρωμένο έγγραφο σε μια εξωτερική μνήμη ορίστε προηγουμένως τις παραμέτρους των ρυθμίσεων. Για λεπτομέρειες, συμβουλευτείτε το κεφάλαιο 8 στις [Οδηγίες χρήσης: Λειτουργίες Box (Θυρίδας)].

Εκτύπωση εγγράφου αποθηκευμένου σε εξωτερική μνήμη

- 1 Συνδέστε τη συσκευή εξωτερικής μνήμης με αυτό το μηχάνημα και πατήστε [Εκτυπώστε ένα έγγραφο από την εξωτερική μνήμη].

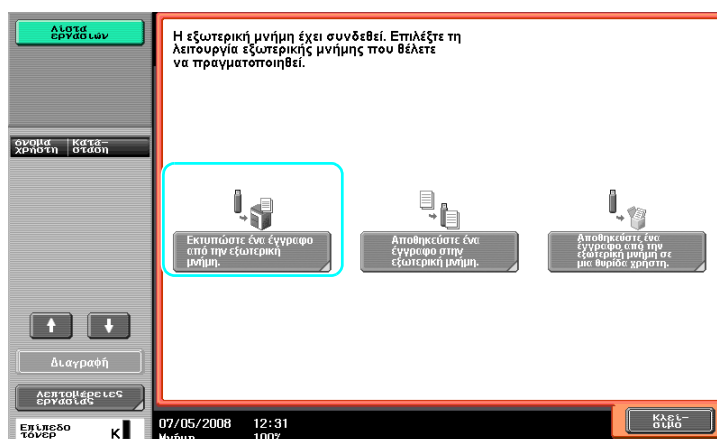

- Αν η συσκευή εξωτερικής μνήμης είναι ήδη συνδεδεμένη, πατήστε [Χρήση/Αρχειο] στην οθόνη της λειτουργίας θυρίδας χρήση. Για λεπτομέρειες σχετικά με το [Χρήση/Αρχειο], συμβουλευτείτε το κεφάλαιο 7 στις [Οδηγίες χρήσης: Λειτουργίες Box (Θυρίδας)].

Box

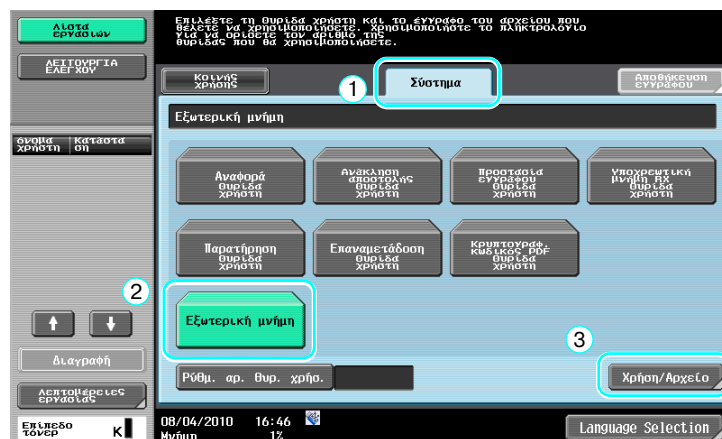

- 2 Επιλέξτε ένα έγγραφο και πατήστε [Εκτύπωση].

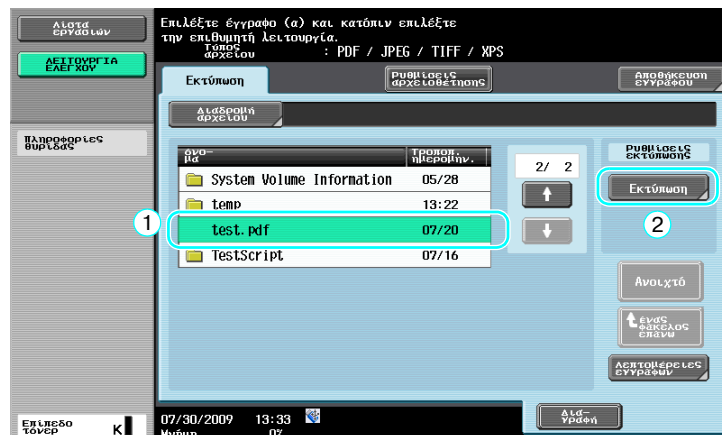

3 Έλεγχος των ρυθμίσεων εκτύπωσης.

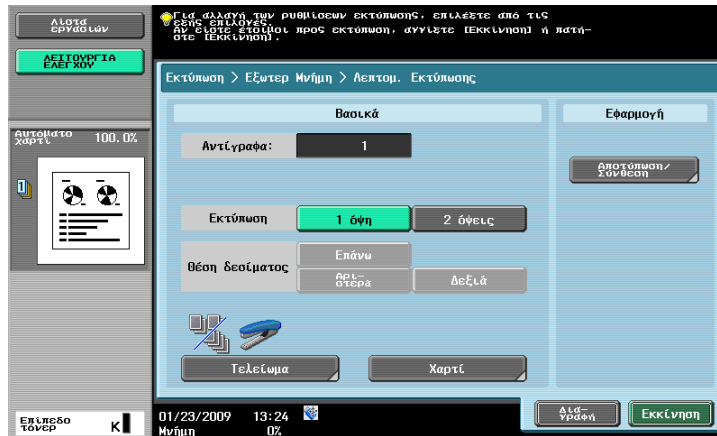

→ Οι ρυθμίσεις εκτύπωσης μπορούν να αλλάξουν κατά την εκτύπωση ενός εγγράφου. Για λεπτομέρειες σχετικά με τον ορισμό των παραμέτρων των ρυθμίσεων εκτύπωσης κατά την εκτύπωση ενός εγγράφου, συμβουλευτείτε το κεφάλαιο 7 στις [Οδηγίες χρήσης: Λειτουργίες Box (Θυρίδας)].

4 Πατήστε το κουμπί [Εκκίνηση].

Εκκίνηση

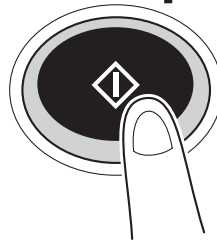

→ Μπορείτε επίσης να πατήσετε [Εκκίνηση] για να ξεκινήσει μια εργασία.

Αποθήκευση ενός σαρωθέντος εγγράφου στην εξωτερική μνήμη

- 1 Συνδέστε τη συσκευή εξωτερικής μνήμης με αυτό το μηχανήμα και πατήστε [Αποθηκεύστε ένα έγγραφο στην εξωτερική μνήμη].

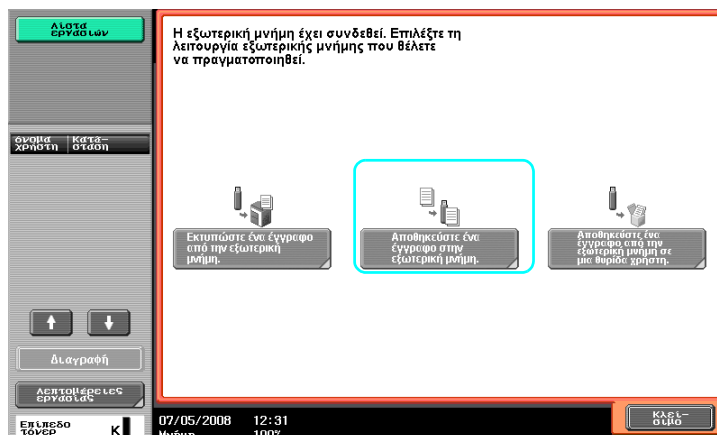

- Αν η συσκευή εξωτερικής μνήμης είναι ήδη συνδεδεμένη, πατήστε [Αποθήκευση εγγράφου] στην οθόνη της λειτουργίας Θυρίδα χρήσης.

Box

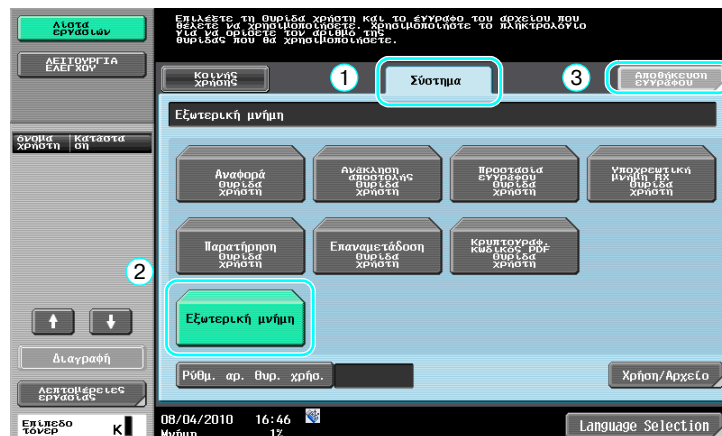

- 2 Ελέγξτε το όνομα του εγγράφου.

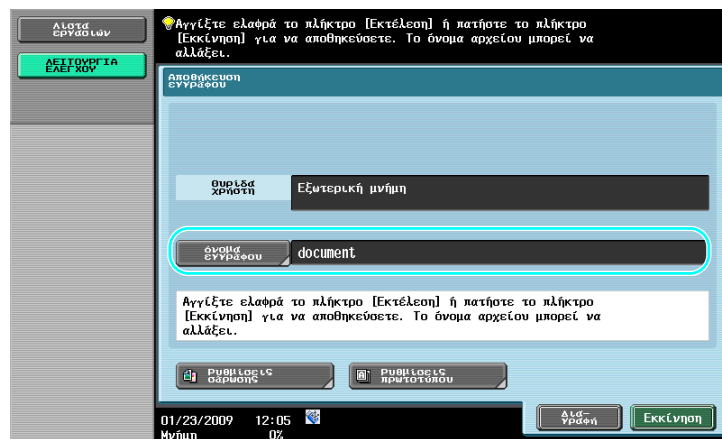

- Μπορείτε να αλλάξετε το όνομα του εγγράφου κατά την αποθήκευση. Για λεπτομέρειες σχετικά με τον ορισμό των παραμέτρων των ρυθμίσεων σάρωσης ή πρωτοτύπου κατά την αποθήκευση ενός εγγράφου, συμβουλευτείτε το κεφάλαιο 6 στις [Οδηγίες χρήσης: Λειτουργίες Box (Θυρίδας)].

- 3 Τοποθετήστε το πρωτότυπο και πατήστε [Εκκίνηση].

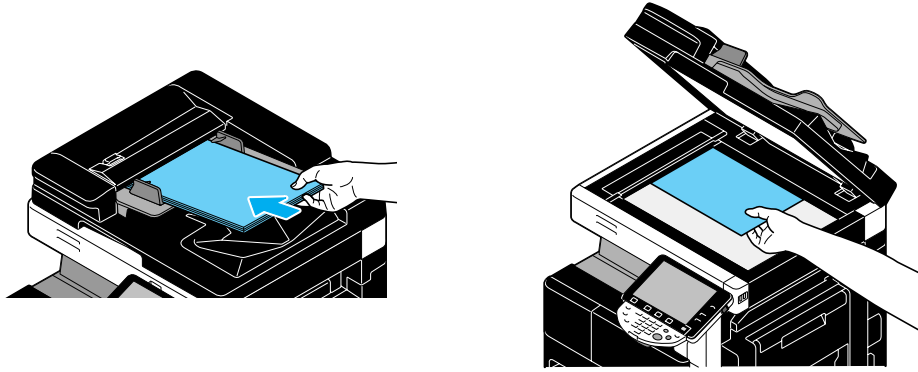

Εκκίνηση

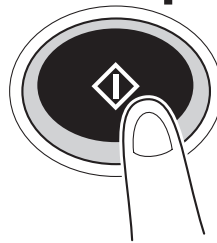

→ Μπορείτε επίσης να πατήσετε [Εκκίνηση] για να ξεκινήσει μια εργασία.

Αποθήκευση ενός εγγράφου από την εξωτερική μνήμη στη θυρίδα χρήστη

Αναφορά

- Η λειτουργία αποθήκευσης είναι διαθέσιμη μόνο εάν έχει εγκατασταθεί ένας σκληρός δίσκος.

- 1 Συνδέστε τη συσκευή εξωτερικής μνήμης με αυτό το μηχάνημα και πατήστε [Αποθηκεύστε ένα έγγραφο από την εξωτερική μνήμη σε μια θυρίδα χρήστη].

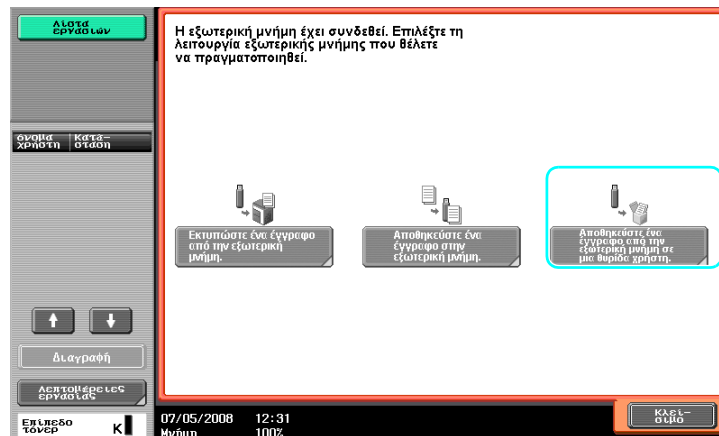

- Αν η συσκευή εξωτερικής μνήμης είναι ήδη συνδεδεμένη, πατήστε [Χρήση/Αρχειο] στην οθόνη της λειτουργίας θυρίδας χρήση. Για λεπτομέρειες σχετικά με το [Χρήση/Αρχειο], συμβουλευτείτε το κεφάλαιο 7 στις [Οδηγίες χρήσης: Λειτουργίες Box (Θυρίδας)].

Box

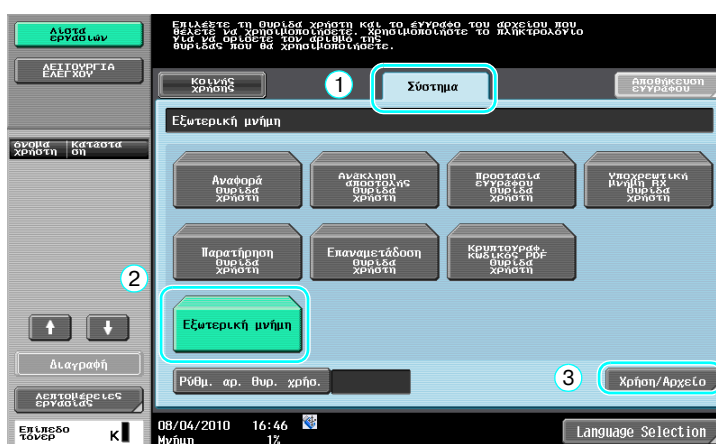
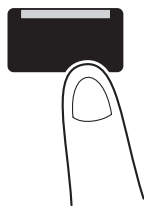

- 2 Επιλέξτε ένα έγγραφο και πατήστε [Αποθ. στη Θυρ. Χρ].

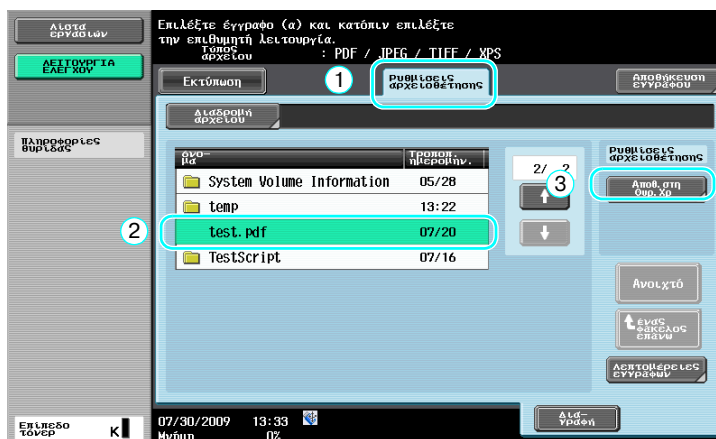

3 Επιλέξτε μια θυρίδα χρήστη.

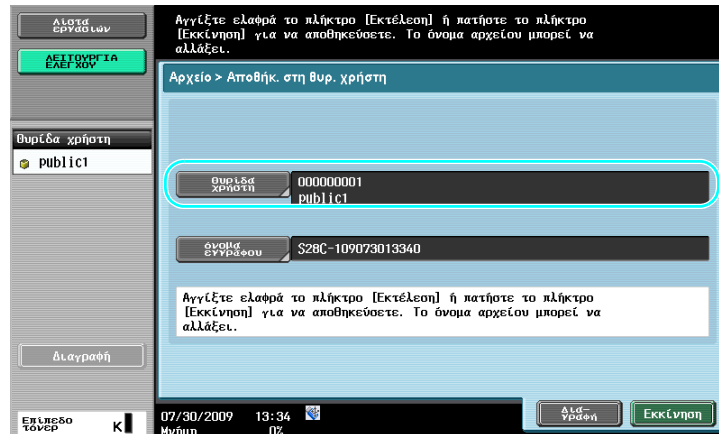

→ Μπορείτε να αλλάξετε το όνομα του εγγράφου κατά την αποθήκευση.

4 Πατήστε το κουμπί [Εκκίνηση].

Εκκίνηση

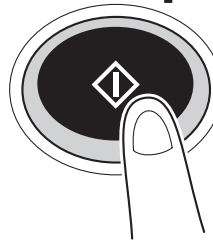

→ Μπορείτε επίσης να πατήσετε [Εκκίνηση] για να ξεκινήσει μια εργασία.



Παραπομπές

Αν χρειαστεί, ένα έγγραφο μπορεί να αποθηκευτεί στην εξωτερική μνήμη από τη θυρίδα χρήστη. Πρέπει να υπάρχει εγκατεστημένος σκληρός δίσκος για αποθήκευση εγγράφων αποθηκευμένων σε μία θυρίδα χρήστη σε εξωτερική θυρίδα.

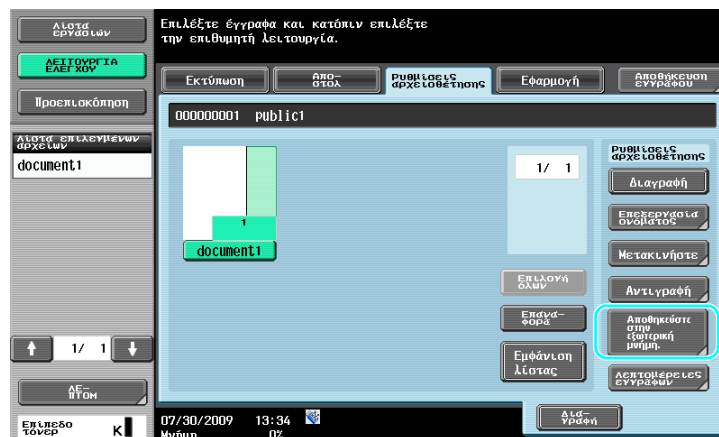

Για λεπτομέρειες, συμβουλευτείτε το κεφάλαιο 7 στις [Οδηγίες χρήσης: Λειτουργίες Box (Θυρίδας)].

2.9 Χρήση εγγράφου σε κινητό τηλέφωνο συμβατό με Bluetooth ή PDA

Οι παρακάτω διαδικασίες περιγράφουν τον τρόπο χρήσης ενός εγγράφου που είναι αποθηκευμένο σε ένα κινητό τηλέφωνο ή σε ένα PDA σε αυτό το μηχάνημα.

Ένα έγγραφο αποθηκευμένο σε ένα κινητό τηλέφωνο ή ένα PDA μπορεί να εκτυπωθεί ή να αποθηκευτεί σε μια θυρίδα χρήστη. Η λειτουργία αποθήκευσης είναι διαθέσιμη μόνο εάν έχει εγκατασταθεί ένας σκληρός δίσκος.

Ένα έγγραφο αποθηκευμένο σε ένα κινητό τηλέφωνο ή ένα PDA μπορεί να εκτυπωθεί.

Για λεπτομέρειες, συμβουλευτείτε το κεφάλαιο 2 στις [Οδηγίες χρήσης: Λειτουργίες Box (Θυρίδας)], το κεφάλαιο 12 στις [Οδηγίες χρήσης: Λειτουργίες Εκτύπωσης] ή το κεφάλαιο 5 στις [Οδηγίες χρήσης: Διαχειριστή δικτύου].

Αναφορά

- Για να χρησιμοποιήσετε ένα έγγραφο που είναι αποθηκευμένο σε ένα κινητό τηλέφωνο ή σε ένα PDA σε αυτό το μηχάνημα, απαιτείται το προαιρετικό σετ τοπικής διεπαφής EK-605. Στην περίπτωση αυτή, ορίστε προηγουμένως τις παραμέτρους των ρυθμίσεων δικτύου. Για λεπτομέρειες, επικοινωνήστε με τον εκπρόσωπο service με τον οποίο συνεργάζεστε.
- Η λειτουργία αυτή ενδεχομένως να μην είναι διαθέσιμη σε αυτό το μηχάνημα ανάλογα με το μοντέλο κινητού τηλεφώνου ή PDA που χρησιμοποιείται ή των μορφώσεων αρχείων που υποστηρίζονται.

Αποθήκευση ενός εγγράφου από ένα κινητό τερματικό στη θυρίδα χρήστη

Αναφορά

- Η λειτουργία αποθήκευσης είναι διαθέσιμη μόνο εάν έχει εγκατασταθεί ένας σκληρός δίσκος.

- 1 Επιλέξτε [Κινητό/PDA] και πατήστε [Χρήση/Αρχείο].

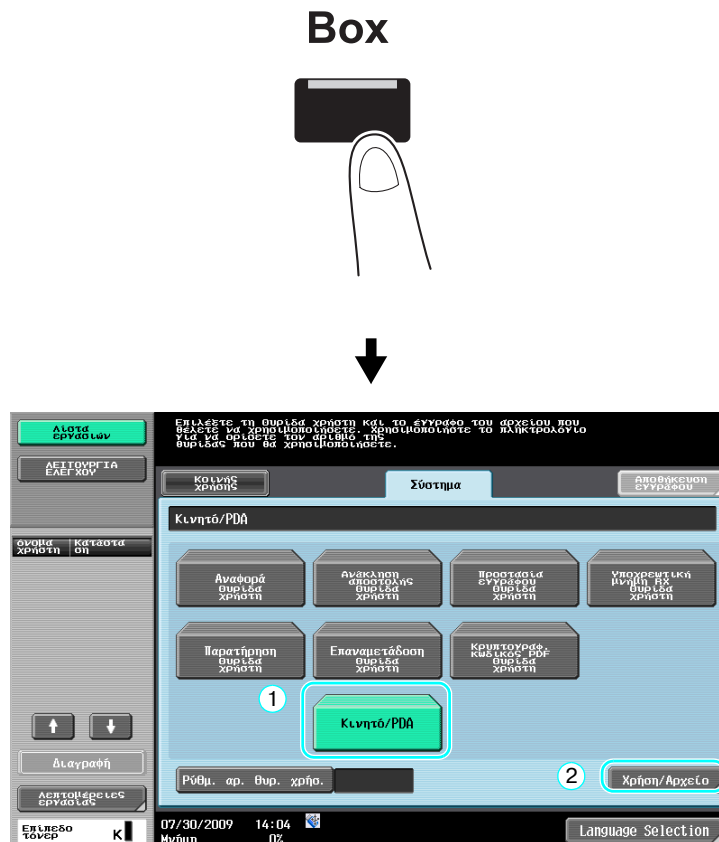

- 2 Πατήστε [Αποθήκευση στη θυρίδα χρή.].

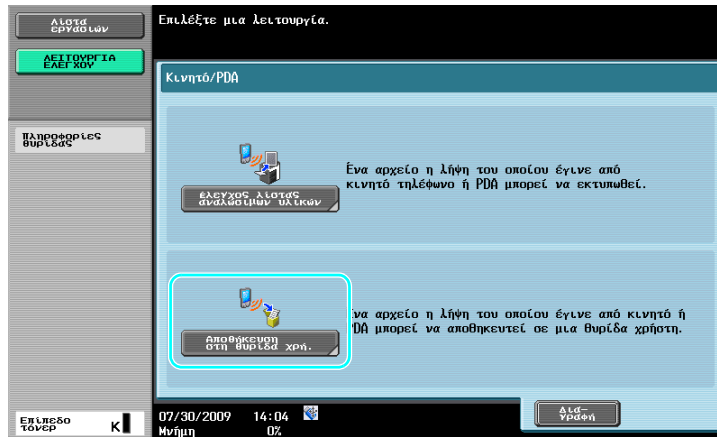

- 3 Επιλέξτε μια θυρίδα χρήστη.

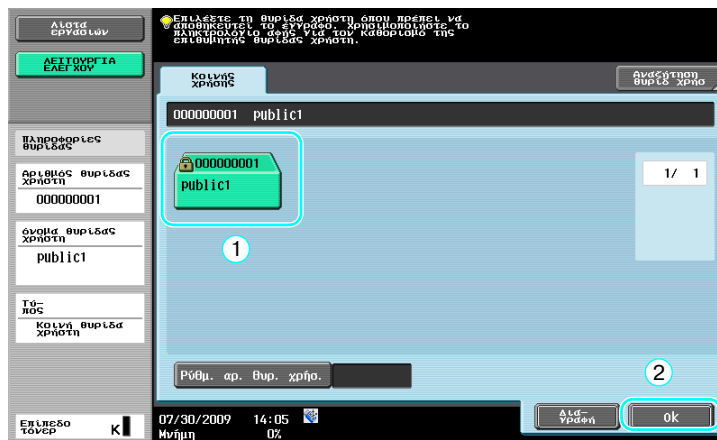

- 4 Ελέγξτε τον κωδικό PIN και θέστε σε λειτουργία το κινητό τηλέφωνο ή το PDA.

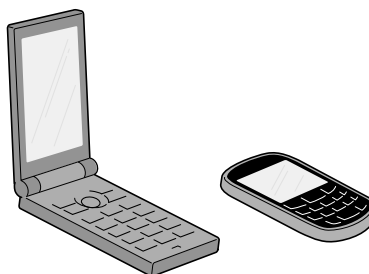
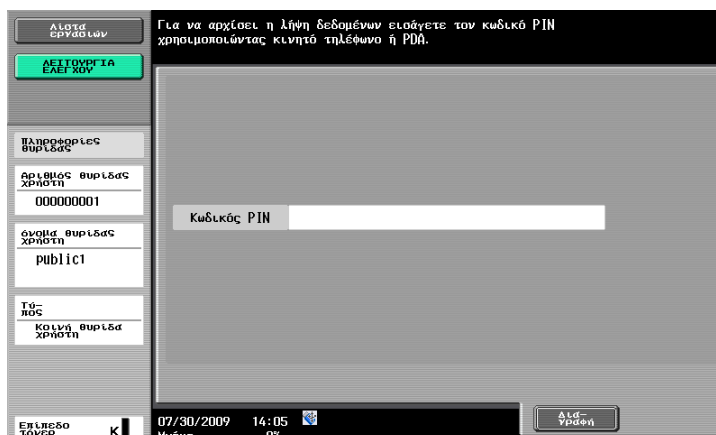

Παραπομπές

Για λήψη ενός αρχείου από ένα κινητό τηλέφωνο ή ένα PDA, επιλέξτε αυτό το μηχάνημα, ορίστε το αρχείο και εισάγετε τον κωδικό PIN στο κινητό τηλέφωνο ή στο PDA αφού ο κωδικός PIN εμφανιστεί στον πίνακα ελέγχου.

Οι λειτουργίες του κινητού τηλεφώνου ή του PDA ποικίλλουν ανάλογα με το μοντέλο.

Για λεπτομέρειες σχετικά με τις λειτουργίες του κινητού τηλεφώνου ή του PDA, συμβουλευτείτε τις Οδηγίες χρήσης: του κινητού τηλεφώνου ή του PDA.

Εκτύπωση εγγράφου σε κινητό τερματικό

- 1 Επιλέξτε [Κινητό/PDA] και πατήστε [Χρήση/Αρχείο].

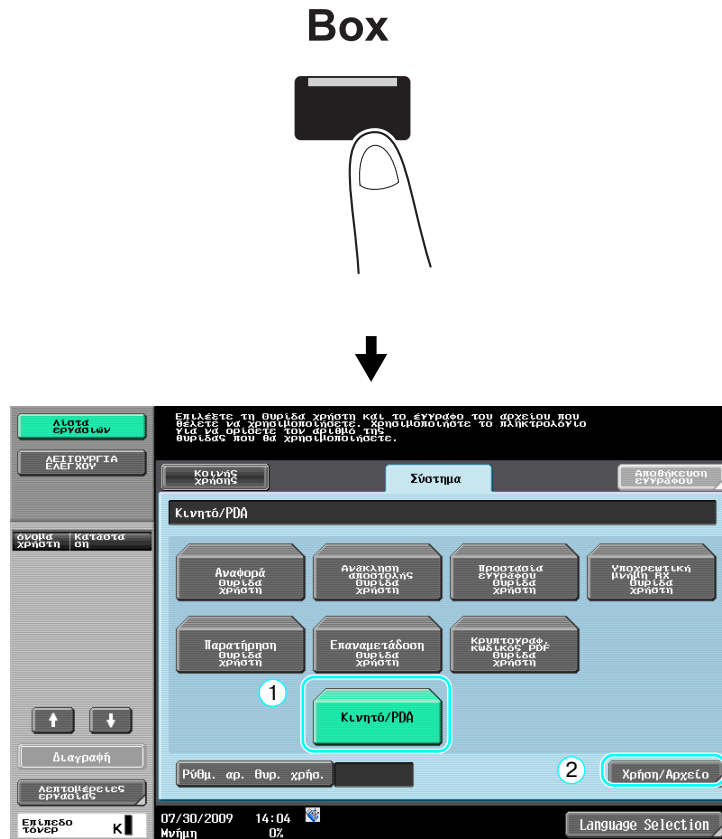

- 2 Πατήστε [Έλεγχος λίστας αναλώσιμων υλικών].

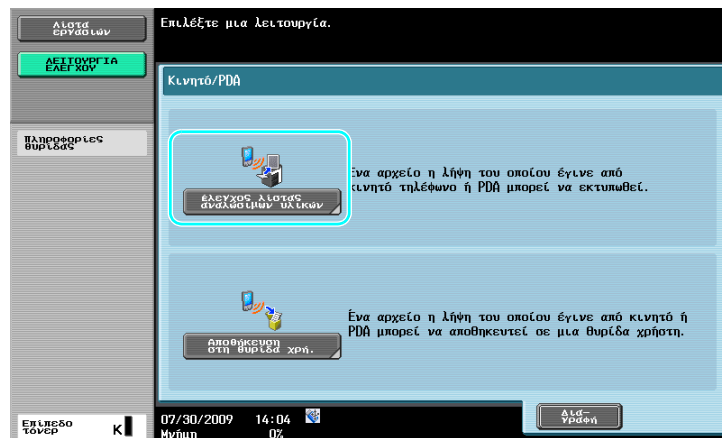

- 3 Ελέγξτε τον κωδικό PIN και θέστε σε λειτουργία το κινητό τηλέφωνο ή το PDA.

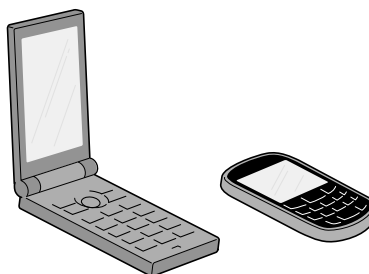

- Οι ρυθμίσεις εκτύπωσης μπορούν να αλλαχτούν από τις Ρυθμίσεις χρήστη κατά την εκτύπωση ενός εγγράφου. Για λεπτομέρειες σχετικά με τον ορισμό των παραμέτρων των ρυθμίσεων εκτύπωσης κατά την εκτύπωση ενός εγγράφου, συμβουλευτείτε το κεφάλαιο 13 στις [Οδηγίες χρήσης: Λειτουργίες Εκτύπωσης].

Παραπομπές

Για λεπτομέρειες σχετικά με τον τρόπο εκτύπωσης ενός εγγράφου από ένα κινητό τερματικό, συμβουλευτείτε το κεφάλαιο 8 στις [Οδηγίες χρήσης: Λειτουργίες Box (Θυρίδας)] ή το κεφάλαιο 12 στις [Οδηγίες χρήσης: Λειτουργίες Εκτύπωσης].

Παραπομπές

Για λήψη ενός αρχείου από ένα κινητό τηλέφωνο ή ένα PDA, επιλέξτε αυτό το μηχάνημα, ορίστε το αρχείο και εισάγετε τον κωδικό PIN στο κινητό τηλέφωνο ή στο PDA αφού ο κωδικός PIN εμφανιστεί στον πίνακα ελέγχου.

Οι λειτουργίες του κινητού τηλεφώνου ή του PDA ποικίλλουν ανάλογα με το μοντέλο.

Για λεπτομέρειες σχετικά με τις λειτουργίες του κινητού τηλεφώνου ή του PDA, συμβουλευτείτε τις Οδηγίες χρήσης: του κινητού τηλεφώνου ή του PDA.

3

Χρήσιμες λειτουργίες αντιγραφής

3 Χρήσιμες λειτουργίες αντιγραφής

3.1 Καθορισμός των βασικών ρυθμίσεων για γρήγορη αντιγραφή

Η οθόνη μπορεί να προσαρμοστεί για παράδειγμα με την οθόνη γρήγορης αντιγραφής ώστε οι λειτουργίες αντιγραφής να είναι διαθέσιμες με μεγαλύτερη ευκολία.

Μάσκα Γρήγορο αντίγραφο

Οι ρυθμίσεις βασικής αντιγραφής είναι διαθέσιμες σε μια οθόνη. Πατήστε [←] στην οθόνη για να εμφανιστούν πρόσθετες ρυθμίσεις όπως οι άλλες ρυθμίσεις πυκνότητας.

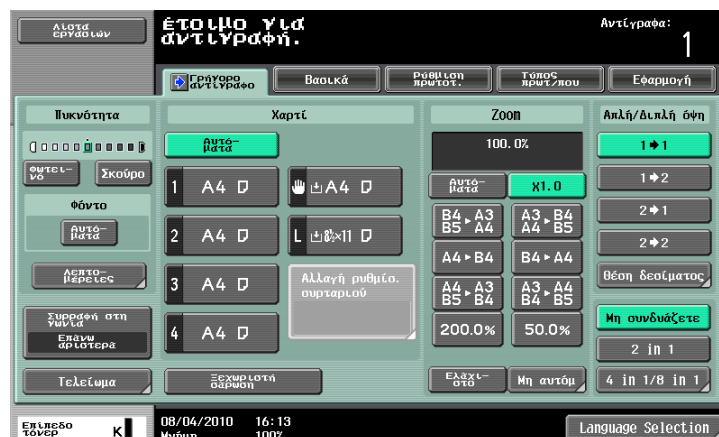

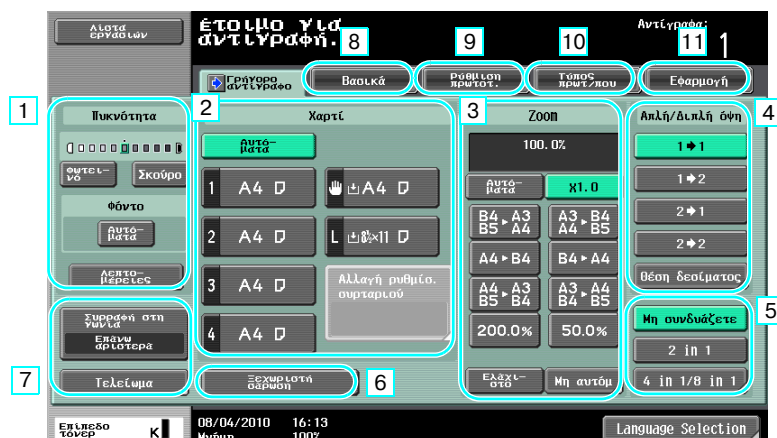

αρ.	Στοιχείο	Περιγραφή
1	Ρυθμίσεις πυκνότητας	Επιλέξτε την πυκνότητα εκτύπωσης.
2	Ρυθμίσεις χαρτιού	Επιλέξτε τον τύπο και το μέγεθος του χαρτιού που θα χρησιμοποιηθεί στην αντιγραφή.
3	Ρυθμίσεις zoom	Ο συντελεστής zoom μπορεί να ρυθμιστεί για τη δημιουργία ενός αντιγράφου σε χαρτί, του οποίου το μέγεθος διαφέρει από το έγγραφο ή για τη μεγέθυνση ή σμίκρυνση του μεγέθους της εικόνας που εκτυπώνεται στο αντίγραφο.
4	Ρυθμίσεις μονής/διπλής όψης	Επιλέξτε αν το έγγραφο και το αντίγραφο είναι μονής ή διπλής όψης.
5	Ρυθμίσεις συνδυασμού	Επιλέξτε τη ρύθμιση για το συνδυασμό σελίδων εγγράφου στα αντίγραφα.
6	Πλήκτρο [Ξεχωριστή σάρωση]	Επιλέξτε αν ένα έγγραφο σαρωμένο σε διαφορετικές ομάδες θα υποστεί επεξεργασία ως μία μόνο εργασία αντιγραφής.
7	Ρυθμίσεις τελειώματος	Επιλέξτε τις ρυθμίσεις σελιδοποίησης, ομαδοποίησης, μετατόπισης, συρραφής ή διάτρησης.
8	Καρτέλα Βασικά	Πατήστε για να εμφανιστεί η οθόνη Βασικά.
9	Καρτέλα Ρυθμίσεις πρωτοτ.	Πατήστε για να εμφανιστεί η οθόνη Ρυθμίσεις πρωτοτύπου.
10	Καρτέλα Τύπος πρωτοτύπου	Πατήστε για να εμφανιστεί η οθόνη Τύπος πρωτοτύπου.
11	Καρτέλα Εφαρμογή	Πατήστε για να εμφανιστεί η οθόνη Εφαρμογή.



Παραπομπές

Για λεπτομέρειες, συμβουλευτείτε το κεφάλαιο 6 στις [Οδηγίες χρήσης: Λειτουργίες Φωτοαντιγραφής].

3.2 Ελάττωση χρήσης χαρτιού κατά την αντιγραφή

Τα αντίγραφα διπλής όψης (εκτύπωση και στις δύο όψεις του χαρτιού) και τα συνδυασμένα αντίγραφα (ελάττωση των πολλαπλών σελίδων και εκτύπωσή τους σε μία μόνο σελίδα χαρτιού) είναι πολύ βολικά και μειώνουν τη χρήση χαρτιού με αποτέλεσμα να απαιτείται λιγότερος γραφειακός χώρος για την ικανοποίηση των αποθηκευτικών αναγκών.

Εκτύπωση διπλής όψης

Όταν εκτυπώνετε έναν μεγάλο αριθμό εγγράφων μονής όψης, μπορείτε να εκτυπώσετε και στις δύο όψεις του φύλλου χαρτιού και έτσι να μειώσετε στο ήμισυ την κατανάλωση χαρτιού.

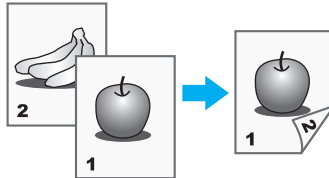

Παραπομπές

Για λεπτομέρειες, συμβουλευτείτε το κεφάλαιο 5 στις [Οδηγίες χρήσης: Λειτουργίες Φωτοαντιγραφής].

Συνδυασμένα αντίγραφα

Επιλέξτε "2 σε 1", "4 σε 1" ή "8 σε 1", ανάλογα με τον αριθμό σελίδων οι οποίες μπορούν να εκτυπωθούν σε μία μόνο σελίδα. Συνδυάστε τις ρυθμίσεις αυτές με την αντιγραφή διπλής όψης για να μειώσετε ακόμη περισσότερο την κατανάλωση χαρτιού.

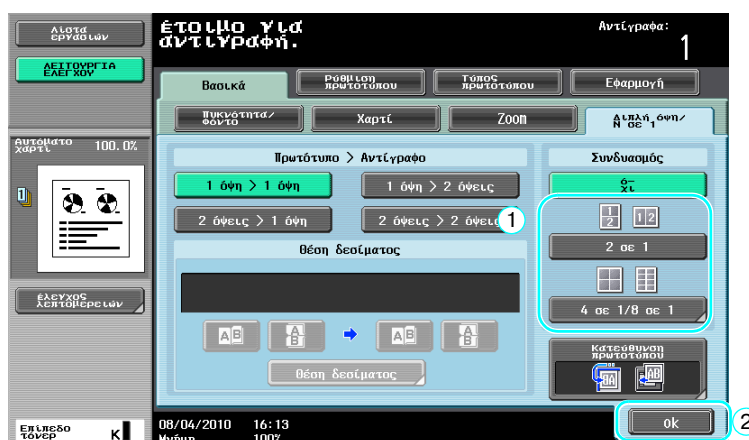
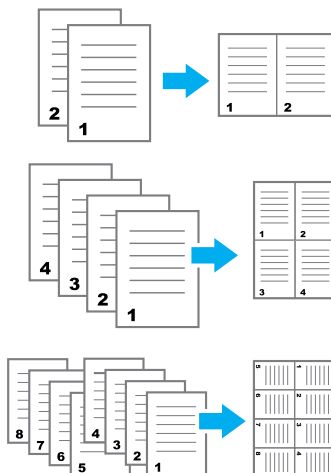

Αν έχει επιλεγεί το "4 σε 1" ή "8 σε 1", μπορεί να επιλεγεί η διεύθυνση της σελίδας.

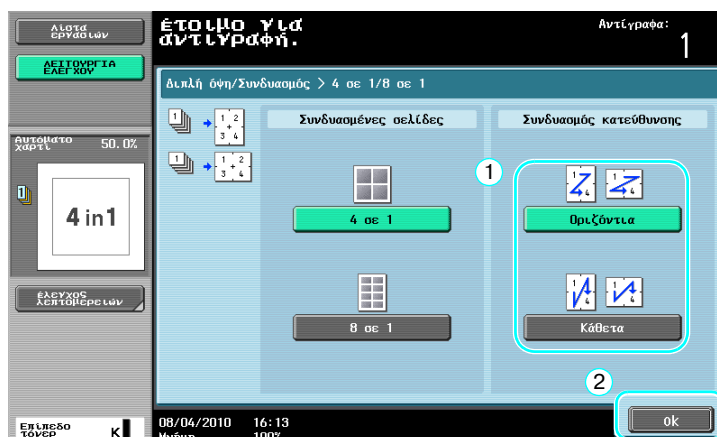

Παραπομπές

Για λεπτομέρειες, συμβουλευτείτε το κεφάλαιο 5 στις [Οδηγίες χρήσης: Λειτουργίες Φωτοαντιγραφής].

3.3 Αντιγραφή πολλών σελίδων ενός εγγράφου ταυτόχρονα

Αν ο αριθμός των σελίδων εγγράφου προς εκτύπωση είναι πολύ μεγάλος για να τοποθετηθούν στον ADF, τότε το έγγραφο μπορεί να χωριστεί σε ομάδες οι οποίες σαρώνονται ξεχωριστά. Αφού ολοκληρωθεί η σάρωση όλων των σελίδων του εγγράφου μπορεί τα αντίτυπα να εξαχθούν ομαδικά. Αυτό χρησιμεύει για την εκτύπωση πολλαπλών αντιτύπων ενός εγγράφου που περιέχει πολλές σελίδες.

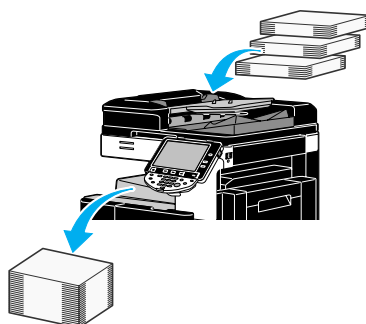

Ξεχωριστή σάρωση

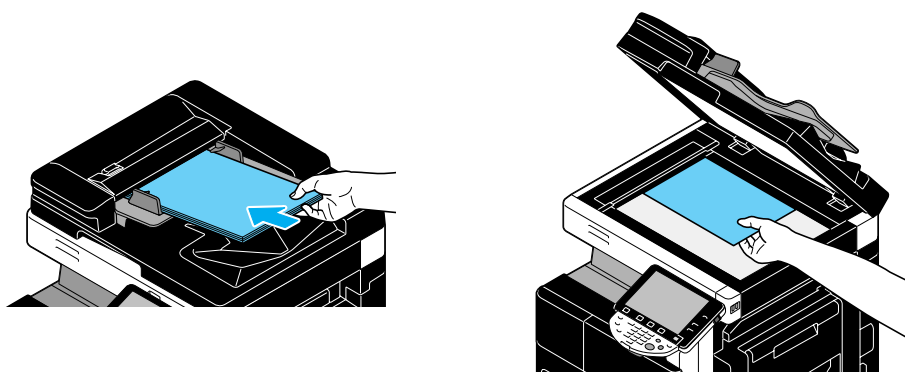

Επαναλάβετε αυτήν τη λειτουργία έως ότου σαρωθούν όλες οι σελίδες του εγγράφου.



Εκκίνηση

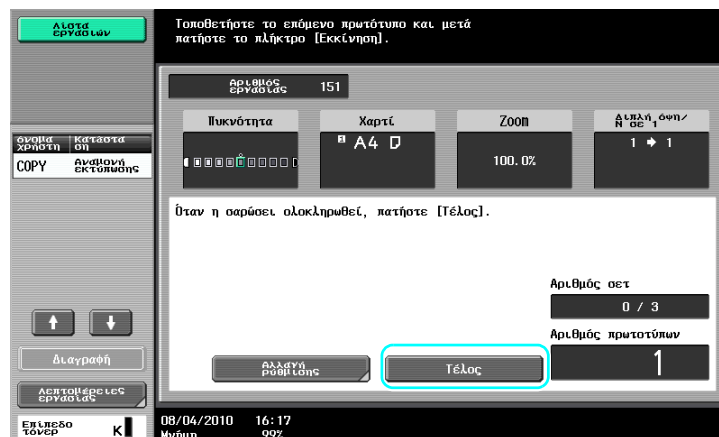
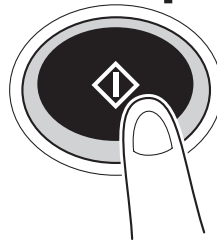

Αναφορά

- Για να αντιγράψετε έγγραφα που δεν είναι δυνατό να φορτωθούν στον ADF, τοποθετήστε τα πάνω στο γυαλί εναπόθεσης των πρωτοτύπων. Τα έγγραφα μπορούν επίσης να σαρωθούν σε ξεχωριστές ομάδες στο γυαλί πρωτοτύπων.
- Για να αλλάξετε τις ρυθμίσεις πατήστε [Αλλαγή ρύθμισης].



Παραπομπές

Για λεπτομέρειες, συμβουλευτείτε το κεφάλαιο 5 στις [Οδηγίες χρήσης: Λειτουργίες Φωτοαντιγραφής].

3.4 Δημιουργία φυλλαδίου από αντίγραφα

Τα αντίγραφα μπορούν να δεθούν στη μέση για τελική επεξεργασία, όπως τα περιοδικά ή τα φυλλάδια. Η χρήση της λειτουργίας "Φυλλάδιο" ή "Πρωτότυπο φυλλάδιο" εξαρτάται από τη διάταξη του πρωτότυπου εγγράφου.

Φυλλάδιο

Για ένα έγγραφο που περιέχει μεμονωμένες σελίδες, επιλέξτε τη λειτουργία "Φυλλάδιο". Η σειρά των σελίδων του σαρωμένου εγγράφου ρυθμίζεται αυτόματα και εκτυπώνονται αντίγραφα διπλής όψης.

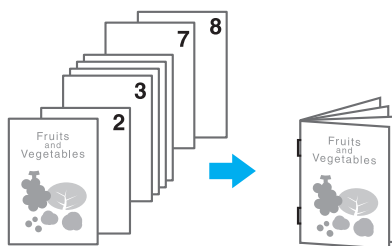

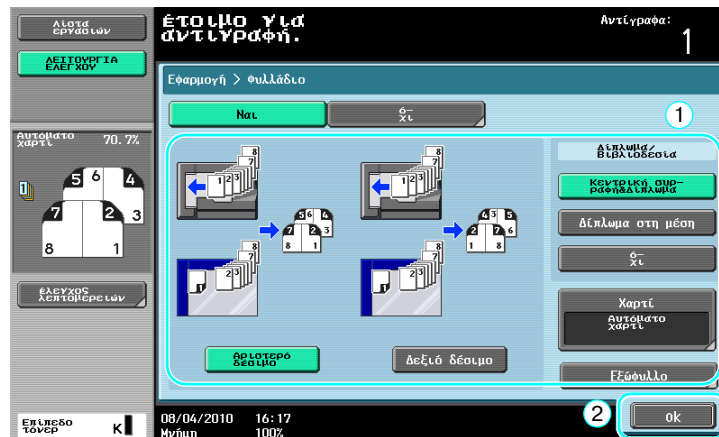

Παραπομπές

Για λεπτομέρειες, συμβουλευτείτε το κεφάλαιο 5 στις [Οδηγίες χρήσης: Λειτουργίες Φωτοαντιγραφής].

Πρωτότυπο φυλλάδιο

Για ένα φυλλάδιο από το οποίο έχουν αφαιρεθεί οι συνδετήρες από τη βιβλιοδεσία στη μέση επιλέξτε τη λειτουργία "Πρωτότυπο φυλλάδιο". Το έγγραφο θα αντιγραφεί και θα δεθεί στη μέση για τη δημιουργία αντιτύπων παρόμοιων με το πρωτότυπο φυλλάδιο.

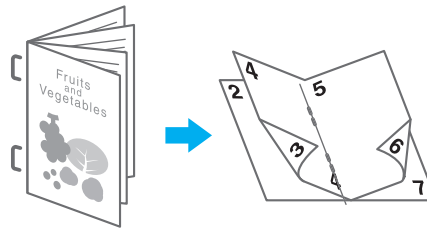

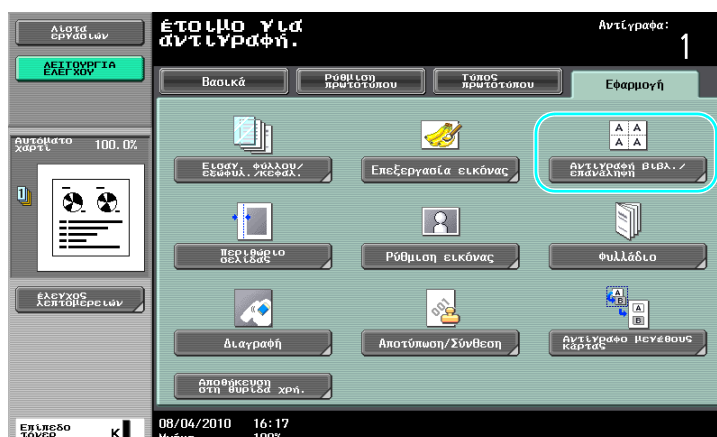

Παραπομπές

Για λεπτομέρειες, συμβουλευτείτε το κεφάλαιο 5 στις [Οδηγίες χρήσης: Λειτουργίες Φωτοαντιγραφής].

3.5 Διαγραφή σκιών του εγγράφου από τα αντίγραφα

Διαγραφή πλαισίου

Μπορείτε να δημιουργήσετε αντίγραφα διαγράφοντας τα ανεπιθύμητα τμήματα γύρω από το έγγραφο, όπως τα στοιχεία αποστολής στα ληφθέντα φαξ και τις σκιάς από τις τρύπες.

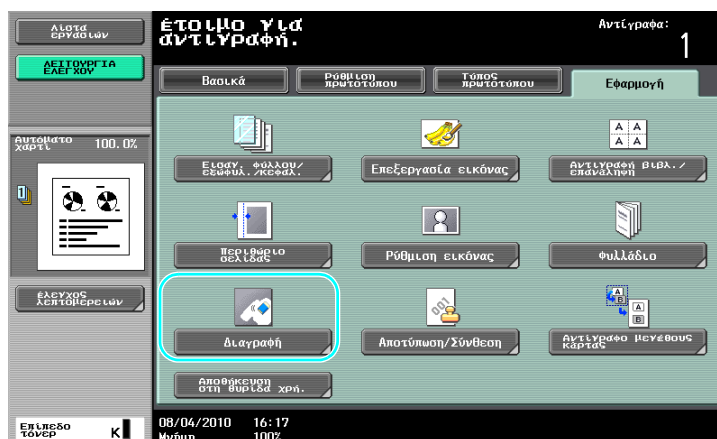
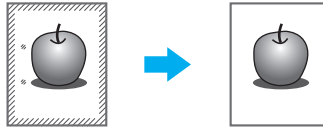

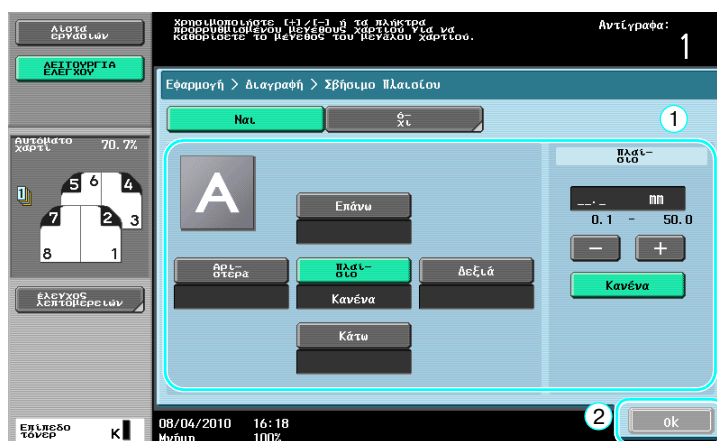

Αναφορά

- Μπορείτε να διαγράψετε το ίδιο πλάτος και στις τέσσερις άκρες του εγγράφου ή μπορείτε να καθορίσετε το πλάτος που θα διαγραφεί σε κάθε άκρη.
- Το πλάτος του πλαισίου που θα διαγραφεί μπορεί να οριστεί μεταξύ 1/16 και 2 ίντσες (0,1 και 50,0 mm).



Παραπομπές

Για λεπτομέρειες, συμβουλευτείτε το κεφάλαιο 5 στις [Οδηγίες χρήσης: Λειτουργίες Φωτοαντιγραφής].

3.6 Εκτύπωση αντιγράφων σε μεγέθυνση/σμίκρυνση σε χαρτί διαφορετικού μεγέθους

Αυτόματο zoom

Με βάση το μέγεθος του τοποθετημένου εγγράφου και το ορισθέν μέγεθος χαρτιού, μπορούν να παραχθούν αντίγραφα με αυτόματα επιλεγμένο συντελεστή zoom.

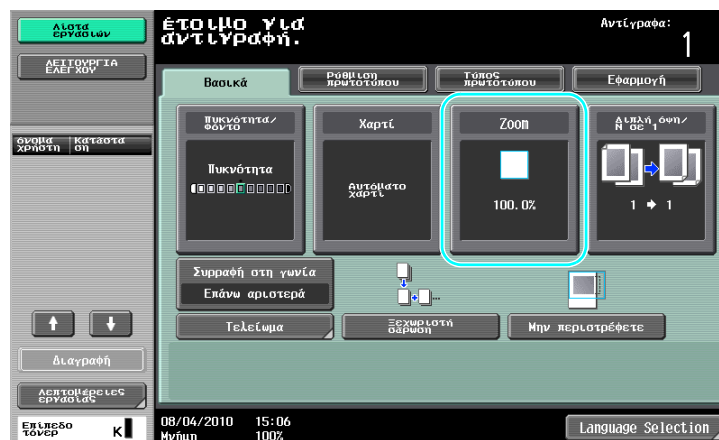
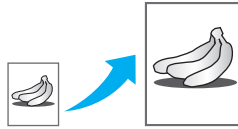

Αναφορά

- Αν έχει επιλεγεί η ρύθμιση [Αυτόματο] Zoom, τότε δεν μπορεί να επιλεγεί η ρύθμιση [Αυτόματο] για το χαρτί. Επιλέξτε το συρτάρι χαρτιού που περιέχει το επιθυμητό χαρτί.

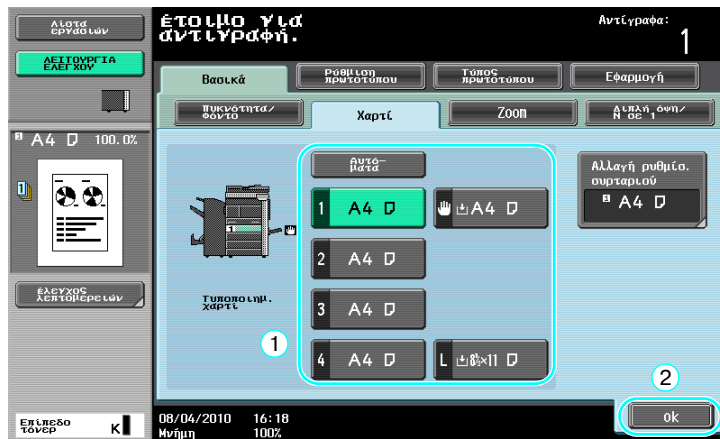

Αναφορά

- Όταν αντιγράφετε σε χαρτί μεγαλύτερο από το έγγραφο, τοποθετήστε το έγγραφο με τον ίδιο προσανατολισμό όπως το χαρτί.

**Παραπομπές**

Για λεπτομέρειες, συμβουλευτείτε το κεφάλαιο 5 στις [Οδηγίες χρήσης: Λειτουργίες Φωτοαντιγραφής].

3.7 Αντιγραφή ανοικτών σελίδων βιβλίου σε ξεχωριστά φύλλα χαρτιού

Αντιγραφή βιβλίου

Μια ανοικτή σελίδα ενός βιβλίου ή ενός φυλλαδίου μπορεί να αντιγραφεί σε ξεχωριστές σελίδες.

Η λειτουργία αυτή σας επιτρέπει να αντιγράψετε με ανοιχτό τον ADF, τοποθετώντας το πρωτότυπο στο γυαλί εναπόθεσης πρωτοτύπων. Αν χρειαστεί, μπορείτε να τοποθετήσετε μία εικόνα πρωτοτύπου στο κέντρο του χαρτιού.

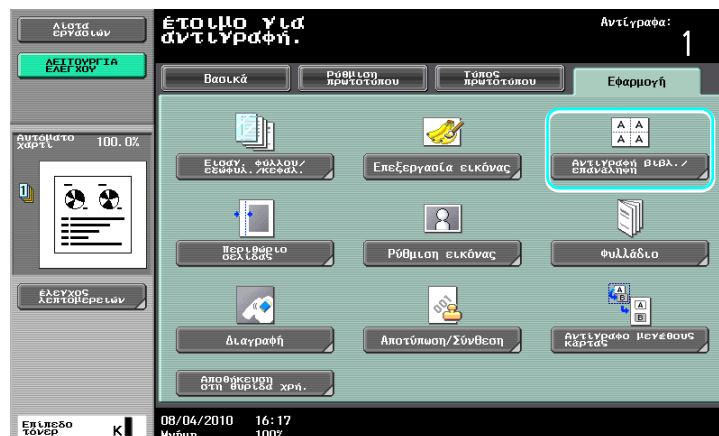
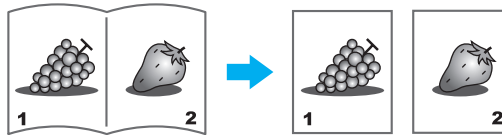

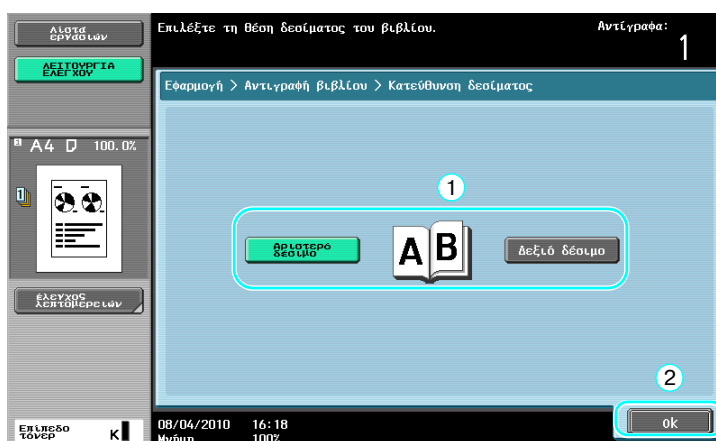
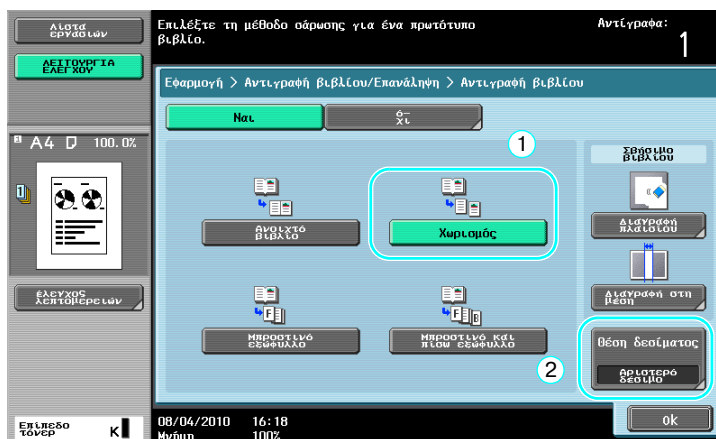

Αναφορά

- Οι ακόλουθες ρυθμίσεις σάρωσης βιβλίου είναι διαθέσιμες. Μπορούν να καθοριστούν οι ρυθμίσεις για την αντιγραφή του μπροστινού και του πίσω εξώφυλλου ενός βιβλίου.

Παράμετρος	Περιγραφή
[Ανοιχτό βιβλίο]	Οι δύο σελίδες της ανοιχτής σελίδας (ανοιχτό βιβλίο) τυπώνονται στην ίδια σελίδα.
[Χωρισμός]	Ξεχωριστά αντίγραφα κάθε σελίδας του "ανοιχτού βιβλίου" τυπώνονται με τη σειρά των σελίδων του εγγράφου.
[Μπροστινό εξώφυλλο]	Το μπροστινό εξώφυλλο, ξεχωριστά αντίγραφα κάθε σελίδας των ανοιχτών σελίδων εκτυπώνονται με τη σειρά των σελίδων του εγγράφου.
[Μπροστινό και πίσω εξώφυλλο]	Το μπροστινό εξώφυλλο, ξεχωριστά αντίγραφα κάθε σελίδας των ανοιχτών σελίδων και το πίσω εξώφυλλο εκτυπώνονται με τη σειρά των σελίδων του εγγράφου.



Παραπομπές

Για λεπτομέρειες, συμβουλευτείτε το κεφάλαιο 5 στις [Οδηγίες χρήσης: Λειτουργίες Φωτοαντιγραφής].

3.8 Προσθήκη εξώφυλλων κατά την αντιγραφή

Εξώφυλλο

Όταν αντιγράφετε χρησιμοποιώντας χαρτί για τα εξώφυλλα το οποίο διαφέρει από το χαρτί του κυρίως σώματος του εγγράφου, αντί να αντιγράφετε ξεχωριστά τα εξώφυλλα και τις σελίδες του εγγράφου μπορείτε να εκτυπώνετε ταυτόχρονα όλο το έγγραφο χρησιμοποιώντας διαφορετικούς τύπους χαρτιού.

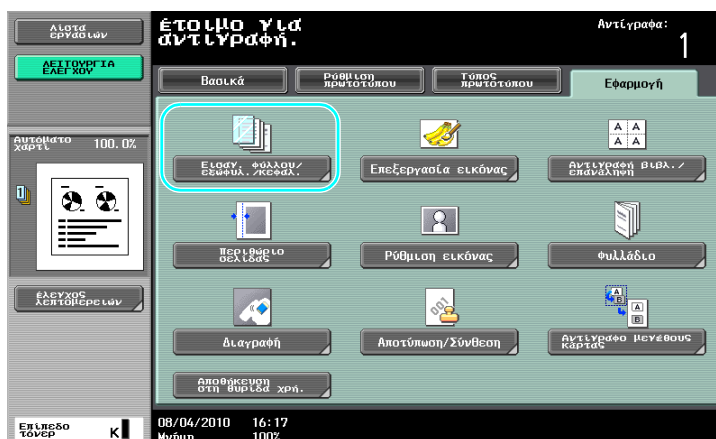
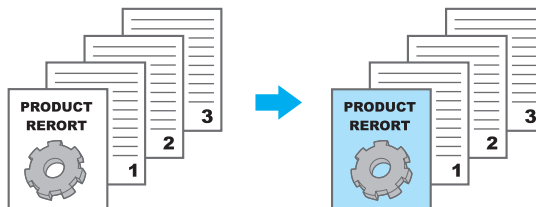

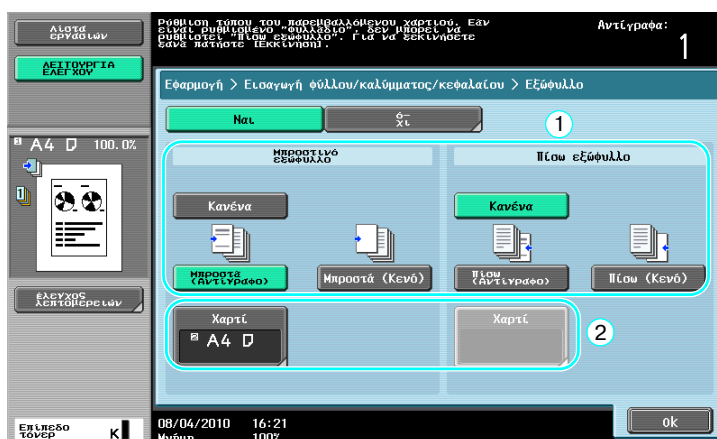
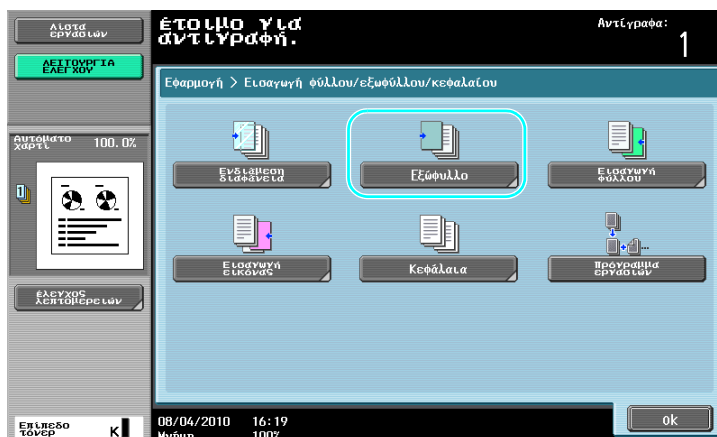

Επιλέξτε το συρτάρι χαρτιού όπου είναι τοποθετημένο το χαρτί που θα χρησιμοποιηθεί για τα εξώφυλλα.

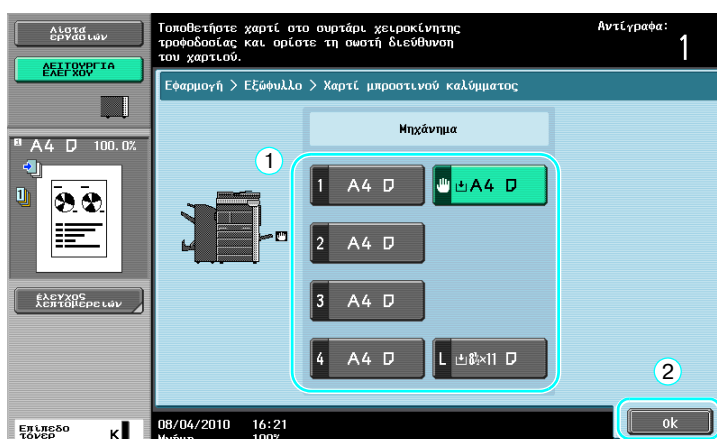

Αναφορά

- Χρησιμοποιήστε χαρτί του ίδιου μεγέθους για τις σελίδες εξώφυλλου και για το κυρίως σώμα του εγγράφου, και τοποθετήστε τα στα συρτάρια χαρτιού με τον ίδιο προσανατολισμό.



Παραπομπές

Για λεπτομέρειες, συμβουλευτείτε το κεφάλαιο 5 στις [Οδηγίες χρήσης: Λειτουργίες Φωτοαντιγραφής].

3.9 Βιβλιοδεσία με συνδετήρες και διάτρηση των αντιγράφων

Συρραφή/Τρύπημα

Τα έγγραφα πολλών σελίδων μπορούν να αντιγραφούν και να συρραφούν μαζί. Μπορείτε να καθορίσετε τις ρυθμίσεις για συρραφή του εγγράφου στη γωνία ή σε δύο σημεία. Οι ρυθμίσεις συρραφής είναι διαθέσιμες μόνο, όταν ο προαιρετικός τελικός επεξεργαστής είναι εγκατεστημένος.

Μπορείτε να τρυπήσετε τα αντίγραφα για να τα αρχειοθετήσετε. Οι ρυθμίσεις διάτρησης είναι διαθέσιμες μόνο, όταν ο προαιρετικός τελικός επεξεργαστής FS-527 και το σετ διάτρησης έχουν εγκατασταθεί.

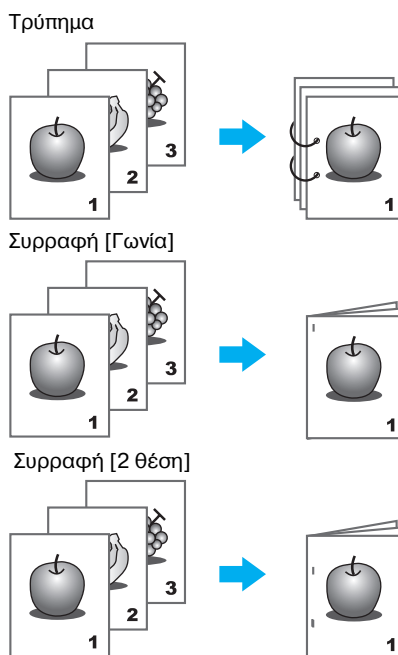



Όταν επιλέξετε τη ρύθμιση διάτρησης καθορίστε τη θέση των οπών.
Ο αριθμός των οπών διαφέρει ανάλογα με τη χώρα που βρίσκεστε.

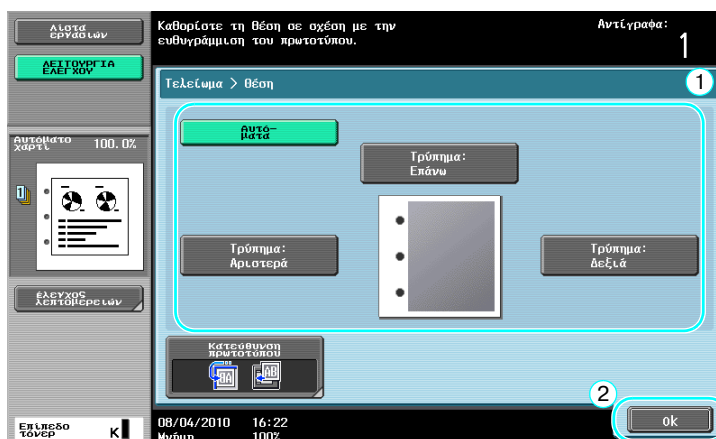

Αναφορά

- Αν χρησιμοποιείτε το πλήκτρο πρόγραμμα τελειώματος, μπορείτε να ορίσετε ταυτόχρονα τις παραμέτρους των καταχωρισμένων λειτουργιών τελειώματος.
- Με τις ρυθμίσεις συρραφής είναι δυνατό να χρησιμοποιηθούν τα παρακάτω χαρτιά.

Βάρος χαρτιού:

Με εγκατεστημένο τον τελικό επεξεργαστή FS-527

Απλό χαρτί (15-15/16 lb έως 23-15/16 lb (60 g/m² έως 90 g/m²))

Χοντρό χαρτί 1/2 (24-3/16 lb έως 55-5/8 lb (91 g/m² έως 209 g/m²))

Με εγκατεστημένο τον τελικό επεξεργαστή FS-529

Απλό χαρτί (15-15/16 lb έως 23-15/16 lb (60 g/m² έως 90 g/m²))

Χοντρό χαρτί 1/2 (24-3/16 lb έως 55-5/8 lb (91 g/m² έως 209 g/m²))*

*Μπορεί να χρησιμοποιηθεί για εξώφυλλο.









Μεγέθη χαρτιού:

Με εγκατεστημένο τον τελικό επεξεργαστή FS-527

11 × 17 □ έως 8-1/2 × 11 □/□, A3 □ έως A5 □

Με εγκατεστημένο τον τελικό επεξεργαστή FS-529

11 × 17 □ έως 8-1/2 × 11 □/□, A3 □ έως B5 □

- Με τις ρυθμίσεις τρυπήματος είναι δυνατό να χρησιμοποιηθούν τα παρακάτω χαρτιά.
Βάρος χαρτιού:
15-15/16 lb έως 68-1/8 lb (60 g/m² έως 256 g/m²)
Μεγέθη χαρτιού:
Ρύθμιση τρυπήματος "2 οπών": 11 × 17  έως 8-1/2 × 11 
Ρύθμιση τρυπήματος "3 οπών": 11 × 17 , 8-1/2 × 11 
Ρύθμιση τρυπήματος "4 οπών": A3 , B4 , A4 , B5 

Ο αριθμός των οπών διαφέρει ανάλογα με τη χώρα (περιοχή) στην οποία γίνεται η εγκατάσταση της μονάδας. Για λεπτομέρειες, επικοινωνήστε με τον εκπρόσωπο service με τον οποίο συνεργάζεστε.



Παραπομπές

Για λεπτομέρειες, συμβουλευτείτε το κεφάλαιο 5 στις [Οδηγίες χρήσης: Λειτουργίες Φωτοαντιγραφής].

3.10 Αντιγραφή σε φάκελους

Συρτάρι χειροκίνητης τροφοδοσίας

Χρησιμοποιήστε το συρτάρι χειροκίνητης τροφοδοσίας όταν αντιγράφετε πάνω σε φακέλους.

Όταν αντιγράφετε πάνω σε φακέλους ο προσανατολισμός του εγγράφου και του χαρτιού είναι εξαιρετικά σημαντικός.

- 1 Τοποθέτηση του εγγράφου και του χαρτιού.

Πρωτότ.

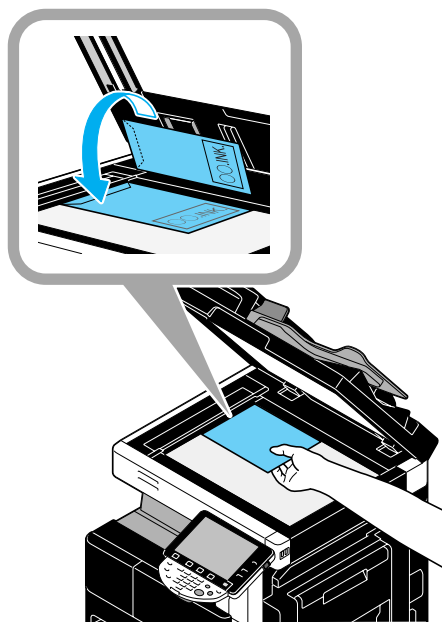

Φάκελος

Όψη εκτύπωσης

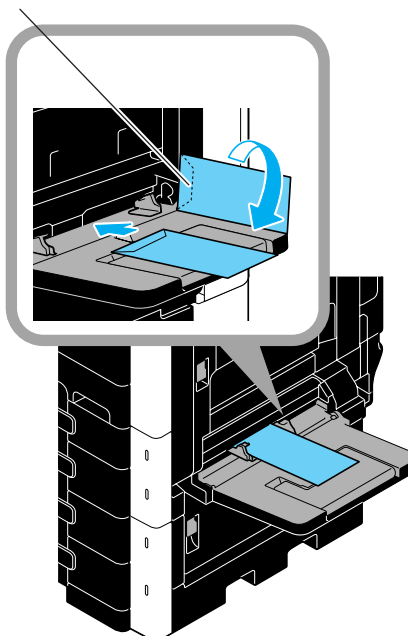

→ Τοποθετήστε με την πλευρά που θα εκτυπωθεί να κοιτά προς τα κάτω.

2 Ορίστε τον τύπο χαρτιού και το μέγεθος.

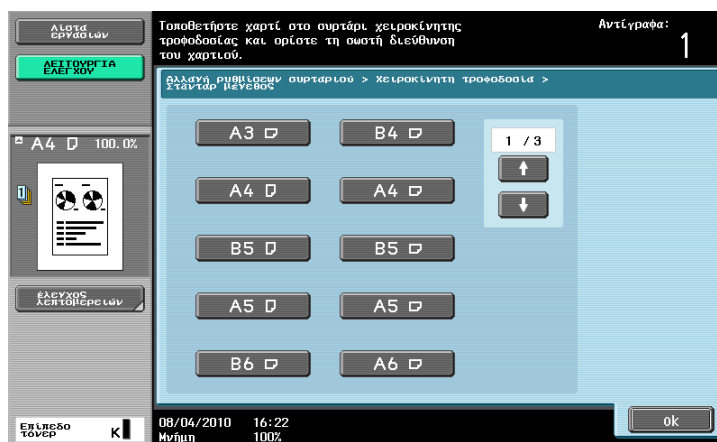
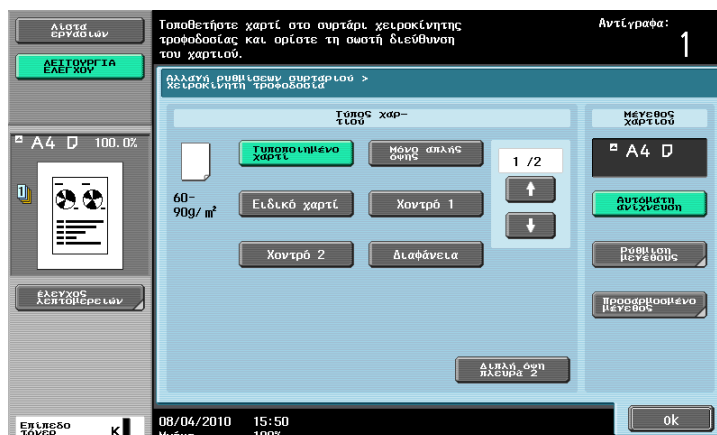

- Αν έχουν τοποθετηθεί φάκελοι, επιλέξτε τη ρύθμιση [Φάκελος] ως ρύθμιση τύπου χαρτιού. Επιλέξτε ένα μέγεθος που ταιριάζει στο μέγεθος του φακέλου που έχει τοποθετηθεί.



Παραπομπές

Για λεπτομέρειες, συμβουλευτείτε το κεφάλαιο 5 και 8 στις [Οδηγίες χρήσης: Λειτουργίες Φωτοαντιγραφής].

3.11 Εύκολη ανάκληση συχνά χρησιμοποιούμενων λειτουργιών

Καταχώριση/Ανάκληση προγραμμάτων

Οι συχνά χρησιμοποιούμενες λειτουργίες μπορούν να καταχωριστούν ως πρόγραμμα αντιγραφής. Τα καταχωρισμένα προγράμματα αντιγραφής μπορούν εύκολα να ανακληθούν και να χρησιμοποιηθούν.

Καταχώριση ενός προγράμματος

Πρώτα, ορίστε τις λειτουργίες που πρόκειται να καταχωριστούν.

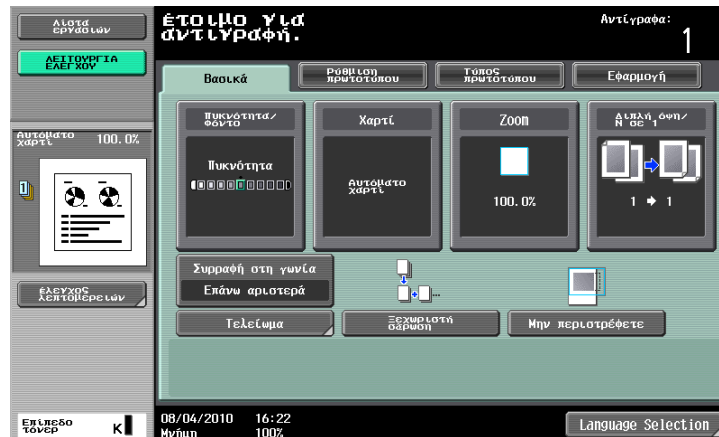

Προγράμματα

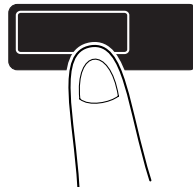

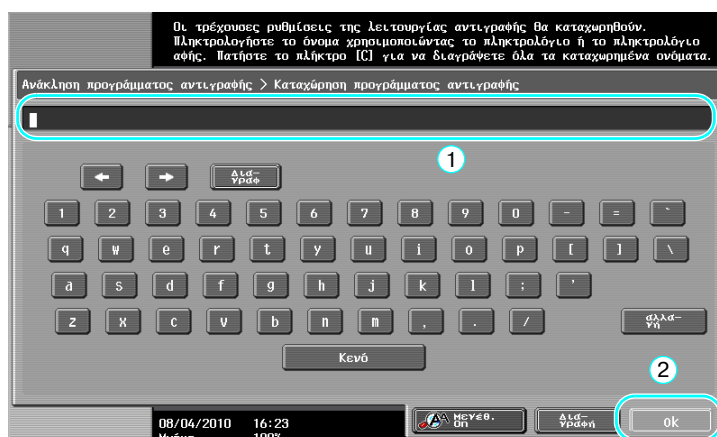

Αναφορά

- Μπορούν να καταχωρηθούν το πολύ 30 προγράμματα αντιγραφής.

Ανάκληση προγράμματος

Προγράμματα

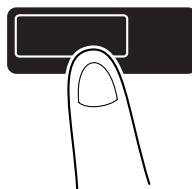

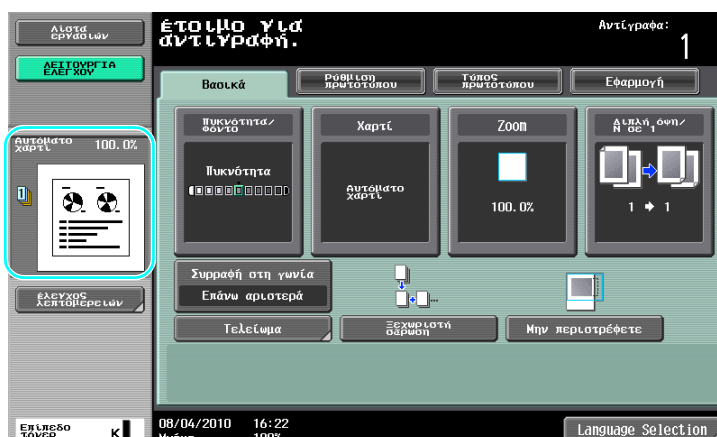

Παραπομπές

Για λεπτομέρειες, συμβουλευτείτε το κεφάλαιο 4 στις [Οδηγίες χρήσης: Λειτουργίες Φωτοαντιγραφής].

Πλήκτρα συντομεύσεων/Γρήγορες ρυθμίσεις

Μπορείτε να δημιουργήσετε πλήκτρα συντόμευσης ή πλήκτρα εύκολης ρύθμισης για τις συχνά χρησιμοποιούμενες λειτουργίες από την οθόνη βασικών ρυθμίσεων. Μπορείτε να δημιουργήσετε μέχρι δύο πλήκτρα συντόμευσης. Μπορείτε να δημιουργήσετε έως τέσσερα πλήκτρα εύκολης ρύθμισης.

Λειτουργίες / Μετρητής

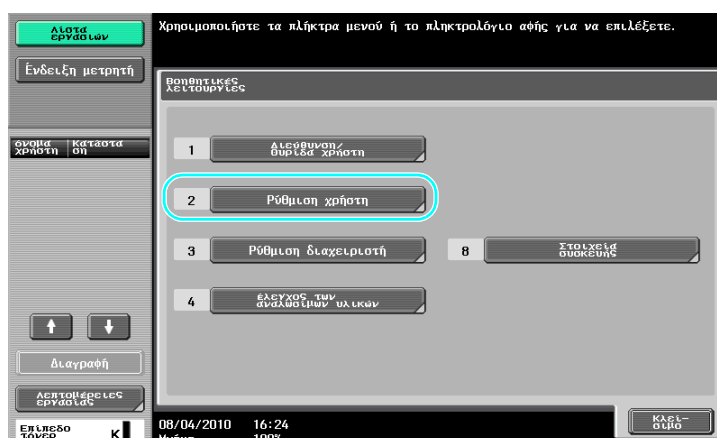
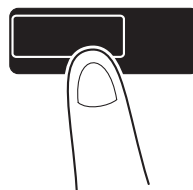

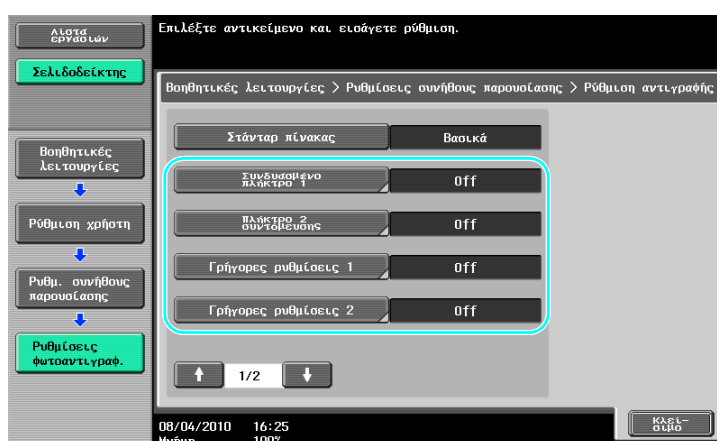
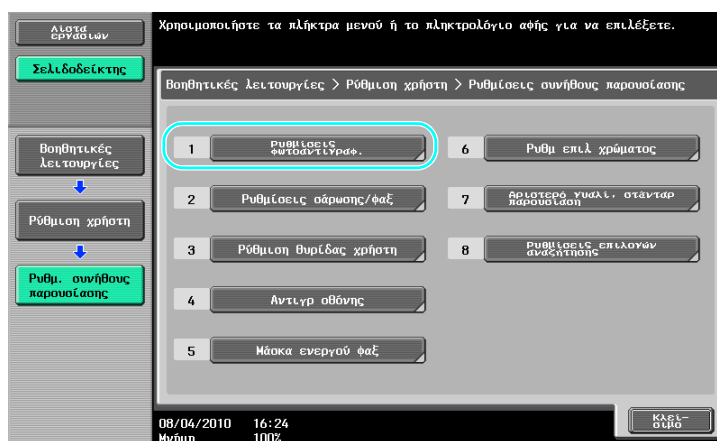
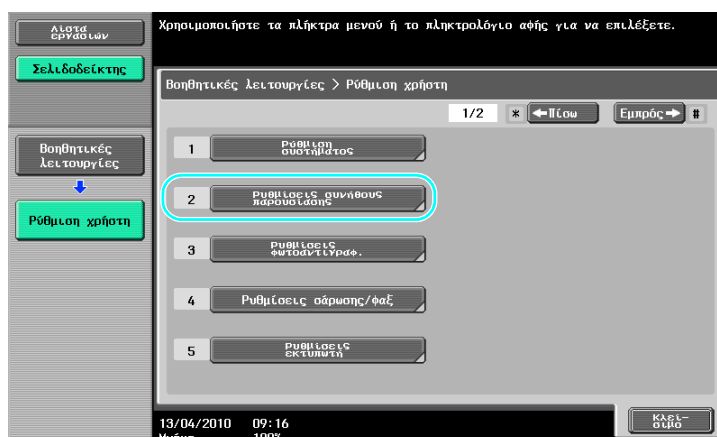

3.12 Έλεγχος των αντιτύπων

Προεκτύπωση

Πριν την εκτύπωση μεγάλου αριθμού αντιτύπων μπορείτε να ελέγξετε το δείγμα ή την εκτύπωση της εικόνας μέσω της εικόνας προεπισκόπησης. Έτσι μπορείτε να διορθώσετε σφάλματα αντιγραφής πριν την εκτύπωση μεγάλου αριθμού αντιτύπων.

Αναφορά

- Η λειτουργία ελέγχου της κατάστασης του τελικού επεξεργαστή μέσω εικόνας προεπισκόπησης είναι διαθέσιμη μόνο αν υπάρχει εγκατεστημένος σκληρός δίσκος.
- Η οθόνη "Επιλογή μεθόδου εκτύπωσης δοκιμαστικού αντιγράφου" εμφανίζεται μόνο αν υπάρχει εγκατεστημένος σκληρός δίσκος.

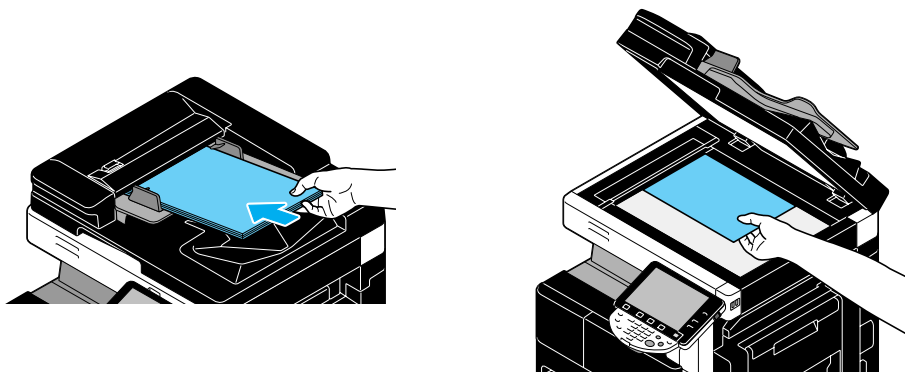

Επιλέξτε τις επιθυμητές ρυθμίσεις αντιγραφής.



Προεκτύπωση

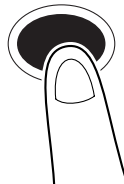

Επιλέξτε τη λειτουργία ελέγχου.





Εκκίνηση

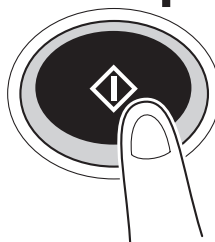

Για εκτύπωση και έλεγχο

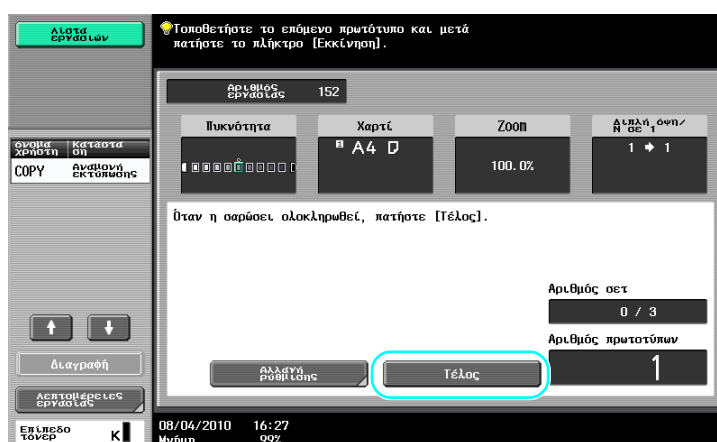

Εκκίνηση

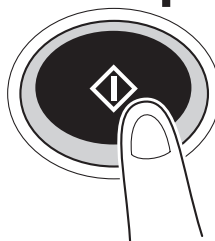

Εκτυπώνεται ένα μόνο αντίγραφο.
Ελέγξτε το δοκιμαστικό δείγμα.

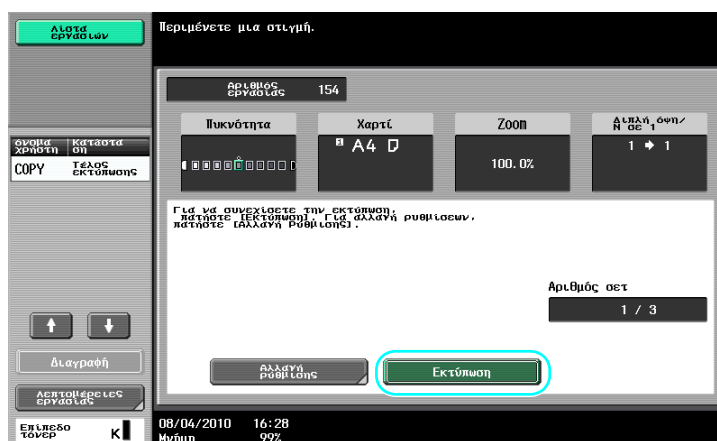
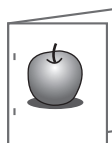

Αναφορά

- Ένα έγγραφο μπορεί να εκτυπωθεί για λόγους επιβεβαίωσης όταν ορίζετε πολλαπλά αντίγραφα.
- Για να αλλάξετε τις επιλεγμένες ρυθμίσεις μετά τον έλεγχο του δείγματος πατήστε [Αλλαγή ρύθμισης] και έπειτα αλλάξτε τις ρυθμίσεις.
- Αν το πρωτότυπο τοποθετήθηκε στον ADF τότε η εκτύπωση του δείγματος αρχίζει χωρίς την εμφάνιση της οθόνης που επιβεβαιώνει την ολοκλήρωση της σάρωσης του πρωτοτύπου.

Για έλεγχο με την εικόνα προεπισκόπησης

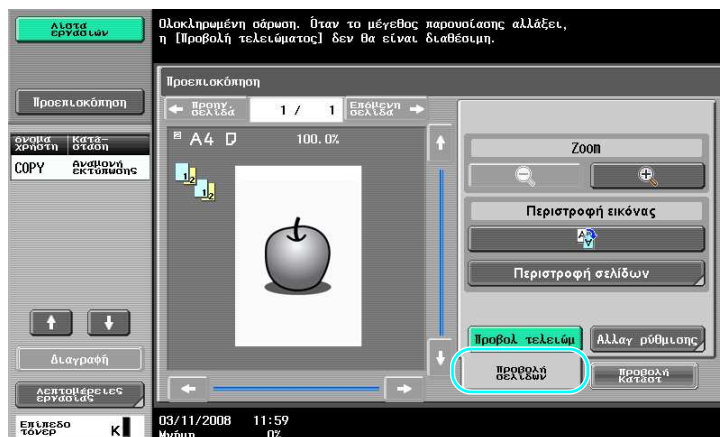

Αναφορά

- Για να αλλάξετε τις ρυθμίσεις μετά τον έλεγχο της εικόνας προεπισκόπησης πατήστε [Προβολή σελίδων] και στη συνέχεια αλλάξτε τις ρυθμίσεις.



Παραπομπές

Για λεπτομέρειες, συμβουλευτείτε το κεφάλαιο 4 στις [Οδηγίες χρήσης: Λειτουργίες Φωτοαντιγραφής].

3.13 Έλεγχος του αριθμού εκτυπώσεων

Ένδειξη μετρητή

Μπορείτε να ελέγξετε, για διάφορες λειτουργίες, το συνολικό αριθμό εκτυπωμένων σελίδων και λεπτομερείς μετρήσεις που αφορούν την εκτύπωση, όπως ο αριθμός των ασπρόμαυρων εκτυπώσεων.

Λειτουργίες / Μετρητής

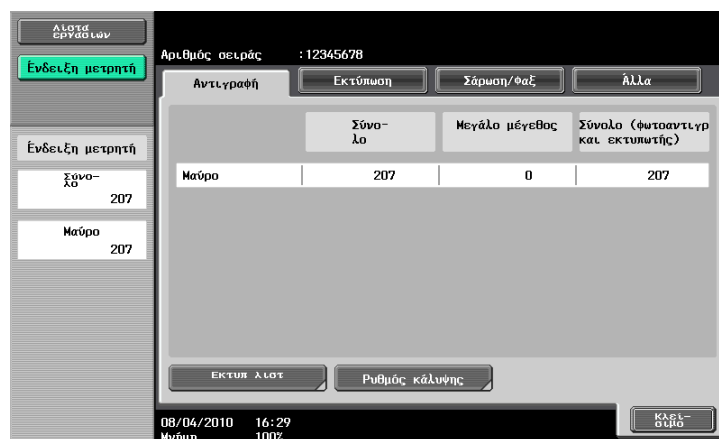
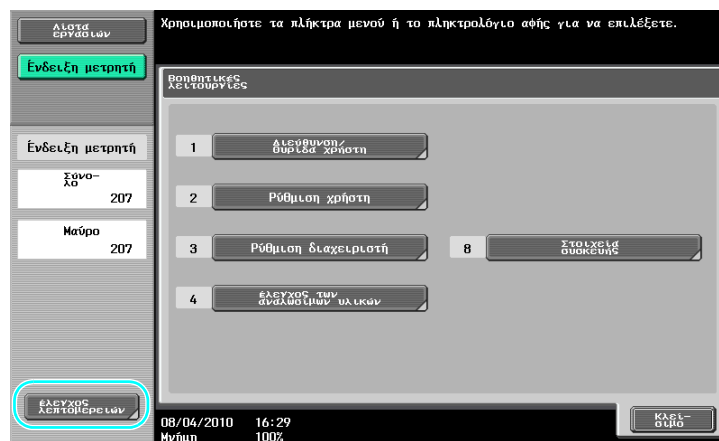
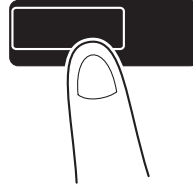

Μπορείτε να δείτε τις εξής πληροφορίες στην καρτέλα Αντιγραφή.

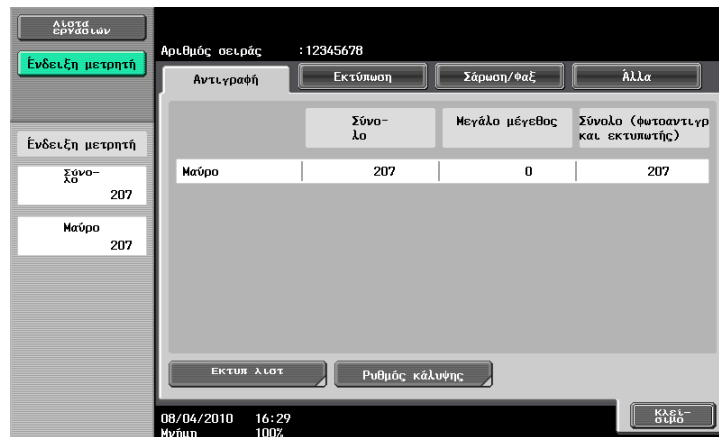

Σύνολο: Εμφανίζεται ο συνολικός αριθμός αντιγραμμένων σελίδων.

Μεγάλο μέγεθος: Εμφανίζεται ο συνολικός αριθμός αντιγραμμένων σελίδων σε χαρτί μεγάλου μεγέθους.

Σύνολο (φωτοαντιγρ και εκτύπωντής): Εμφανίζεται ο συνολικός αριθμός αντιγραμμένων και εκτυπωμένων σελίδων.

Αναφορά

- Για να εκτυπώσετε τη λίστα πατήστε [Εκτυπ λιστ].
- Για να δείτε την ποσότητα του τόνερ που χρησιμοποιήθηκε πατήστε [Ρυθμός κάλυψης].



Παραπομπές

Για λεπτομέρειες, ανατρέξτε στο κεφάλαιο 8 στις [Οδηγίες χρήσης: Λειτουργίες Φωτοαντιγραφής].

3.14 Μείωση κατανάλωσης ρεύματος

Το μηχάνημα αυτό διαθέτει δύο λειτουργίες εξοικονόμησης ενέργειας για να επιτυγχάνεται η οικονομικότερη λειτουργία του. Επιπλέον, ο εβδομαδιαίος χρονιστής περιορίζει τη χρήση του μηχανήματος αν προγραμματίζονται μέρες και ώρες κατά τις οποίες το μηχάνημα δεν χρησιμοποιείται.

Μπορούν να οριστούν ρυθμίσεις για τα χαρακτηριστικά αυτά από τη λειτουργία Διαχειριστή.

Λειτουργία κατάστασης εξοικονόμησης ενέργειας και ύπνου

Εάν δεν εκτελεστεί καμία λειτουργία στο μηχάνημα για ένα προσδιορισμένο χρονικό διάστημα, το μηχάνημα εισέρχεται αυτόματα σε κατάσταση εξοικονόμησης ενέργειας. Εάν δεν εκτελεστεί καμία λειτουργία στο μηχάνημα επί 15 λεπτά, τότε η οθόνη αφής απενεργοποιείται και το μηχάνημα εισέρχεται σε λειτουργία κατάστασης εξοικονόμησης ενέργειας. Αν δεν πραγματοποιηθεί καμία λειτουργία για 20 λεπτά, το μηχάνημα εισέρχεται στην κατάσταση ύπνου, όπου η εξοικονόμηση ενέργειας είναι μεγαλύτερη (εργοστασιακή προεπιλογή).



Παραπομπές

Για λεπτομέρειες, συμβουλευτείτε το κεφάλαιο 4 στις [Οδηγίες χρήσης: Λειτουργίες Φωτοαντιγραφής].

Εισαγωγή στη λειτουργία εξοικονόμησης ενέργειας χειροκίνητα

Αντί να περιμένετε κατά το καθορισμένο χρονικό διάστημα, μπορείτε να ορίσετε χειροκίνητα την εισαγωγή του μηχανήματος στη λειτουργία εξοικονόμησης ενέργειας για να εξοικονομήσετε ενέργεια.

Η προεπιλεγμένη εργοστασιακή ρύθμιση καθορίζει να περνά το μηχάνημα στη λειτουργία εξοικονόμησης ενέργειας όταν πατάτε το πλήκτρο [Εξοικονόμηση Ενέργειας].

Εξοικονόμηση Ενέργειας

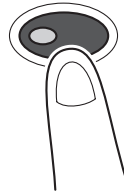

Εβδομαδιαίος χρονιστής

Το μηχάνημα μπορεί να περάσει αυτόματα στη λειτουργία ύπνου σύμφωνα με το πρόγραμμα χρήσης που ορίζεται από τον διαχειριστή για την περιορισμένη χρήση του μηχανήματος. Μπορείτε να καθορίσετε την ώρα ενεργοποίησης και απενεργοποίησης του μηχανήματος για κάθε ημέρα της εβδομάδας ξεχωριστά και μπορείτε επίσης να καθορίσετε τις ημέρες λειτουργίας ανά ημερομηνία.



Παραπομπές

Για λεπτομέρειες, συμβουλευτείτε το κεφάλαιο 7 στις [Οδηγίες χρήσης: Λειτουργίες Φωτοαντιγραφής].

Αντιγραφή ενώ χρησιμοποιείται ο εβδομαδιαίος χρονιστής

Οι περιορισμοί του εβδομαδιαίου χρονιστή μπορούν να ακυρωθούν προσωρινά ώστε να μπορεί να χρησιμοποιηθεί το μηχάνημα. Για την ακύρωση των περιορισμών πρέπει πρώτα να καταχωριστούν οι ώρες λειτουργίας. Πρέπει να ορίσετε έναν κωδικό για τις μη εργάσιμες ώρες στη λειτουργία διαχειριστή.

Εξοικονόμηση Ενέργειας ⏻

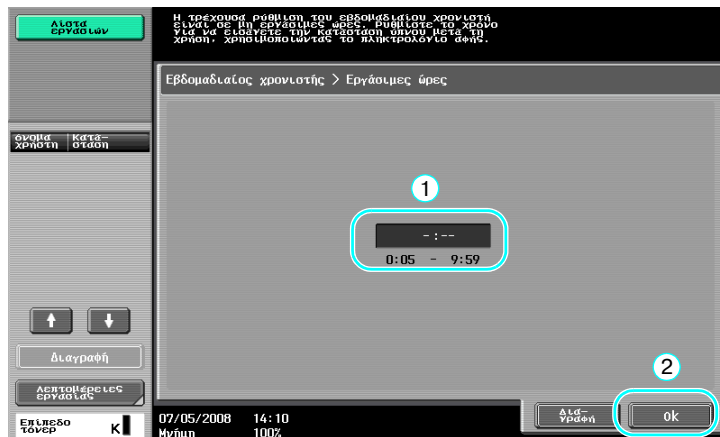
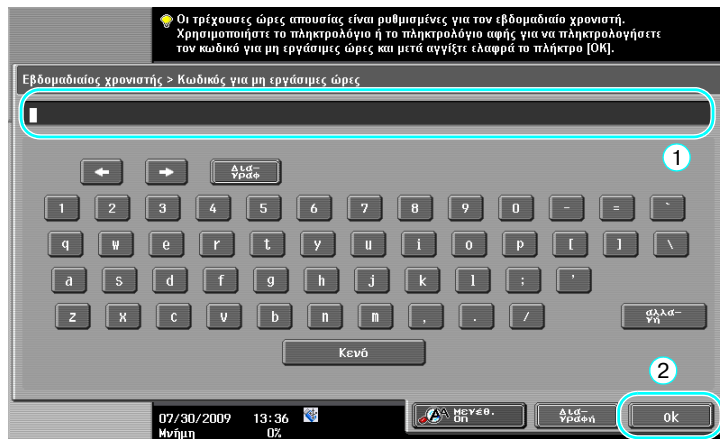

4

Χρήσιμες λειτουργίες εκτύπωσης

4 Χρήσιμες λειτουργίες εκτύπωσης

4.1 Επιλογή χαρτιού

Προσανατολισμός πρωτοτύπου

Επιλέξτε "Κάθεται" ή "Οριζόντια" ως προσανατολισμό εκτύπωσης πάνω στο χαρτί.



Κάθεται



Οριζόντια

Οδηγοί Windows PCL/PS/XPS: καρτέλα Βασικά

Οδηγός Macintosh OS X: Page Attributes (Ιδιότητες σελίδας)



Παραπομπές

Για λεπτομέρειες, συμβουλευτείτε τα κεφάλαια 9 και 10 στις [Οδηγίες χρήσης: Λειτουργίες Εκτύπωσης].

Μέγεθος πρωτοτύπου και μέγεθος χαρτιού

Επιλέξτε το μέγεθος χαρτιού του εγγράφου και το μέγεθος του χαρτιού όπου θα γίνει η εκτύπωση.

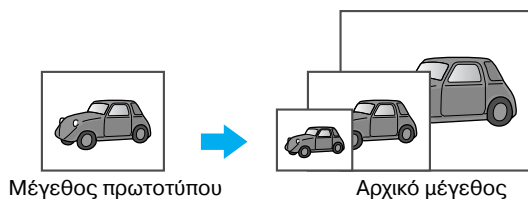

Οδηγοί Windows PCL/PS/XPS: καρτέλα Βασικά

Οδηγός Macintosh OS X: Page Attributes (Ιδιότητες σελίδας)



Παραπομπές

Για λεπτομέρειες, συμβουλευτείτε τα κεφάλαια 9 και 10 στις [Οδηγίες χρήσης: Λειτουργίες Εκτύπωσης].

Zoom

Καθορίζει το συντελεστή μεγέθυνσης ή το συντελεστή σμίκρυνσης.

Το μέγεθος του πρωτοτύπου αυξάνεται ή μειώνεται αυτόματα στο μέγεθος που καθορίζεται εδώ, όταν είναι διαφορετικό από αυτό που ορίστηκε στη ρύθμιση "Μέγεθος πρωτοτύπου" και το "Zoom" είναι ρυθμισμένο στο "Αυτόματα".

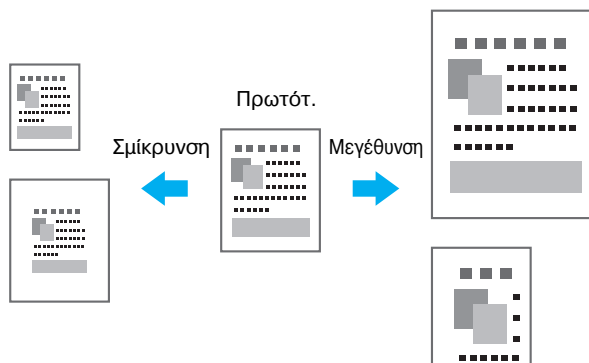

Οδηγοί Windows PCL/PS/XPS: καρτέλα Βασικά

Οδηγός Macintosh OS X: Page Attributes (Ιδιότητες σελίδας)

Αναφορά

- Ο οδηγός Windows PCL έχει επίσης την λειτουργία "Υποστήριξη λεπτών γραμμών" για να αντιμετωπιστεί το πρόβλημα που εμφανίζεται μερικές φορές, δηλαδή ότι οι λεπτές γραμμές καθίστανται ασαφείς κατά την εκτύπωση σε μειωμένο μέγεθος. (Καρτέλα Άλλα)



Παραπομπές

Για λεπτομέρειες, συμβουλευτείτε τα κεφάλαια 9 και 10 στις [Οδηγίες χρήσης: Λειτουργίες Εκτύπωσης].

Συρτάρι χαρτιού (Τύπος χαρτιού)

Επιλέξτε το συρτάρι χαρτιού που περιέχει το χαρτί που θα χρησιμοποιηθεί για την εκτύπωση. Αν στα συρτάρια χαρτιού έχουν τοποθετηθεί διαφορετικά είδη χαρτιού, μπορεί να επιλεγεί ο επιθυμητός τύπος χαρτιού επιλέγοντας ένα άλλο συρτάρι χαρτιού.

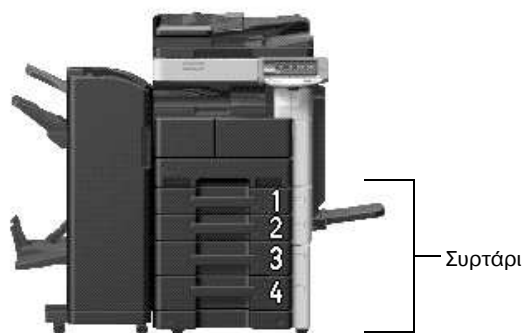

Οδηγοί Windows PCL/PS/XPS: καρτέλα Βασικά

Οδηγός Macintosh OS X: Paper Tray/Output Tray (Κασέτα χαρτιού/Κασέτα εξόδου)



Παραπομπές

Για λεπτομέρειες, συμβουλευτείτε τα κεφάλαια 9 και 10 στις [Οδηγίες χρήσης: Λειτουργίες Εκτύπωσης].

Αντίγραφα και Ταξινόμηση/Μετατόπιση

Όταν εκτυπώνετε πολλαπλά αντίγραφα, επιλέξτε τη λειτουργία "Ταξινόμηση" για να εκτυπώσετε κάθε αντίτυπο ως πλήρες σετ (1, 2, 3, ..., 1, 2, 3, ...).

Επίσης, εάν έχει επιλεγεί η λειτουργία "Μετατόπιση", κάθε σετ αντιγράφων εξάγεται μετατοπισμένο είτε προς τα εμπρός είτε προς τα πίσω.

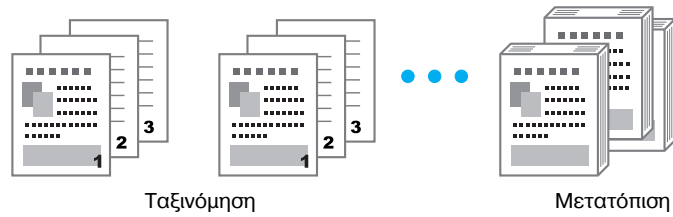

Οδηγοί Windows PCL/PS/XPS: καρτέλα Βασικά

Οδηγός Macintosh OS X: Output Method (Μέθοδος εξόδου)

Αναφορά

- Η λειτουργία "Μετατόπιση" είναι διαθέσιμη μόνο με τελικούς επεξεργαστές που επιτρέπουν τη μετατόπιση των σελίδων.



Παραπομπές

Για λεπτομέρειες, συμβουλευτείτε τα κεφάλαια 9 και 10 στις [Οδηγίες χρήσης: Λειτουργίες Εκτύπωσης].

4.2 Διαχείριση και περιορισμός εκτύπωσης

Ασφαλής εκτύπωση

Μπορείτε να ορίσετε έναν κωδικό για το έγγραφο.

Το χαρακτηριστικό αυτό χρησιμεύει στην εκτύπωση εμπιστευτικών εγγράφων, αφού το έγγραφο δεν μπορεί να ανακληθεί εκτός εάν εισαχθεί ο κωδικός πρόσβασης από τον πίνακα ελέγχου του μηχανήματος.

Αναφορά

- Αυτή η λειτουργία είναι διαθέσιμη μόνο εάν έχει εγκατασταθεί ένας σκληρός δίσκος.

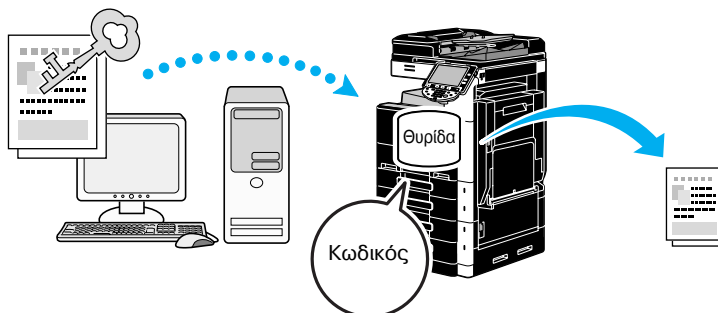

Οδηγοί Windows PCL/PS/XPS: καρτέλα Βασικά

Οδηγός Macintosh OS X: Output Method (Μέθοδος εξόδου)



Παραπομπές

Για λεπτομέρειες, συμβουλευτείτε τα κεφάλαια 9 και 10 στις [Οδηγίες χρήσης: Λειτουργίες Εκτύπωσης].

Αποθήκευση στη θυρίδα χρήστη

Ένα έγγραφο μπορεί να αποθηκευτεί σε μια θυρίδα χρήστη.

Εφόσον τα αποθηκευμένα δεδομένα μπορούν να εκτυπωθούν όταν χρειαστεί, η λειτουργία αυτή είναι χρήσιμη για την οργάνωση των εγγράφων σε ιδιωτικές θυρίδες ή σε θυρίδες κοινής χρήσης ανάλογα με τα περιεχόμενα του εγγράφου.

Αναφορά

- Αυτή η λειτουργία είναι διαθέσιμη μόνο εάν έχει εγκατασταθεί ένας σκληρός δίσκος.

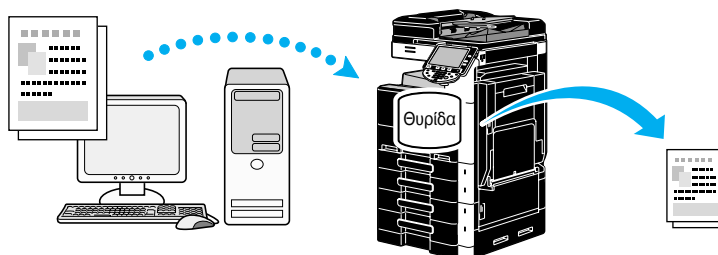

Οδηγοί Windows PCL/PS/XPS: καρτέλα Βασικά

Οδηγός Macintosh OS X: Output Method (Μέθοδος εξόδου)



Παραπομπές

Για λεπτομέρειες, συμβουλευτείτε τα κεφάλαια 9 και 10 στις [Οδηγίες χρήσης: Λειτουργίες Εκτύπωσης].

Εκτύπωση δοκιμίου

Πριν την εκτύπωση μεγάλου αριθμού αντιγράφων, μπορείτε να εκτυπώσετε ένα δείγμα για να το ελέγξετε. Έτσι θα αποφύγετε την εκτύπωση σφαλμάτων σε πολλές σελίδες.



Οδηγοί Windows PCL/PS/XPS: καρτέλα Βασικά

Οδηγός Macintosh OS X: Output Method (Μέθοδος εξόδου)



Παραπομπές

Για λεπτομέρειες, συμβουλευτείτε τα κεφάλαια 9 και 10 στις [Οδηγίες χρήσης: Λειτουργίες Εκτύπωσης].

Επαλήθευση χρήστη /Λογ. κοστολ.

Αν έχουν ενεργοποιηθεί οι ρυθμίσεις επαλήθευσης χρήστη ή λογαριασμού κοστολόγησης στο μηχάνημα, η καταχώριση των στοιχείων λογαριασμού στον οδηγό εκτυπωτή επιτρέπει στο μηχάνημα να ελέγξει αν η απεσταλμένη εργασία εκτύπωσης αφορά δεδομένα από έναν καταχωρισμένο λογαριασμό.

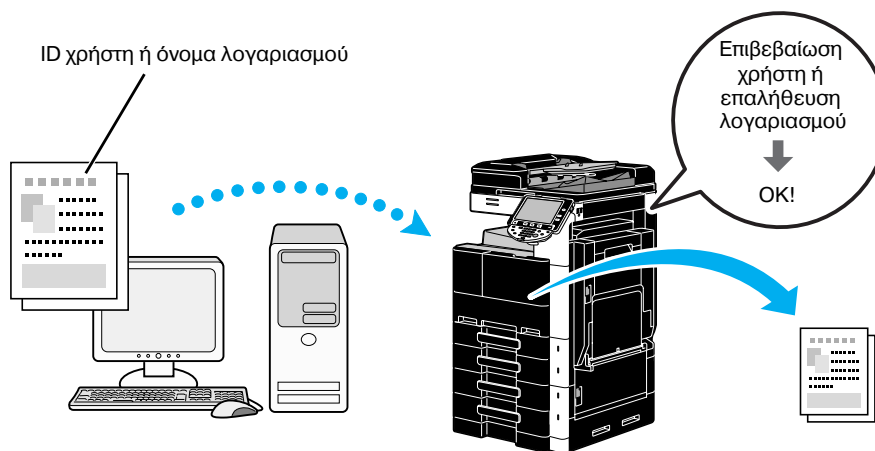

Οδηγοί Windows PCL/PS/XPS: καρτέλα Βασικά

Οδηγός Macintosh OS X: Output Method (Μέθοδος εξόδου)



Παραπομπές

Για λεπτομέρειες, συμβουλευτείτε τα κεφάλαια 9 και 10 στις [Οδηγίες χρήσης: Λειτουργίες Εκτύπωσης].

Εκτύπωση&ID

Ένας χρήστης μπορεί να χρησιμοποιήσει το όνομα χρήστη και τον κωδικό του, έπειτα να εκτυπώσει τις εργασίες εκτύπωσης που αποθηκεύτηκαν στην θυρίδα χρήστη ID & Εκτύπωση σε αυτό το μηχάνημα εφόσον έχει ενεργοποιηθεί η επαλήθευση χρήστη.

Καθώς η εκτύπωση πραγματοποιείται μετά την επαλήθευση χρήστη μέσω του πίνακα ελέγχου αυτού του μηχανήματος ενδείκνυται για εκτύπωση άκρως εμπιστευτικών εγγράφων.

Αναφορά

- Αυτή η λειτουργία είναι διαθέσιμη μόνο εάν έχει εγκατασταθεί ένας σκληρός δίσκος.

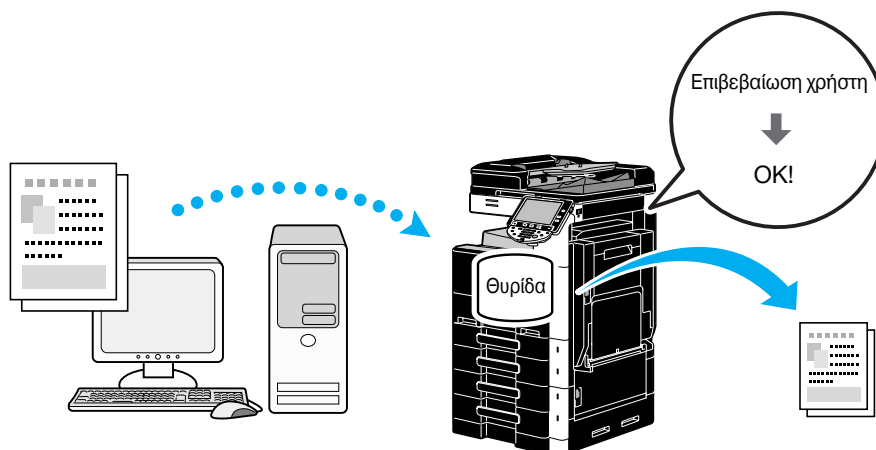

Οδηγοί Windows PCL/PS/XPS: καρτέλα Βασικά

Οδηγός Macintosh OS X: Output Method (Μέθοδος εξόδου)



Παραπομπές

Για λεπτομέρειες, συμβουλευτείτε τα κεφάλαια 9 και 10 στις [Οδηγίες χρήσης: Λειτουργίες Εκτύπωσης].

4.3 Ελάττωση χρήσης χαρτιού κατά την εκτύπωση

Συνδυασμός

Εκτύπωση N σε 1, μέσω της οποίας μειώνονται οι σελίδες των πολυσέλιδων εγγράφων και εκτυπώνονται οι σελίδες μαζί σε ένα φύλλο χαρτιού. Ιδιαίτερα χρήσιμη για οικονομία στο χαρτί.

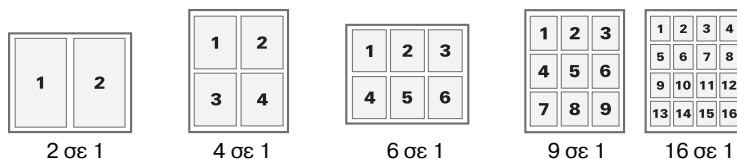

Οδηγοί Windows PCL/PS/XPS: καρτέλα Διάταξη



Παραπομπές

Για λεπτομέρειες, ανατρέξτε στο κεφάλαιο 9 στις [Οδηγίες χρήσης: Λειτουργίες Εκτύπωσης].

Εκτύπωση διπλής όψης/εκτύπωση φυλλαδίου

Οι σελίδες του εγγράφου μπορούν να εκτυπωθούν και στις δύο πλευρές του χαρτιού ή υπό μορφή φυλλαδίου (ανοιχτό βιβλίο και δέσιμο στη μέση).

Αυτή η δυνατότητα χρησιμεύει στη βιβλιοδεσία ενός πολυσέλιδου εγγράφου.

Εκτύπωση διπλής όψης

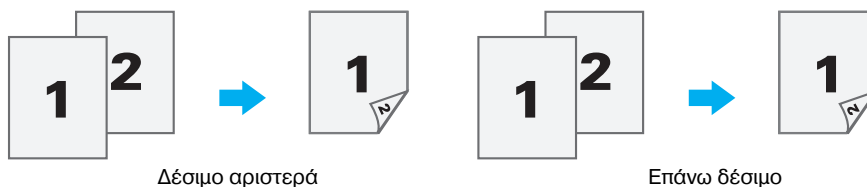

Εκτύπωση φυλλαδίου

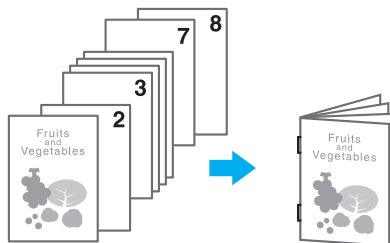

Οδηγοί Windows PCL/PS/XPS: καρτέλα Διάταξη

Οδηγός Macintosh OS X: Layout/Finish (Διάταξη/Τελείωμα)

Αναφορά

- Επίσης η χρήση της λειτουργίας "Κεφάλαιο" διευκολύνει τον καθορισμό της σελίδας που θα εκτυπωθεί στην μπροστινή πλευρά της σελίδας ενός εκτυπωμένου εγγράφου διπλής όψης ή σαν φυλλάδιο.
- Η λειτουργία "Παράλειψη κενών σελίδων", με την οποία δεν εκτυπώνονται οι κενές σελίδες κατά την εκτύπωση από τον οδηγό Windows PCL/XPS είναι χρήσιμη για την ελάττωση του χρησιμοποιούμενου χαρτιού.



Παραπομπές

Για λεπτομέρειες, συμβουλευτείτε τα κεφάλαια 9 και 10 στις [Οδηγίες χρήσης: Λειτουργίες Εκτύπωσης].

4.4 Προσαρμογή της θέσης εκτύπωσης

Κατεύθυνση δεσίματος και Περιθώριο δεσίματος

Ορίστε τη θέση δεσίματος για το δέσιμο των εγγράφων. Με τους οδηγούς Windows PCL/PS/XPS, μπορούν να προσαρμοστούν και τα περιθώρια των σελίδων.

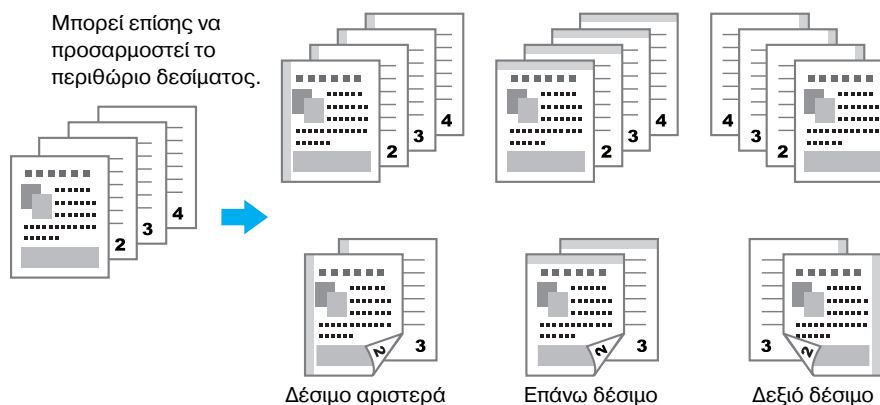

Οδηγοί Windows PCL/PS/XPS: καρτέλα Διάταξη

Οδηγός Macintosh OS X: Layout/Finish (Διάταξη/Τελείωμα)



Παραπομπές

Για λεπτομέρειες, συμβουλευτείτε τα κεφάλαια 9 και 10 στις [Οδηγίες χρήσης: Λειτουργίες Εκτύπωσης].

Μετατόπιση εικόνας

Μπορεί να μετακινηθεί ολόκληρη η εικόνα και κατόπιν να εκτυπωθεί για παράδειγμα κατά τη ρύθμιση των αριστερών και δεξιών περιθωρίων.



Οδηγοί Windows PCL/PS/XPS: καρτέλα Διάταξη

Οδηγός Macintosh OS X: Layout/Finish (Διάταξη/Τελείωμα)



Παραπομπές

Για λεπτομέρειες, συμβουλευτείτε τα κεφάλαια 9 και 10 στις [Οδηγίες χρήσης: Λειτουργίες Εκτύπωσης].

4.5 Τελείωμα εγγράφων

Συρραφή και διάτρηση

Τα εκτυπωμένα έγγραφα μπορούν να δεθούν με συνδετήρες ή να τρυπηθούν.

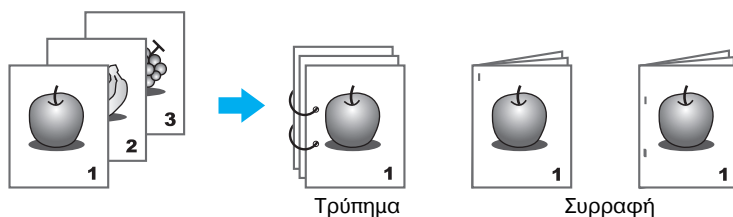

Οδηγοί Windows PCL/PS/XPS: καρτέλα Τελείωμα

Οδηγός Macintosh OS X: Layout/Finish (Διάταξη/Τελείωμα)

Αναφορά

- Οι ρυθμίσεις συρραφής είναι διαθέσιμες μόνο όταν ο προαιρετικός τελικός επεξεργαστής είναι εγκατεστημένος.
- Οι ρυθμίσεις διάτρησης είναι διαθέσιμες μόνο εάν είναι εγκατεστημένο το προαιρετικό σετ διάτρησης και ο τελικός επεξεργαστής FS-527.
- Εάν επιλέξετε συρτάρι εξόδου, μπορείτε να καθορίσετε τον προορισμό εξόδου.
- Επιλέξτε την επιθυμητή ρύθμιση διεύθυνσης χαρτιού για να καθορίσετε αν θα δώσετε προτεραιότητα στο τελικό προϊόν ή στην παραγωγικότητα σαν μια μέθοδο ρύθμισης της θέσης δεσίματος.



Παραπομπές

Για λεπτομέρειες, συμβουλευτείτε τα κεφάλαια 9 και 10 στις [Οδηγίες χρήσης: Λειτουργίες Εκτύπωσης].

Συρραφή στο κέντρο και δίπλωμα

Επιλέξτε αν το ολοκληρωμένο έγγραφο θα διπλωθεί στη μέση ή αν θα διπλωθεί στη μέση και θα συρραφεί.

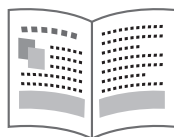

Δίπλωμα στη μέση

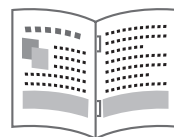

Κεντρική συρραφή και δίπλωμα

Οδηγοί Windows PCL/PS/XPS: καρτέλα Τελείωμα

Οδηγός Macintosh OS X: Layout/Finish (Διάταξη/Τελείωμα)

Αναφορά

- Οι ρυθμίσεις κεντρικής συρραφής/δίπλωματος και δίπλωματος είναι διαθέσιμες μόνο αν έχουν εγκατασταθεί ο προαιρετικός τελικός επεξεργαστής FS-527 και το συρραπτικό ράχης.



Παραπομπές

Για λεπτομέρειες, συμβουλευτείτε τα κεφάλαια 9 και 10 στις [Οδηγίες χρήσης: Λειτουργίες Εκτύπωσης].

4.6 Προσθήκη διαφορετικού χαρτιού

Λειτουργία εξωφύλλου

Το μπροστινό και το πίσω εξώφυλλο μπορούν να εκτυπωθούν σε διαφορετικό χαρτί.

Επιλέξτε το χαρτί για τα εξώφυλλα από το συρτάρι χαρτιού.

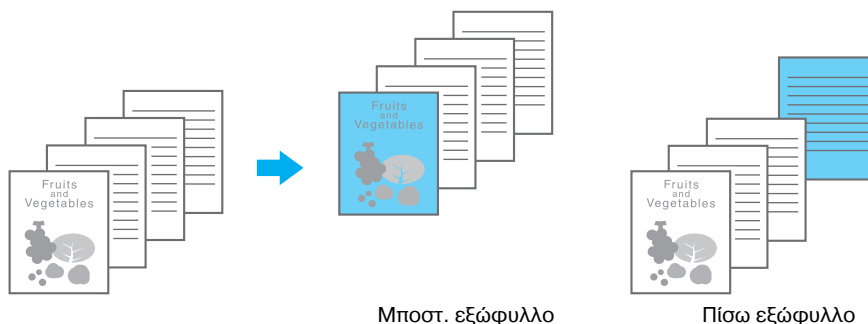

Οδηγοί Windows PCL/PS/XPS: καρτέλα Λειτουργία εξωφύλλου

Οδηγός Macintosh OS X: Cover Mode/Transparency Interleave (Λειτουργία εξώφυλλου/Ενδιάμεση διαφάνεια)



Παραπομπές

Για λεπτομέρειες, συμβουλευτείτε τα κεφάλαια 9 και 10 στις [Οδηγίες χρήσης: Λειτουργίες Εκτύπωσης].

Ενδιάμεση διαφάνεια

Οι ενδιάμεσες διαφάνειες μπορούν να εξαχθούν μεταξύ των διαφανειών επιδιασκοπίου (προβολέα) όταν χρησιμοποιούνται για εκτύπωση.

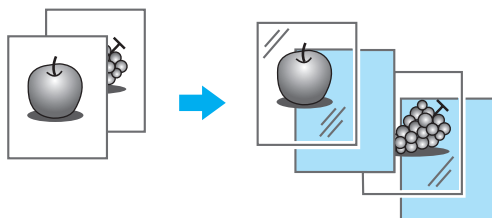

Οδηγοί Windows PCL/PS/XPS: καρτέλα Λειτουργία εξωφύλλου

Οδηγός Macintosh OS X: Cover Mode/Transparency Interleave (Λειτουργία εξώφυλλου/Ενδιάμεση διαφάνεια)



Παραπομπές

Για λεπτομέρειες, συμβουλευτείτε τα κεφάλαια 9 και 10 στις [Οδηγίες χρήσης: Λειτουργίες Εκτύπωσης].

Ρύθμιση ανά σελίδα

Μπορείτε να επιλέξετε διαφορετική μέθοδο εκτύπωσης και συρτάρι για κάθε σελίδα. Αυτό χρησιμεύει για την αλλαγή συρταριών χαρτιού ενώ εκτυπώνετε πολλές σελίδες.

Σελίδα 1: Εκτύπωση μονής όψης με χαρτί από το Συρτάρι 1

Σελίδα 2: Εκτύπωση μονής όψης με χαρτί από το Συρτάρι 2

Τρίτο φύλλο: Τοποθέτηση κενής σελίδας από το Συρτάρι 1

Σελίδες 3 έως 6: Εκτύπωση διπλής όψης με χαρτί από το Συρτάρι 1

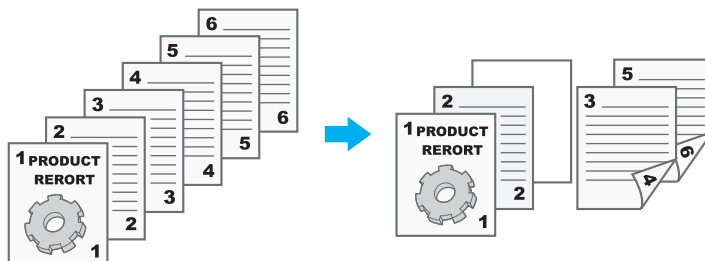

Οδηγοί Windows PCL/PS/XPS: καρτέλα Λειτουργία εξωφύλλου

Οδηγός Macintosh OS X: Per Page Setting (Ρύθμιση ανά σελίδα)



Παραπομπές

Για λεπτομέρειες, συμβουλευτείτε τα κεφάλαια 9 και 10 στις [Οδηγίες χρήσης: Λειτουργίες Εκτύπωσης].

4.7 Προσθήκη κειμένου και εικόνων κατά την εκτύπωση

Υδατογράφημα

Το έγγραφο μπορεί να εκτυπωθεί με ένα υδατογράφημα επ' αυτού (αποτύπωση κειμένου).

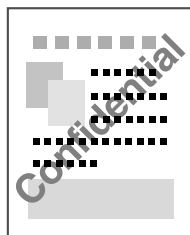

Οδηγοί Windows PCL/PS/XPS: καρτέλα Αποτύπωση/Σύνθεση



Παραπομπές

Για λεπτομέρειες, ανατρέξτε στο κεφάλαιο 9 στις [Οδηγίες χρήσης: Λειτουργίες Εκτύπωσης].

Επικάλυψη

Μπορεί να οριστεί εκτύπωση του υδατογραφήματος σε μία συγκεκριμένη περιοχή επικάλυψης.

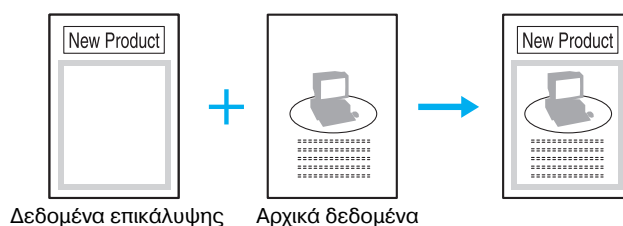

Οδηγοί Windows PCL/PS/XPS: καρτέλα Αποτύπωση/Σύνθεση



Παραπομπές

Για λεπτομέρειες, ανατρέξτε στο κεφάλαιο 9 στις [Οδηγίες χρήσης: Λειτουργίες Εκτύπωσης].

Ασφάλεια αντιγραφής

Ορίστε ένα ειδικό μοτίβο ή έναν κωδικό για να αποτρέψετε την αντιγραφή. Υπάρχουν τέσσερις λειτουργίες προστασίας αντιγραφής: Προστασία αντιγραφής, Επαναλαμβανόμε. αποτύπωση, Προστασία αντιγραφής και Κωδικός αντιγράφου.

Παράδειγμα: Προστασία αντιγραφής

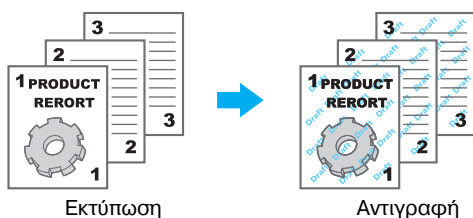

- Για να χρησιμοποιήσετε τις λειτουργίες "Προστασία αντιγραφής" και "Κωδικός αντιγράφου" απαιτείται το προαιρετικό σετ ασφαλείας SC-507.

Οδηγοί Windows PCL/PS/XPS: καρτέλα Αποτύπωση/Σύνθεση

Οδηγός Macintosh OS X: Stamp/Composition (Αποτύπωση/Σύνθεση)



Παραπομπές

Για λεπτομέρειες, συμβουλευτείτε τα κεφάλαια 9 και 10 στις [Οδηγίες χρήσης: Λειτουργίες Εκτύπωσης].

Ημερομηνία/Ώρα και Αριθμός σελίδας

Το έγγραφο μπορεί να εκτυπωθεί με την προσθήκη ημερομηνίας/ώρας ή τον αριθμό σελίδας.

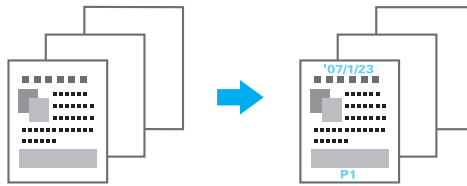

Οδηγοί Windows PCL/PS/XPS: καρτέλα Αποτύπωση/Σύνθεση

Οδηγός Macintosh OS X: Stamp/Composition (Αποτύπωση/Σύνθεση)



Παραπομπές

Για λεπτομέρειες, συμβουλευτείτε τα κεφάλαια 9 και 10 στις [Οδηγίες χρήσης: Λειτουργίες Εκτύπωσης].

Κεφαλίδα/Υποσέλιδο

Τα στοιχεία που έχουν καταχωριστεί σε αυτό το μηχάνημα ως κεφαλίδα/υποσέλιδο μπορούν να προστεθούν κατά την εκτύπωση του εγγράφου.

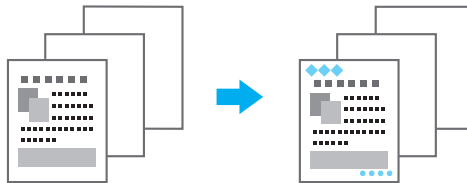

Οδηγοί Windows PCL/PS/XPS: καρτέλα Αποτύπωση/Σύνθεση

Οδηγός Macintosh OS X: Stamp/Composition (Αποτύπωση/Σύνθεση)

Αναφορά

- Για να χρησιμοποιήσετε κεφαλίδες/υποσέλιδα θα πρέπει προηγουμένως να καταχωρίσετε κεφαλίδα/υποσέλιδο σε αυτό το μηχάνημα.



Παραπομπές

Για λεπτομέρειες, συμβουλευτείτε τα κεφάλαια 9 και 10 στις [Οδηγίες χρήσης: Λειτουργίες Εκτύπωσης].

4.8 Προσαρμογή της ποιότητας εικόνας

Ρύθμιση ποιότητας

Μπορεί να εκτυπωθεί ένα έγγραφο εμποδίζοντας τους έγχρωμους χαρακτήρες, γραμμές ή σχήματα να εμφανίζονται εξασθενημένοι ή μπορείτε να προσαρμόσετε την ποιότητα εικόνας.

Αναφορά

- Η λειτουργία βελτίωσης άκρων μπορεί να οριστεί για την επισήμανση του άκρου των χαρακτήρων, των γραφικών και των εικόνων ώστε να είναι περισσότερο ορατοί οι χαρακτήρες μικρού μεγέθους.
- Η λειτουργία Εξοικονόμηση τόνερ μπορεί να οριστεί για τον έλεγχο της πυκνότητας εκτύπωσης και τη μείωση της ποσότητας τόνερ που καταναλώνεται.
- Ο οδηγός Windows PCL/XPS έχει τη λειτουργία "Μοτίβο" που καθορίζει την ακρίβεια των γραφικών μοτίβων.



Οδηγοί Windows PCL/PS/XPS: καρτέλα Ποιότητα

Οδηγός Macintosh OS X: Quality (Ποιότητα)



Παραπομπές

Για λεπτομέρειες, συμβουλευτείτε τα κεφάλαια 9 και 10 στις [Οδηγίες χρήσης: Λειτουργίες Εκτύπωσης].

Τύπος πρωτοτύπου

Το έγγραφο μπορεί να εκτυπωθεί με την κατάλληλη για τα περιεχόμενα του εγγράφου ποιότητα εικόνας.

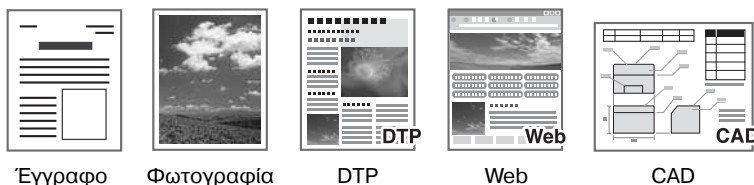

Έγγραφο

Φωτογραφία

DTP

Web

CAD

Οδηγοί Windows PCL/PS/XPS: καρτέλα Ποιότητα

Οδηγός Macintosh OS X: Quality (Ποιότητα)



Παραπομπές

Για λεπτομέρειες, συμβουλευτείτε τα κεφάλαια 9 και 10 στις [Οδηγίες χρήσης: Λειτουργίες Εκτύπωσης].

4.9 Χρήση γραμματοσειρών εκτυπωτή

Ρυθμ. γραμματοσειράς

Το έγγραφο μπορεί να εκτυπωθεί αντικαθιστώντας τα TrueType με γραμματοσειρές του εκτυπωτή.

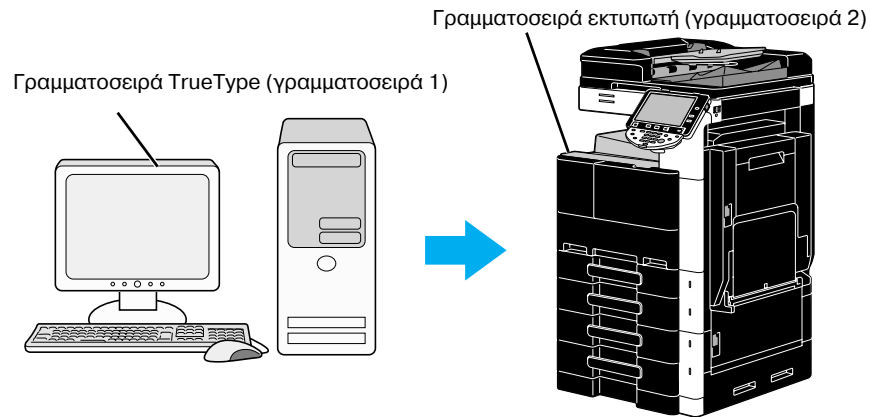

Οδηγοί Windows PCL/PS: Καρτέλα Ποιότητα

Αναφορά

- Όταν χρησιμοποιούνται γραμματοσειρές του εκτυπωτή, ο χρόνος εκτύπωσης μειώνεται, αλλά μπορεί να υφίσταται μία διαφοροποίηση μεταξύ του εμφανισθέντος εγγράφου και του αποτελέσματος εκτύπωσης.
- Οι "Ρύθμιση γραμματοσειράς" μπορούν να διαμορφωθούν χρησιμοποιώντας οδηγούς Windows PCL ή PS.



Παραπομπές

Για λεπτομέρειες, ανατρέξτε στο κεφάλαιο 9 στις [Οδηγίες χρήσης: Λειτουργίες Εκτύπωσης].

4.10 Ρύθμιση των παραμέτρων ενός εύχρηστου οδηγού εκτυπωτή

My Tab (Η καρτέλα μου)

Μπορείτε να ορίσετε τις παραμέτρους της λειτουργίας "My Tab (Η καρτέλα μου)" η οποία σας επιτρέπει να καταχωρίσετε ομαδικά σε μια καρτέλα τις λειτουργίες των συχνά χρησιμοποιούμενων ρυθμίσεων του οδηγού εκτυπωτή και να προσαρμόσετε τα περιεχόμενα που θα εμφανίζονται στην καρτέλα. Χρησιμοποιώντας το "My Tab (Η καρτέλα μου)", μπορείτε να αλλάξετε τις ρυθμίσεις των συχνά χρησιμοποιούμενων λειτουργιών που εμφανίζονται σε μια οθόνη.

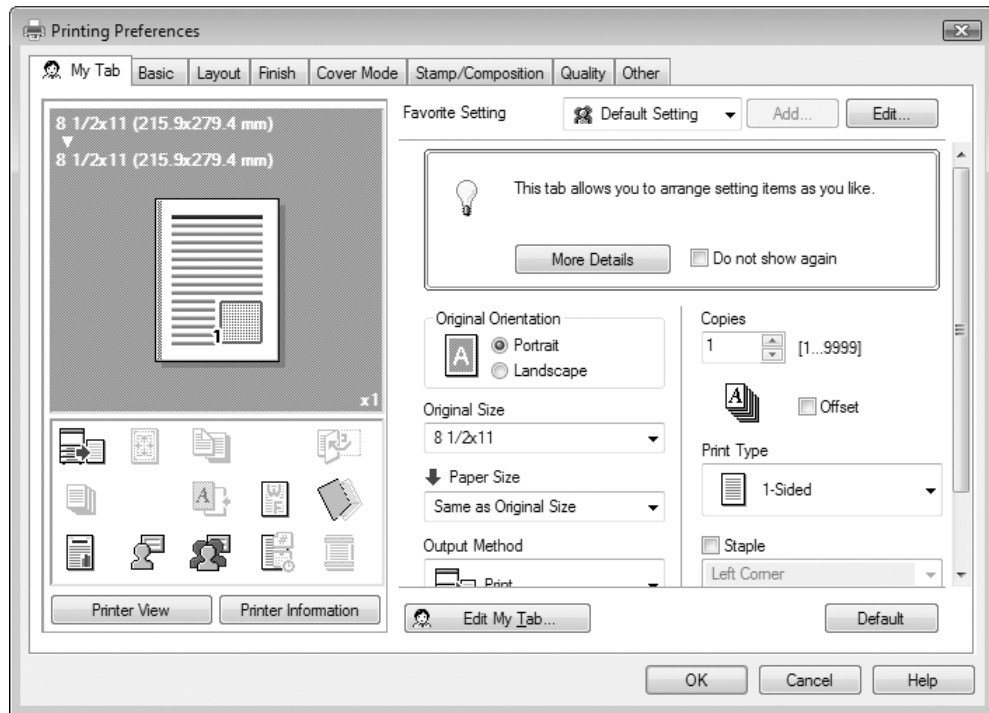

Οδηγοί Windows PCL/PS/XPS: My Tab (Η καρτέλα μου)



Παραπομπές

Για λεπτομέρειες, ανατρέξτε στο κεφάλαιο 9 στις [Οδηγίες χρήσης: Λειτουργίες Εκτύπωσης].

5

Χρήσιμες λειτουργίες φαξ

5 Χρήσιμες λειτουργίες φαξ

5.1 Καταχώριση συχνά χρησιμοποιούμενων αριθμών φαξ

Μπορείτε να καταχωρίσετε τους συχνά χρησιμοποιούμενους προορισμούς.

Οι προορισμοί μπορούν να καταχωριστούν στο βιβλίο διευθύνσεων ή ως προορισμοί ομάδας.

Προορισμοί βιβλίου διευθύνσεων

Καταχωρίζοντας ένα συχνά χρησιμοποιούμενο προορισμό στο βιβλίο διευθύνσεων, ο προορισμός μπορεί εύκολα να ανακληθεί πατώντας απλά το πλήκτρο του βιβλίου διευθύνσεων.

Ανοιγμα της οθόνης καταχώρισης προορισμού

Λειτουργίες / Μετρητής

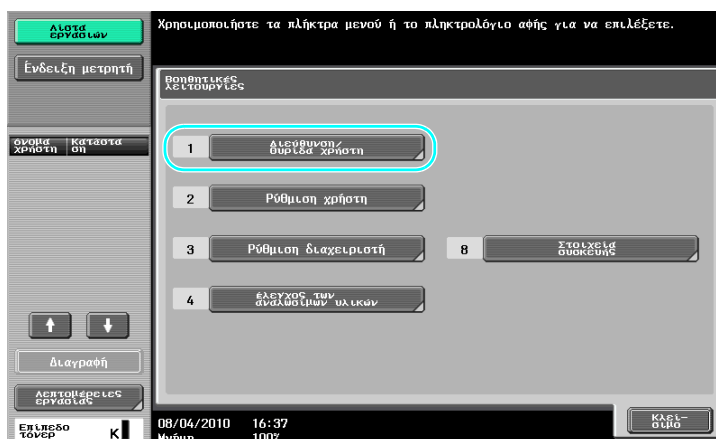
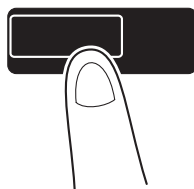

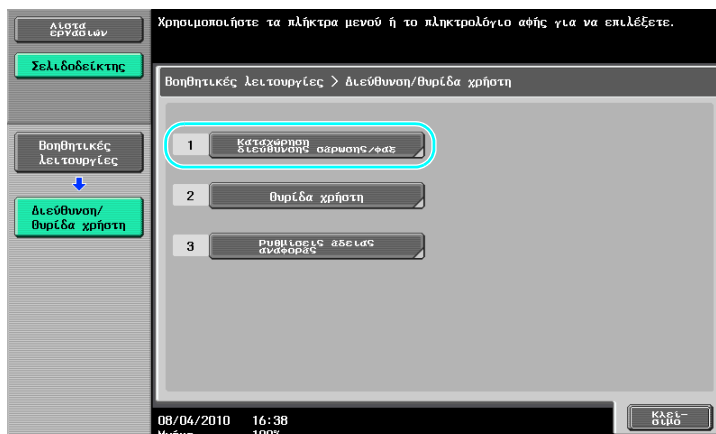

Οθόνη καταχώρισης προορισμού

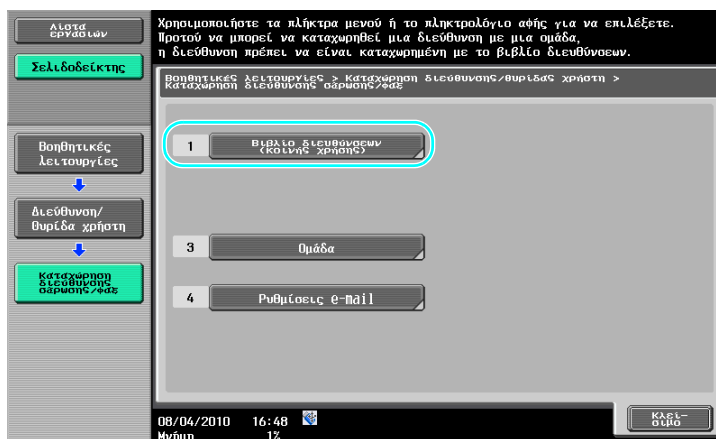

Καταχώριση ενός αριθμού φαξ

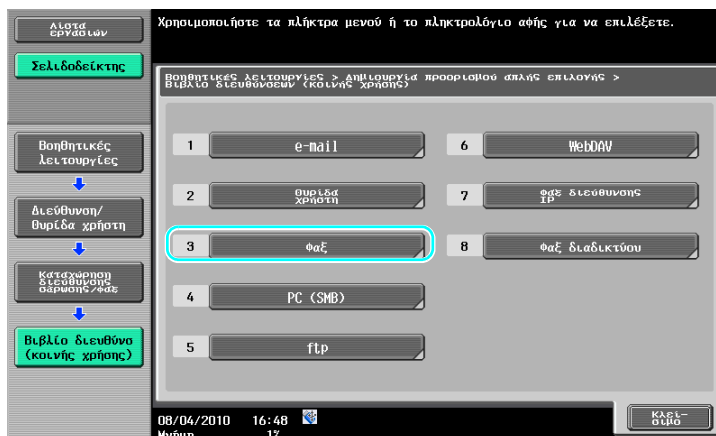

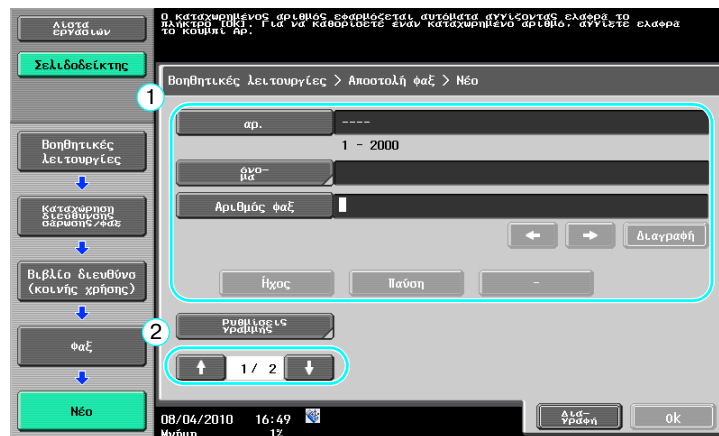
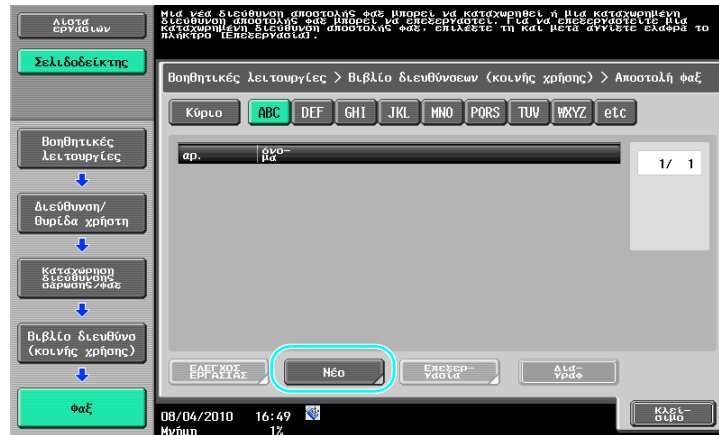

- Αρ.: Χρησιμοποιώντας το πληκτρολόγιο, πληκτρολογήστε τον αριθμό καταχώρισης.
- Όνομα: Εισάγετε το όνομα του αριθμού φαξ που πρέπει να καταχωριστεί.
- Αριθμός φαξ: Χρησιμοποιώντας το πληκτρολόγιο, εισάγετε τον αριθμό φαξ που επιθυμείτε να καταχωρίσετε.
- Ευρετήριο: Επιλέξτε τους χαρακτήρες του ευρετηρίου που θα χρησιμοποιηθούν για την οργάνωση των αριθμών φαξ. Επιλέγοντας κατάλληλους χαρακτήρες ευρετηρίου για το καταχωρισμένο όνομα μπορείτε να βρείτε εύκολα τον αριθμό φαξ.
- Εικονίδιο: Όταν το i-Option LK-101 v2 ενεργοποιείται σε αυτό το μηχάνημα, επιλέξτε ένα εικονίδιο.

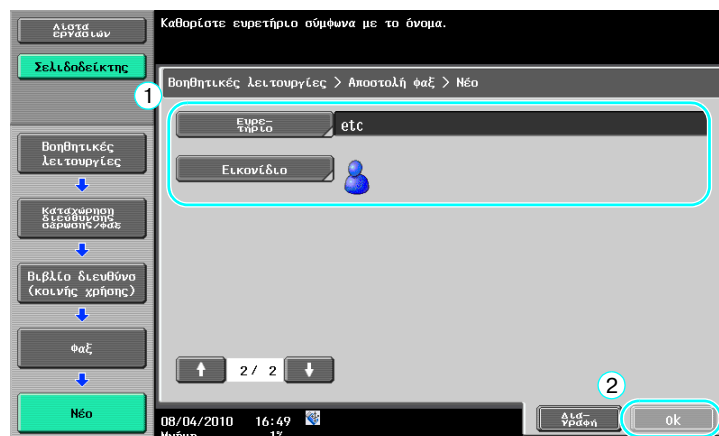



Παραπομπές

Για λεπτομέρειες, συμβουλευτείτε το κεφάλαιο 9 στις [Οδηγίες χρήσης: Λειτουργίες δικτυακής σάρωσης/φαξ/φαξ δικτύου].

Ομάδα προορισμών

Μπορείτε να καταχωρίσετε μαζί πολλαπλούς προορισμούς σαν μια ομάδα.

Οι προορισμοί που μπορούν να καταχωριστούν ως ομαδικός προορισμός πρέπει να καταχωριστούν στο βιβλίο διευθύνσεων.

Για να καταχωρίσετε έναν ομαδικό προορισμό θα πρέπει προηγουμένως να καταχωρίσετε τους μεμονωμένους προορισμούς στο βιβλίο διευθύνσεων.

→ Πατήστε [Ομάδα] στην οθόνη Καταχώριση διεύθυνσης σάρωσης/φαξ.

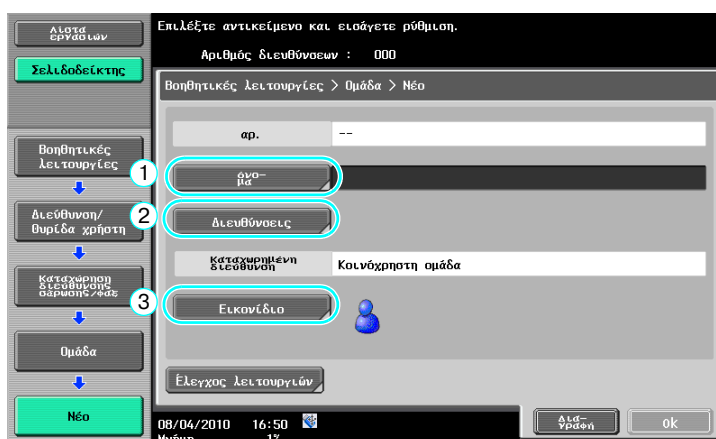
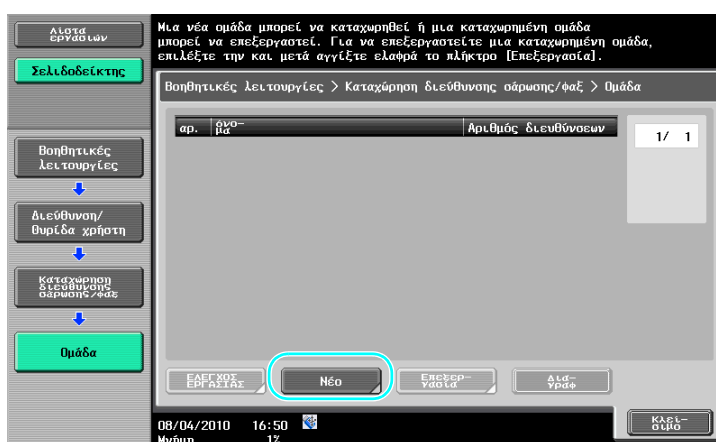

Οθόνη προορισμού

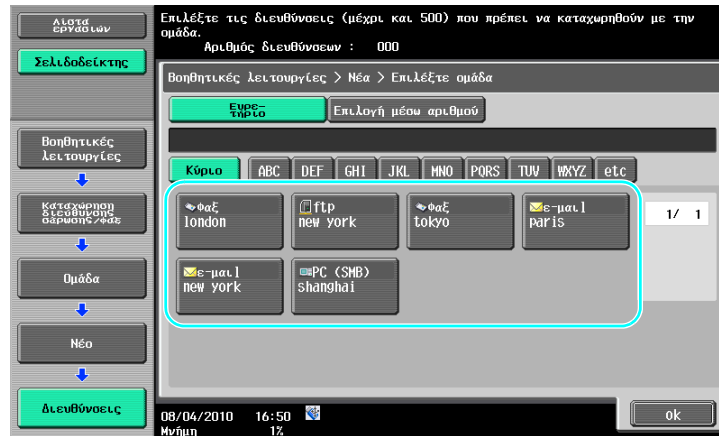

Παραπομπές

Για λεπτομέρειες, συμβουλευτείτε το κεφάλαιο 9 στις [Οδηγίες χρήσης: Λειτουργίες δικτυακής σάρωσης/φαξ/φαξ δικτύου].

Καταχώριση προορισμού προγράμματος

Με το πάτημα ενός πλήκτρου μπορείτε να καταχωρίσετε ρυθμίσεις σάρωσης, μετάδοσης και προορισμών. Όλα αυτά καλούνται προορισμοί προγράμματος.

Οι καταχωρισμένοι προορισμοί προγράμματος μπορούν εύκολα να ανακληθούν και να χρησιμοποιηθούν.

Παραπομπές

Για λεπτομέρειες, συμβουλευτείτε το κεφάλαιο 9 στις [Οδηγίες χρήσης: Λειτουργίες δικτυακής σάρωσης/φαξ/φαξ δικτύου].

5.2 Έλεγχος των ως τώρα εκτελεσμένων λειτουργιών φαξ

Λίστα επικοινωνιών.

Μπορείτε να δείτε ένα αναλυτικό ημερολόγιο των αποστολών και παραλαβών φαξ, να δημιουργήσετε μία σχετική αναφορά και να την εκτυπώσετε.

Τα πρωτόκολλα εκπομπής, παραλαβής και δραστηριοτήτων - αυτό το τελευταίο συνδυάζει τις αναφορές εκπομπής (αποστολής) και παραλαβής - είναι διαθέσιμα στην οθόνη λίστας επικοινωνιών.

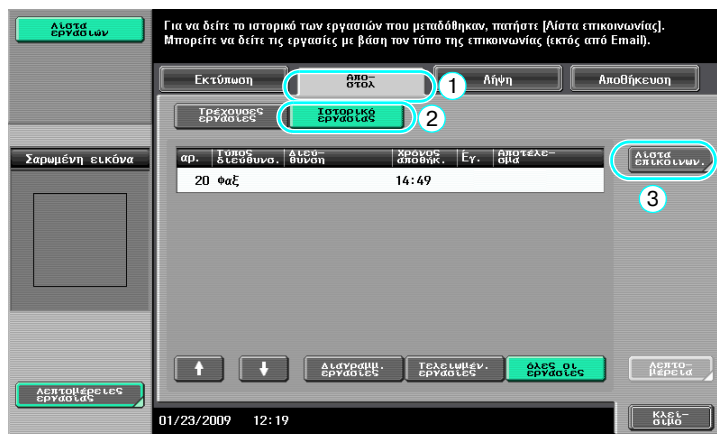

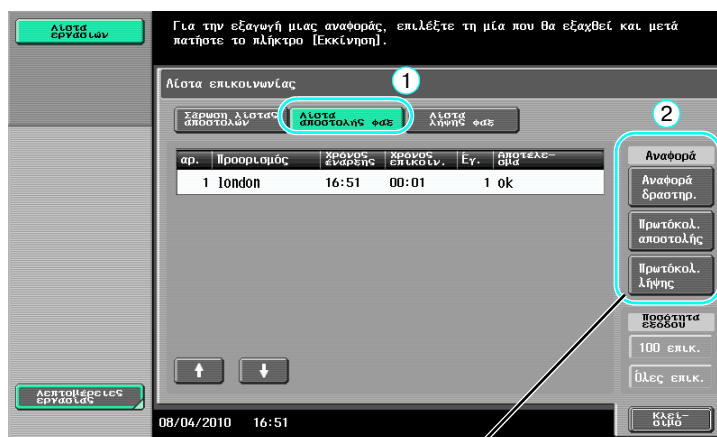

Επιλέξτε το πρωτόκολλο που πρόκειται να εκτυπωθεί.



Επιλέξτε τον αριθμό των αναφορών που πρόκειται να εκτυπωθούν.

Παραπομπές

Η αναφορά δραστηριότητας μπορεί να εκτυπώνεται περιοδικά.

Για λεπτομέρειες, συμβουλευτείτε το κεφάλαιο 8 στις [Οδηγίες χρήσης: Λειτουργίες δικτυακής σάρωσης/φαξ/φαξ δικτύου].

Οι εργασίες φαξ που δεν στάλθηκαν αποθηκεύονται αυτόματα στη Θυρίδα επαναμετάδοσης φαξ.

Οι εργασίες που αποθηκεύτηκαν στη Θυρίδα επαναμετάδοσης φαξ μπορούν να σταλούν χειροκίνητα.

Οι ρυθμίσεις πρέπει να καθοριστούν στη λειτουργία Διαχειριστή για την αυτόματη αποθήκευση των εργασιών στη Θυρίδα επαναμετάδοσης φαξ. Για λεπτομέρειες, συμβουλευτείτε το κεφάλαιο 10 στις [Οδηγίες χρήσης: Λειτουργίες δικτυακής σάρωσης/φαξ/φαξ δικτύου].

5.3 Αποστολή προς πολλαπλούς αποδέκτες ταυτόχρονα

Μπορείτε να στέλνετε έγγραφα σε πολλαπλούς αποδέκτες ταυτόχρονα με μία μόνο διαδικασία αποστολής. Η λειτουργία αυτή ονομάζεται "μετάδοση σε πολλούς παραλήπτες".

Μετάδοση σε πολλούς παραλήπτες

Μπορούν να οριστούν οι παραλήπτες για μαζικές αποστολές πληκτρολογώντας τον προορισμό με χρήση του πληκτρολογίου ή επιλέγοντας έναν καταχωρισμένο προορισμό.

Επίσης, μπορείτε να ορίσετε παραλήπτες χρησιμοποιώντας ένα συνδυασμό των δύο μεθόδων.

Εισαγωγή προορισμού με το πληκτρολόγιο

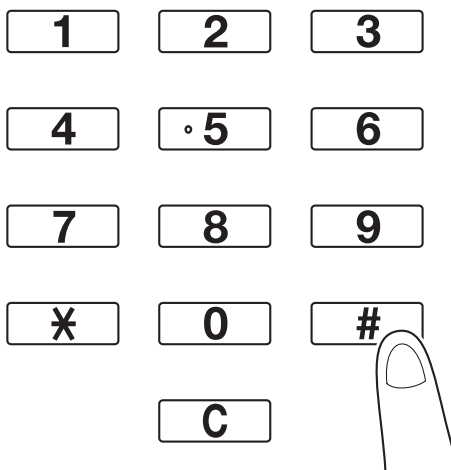
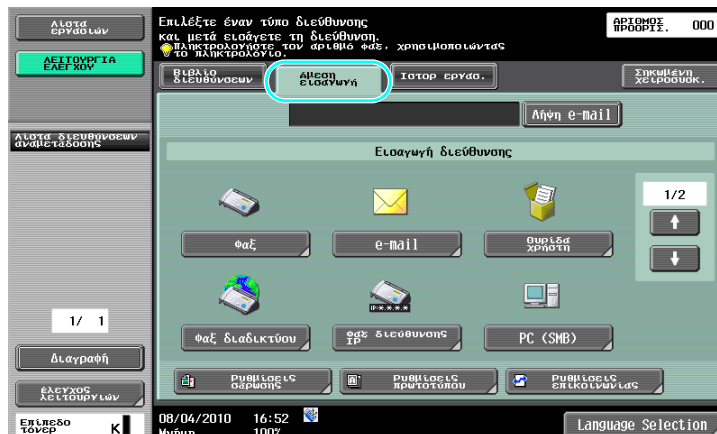

Πατήστε [Επόμενος προορισμός] για να εμφανιστεί μια οθόνη για εισαγωγή του δεύτερου προορισμού.



Μπορείτε επίσης να εισαγάγετε έναν προορισμό από τον πίνακα ελέγχου.

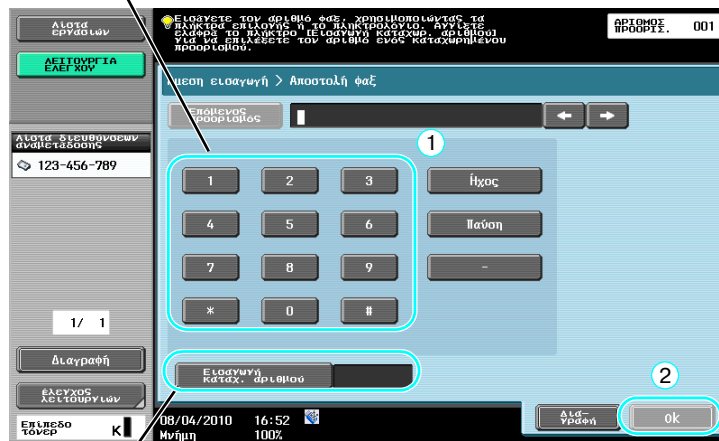

Μπορείτε επίσης να ορίσετε έναν προορισμό εισάγοντας τον αριθμό καταχώρισης.

Παραπομπές

Για λεπτομέρειες, συμβουλευτείτε το κεφάλαιο 5 στις [Οδηγίες χρήσης: Λειτουργίες δικτυακής σάρωσης/φαξ/φας δικτύου].

Επιλογή ενός καταχωρισμένου προορισμού

Επιλέξτε πολλαπλούς προορισμούς προς τους οποίους θέλετε να αποστείλετε.

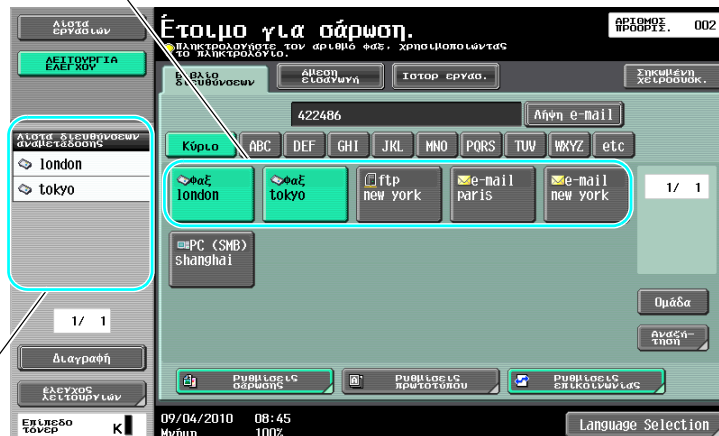

Μπορείτε να ελέγξετε τους προορισμούς που έχετε επιλέξει

Αναφορά

- Μπορούν να οριστούν έως το πολύ 625 προορισμοί.
Μπορείτε να ορίσετε τους προορισμούς με τον ακόλουθο συνδυασμό.
Βιβλίο διευθύνσεων: 500 διευθύνσεις
Άμεση εισαγωγή: 100 διευθύνσεις φαξ, 5 διευθύνσεις E-Mail, διεύθυνση φαξ Διαδικτύου ή διεύθυνση φαξ IP, 5 διευθύνσεις SMB, 5 διευθύνσεις FTP, 5 διευθύνσεις θυρίδας χρήστη, 5 διευθύνσεις WebDAV
- Φαξ διαδικτύου, φαξ διεύθυνσης IP, και διευθύνσεις θυρίδων χρηστών μπορούν να καταχωριστούν μόνο αν υπάρχει εγκατεστημένος σκληρός δίσκος.



Παραπομπές

Για λεπτομέρειες, συμβουλευτείτε το κεφάλαιο 5 στις [Οδηγίες χρήσης: Λειτουργίες δικτυακής σάρωσης/φαξ/φαξ δικτύου].

5.4 Επιλογή στοιχείων καταχωρισμένου αποστολέα

Ρυθμίσεις στοιχείων αποστολέα φαξ

Τα στοιχεία καταχωρισμένου αποστολέα (όνομα αποστολέα και Αρ. φαξ) μπορούν να επιλεγούν και να αλλάξουν.

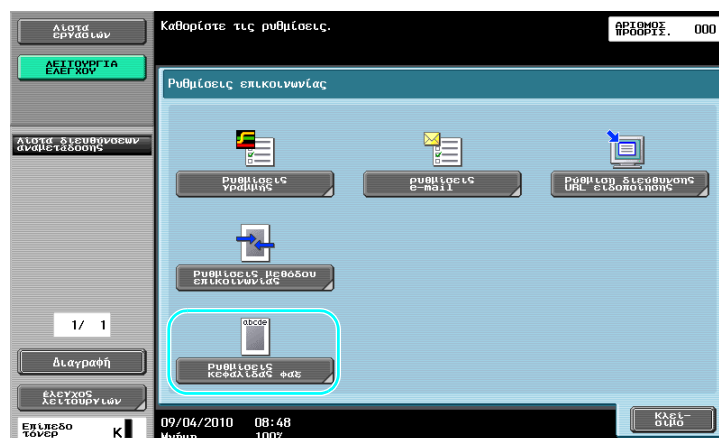
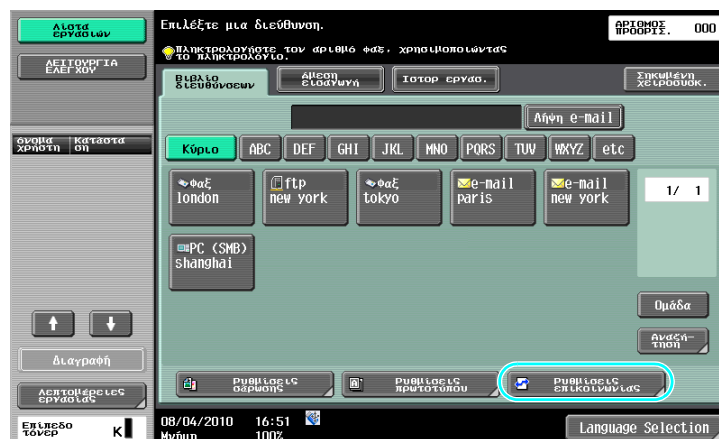
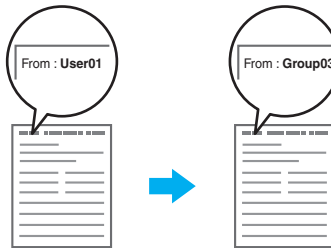

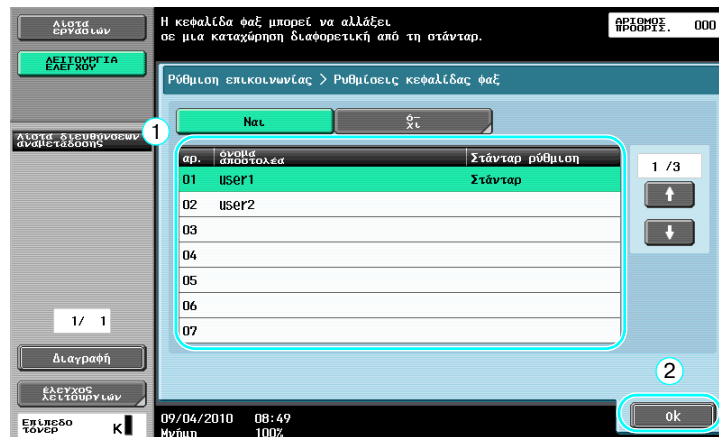

Αναφορά

- Τα στοιχεία αποστολέα μπορούν να οριστούν στη λειτουργία Διαχειριστής. Ζητήστε έναν κωδικό πρόσβασης διαχειριστή από τον διαχειριστή του μηχανήματος.
- Τα στοιχεία που αφορούν τον αποστολέα καταχωρίζονται από τον διαχειριστή. Επικοινωνήστε με τον διαχειριστή του μηχανήματος σχετικά με τα στοιχεία αποστολέα που επιθυμείτε να εμφανίζονται.
- Ο διαχειριστής μπορεί να ορίσει τη θέση για την εκτύπωση των στοιχείων αποστολέα στην εξωτερική ή στην εσωτερική πλευρά του εγγράφου ή μπορεί να ορίσει να μην εκτυπωθούν τα στοιχεία αποστολέα.



Παραπομπές

Για λεπτομέρειες, συμβουλευτείτε το κεφάλαιο 10 στις [Οδηγίες χρήσης: Λειτουργίες δικτυακής σάρωσης/φαξ/φαξ δικτύου].

5.5 Σάρωση των εγγράφων προς αποστολή

Ρυθμίσεις σάρωσης

Από την οθόνη Ρυθμίσεις σάρωσης, μπορείτε να αλλάξετε τις ρυθμίσεις όπως η ποιότητα εικόνας, η ανάλυση και η πυκνότητα του σαρωμένου εγγράφου.

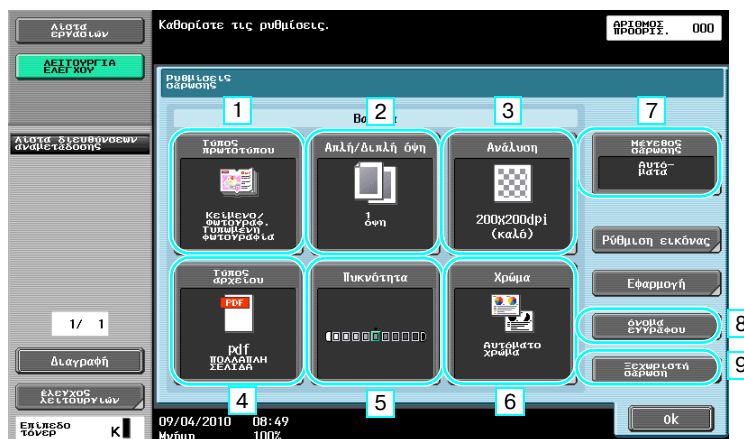
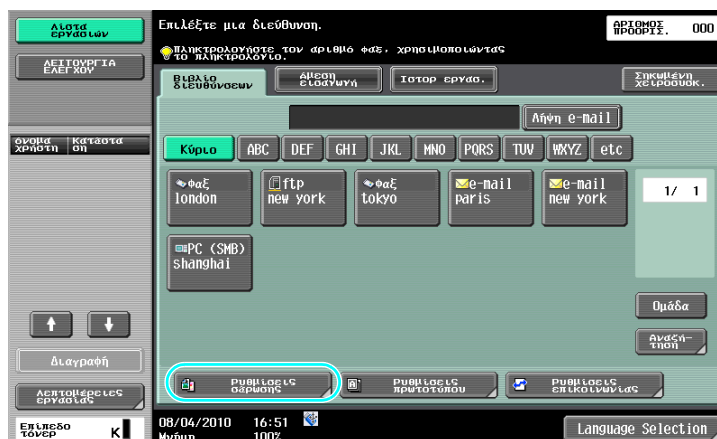

αρ.	Παράμετρος	Περιγραφή
1	Τύπος πρωτοτύπου	Μπορείτε να σαρώσετε το έγγραφο ανάλογα με τα περιεχόμενά του.
2	Απλή/Διπλή όψη	Επιλέξτε "2 όψεις" όταν σαρώνετε έγγραφα διπλής όψης.
3	Ανάλυση	Όσο μεγαλύτεροι οι αριθμοί, τόσο πιο καθαρή είναι η εικόνα.
4	Τύπος αρχείου	Η παράμετρος αυτή δεν είναι διαθέσιμη όταν η αποστολή γίνεται προς αριθμό φαξ.
5	Πυκνότητα	Επιλέξτε αν πρέπει να τα δεδομένα της σάρωσης να φαίνονται σε πιο έντονο μαύρο ή πιο ανοιχτά.
6	Χρώμα	Η παράμετρος αυτή δεν είναι διαθέσιμη όταν η αποστολή γίνεται προς αριθμό φαξ.
7	Μέγεθος σάρωσης	Καθορίστε το μέγεθος του εγγράφου που πρόκειται να σαρωθεί. Αυτό είναι χρήσιμο όταν θέλετε να στείλετε με φαξ μόνο ένα τμήμα του εγγράφου.
8	Όνομα εγγράφου	Η παράμετρος αυτή δεν είναι διαθέσιμη όταν η αποστολή γίνεται προς αριθμό φαξ.
9	Ξεχωριστή σάρωση	Επιλέξτε αυτήν την ρύθμιση για να στείλετε συνολικά ένα έγγραφο που σαρώθηκε σε ξεχωριστές ομάδες.

Ρύθμιση ποιότητας



αρ.	Παράμετρος	Περιγραφή
1	Αφαίρεση φόντου	Ρυθμίστε την πυκνότητα του φόντου όταν η εκτύπωση της πίσω πλευράς μπορεί να αναπαραχθεί στην μπροστινή πλευρά του αντίγραφου ή όταν το φόντο του πρωτοτύπου είναι έγχρωμο.
2	Ευκρίνεια	Προσαρμόστε τη ρύθμιση όταν οι άκρες του κειμένου δεν είναι οξείες ("ευκρινείες").

Εφαρμογή

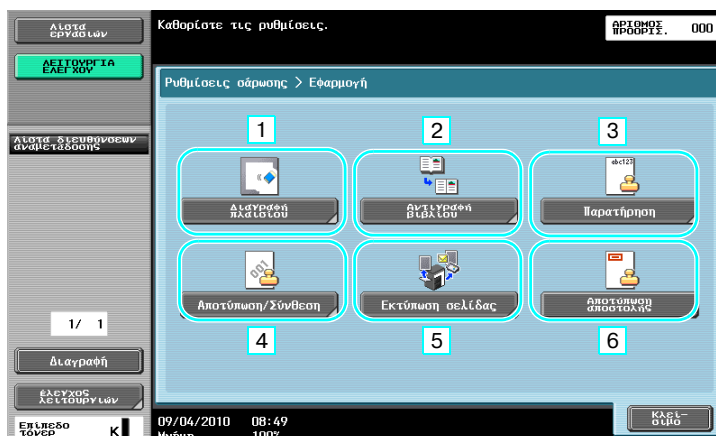

αρ.	Παράμετρος	Περιγραφή
1	Διαγραφή πλαισίου	Οι σκίες που εμφανίζονται κατά τη σάρωση του εγγράφου μπορούν να διαγραφούν.
2	Αντιγραφή βιβλίου	Καθορίστε την κατάλληλη ρύθμιση για τη σάρωση ενός βιβλίου.
3	Παρατήρηση	Το έγγραφο προς αποστολή μπορεί να αποθηκευτεί στη Θυρίδα χρήστη παρατηρήσεων. Αυτή η λειτουργία είναι διαθέσιμη μόνο εάν έχει εγκατασταθεί ένας σκληρός δίσκος.
4	Αποτύπωση/ Σύνθεση	Στείλτε το έγγραφο με την προσθήκη ημερομηνίας, ώρας, αριθμού σελίδας ή προρρυθμισμένου κειμένου.
5	Εκτύπωση σελίδας	Ένα έγγραφο που αποστέλλεται με φαξ μπορεί ταυτόχρονα να αντιγραφεί.
6	Αποτύπωση αποστολής	Όταν ένα φαξ πρόκειται να σταλεί χρησιμοποιώντας ADF, μπορεί να επιβεβαιωθεί αν κάθε σελίδα του πρωτοτύπου έχει σαρωθεί ή όχι με την προσθήκη της σφραγίδας ολοκλήρωσης στο σαρωμένο πρωτότυπο. Για να χρησιμοποιήσετε τη λειτουργία Αποτύπωση αποστολής πρέπει να είναι εγκατεστημένη η προαιρετική μονάδα αποτύπωσης.

**Παραπομπές**

Για λεπτομέρειες, συμβουλευτείτε το κεφάλαιο 5 στις [Οδηγίες χρήσης: Λειτουργίες δικτυακής σάρωσης/φαξ/φαξ δικτύου].

5.6 Αποστολή εγγράφων με μία εντολή από τον παραλήπτη

Ανάκληση μετάδοσης

Η αποθήκευση των δεδομένων των σαρωθέντων εγγράφων στο μηχάνημα του αποστολέα και αποστολή αυτών μόλις αυτά ζητηθούν από τον παραλήπτη ονομάζεται "μετάδοση με ανάκληση".

Ένα έγγραφο που εστάλη με χρήση της λειτουργίας "Ανάκληση αποστολής" του παρόντος μηχανήματος αποθηκεύεται στη Θυρίδα αποστολής με ανάκληση και αποστέλλεται μόλις ληφθεί η σχετική εντολή αποστολής από τον παραλήπτη.

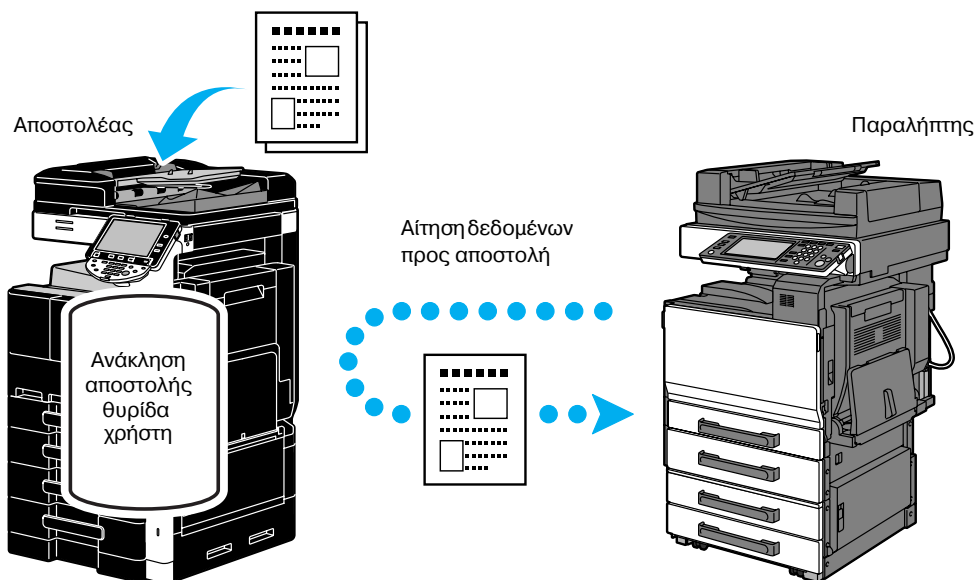

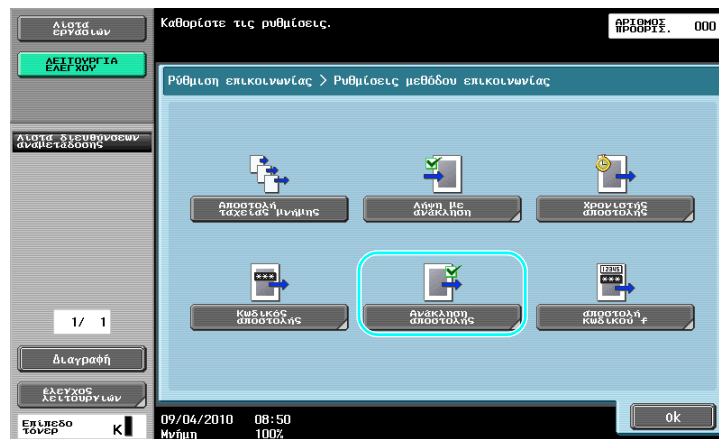
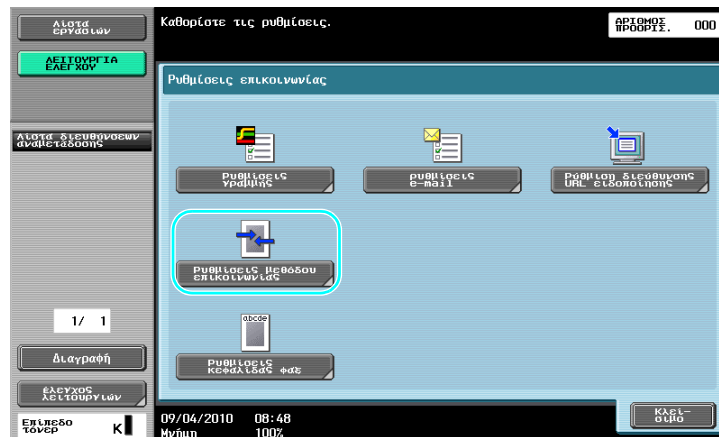

Αναφορά

- Κατά την αποστολή με ανάκληση επιβαρύνεται ο παραλήπτης με το κόστος σύνδεσης.
- Για το αίτημα αποστολής δεδομένων που αποθηκεύτηκαν για μετάδοση με ανάκληση από το μηχάνημα πατήστε [Λήψη με ανάκληση] στην οθόνη Ρυθμίσεις μεθόδου επικοινωνίας και μετά ορίστε τον αποστολέα για τη λήψη των δεδομένων.

- Ο πίνακας ανάκλησης αποστολής μπορεί να χρησιμοποιηθεί αν το μηχάνημα φαξ του παραλήπτη υποστηρίζει λειτουργίες κώδικα F.

**Παραπομπές**

Για λεπτομέρειες, συμβουλευτείτε το κεφάλαιο 5 στις [Οδηγίες χρήσης: Λειτουργίες δικτυακής σάρωσης/φαξ/φαξ δικτύου].

5.7 Μείωση του τηλεπικοινωνιακού κόστους

Αποστολή σε πολλαπλούς απομακρυσμένους παραλήπτες (διανομή αναμετάδοσης)

Για να στείλετε ένα έγγραφο σε πολλαπλούς παραλήπτες, το έγγραφο μπορεί να σταλεί σε έναν παραλήπτη και έπειτα ο παραλήπτης (σταθμός αναμετάδοσης) μπορεί να προωθήσει το έγγραφο στους εναπομείναντες παραλήπτες.

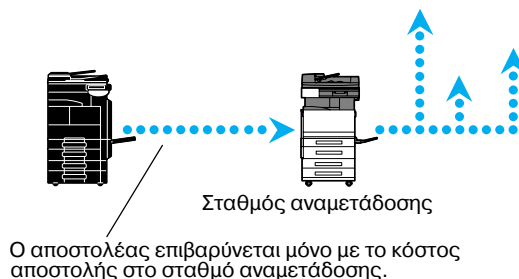

Αναφορά

- Για την πραγματοποίηση μαζικών αποστολών αναμετάδοσης, η θυρίδα χρήστη αναμετάδοσης και ο προορισμός μπορούν να καθοριστούν στο σταθμό αναμετάδοσης. Για τη ρύθμιση προορισμού, πρέπει προηγουμένως να καθοριστεί μια ομάδα ως προορισμός.



Παραπομπές

Για λεπτομέρειες, συμβουλευτείτε το κεφάλαιο 7 στις [Οδηγίες χρήσης: Λειτουργίες δικτυακής σάρωσης/φαξ/φαξ δικτύου].

Αποστολή για εκμετάλλευση του χαμηλότερου νυκτερινού κόστους (αποστολή με χρονικό ορισμό)

Μπορείτε να ορίσετε τις ρυθμίσεις προορισμού και να σαρώσετε το έγγραφο κατά τη διάρκεια της ημέρας, αλλά η αποστολή να πραγματοποιηθεί κατά τη διάρκεια του χαμηλότερου νυκτερινού τιμολογίου, όταν οι χρεώσεις είναι χαμηλότερες.

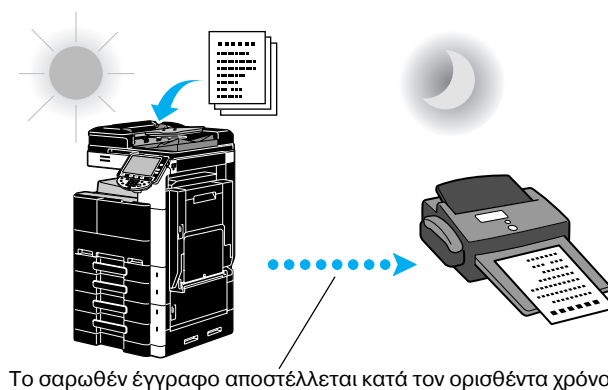

Αναφορά

- Για να στείλετε φαξ αργά τη νύκτα, πρέπει να τεθεί ένας χρονικός ορισμός του πότε θα σταλεί το έγγραφο.



Παραπομπές

Για λεπτομέρειες, συμβουλευτείτε το κεφάλαιο 5 στις [Οδηγίες χρήσης: Λειτουργίες δικτυακής σάρωσης/φαξ/φαξ δικτύου].

5.8 Μείωση τηλεπικοινωνιακού κόστους (χρησιμοποιώντας το Διαδίκτυο/Ενδοδίκτυο)

Φαξ διαδικτύου

Χρησιμοποιώντας το Διαδίκτυο, μπορείτε να στείλετε ένα σαρωθέν έγγραφο ως συνημμένο αρχείο σε E-mail.

Το κόστος αποστολής ουσιαστικά περιλαμβάνεται στα τέλη πρόσβαση στο Διαδίκτυο.

Αναφορά

- Αυτή η λειτουργία είναι διαθέσιμη μόνο εάν έχει εγκατασταθεί ένας σκληρός δίσκος.

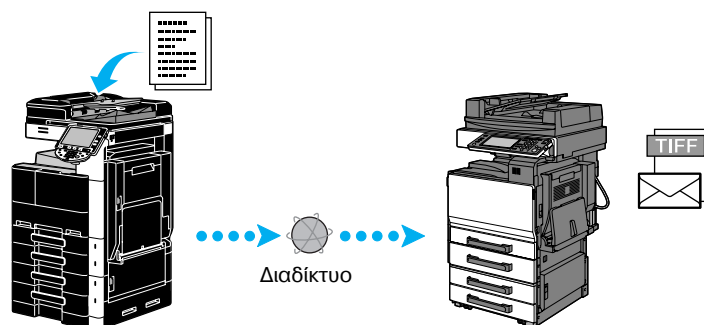

Αναφορά

- Μπορείτε να στείλετε πρωτότυπα έγχρωμα, σε κλίμακα γκρι και σε μαύρο χρώμα όταν χρησιμοποιείτε το φαξ διαδικτύου.
- Το παρόν μηχάνημα μπορεί επίσης να δεχτεί έγγραφα μέσω φαξ διαδικτύου και να τα εκτυπώσετε σε μαύρο και άσπρο. Μπορούν να εκτυπωθούν τα παραληφθέντα έγγραφα σε μαύρο και άσπρο αλλά τα παραληφθέντα έγχρωμα ή σε κλίμακα γκρι απορρίπτονται και δεν εκτυπώνονται.
- Το συνημμένο αρχείο είναι σε μορφότυπο TIFF.
- Για λεπτομέρειες σχετικά με την αποστολή φαξ μέσω Διαδικτύου, συμβουλευτείτε τη Σ. 5-24 του παρόντος εγχειριδίου οδηγιών.
- Προτού είστε σε θέση να χρησιμοποιήσετε την δυνατότητα αποστολής φαξ μέσω Διαδικτύου, πρέπει πρώτα να οριστούν διάφορες ρυθμίσεις από τον διαχειριστή.



Παραπομπές

Για λεπτομέρειες, συμβουλευτείτε το κεφάλαιο 2 στις [Οδηγίες χρήσης: Λειτουργίες δικτυακής σάρωσης/φαξ/φαξ δικτύου].

Φαξ διεύθυνσης IP

Ορίστε τη διεύθυνση IP του παραλήπτη, το όνομα host ή τη διεύθυνση E-mail ως τον προορισμό για να καταστεί δυνατή μία μετάδοση μέσω ενδοδικτύου σε μία τοποθεσία όπως ένα εταιρικό περιβάλλον.

Αναφορά

- Αυτή η λειτουργία είναι διαθέσιμη μόνο εάν έχει εγκατασταθεί ένας σκληρός δίσκος.

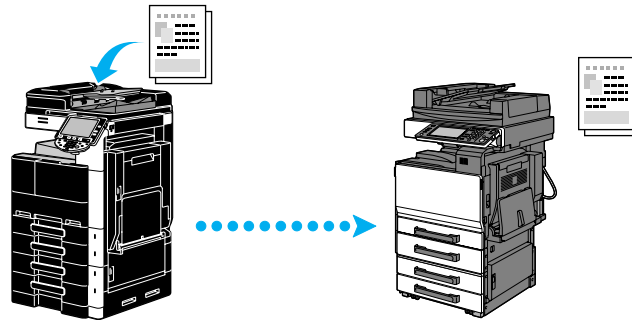

Αναφορά

- Μπορείτε να στείλετε πρωτότυπα έγχρωμα, σε κλίμακα γκρι και σε μαύρο χρώμα όταν χρησιμοποιείτε το φαξ διεύθυνση IP.
- Το μηχάνημα αυτό μπορεί επίσης να δεχτεί φαξ διεύθυνσης IP. Τα φαξ που παρελήφθησαν μπορούν να εκτυπωθούν μόνο ως μονόχρωμα.
- Αν το μηχάνημα παραλάβει ένα αρχείο σε μορφότυπο που δεν υποστηρίζεται, το αρχείο απορρίπτεται και δεν εκτυπώνεται.
- Προτού είστε σε θέση να χρησιμοποιήσετε την δυνατότητα αποστολής φαξ διεύθυνσης IP, πρέπει πρώτα να οριστούν διάφορες ρυθμίσεις από τον διαχειριστή.
- Το φαξ διεύθυνσης IP είναι διαθέσιμο μόνο με συμβατά μοντέλα της Konica Minolta ή με μοντέλα συμβατά με το πρωτόκολλο απευθείας επικοινωνίας μέσω SMTP που συνιστά η CIAJ (Communications and Information network Association of Japan). Δεν μπορούμε να εγγυηθούμε τη σωστή λειτουργία σε συνδυασμό με οποιοδήποτε άλλο μοντέλο εκτός από τα συμβατά.



Παραπομπές

Για λεπτομέρειες, συμβουλευτείτε το κεφάλαιο 2 στις [Οδηγίες χρήσης: Λειτουργίες δικτυακής σάρωσης/φαξ/φαξ δικτύου].

5.9 Αποστολή εγγράφων μέσω e-mail

Φαξ διαδικτύου

Χρησιμοποιώντας το Διαδίκτυο, μπορείτε να στείλετε ένα σαρωθέν έγγραφο ως συνημμένο αρχείο σε E-mail.

Το κόστος αποστολής ουσιαστικά περιλαμβάνεται στα τέλη πρόσβαση στο Διαδίκτυο.

Όταν καταχωρίζεται ο προορισμός

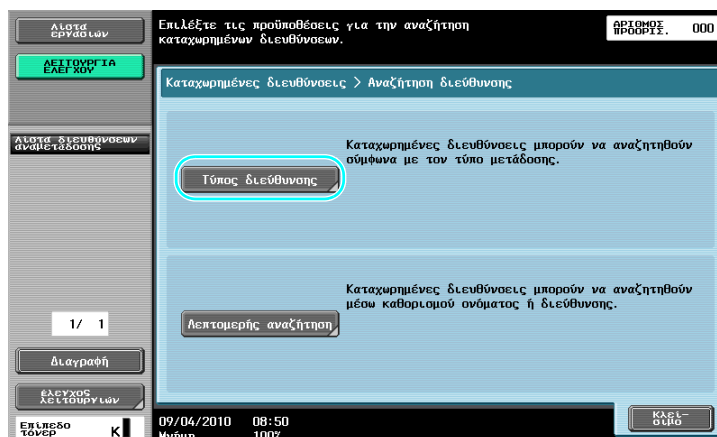

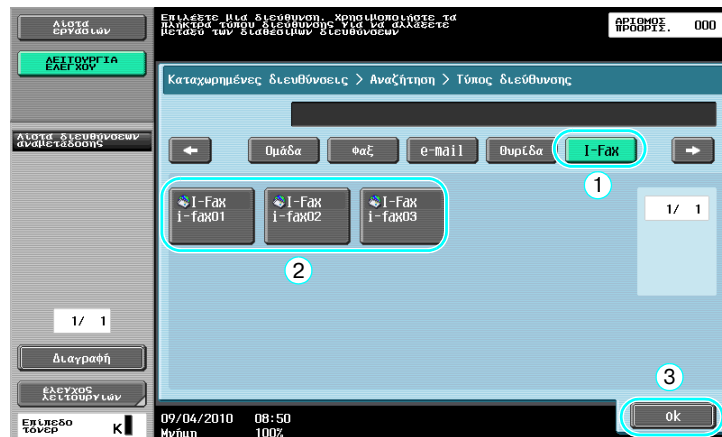

Όταν ο προορισμός εισάγεται απευθείας

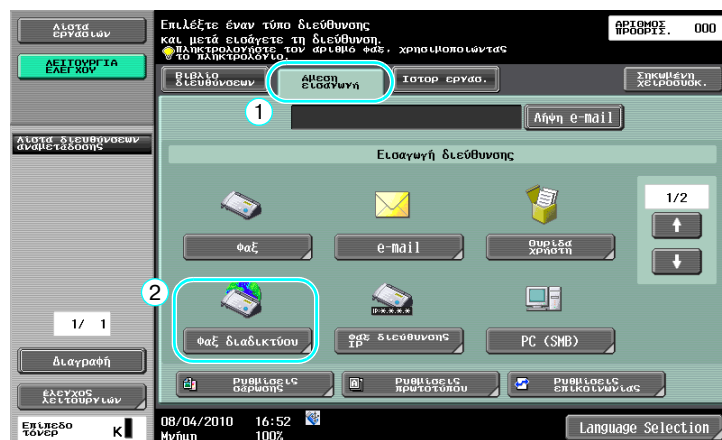

Παραπομπές

Για λεπτομέρειες, συμβουλευτείτε το κεφάλαιο 5 στις [Οδηγίες χρήσης: Λειτουργίες δικτυακής σάρωσης/φαξ/φαξ δικτύου].

5.10 Ελάττωση κόστους εκτύπωσης

Υποχρεωτική μνήμη RX Θυρίδα χρήστη

Οι παραληφθείσες σελίδες μπορούν να αποθηκευτούν σε θυρίδες χρήστη ως δεδομένα και να εκτυπωθούν όποτε χρειαστεί.

Η εκτύπωση μόνο των απαραίτητων εγγράφων φαξ και όχι όλων όσων παραλήφθηκαν αυξάνει το επίπεδο ασφάλειας και ελαττώνει το κόστος εκτύπωσης.

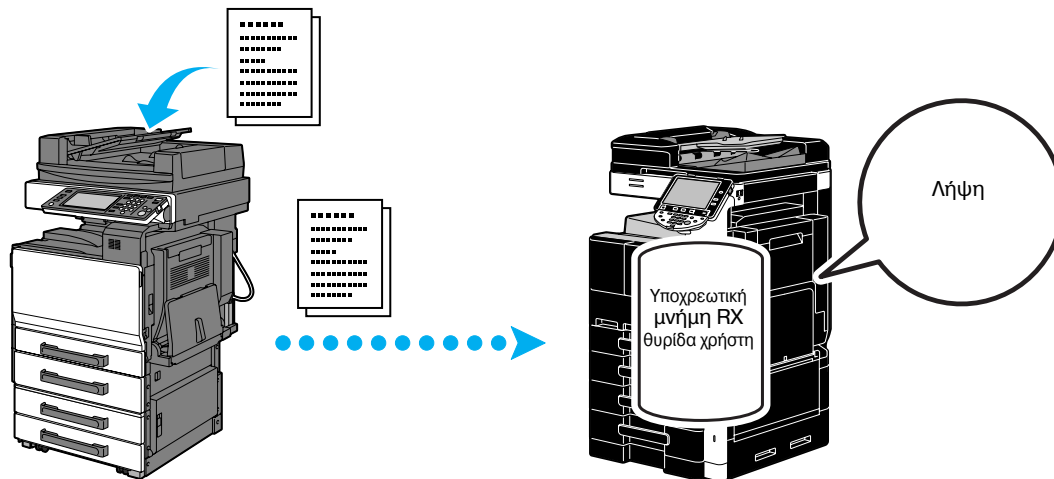

Εκτύπωση δεδομένων από τη Υποχρεωτική μνήμη RX θυρίδα χρήστη

Box

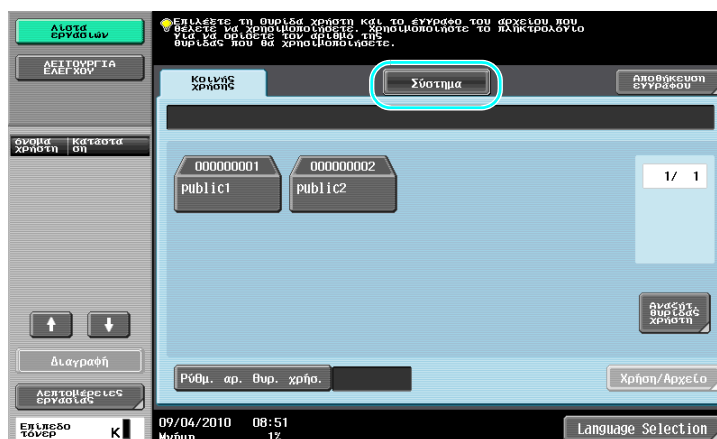
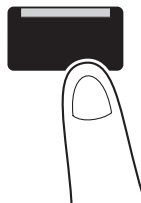

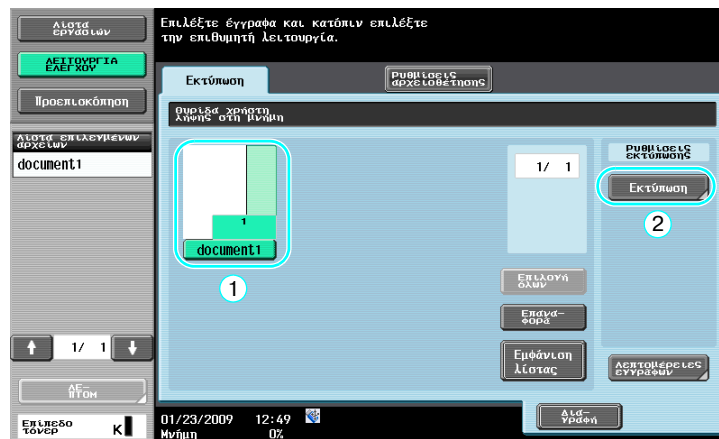
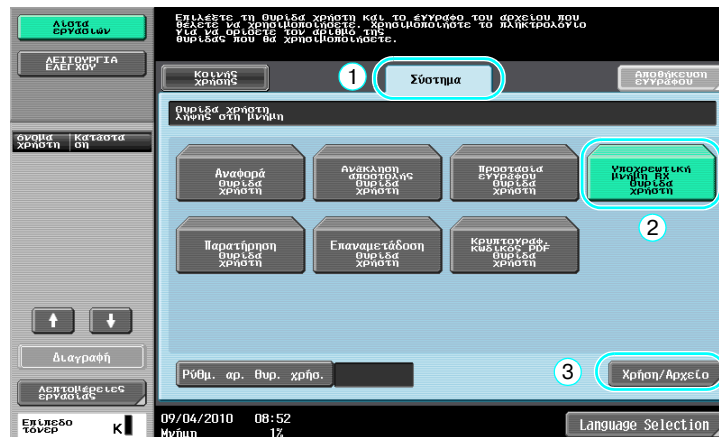

Αναφορά

- Μπορείτε να ορίσετε έναν κωδικό πρόσβασης για την Υποχρεωτική Θυρίδα χρήστ λήψηςστη μνήμη.
- Οι ρυθμίσεις για τη Υποχρεωτική μνήμη RX Θυρίδα χρήστη καθορίζονται στη λειτουργία Διαχειριστή. Για να ορίσετε τις ρυθμίσεις απαιτείται ο κωδικός πρόσβασης διαχειριστή.
- Η δημόσια θυρίδα χρήστη είναι διαθέσιμη μόνο εάν έχει εγκατασταθεί ένας σκληρός δίσκος.



Παραπομπές

Για λεπτομέρειες, συμβουλευτείτε το κεφάλαιο 7 στις [Οδηγίες χρήσης: Λειτουργίες δικτυακής σάρωσης/φαξ/φαξ δικτύου].

5.11 Αποστολή εμπιστευτικών δεδομένων

Μετάδοση με F-Code

Όταν στέλνετε έγγραφα, μπορείτε να ορίσετε μία εμπιστευτική θυρίδα χρήστη (Βοηθ. διεύθυνση) και τον κωδικό μετάδοσης (Αρ. μετάδοσης) εκτός από τον αριθμό φαξ του προορισμού, ώστε να διατηρηθεί η εμπιστευτικότητα του εγγράφου.

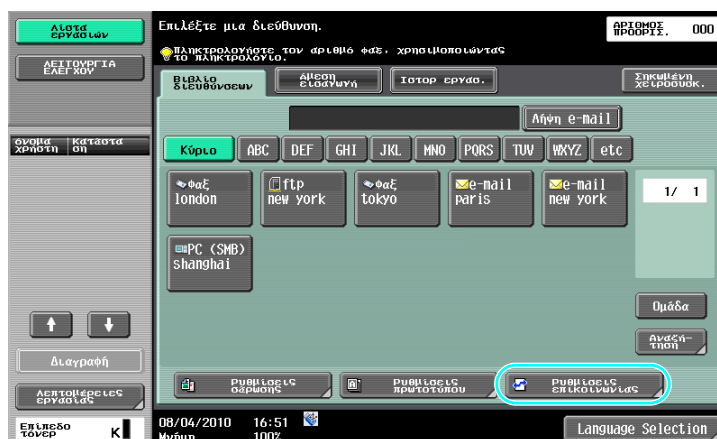
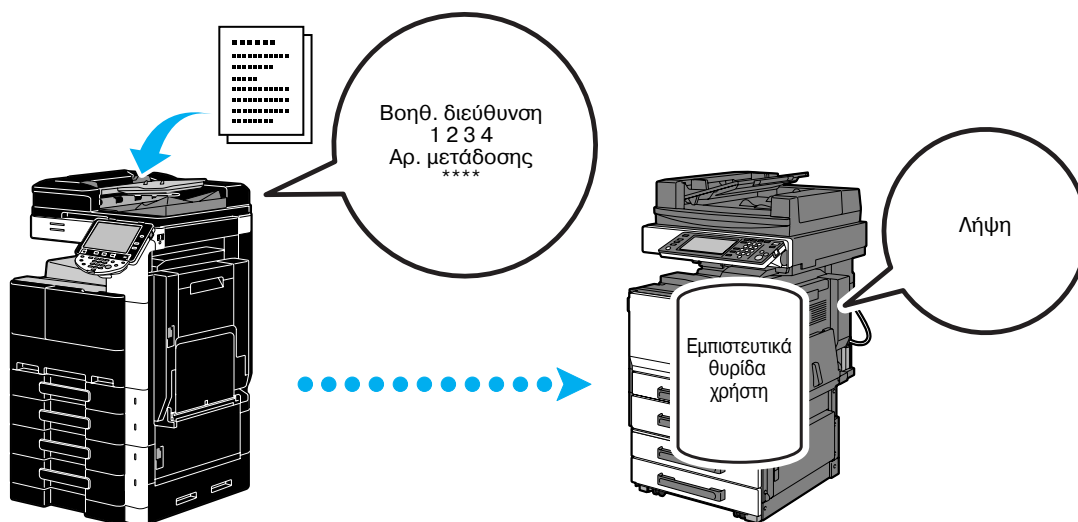

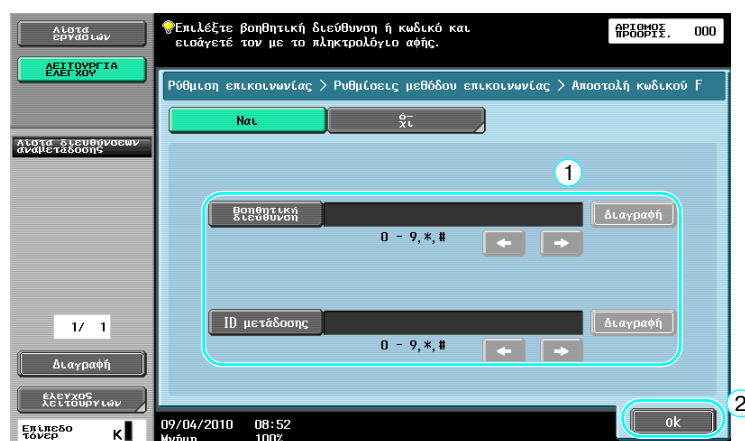
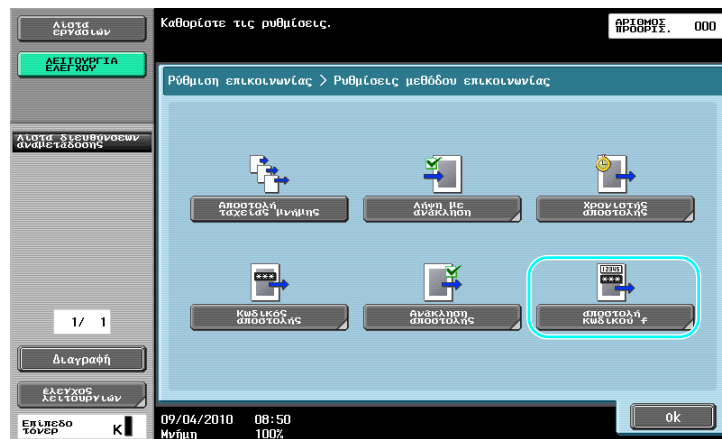
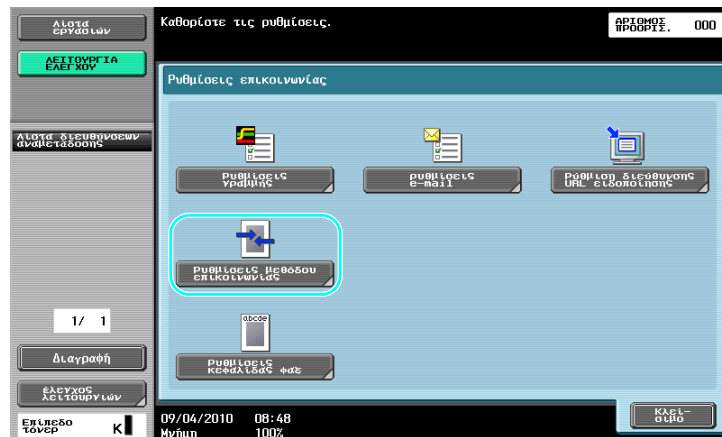

Αναφορά

- Για να διεξαχθεί μία μετάδοση με χρήση κωδικού F, πρέπει να έχουν οριστεί στη συσκευή φαξ του παραλήπτη μία εμπιστευτική θυρίδα και ένα ID αποστολής.
- Μία μετάδοση με κωδικό F μπορεί να διεξαχθεί μόνο αν η συσκευή φαξ του παραλήπτη υποστηρίζει τις λειτουργίες κωδικού F.

**Παραπομπές**

Για λεπτομέρειες, συμβουλευτείτε το κεφάλαιο 5 στις [Οδηγίες χρήσης: Λειτουργίες δικτυακής σάρωσης/φαξ/φαξ δικτύου].

5.12 Προώθηση ληφθέντων δεδομένων

Προώθηση φαξ

Τα παραληφθέντα δεδομένα φαξ μπορούν να προωθηθούν σε έναν προηγουμένως ορισμένο προορισμό.

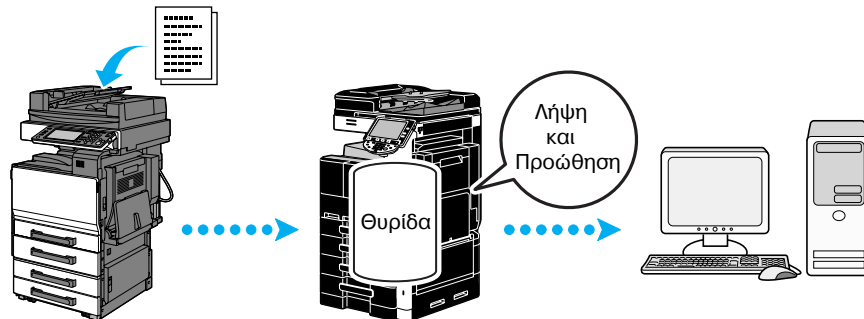

Αναφορά

- Οι ρυθμίσεις για την προώθηση φαξ καθορίζονται στη λειτουργία Διαχειριστή. Για να ορίσετε τις ρυθμίσεις απαιτείται ο κωδικός πρόσβασης διαχειριστή.
- Στη λειτουργία Διαχειριστή, μπορείτε να καθορίσετε τις ρυθμίσεις για την εκτύπωση δεδομένων ενός ληφθέντος φαξ, ακόμα και από το μηχάνημα, όταν το φαξ προωθείται ή μπορείτε να ορίσετε την εκτύπωση δεδομένων που έχουν προωθηθεί μόνο όταν παρουσιάζεται σφάλμα.
- Αν καθορίσετε προώθηση του φαξ τότε οι ρυθμίσεις Λήψη στη μνήμη, PC-FAX RX και Θυρίδα χρήστη TSI δεν μπορούν να χρησιμοποιηθούν.



Παραπομπές

Για λεπτομέρειες, συμβουλευτείτε το κεφάλαιο 10 στις [Οδηγίες χρήσης: Λειτουργίες δικτυακής σάρωσης/φαξ/φαξ δικτύου].

5.13 Φαξ απευθείας από υπολογιστή

Φαξ με υπολογιστή

Τα δεδομένα που έχουν δημιουργηθεί στον υπολογιστή μπορούν να αποσταλούν σε ένα φαξ προορισμού με τις ίδιες ρυθμίσεις ως και εάν εκτυπώνονταν.

Για να χρησιμοποιήσετε τις λειτουργίες φαξ μέσω υπολογιστή, πρέπει να έχει εγκατασταθεί το πρόγραμμα οδήγησης φαξ.

Μπορείτε να ορίσετε τις εξής ρυθμίσεις εγγράφου φαξ.

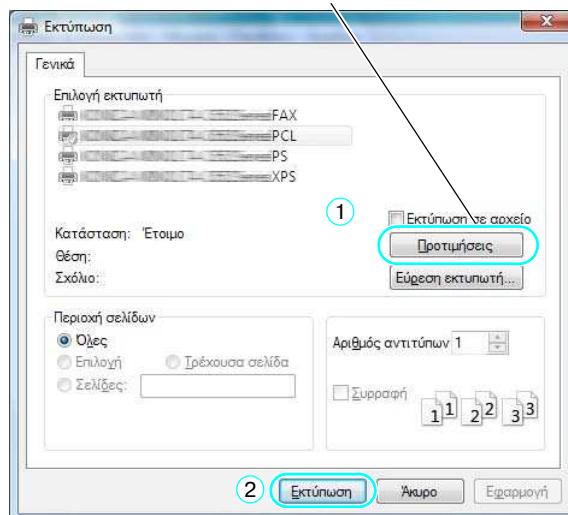

Μπορείτε να επιλέξετε έναν προορισμό από το βιβλίο διευθύνσεων.

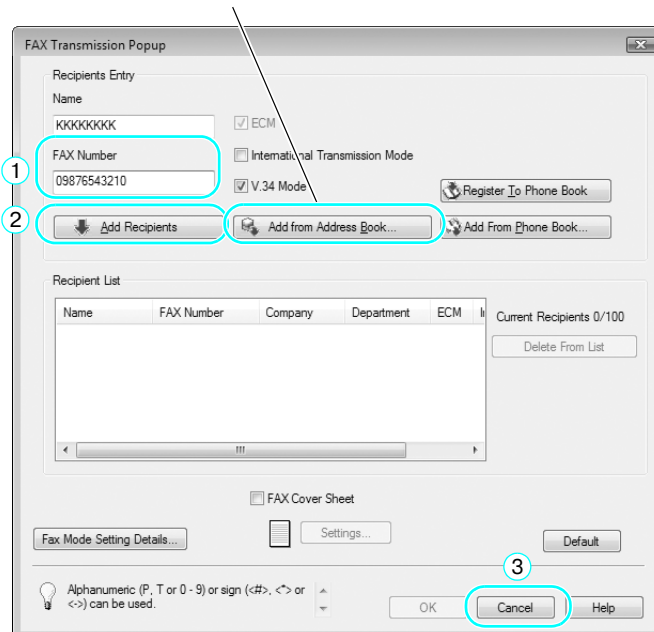

Παραπομπές

Για λεπτομέρειες, ανατρέξτε στο κεφάλαιο 4 στις [Οδηγίες χρήσης: Λειτουργίες προγραμμάτων οδήγησης φαξ].



**Χρήσιμες λειτουργίες
δικτυακής σάρωσης**

6 Χρήσιμες λειτουργίες δικτυακής σάρωσης

6.1 Καταχώριση συχνά χρησιμοποιούμενων προορισμών

Μπορείτε να καταχωρίσετε τους συχνά χρησιμοποιούμενους προορισμούς.

Οι προορισμοί μπορούν να καταχωριστούν στο βιβλίο διευθύνσεων ή ως προορισμοί ομάδας.

Προορισμοί βιβλίου διευθύνσεων

Καταχωρίζοντας ένα συχνά χρησιμοποιούμενο προορισμό στο βιβλίο διευθύνσεων, ο προορισμός μπορεί εύκολα να ανακληθεί πατώντας απλά το πλήκτρο του βιβλίου διευθύνσεων.

Ανοιγμα της οθόνης καταχώρισης προορισμού

Λειτουργίες / Μετρητής

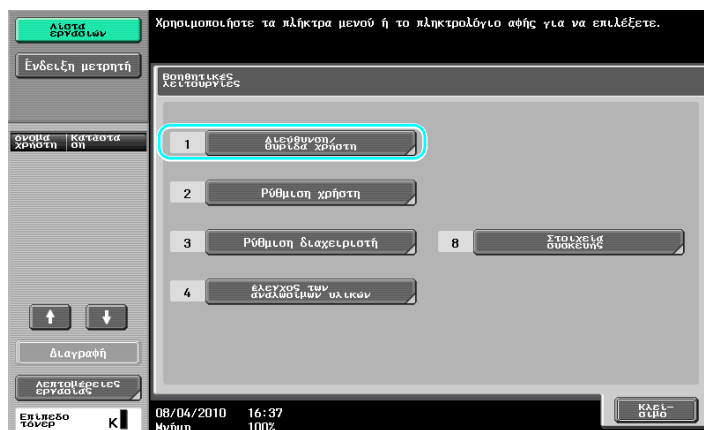
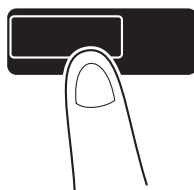

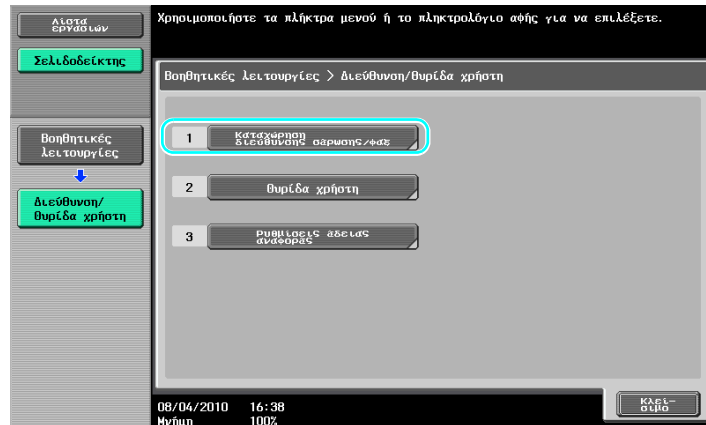

Οθόνη καταχώρισης προορισμού

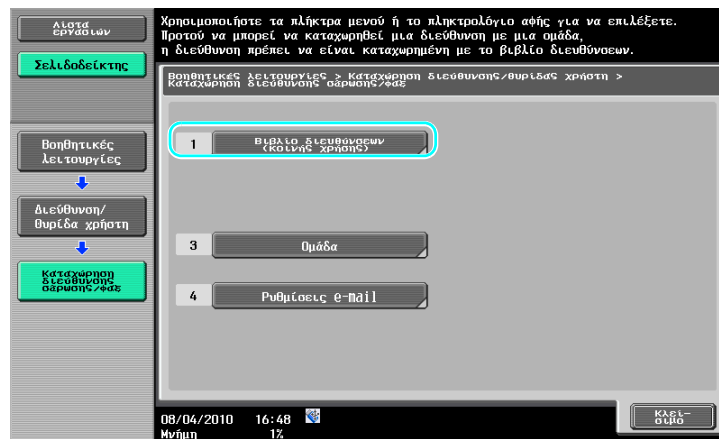

Καταχώριση διεύθυνσης e-mail

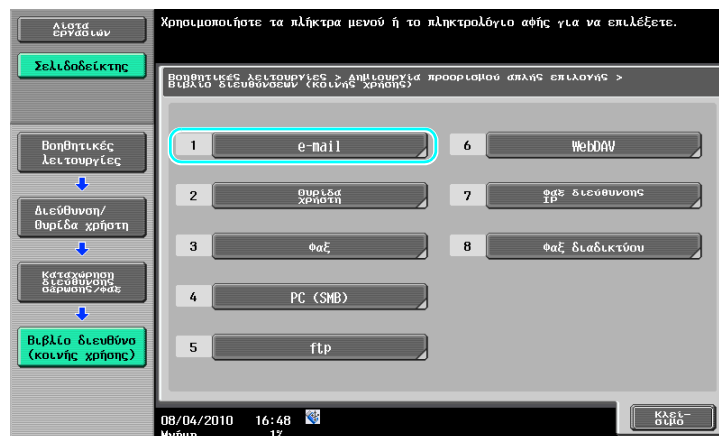

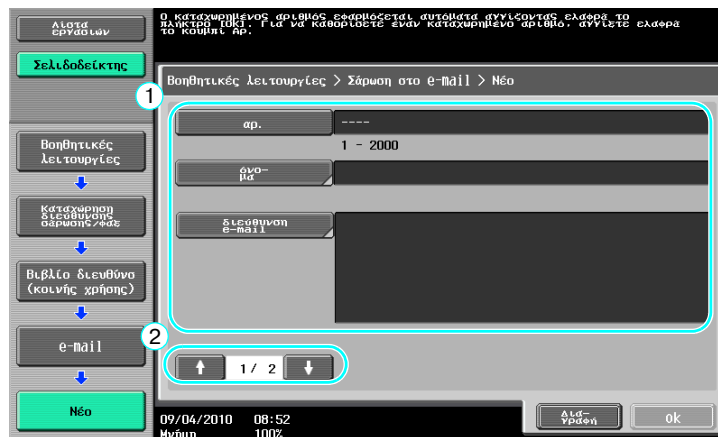

- Αρ.: Χρησιμοποιώντας το πληκτρολόγιο, πληκτρολογήστε τον αριθμό καταχώρισης.
- Όνομα: Καθορίστε το όνομα της διεύθυνσης e-mail που θα καταχωριστεί.
- Διεύθυνση E-Mail: Χρησιμοποιήστε το πληκτρολόγιο που εμφανίζεται στην οθόνη αφής για να πληκτρολογήσετε τη διεύθυνση e-mail.
- Ευρετήριο: Επιλέξτε τους χαρακτήρες του ευρετηρίου που θα χρησιμοποιηθούν για την οργάνωση των διευθύνσεων e-mail. Επιλέγοντας κατάλληλους χαρακτήρες ευρετηρίου για το καταχωρισμένο όνομα μπορείτε εύκολα να βρείτε τη διεύθυνση e-mail.
- Εικονίδιο: Όταν το i-Option LK-101 v2 ενεργοποιείται σε αυτό το μηχάνημα, επιλέξτε ένα εικονίδιο.

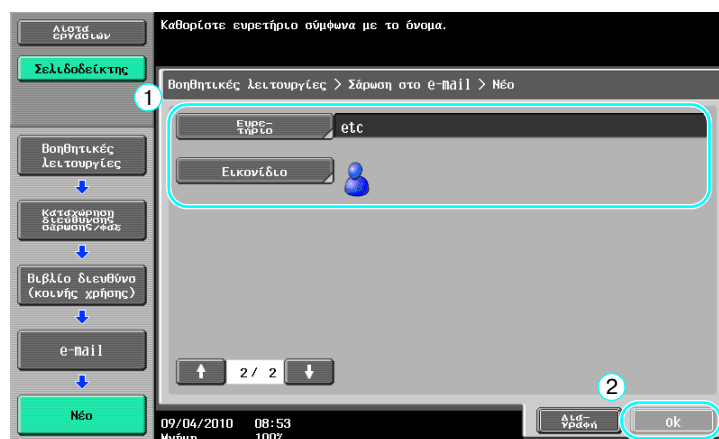

Οθόνη προορισμού

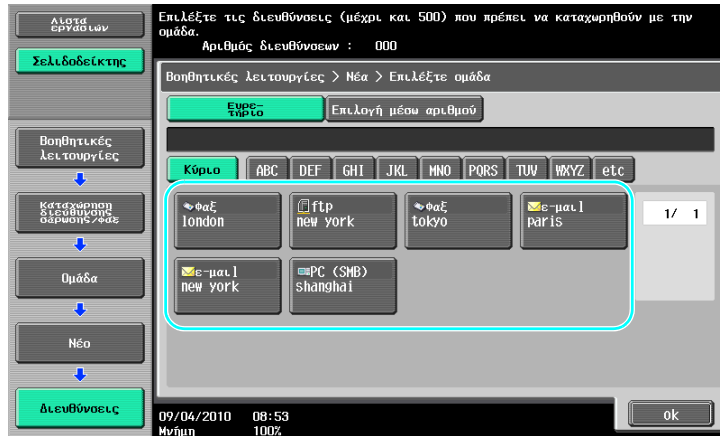
**Παραπομπές**

Για λεπτομέρειες, συμβουλευτείτε το κεφάλαιο 9 στις [Οδηγίες χρήσης: Λειτουργίες δικτυακής σάρωσης/φαξ/φαξ δικτύου].

Καταχώριση προορισμού προγράμματος

Με το πάτημα ενός πλήκτρου μπορείτε να καταχωρίσετε ρυθμίσεις σάρωσης, μετάδοσης και προορισμών. Όλα αυτά καλούνται προορισμοί προγράμματος.

Οι καταχωρισμένοι προορισμοί προγράμματος μπορούν εύκολα να ανακληθούν και να χρησιμοποιηθούν.

**Παραπομπές**

Για λεπτομέρειες, συμβουλευτείτε το κεφάλαιο 9 στις [Οδηγίες χρήσης: Λειτουργίες δικτυακής σάρωσης/φαξ/φαξ δικτύου].

6.2 Αποστολή κειμένου υψηλής ποιότητας και καθαρών εικόνων

Όταν σαρώνετε ένα έγγραφο, μπορείτε να ορίσετε μία αριθμητική τιμή για την πιστότητα αναπαράστασης των λεπτομερειών (ανάλυση) καθώς και τη μέθοδο σάρωσης (ανάλογα με το αν το έγγραφο περιέχει κείμενο ή εικόνες). Χρησιμοποιώντας ένα συνδυασμό των ρυθμίσεων αυτών μπορείτε να στείλετε έγγραφα καλής ποιότητας.

Προσαρμογή της ανάλυσης

Όταν στέλνετε κείμενο υψηλής ποιότητας και εικόνες, για να στείλετε μία εικόνα υψηλότερης ποιότητας μπορείτε να ορίσετε μία υψηλότερη ανάλυση.



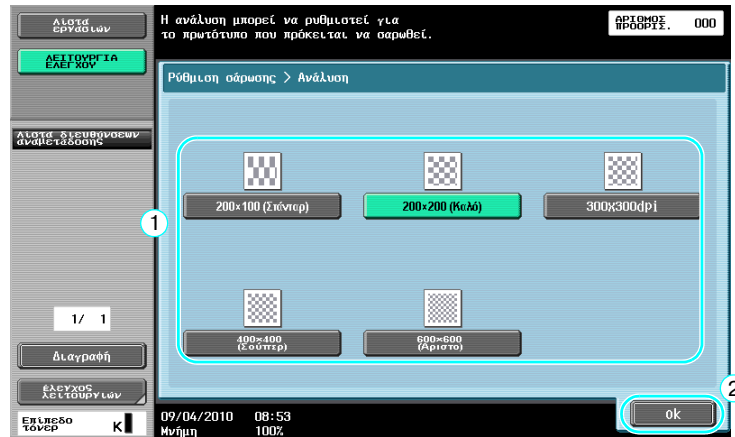

Αναφορά

- Όσο υψηλότερη είναι η ανάλυση, τόσο μεγαλύτερο γίνεται το μέγεθος των δεδομένων.



Παραπομπές

Για λεπτομέρειες, συμβουλευτείτε το κεφάλαιο 5 στις [Οδηγίες χρήσης: Λειτουργίες δικτυακής σάρωσης/φαξ/φαξ δικτύου].

Επιλογή μίας ρύθμισης Τύπου πρωτοτύπου

Επιλέξτε την κατάλληλη μέθοδο σάρωσης για τον τύπο κειμένου και εικόνας του εγγράφου.

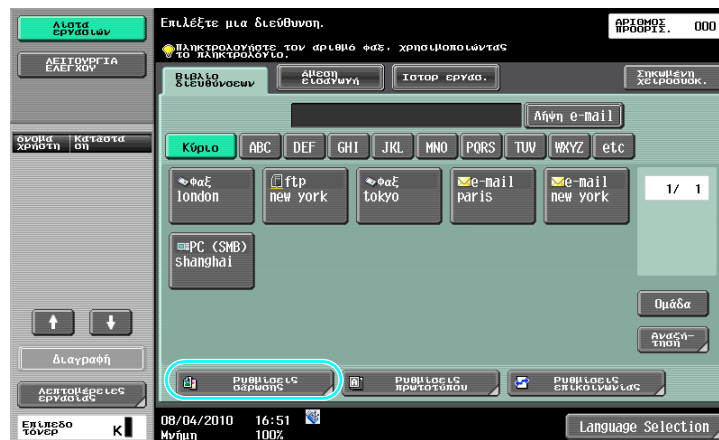

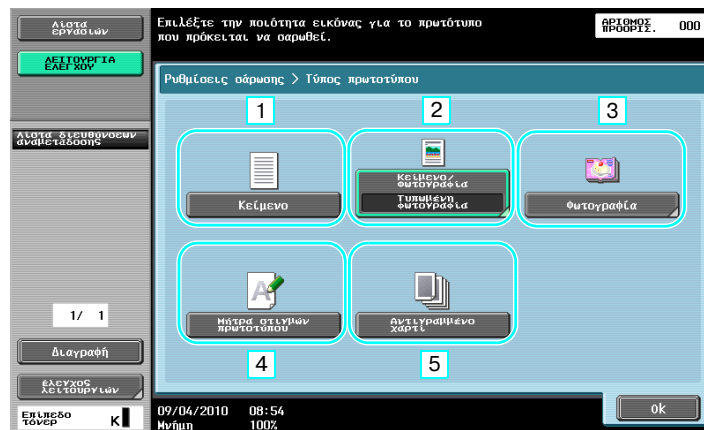

αρ.	Παράμετρος	Περιγραφή
1	Κείμενο	Επιλέξτε αυτή τη ρύθμιση για έγγραφα που αποτελούνται μόνο από κείμενο.
2	Κείμενο/Φωτογραφία	Επιλέξτε αυτή τη ρύθμιση για έγγραφα που αποτελούνται και από κείμενο και από εικόνες.
3	Φωτογραφία	Επιλέξτε αυτή τη ρύθμιση για έγγραφα που αποτελούνται μόνο από εικόνες.
4	Μήτρα στιγμών πρωτοτύπου	Επιλέξτε αυτή τη ρύθμιση για έγγραφα που αποτελούνται από κείμενο που εμφανίζεται γενικά αχνό.
5	Αντιγραμμένο χαρτί	Επιλέξτε αυτή τη ρύθμιση για έγγραφα με μια κανονική πυκνότητα που δημιουργούνται, χρησιμοποιώντας ένα φωτοαντιγραφικό μηχάνημα ή έναν εκτυπωτή.



Αν έχει επιλεγεί "Κείμενο/Φωτογραφία" ή "Φωτογραφία", μπορείτε να επιλέξετε τον τύπο φωτογραφίας.

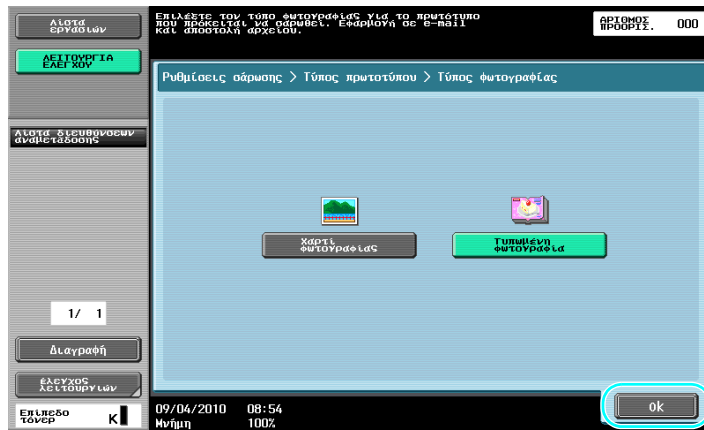

Παραπομπές

Για λεπτομέρειες, συμβουλευτείτε το κεφάλαιο 5 στις [Οδηγίες χρήσης: Λειτουργίες δικτυακής σάρωσης/φαξ/φαξ δικτύου].

6.3 Αποστολή με τις επιλεγμένες ρυθμίσεις χρώματος και τύπου αρχείου

Επιλογή των ρυθμίσεων Χρώμα και Τύπος αρχείου

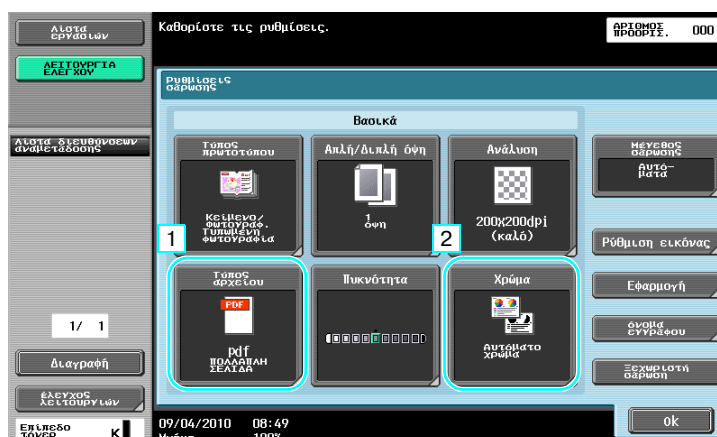

Τύπος αρχείου

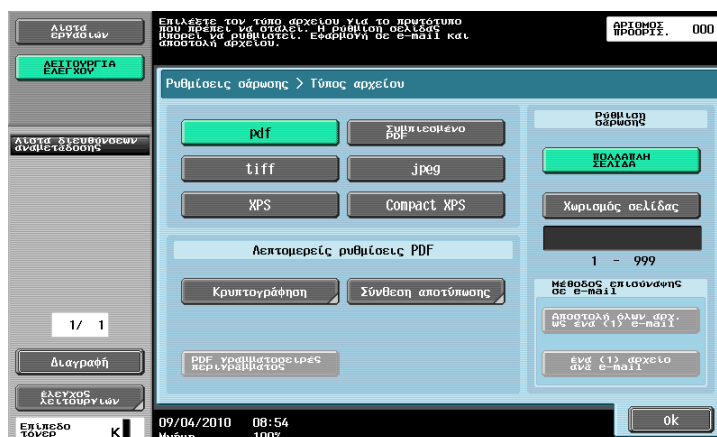

Τύπος αρχείου	Περιγραφή
pdf	Αυτός ο τύπος αρχείου μπορεί να διαβαστεί με το πρόγραμμα Adobe Reader. Είναι επίσης διαθέσιμο ένα κρυπτογραφημένο μορφότυπο αρχείου PDF.
Συμπίεσμένο PDF	Αυτός ο τύπος αρχείου μπορεί να διαβαστεί με το πρόγραμμα Adobe Reader. Εφόσον χρησιμοποιείται μεγαλύτερη συμπίεση, η ποσότητα των δεδομένων είναι μικρότερη σε σχέση με ένα κανονικό μορφότυπο PDF. Μπορείτε επίσης να χρησιμοποιήσετε ένα συμπίεσμένο αρχείο PDF ως κρυπτογραφημένο PDF ή αρχείο PDF γραμματοσειρές περιγράμματος.
tiff	Επιλέξτε αυτήν την ρύθμιση για να αποθηκεύσετε δεδομένα στο μορφότυπο TIFF (ασπρόμαυρο).
jpeg	Επιλέξτε αυτή τη ρύθμιση, για να αποθηκεύσετε τα δεδομένα σε μορφότυπο JPEG (έγχρωμο). Δημιουργείται ένα αρχείο για κάθε σελίδα του εγγράφου.
XPS	Επιλέξτε αυτή τη ρύθμιση για να αποθηκεύσετε δεδομένα σε μορφή XPS.
Compact XPS	Επιλέξτε αυτή τη ρύθμιση για να συμπίεσετε τα δεδομένα περισσότερο από τη μορφή XPS και να τα αποθηκεύσετε. Εφόσον χρησιμοποιείται μεγαλύτερη συμπίεση, η ποσότητα των δεδομένων είναι μικρότερη σε σχέση με ένα κανονικό μορφότυπο XPS.

Χρώμα

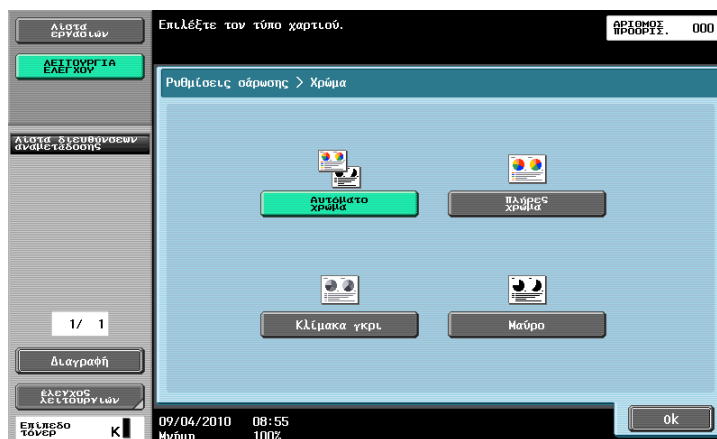

Παραπομπές

Για λεπτομέρειες, συμβουλευτείτε το κεφάλαιο 5 στις [Οδηγίες χρήσης: Λειτουργίες δικτυακής σάρωσης/φαξ/φαξ δικτύου].

Επιλογή των ρυθμίσεων Τύπος αρχείου και Χρώμα

Επιλέξτε τη ρύθμιση Χρώμα σύμφωνα με τον τύπο του προς σάρωση εγγράφου. Ωστόσο, ορισμένες ρυθμίσεις ενδεχομένως να μην είναι διαθέσιμες, ανάλογα με την επιλεγείσα μέθοδο μετάδοσης και τη ρύθμιση Τύπος αρχείου.

Ρύθμιση Τύπος αρχείου	pdf	Συμπίεσμένο PDF	tiff	jpeg	XPS	Compact XPS
Ρύθμιση χρώματος						
Αυτόματο χρώμα	<input type="radio"/>	<input type="radio"/>	<input type="radio"/>	<input type="radio"/>	<input type="radio"/>	<input type="radio"/>
Πλήρες χρώμα	<input type="radio"/>	<input type="radio"/>	<input type="radio"/>	<input type="radio"/>	<input type="radio"/>	<input type="radio"/>
Κλίμακα γκρι	<input type="radio"/>	<input type="radio"/>	<input type="radio"/>	<input type="radio"/>	<input type="radio"/>	<input type="radio"/>
Μαύρο	<input type="radio"/>	-	<input type="radio"/>	-	<input type="radio"/>	-

Οι ρυθμίσεις Χρώματος είναι διαθέσιμες όταν αποθηκεύετε σαρωμένα έγγραφα στις θυρίδες χρήστη, όταν στέλνετε δεδομένα με e-mail ή όταν στέλνετε δεδομένα σε ένα δίκτυο. Οι ρυθμίσεις Χρώματος δεν είναι διαθέσιμες στη λειτουργία φαξ.

Η Αποθήκευση στη θυρίδα χρήστη είναι διαθέσιμη μόνο αν υπάρχει εγκατεστημένος σκληρός δίσκος.



Παραπομπές

Για λεπτομέρειες, συμβουλευτείτε το κεφάλαιο 5 στις [Οδηγίες χρήσης: Λειτουργίες δικτυακής σάρωσης/φαξ/φαξ δικτύου].

6.4 Αποστολή με την προσθήκη αριθμού σελίδας ή ώρας

Ο αριθμός σελίδας ή η ημερομηνία/ώρα μπορούν να προστεθούν στο σαρωμένο έγγραφο. Μπορείτε να προσθέσετε ταυτόχρονα τόσο τον αριθμό σελίδας όσο και την ημερομηνία/ώρα.

Αριθμός σελίδας

Μπορείτε να προσθέσετε τον αριθμό σελίδας στο έγγραφο που θα στείλετε.

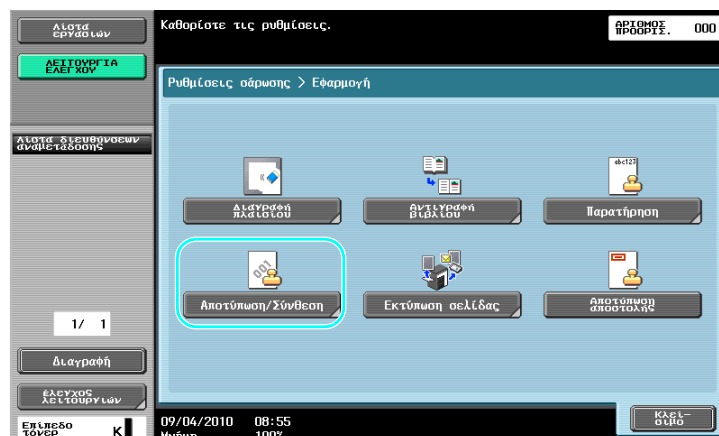

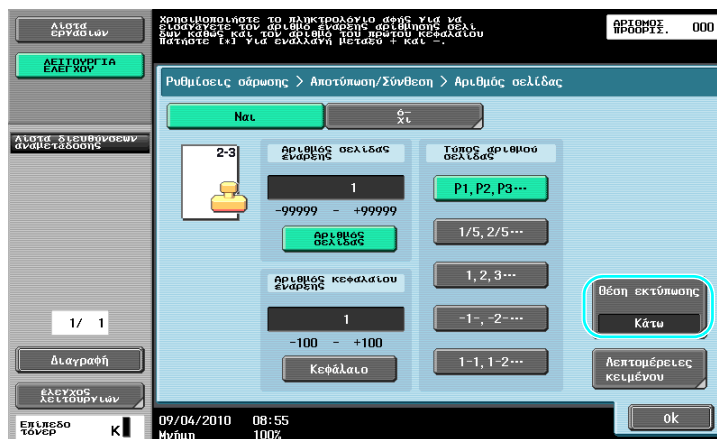
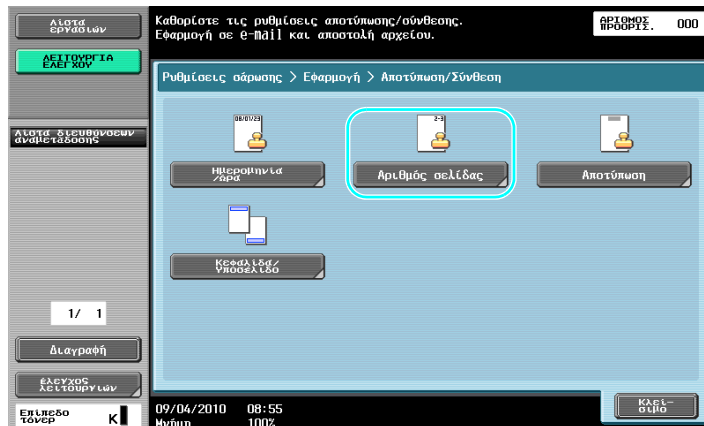

Αναφορά

- Αν πατήσετε [Λεπτομέρειες κειμένου] μπορείτε να καθορίσετε το χρώμα, το μέγεθος ή τον τύπο του κειμένου.
- Μπορείτε επίσης να προσθέσετε τους αριθμούς των σελίδων με τις ρυθμίσεις κεφαλίδας/υποσέλιδου. Οι ρυθμίσεις κεφαλίδας/υποσέλιδου καθορίζονται στη λειτουργία Διαχειριστής.



Παραπομπές

Για λεπτομέρειες, συμβουλευτείτε το κεφάλαιο 5 στις [Οδηγίες χρήσης: Λειτουργίες δικτυακής σάρωσης/φαξ/φαξ δικτύου].

Προσθήκη ημερομηνίας και ώρας

Η ημερομηνία και ώρα σάρωσης μπορεί να προστεθεί σε όλες τις σελίδες ενός εγγράφου προς αποστολή.

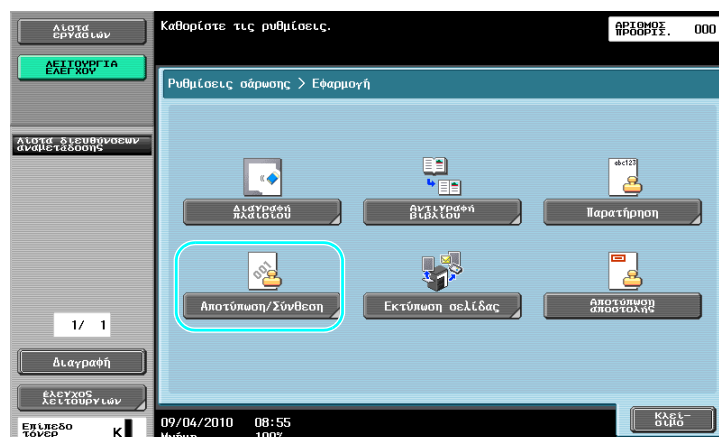
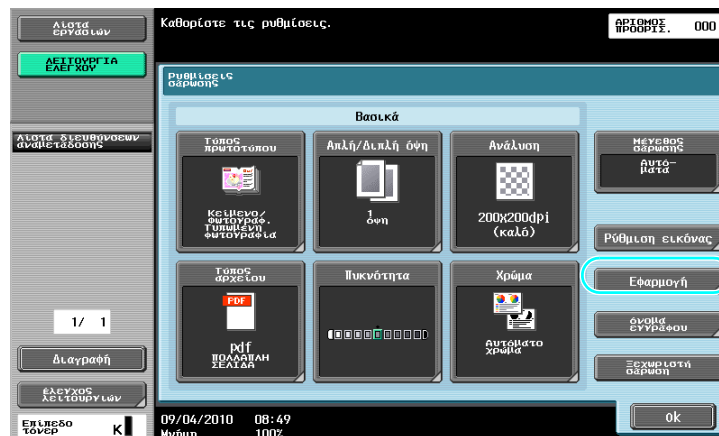
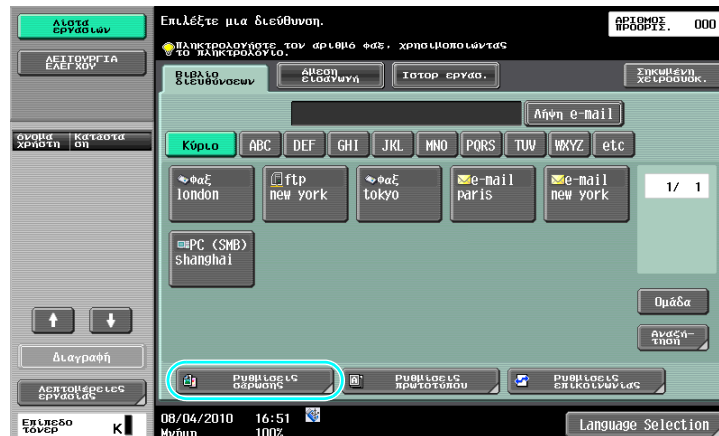

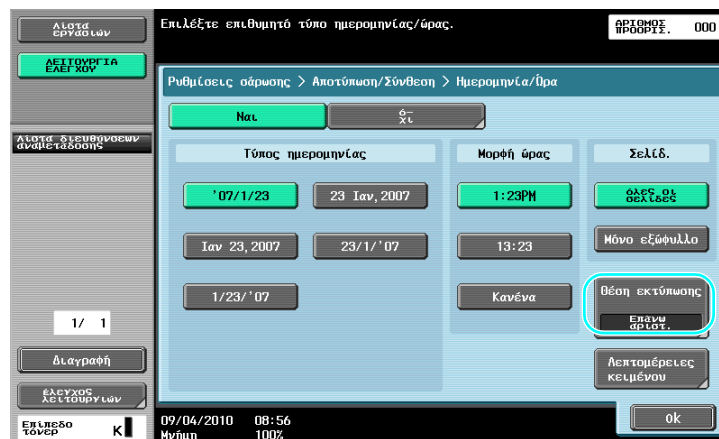
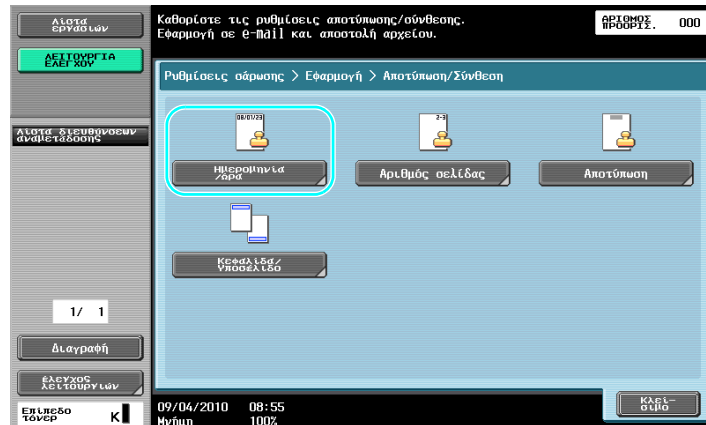

Αναφορά

- Αν πατήσετε [Λεπτομέρειες κειμένου] μπορείτε να καθορίσετε το χρώμα, το μέγεθος ή τον τύπο του κειμένου.
- Μπορείτε επίσης να προσθέσετε την ημερομηνία/ώρα με τις ρυθμίσεις κεφαλίδας/υποσέλιδου. Οι ρυθμίσεις κεφαλίδας/υποσέλιδου καθορίζονται στη λειτουργία Διαχειριστής.



Παραπομπές

Για λεπτομέρειες, συμβουλευτείτε το κεφάλαιο 5 στις [Οδηγίες χρήσης: Λειτουργίες δικτυακής σάρωσης/φαξ/φαξ δικτύου].

6.5 Αποστολή με προσαρμοσμένο χρώμα φόντου

Αφαίρεση φόντου

Όταν η εκτύπωση της πίσω πλευράς μπορεί να επαναληφθεί στην μπροστινή πλευρά του αντίγραφου ή όταν το φόντο του πρωτοτύπου είναι έγχρωμο τότε μπορείτε να ρυθμίσετε την πυκνότητα του φόντου προκειμένου να εξάγονται ευκρινώς τα δεδομένα της σάρωσης.

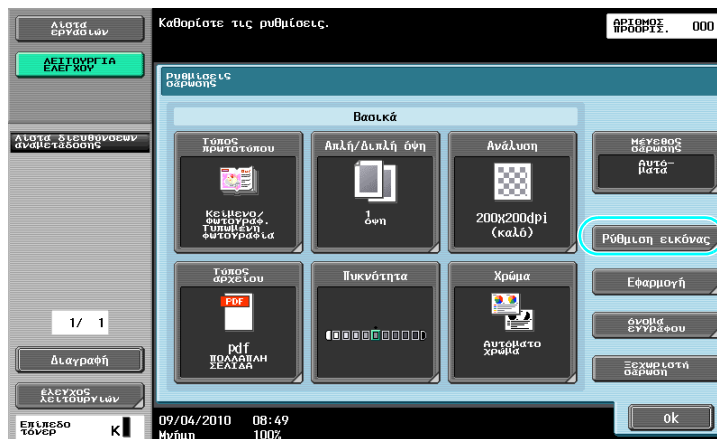
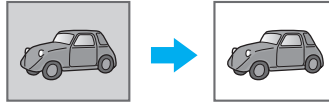

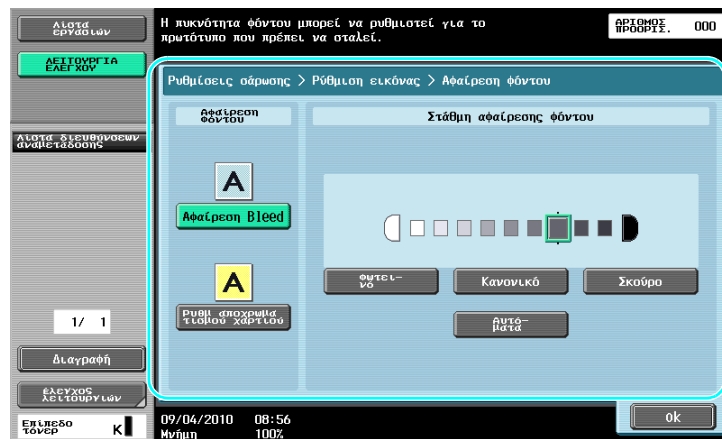
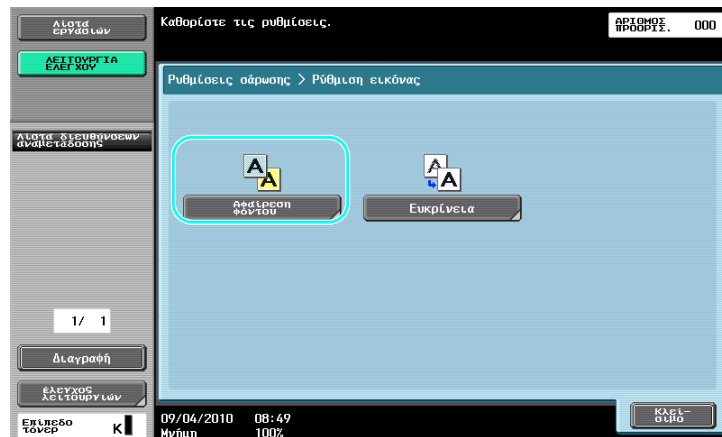

Παραπομπές

Για λεπτομέρειες, συμβουλευτείτε το κεφάλαιο 5 στις [Οδηγίες χρήσης: Λειτουργίες δικτυακής σάρωσης/ φαξ/φαξ δικτύου].

6.6 Αποστολή με διεγραμμένες τις σκιάς

Διαγραφή πλαισίου

Μπορείτε να στείλετε δεδομένα σάρωσης διαγράφοντας τα ανεπιθύμητα τμήματα γύρω από το έγγραφο, όπως τα στοιχεία αποστολής στα ληφθέντα φαξ και τις σκιάς από τις τρύπες.

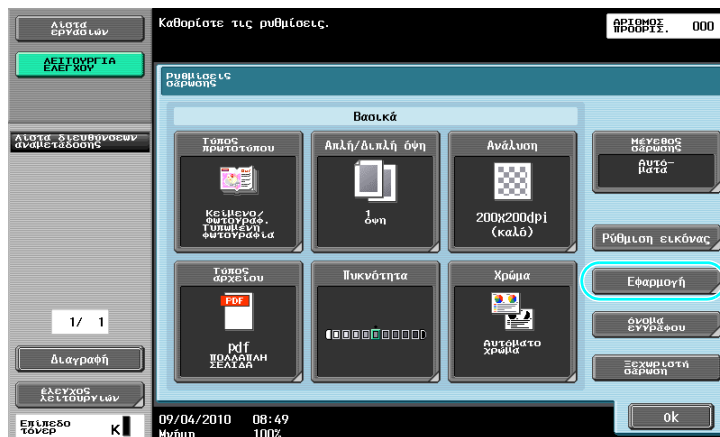
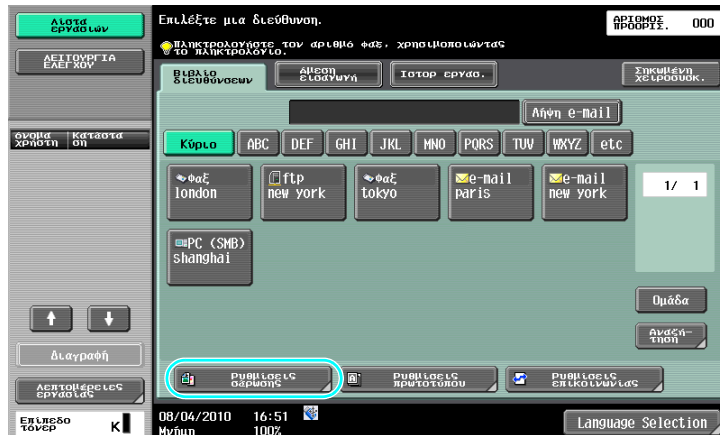

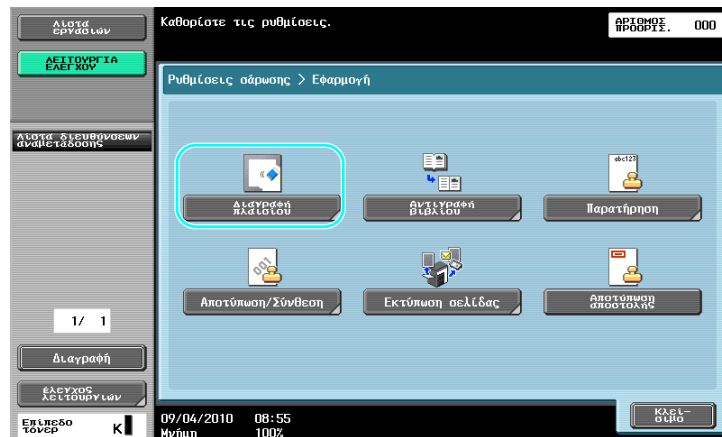

Αναφορά

- Μπορείτε να διαγράψετε το ίδιο πλάτος και στις τέσσερις άκρες του εγγράφου ή μπορείτε να καθορίσετε το πλάτος που θα διαγραφεί σε κάθε άκρη.
- Το πλάτος του πλαισίου που θα διαγραφεί μπορεί να οριστεί μεταξύ 1/16 και 2 ίντσες (0,1 και 50,0 mm).



Παραπομπές

Για λεπτομέρειες, συμβουλευτείτε το κεφάλαιο 5 στις [Οδηγίες χρήσης: Λειτουργίες δικτυακής σάρωσης/φαξ/φαξ δικτύου].

6.7 Αποστολή σε πολλαπλούς παραλήπτες

Αναζήτηση για έναν καταχωρημένο προορισμό

Επιλέξτε έναν παραλήπτη που είναι καταχωρισμένος στο βιβλίο διευθύνσεων.

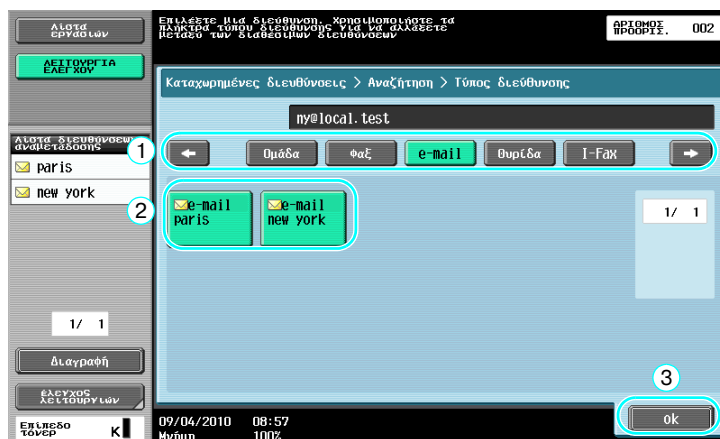
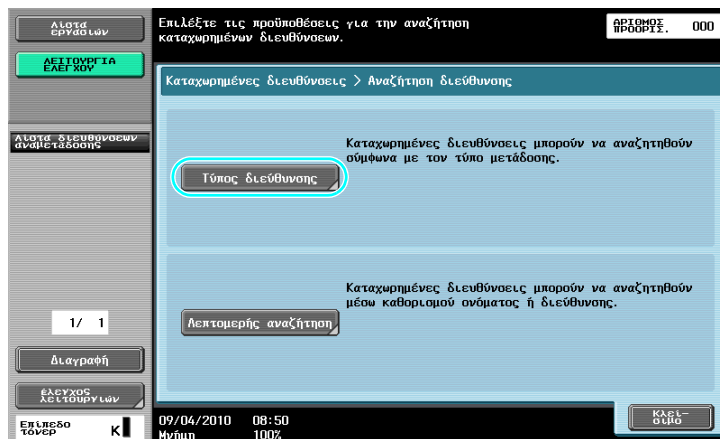

Η ομάδα προορισμών, που είναι πολλαπλοί προορισμοί που έχουν προηγουμένως καταχωριστεί μαζί, μπορεί να χρησιμεύσει κατά την επιλογή προορισμών.

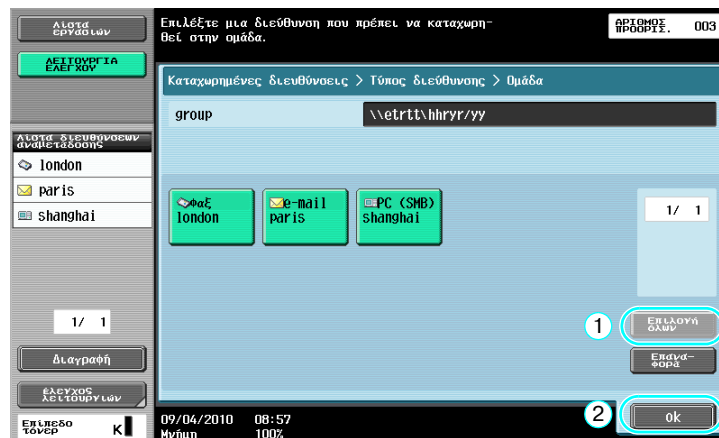

Αναφορά

- Μπορείτε να διαγράψετε τους ανεπιθύμητους προορισμούς που βρίσκονται κάτω από το "Λίστα διευθύνσεων αναμετάδοσης" ή μπορείτε να αλλάξετε τις ρυθμίσεις.



Παραπομπές

Για λεπτομέρειες, συμβουλευτείτε το κεφάλαιο 5 στις [Οδηγίες χρήσης: Λειτουργίες δικτυακής σάρωσης/φαξ/φαξ δικτύου].

6.8 Αποστολή εγγράφων μέσω e-mail

Αποστολές E-Mail

Τα δεδομένα σάρωσης μπορούν να σταλούν ως συνημμένο αρχείο σε e-mail, απλά ορίζοντας τη διεύθυνση e-mail.

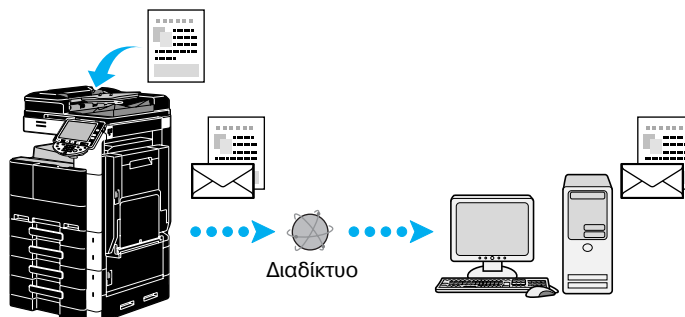

Επιλέξτε έναν καταχωρισμένο προορισμό ή απευθείας πληκτρολογήστε τη διεύθυνση E-mail.

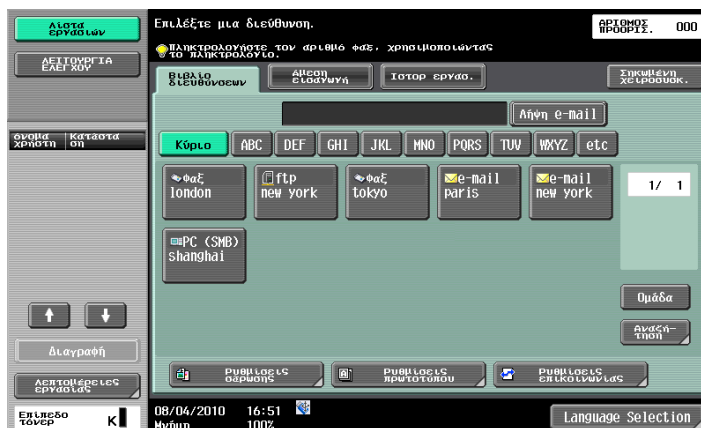

Παραπομπές

Για λεπτομέρειες, συμβουλευτείτε το κεφάλαιο 5 στις [Οδηγίες χρήσης: Λειτουργίες δικτυακής σάρωσης/φαξ/φαξ δικτύου].

Αλλαγή του θέματος ενός e-mail ή του ονόματος του συνημμένου αρχείου

Το θέμα του μηνύματος e-mail και το όνομα αρχείου μπορούν να αλλάξουν κατά την αποστολή δεδομένων μέσω e-mail.

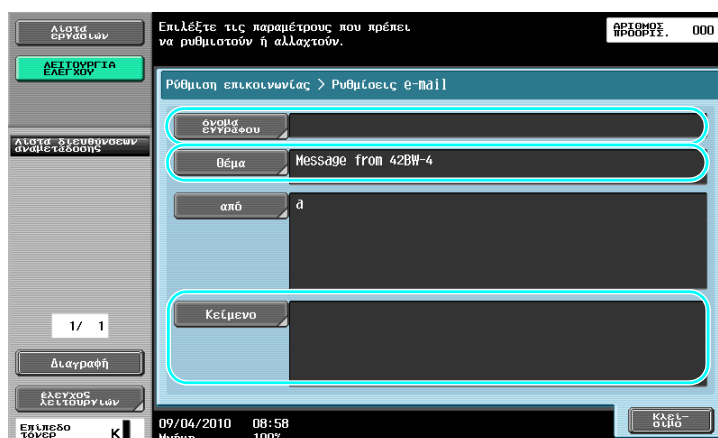
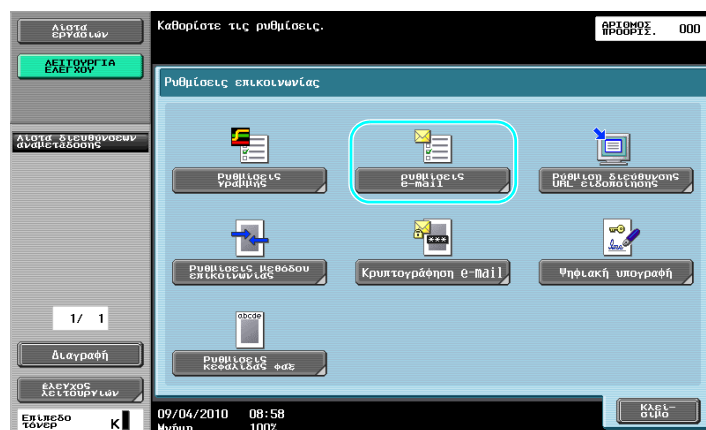

- Όνομα εγγράφου: Μπορείτε να αλλάξετε το όνομα του συνημμένου αρχείου.
- Θέμα: Μπορείτε να αλλάξετε το θέμα του μηνύματος e-mail.
- Κείμενο: Μπορείτε να εισαγάγετε κείμενο E-Mail.



Παραπομπές

Για λεπτομέρειες, συμβουλευτείτε το κεφάλαιο 5 στις [Οδηγίες χρήσης: Λειτουργίες δικτυακής σάρωσης/φαξ/φαξ δικτύου].

6.9 Έλεγχος των ως τώρα εκτελεσμένων αποστολών

Λίστες Τρέχουσες εργασίες/Ιστορικό εργασιών

Το πρωτόκολλο αποστολής περιλαμβάνει τη λίστα τρεχουσών εργασιών η οποία επιτρέπει τον έλεγχο των τρεχουσών εργασιών που πραγματοποιούνται καθώς και τη λίστα ιστορικού η οποία επιτρέπει τον έλεγχο των ολοκληρωμένων εργασιών αποστολής.

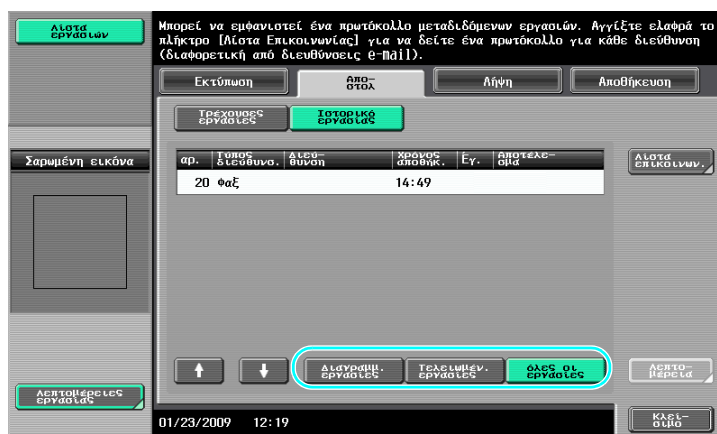
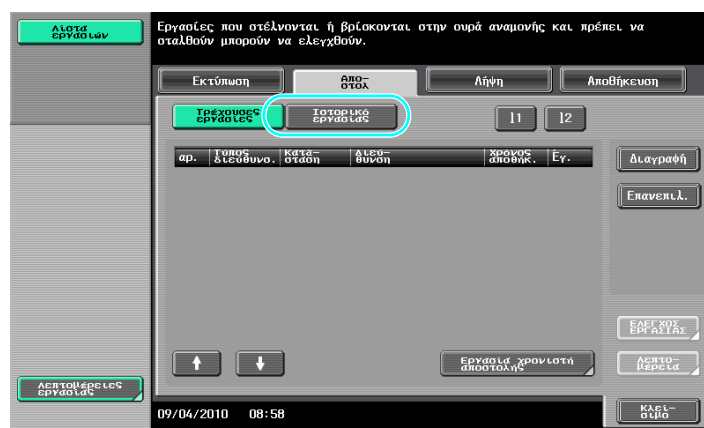

Αναφορά

- Οι εργασίες που αποστέλλονται ή είναι σε σειρά αναμονής για αποστολή εμφανίζονται στη λίστα τρεχουσών εργασιών.
- Οι εργασίες που στάλθηκαν εμφανίζονται στη λίστα Ιστορικό εργασίας.



Παραπομπές

Για λεπτομέρειες, συμβουλευτείτε το κεφάλαιο 3 στις [Οδηγίες χρήσης: Λειτουργίες δικτυακής σάρωσης/φαξ/φαξ δικτύου].

7

Χρήσιμες λειτουργίες θυρίδας

7 Χρήσιμες λειτουργίες θυρίδας

7.1 Αλλαγή του ονόματος ενός αποθηκευμένου εγγράφου

Επεξεργασία ονόματος

Μπορείτε να αλλάξετε το όνομα του εγγράφου που είναι αποθηκευμένο σε μια θυρίδα χρήστη. Τα έγγραφα στα οποία δεν είχε δοθεί όνομα κατά την αποθήκευσή τους μπορούν να αποκτήσουν ένα ευκολομνημόνευτο όνομα.

Αναφορά

- Εάν δεν έχει εγκατασταθεί σκληρός δίσκος, μπορεί να μετονομαστεί μόνο η θυρίδα υποχρεωτικής μνήμης λήψης και η θυρίδα χρήστη εμπιστευτικής λήψης.

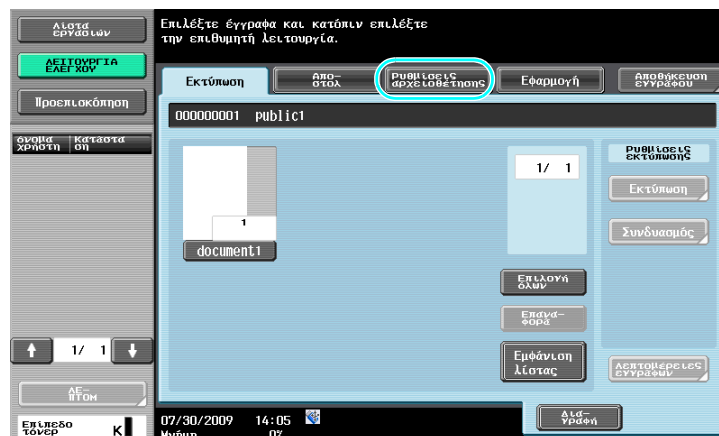
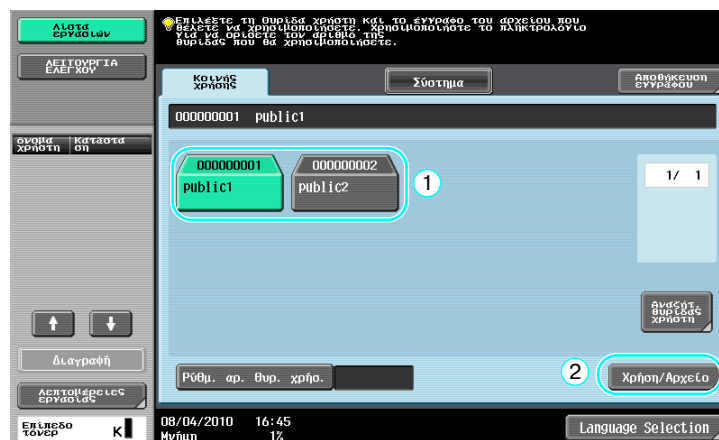

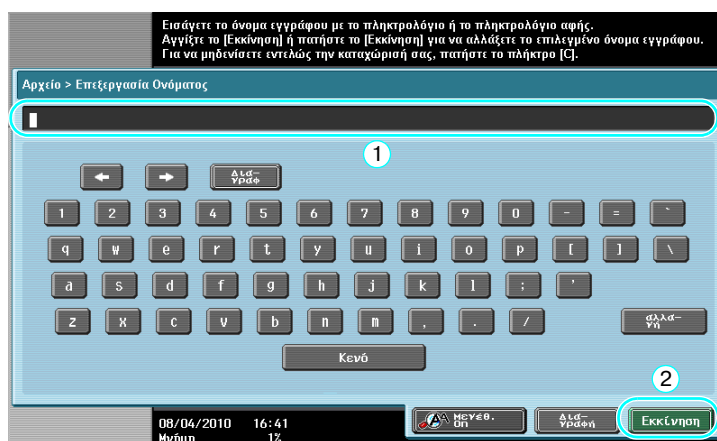
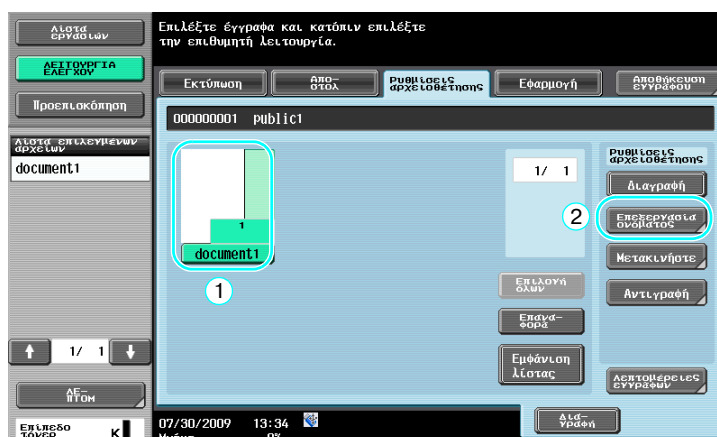

Αναφορά

- Το όνομα αρχείου είναι το όνομα του αρχείου που στάλθηκε. Αλλάξτε το όνομα του εγγράφου λαμβάνοντας υπόψη την κατάσταση στον διακομιστή προορισμού. Η αποστολή αρχείων είναι διαθέσιμη μόνο εάν έχει εγκατασταθεί ένας σκληρός δίσκος.



Παραπομπές

Για λεπτομέρειες, συμβουλευτείτε το κεφάλαιο 7 στις [Οδηγίες χρήσης: Λειτουργίες Box (Θυρίδας)].

7.2 Σάρωση των εγγράφων διπλής όψης

Ρυθμίσεις σάρωσης

Όταν αποθηκεύετε δεδομένα σε μια θυρίδα χρήστη από τη λειτουργία Θυρίδας χρήστη πατήστε [Ρυθμίσεις σάρωσης] για να αλλάξετε τις ρυθμίσεις σάρωσης του εγγράφου. Για να σαρώσετε έγγραφα διπλής όψης, επιλέξτε "2 όψεις" στην οθόνη Ρυθμίσεις σάρωσης.

Αναφορά

- Αν δεν υπάρχει εγκατεστημένος σκληρός δίσκος, το σαρωμένο έγγραφο μπορεί να αποθηκευτεί μόνο στην εξωτερική μνήμη.

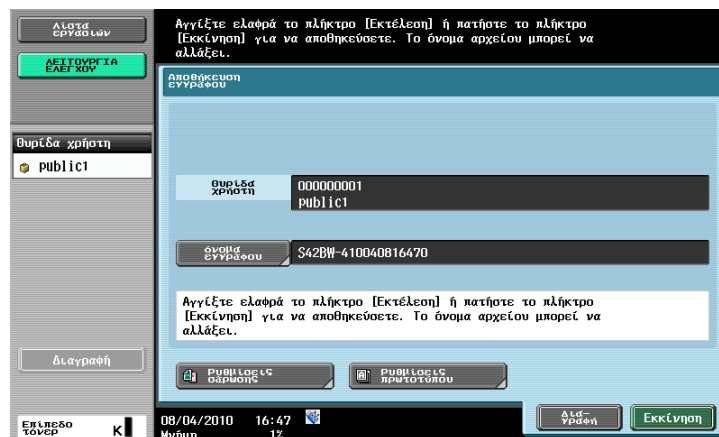

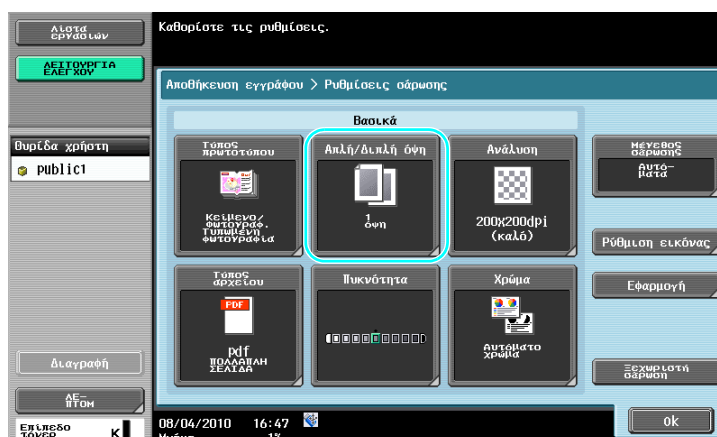

Αναφορά

- Από την οθόνη Ρυθμίσεις σάρωσης μπορείτε να καθορίσετε αφενός τη ρύθμιση για τα έγγραφα διπλής όψης και αφετέρου τις ρυθμίσεις για την ποιότητα της εικόνας του εγγράφου καθώς και το μορφότυπο του αρχείου δεδομένων που θα αποθηκευτεί.
- Κατά τη σάρωση ενός εγγράφου διπλής όψης από τη λειτουργία Φαξ/Σάρωση, ορίστε τη ρύθμιση "2 όψεις" στην οθόνη Ρυθμίσεις σάρωσης με τον ίδιο τρόπο που ορίζεται στη λειτουργία Θυρίδα χρήστη.
- Εφόσον η προεπιλεγμένη ρύθμιση είναι "1 όψη", ορίστε τη ρύθμιση "2 όψεις" στην οθόνη Ρυθμίσεις σάρωσης για να αποθηκεύσετε ένα έγγραφο διπλής όψης σε μια θυρίδα χρήστη. Επιπλέον, αν η ρύθμιση "2 όψεις" έχει οριστεί στην οθόνη Ρυθμίσεις σάρωσης πατήστε [Κατεύθυνση πρωτοτύπου] και [Θέση δεσίσματος] στην οθόνη Ρυθμίσεις πρωτοτύπου και επιλέξτε τις κατάλληλες ρυθμίσεις για το τοποθετημένο έγγραφο.

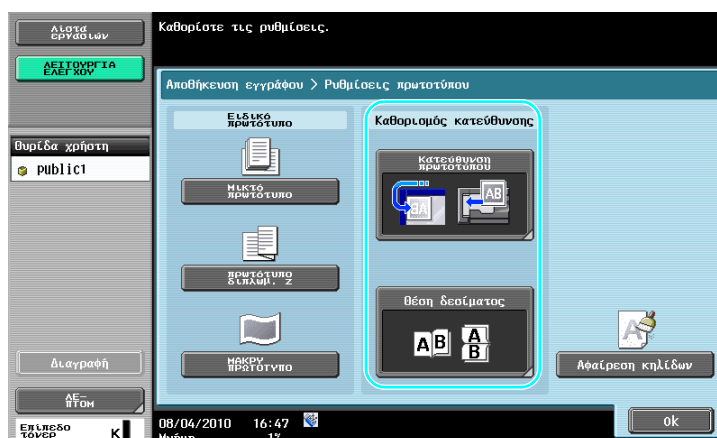

Παραπομπές

Για λεπτομέρειες, συμβουλευτείτε το κεφάλαιο 6 στις [Οδηγίες χρήσης: Λειτουργίες Box (Θυρίδας)].

7.3 Αυτόματη διαγραφή δεδομένων από τις θυρίδες χρήστη

Χρόνος αυτόματης διαγραφής εγγράφου

Το χρονικό διάστημα αποθήκευσης των δεδομένων σε θυρίδες χρήστη μπορεί να καθοριστεί για κάθε θυρίδα χρήστη. Αφού παρέλθει το καθορισμένο χρονικό διάστημα, τα δεδομένα που έχουν αποθηκευτεί σε θυρίδες χρήστη θα διαγραφούν αυτόματα. Καθορίστε μια ρύθμιση για το "Χρόνος αυτόματης διαγραφής εγγράφου" κατά την καταχώριση μιας θυρίδας χρήστη.

Αναφορά

- Για να αλλάξετε τη ρύθμιση του χρόνου αυτόματης διαγραφής εγγράφου για μια ήδη καταχωρισμένη θυρίδα χρήστη πατήστε [Επεξεργασία] για τη θυρίδα χρήστη.

Λειτουργίες / Μετρητής

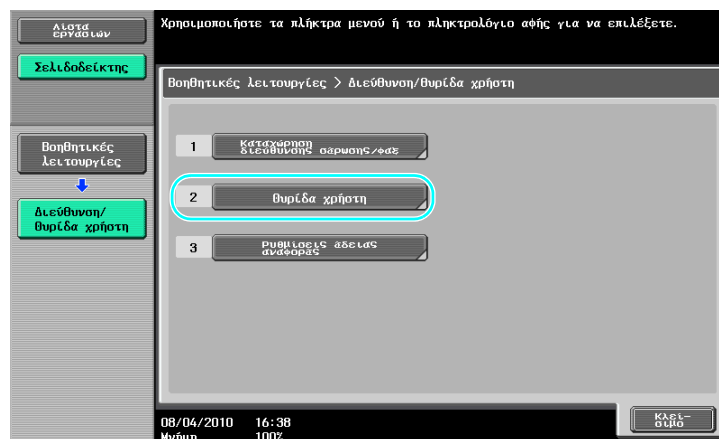
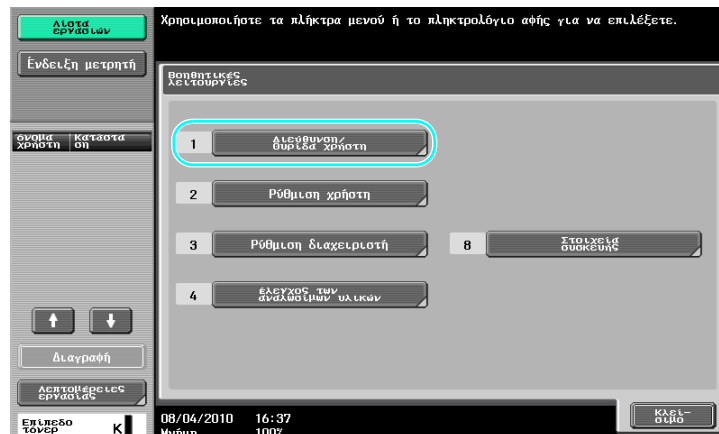
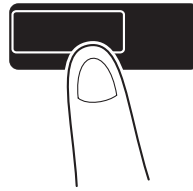



Χρησιμοποιήστε τα πλήκτρα μενού ή το πληκτρολόγιο αφής για να επιλέξετε.

Βοθητικές λειτουργίες > Διεύθυνση/θυρίδα χρήστη > Θυρίδα χρήστη

- Κοινή/προσωπική θυρίδα χρήστη
- Πίνακας ενημέρωσης θυρίδας χρήστη
- Θυρίδα χρήστη αναμετάδοσης

08/04/2010 16:38
Μνήμη 100%

ΚΑΤΕ-
ΟΔΙΟ



Μια νέα θυρίδα χρήστη μπορεί να καταχωρηθεί ή μια καταχωρημένη θυρίδα χρήστη μπορεί να επεξεργαστεί. Για να επεξεργαστείτε μια καταχωρημένη θυρίδα χρήστη, επιλέξτε τη και μετά αγγίξτε ελαφρά το πλήκτρο [Επεξεργασία].

Βοθητικές λειτουργίες > Θυρίδα χρήστη > Κοινή/Προσωπική θυρίδα χρήστη

ABC DEF GHI JKL MNO PQRS TUV WXYZ etc

Αρ. θυρίδας χρήστη	Όνομα	Τύπος	Αναμεταδοθείς/ώρας	
1	public1	Κοινής χρήσης	16/03/2010 13:50	1/ 1
2	public2	Κοινής χρήσης	16/03/2010 13:50	

Νέο Επεξεργασία Διαγραφή

08/04/2010 16:47
Μνήμη 1%

ΚΑΤΕ-
ΟΔΙΟ



Επιλέξτε αντικείμενο και εισάγετε ρύθμιση.

Βοθητικές λειτουργίες > Κοινή/Προσωπική θυρίδα χρήστη > Επεξεργασία 1/2

← Πίσω Εμπρός →

Αριθμός θυρίδας χρήστη	1	1 - 99999999
Όνομα θυρίδας χρήστη	public1	
Κωδικός		
Ευρετήριο	PQRS	
Τύπος	Κοινής χρήσης	
Χρόνος αποθήκ.	16/03/2010 13:50	

08/04/2010 16:48
Μνήμη 1%

Δια-
ΥΡΕΦΗ Ok



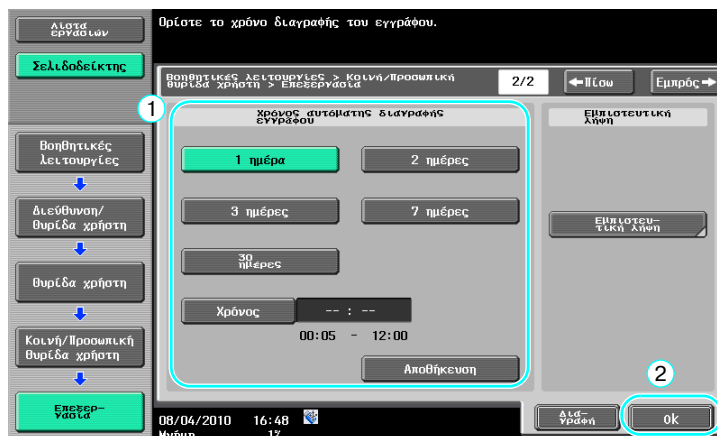

Παραπομπές

Για λεπτομέρειες, συμβουλευτείτε το κεφάλαιο 8 στις [Οδηγίες χρήσης: Λειτουργίες Box (Θυρίδας)].

7.4 Εκτύπωση/αποστολή συνδυασμένων πολλαπλών αρχείων δεδομένων

Αναφορά

- Αυτή η λειτουργία είναι διαθέσιμη μόνο εάν έχει εγκατασταθεί ένας σκληρός δίσκος.

Συνδυασμός/Δέσιμο αποστολής

Δύο ή περισσότερα αρχεία δεδομένων που έχουν αποθηκευτεί σε θυρίδες χρήστη μπορούν να εκτυπωθούν ή να σταλούν.

Όταν επιλέγεται το "Συνδυασμός"

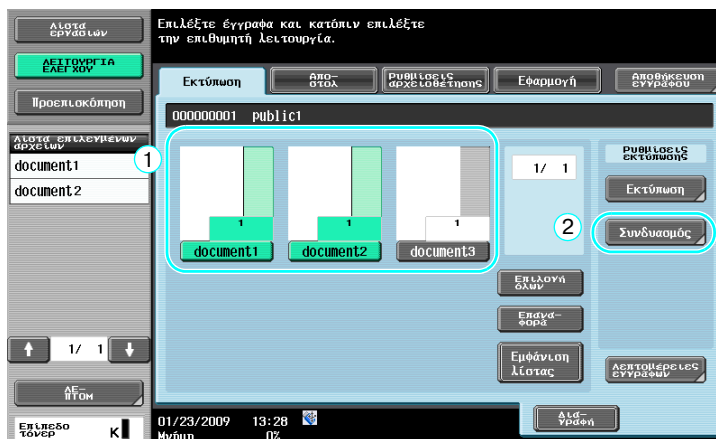

Καθορίστε τη σειρά με την οποία συνδυάζονται τα δεδομένα.



Καθορίστε τις ρυθμίσεις τελικής επεξεργασίας και κατόπιν εκτυπώστε τα δεδομένα.



Όταν επιλέγετε "Δέσιμο αποστολής".

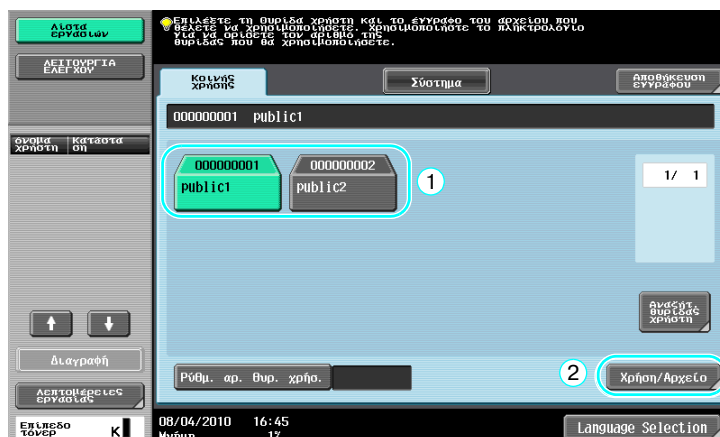

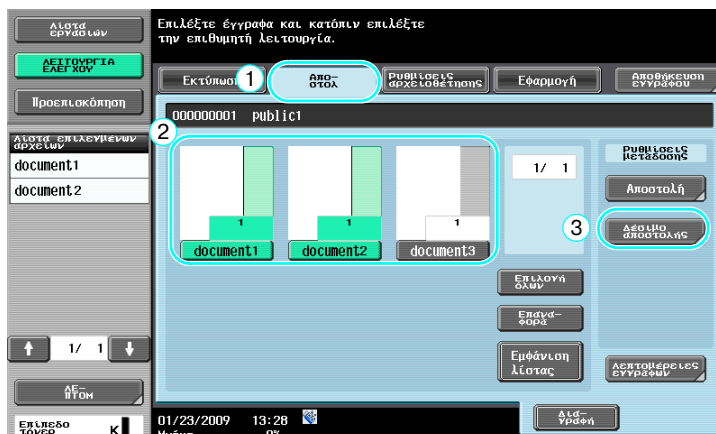

Καθορίστε τη σειρά με την οποία συνδυάζονται τα δεδομένα.



Επιλέξτε τον προορισμό και μετά στείλτε τα δεδομένα.



Αναφορά

- Δεν μπορείτε να στείλετε δεδομένα που έχουν αποθηκευτεί σε μια θυρίδα χρήστη προς έναν προορισμό χωρίς σάρωση (φαξ G3, φαξ Διαδικτύου ή διεύθυνση φαξ IP).



Παραπομπές

Για λεπτομέρειες, συμβουλευτείτε το κεφάλαιο 7 στις [Οδηγίες χρήσης: Λειτουργίες Box (Θυρίδας)].

7.5 Αλλαγή των ρυθμίσεων τελικής επεξεργασίας για τα αποθηκευμένα δεδομένα πριν την εκτύπωση

Τελείωμα

Οι ρυθμίσεις τελειώματος μπορούν να αλλάξουν πριν την εκτύπωση δεδομένων που έχουν αποθηκευτεί σε μια θυρίδα χρήστη.

Αναφορά

- Αν δεν υπάρχει εγκατεστημένος σκληρός δίσκος, το σαρωμένο έγγραφο μπορεί να αποθηκευτεί μόνο στην εξωτερική μνήμη.

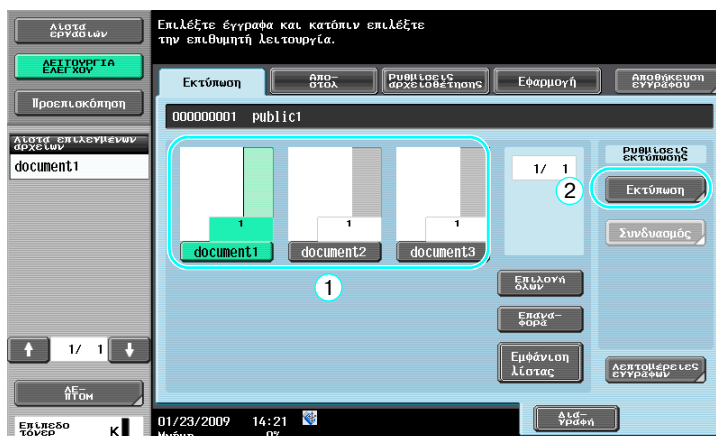

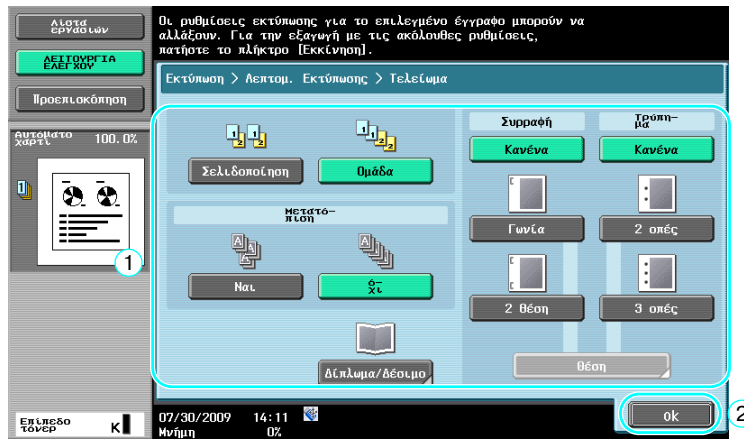

Διαθέσιμες ρυθμίσεις τελειώματος

Οι διαθέσιμες ρυθμίσεις τελειώματος διαφέρουν ανάλογα με τους εγκατεστημένους εξοπλισμούς. Για λεπτομέρειες, συμβουλευτείτε το κεφάλαιο 5 στις [Οδηγίες χρήσης: Λειτουργίες Φωτοαντιγραφής].

Ρύθμιση		Περιγραφή
Σελιδοποίηση		Επιλέξτε αυτή τη ρύθμιση, για να ξεχωρίσετε κάθε σελίδα ενός εγγράφου πολλών σελίδων.
Ομάδα		Επιλέξτε αυτή τη ρύθμιση, για να ξεχωρίσετε τα αντίγραφα κάθε σελίδας ενός εγγράφου πολλών σελίδων.
Μετατδπιση		Όταν δεν έχει εγκατασταθεί τελικός επεξεργαστής
		Εάν πληρούνται οι συνθήκες σελιδοποίησης, τα αντίγραφα εξάγονται και σελιδοποιούνται σε μια εναλλάξ σταυρωτή σελιδοποίηση.
		Όταν έχει εγκατασταθεί τελικός επεξεργαστής
		Τα αντίγραφα εξάγονται και μετακινούνται για διαχωρισμό.
Συρραφή		Τα αντίγραφα μπορούν να συρραφούν στη γωνία ή σε δύο σημεία.
Τρύπημα		Μπορείτε να τρυπήσετε τα αντίγραφα για να τα αρχειοθετήσετε.
Δίπλωμα/ Κεντρική συρραφή & Δίπλωμα	Δίπλωμα στη μέση	Επιλέξτε αυτή τη ρύθμιση, για να διπλώσετε τα αντίγραφα στη μέση προτού περάσουν έξω.
	Κεντρική συρραφή & Δίπλωμα	Επιλέξτε αυτή τη ρύθμιση, για να συρράψετε τα αντίγραφα σε δύο σημεία κατά μήκος του κέντρου και μετά να διπλώσετε τα αντίγραφα στη μέση πριν την εξαγωγή τους.

**Παραπομπές**

Για λεπτομέρειες, συμβουλευτείτε το κεφάλαιο 7 στις [Οδηγίες χρήσης: Λειτουργίες Βοx (Θυρίδας)].

7.6 Εκτέλεση λειτουργιών θυρίδας από έναν υπολογιστή

PageScore Web Connection

Οι θυρίδες χρήστη μπορούν να δημιουργηθούν και οι λειτουργίες μπορούν να εκτελεστούν στα δεδομένα που υπάρχουν στις θυρίδες χρήστη χρησιμοποιώντας το PageScore Web Connection. Μπορείτε να χρησιμοποιήσετε τα δεδομένα των θυρίδων χρήστη από τον υπολογιστή του γραφείου σας.

Εισάγετε τη διεύθυνση IP αυτού του μηχανήματος στο πεδίο "Διεύθυνση" του προγράμματος πλοήγησης στο Διαδίκτυο για να χρησιμοποιήσετε το PageScore Web Connection για να συνδεθείτε με το μηχάνημα αυτό.

The screenshot shows the PageScore Web Connection interface. At the top, there is a user profile for 'user01' with 'Logout' and 'Change Password' buttons. Below this, there are status indicators for 'Ready to Scan' and 'Ready to Print'. A navigation bar contains icons for various functions and a 'To Main Menu' button. A sidebar menu on the left lists options: 'Open User Box', 'Create User Box', 'Open System User Box', and 'Create System User Box'. The main content area displays the 'Open User Box(Public/Group/Personal)' dialog, which includes a description: 'Box is the function to save documents in the machine. Documents in the Box can be used for printing, sending etc.' It has input fields for 'User Box Number' (with a hint '(1-999999999)') and 'User Box Password', and an 'OK' button. Below the dialog is the 'User Box List' section, which includes a search filter set to 'ALL' and a page indicator showing 'Page (Display by 50 cases) 1'. A table lists the existing user boxes:

User Box Number	User Box Name	Type	Time Stored
1	box01	Public	11/04/2009 17:43
2	box02	Public	11/04/2009 17:43
3	box03	Public	11/04/2009 17:44

Οι ακόλουθες λειτουργίες μπορούν να εκτελεστούν από την καρτέλα Θυρίδα του PageScore Web Connection.

- Δημιουργία/επεξεργασία/διαγραφή θυρίδων χρήστη.
- Εκτύπωση/αποστολή δεδομένων των θυρίδων χρήστη. Αυτή η λειτουργία είναι διαθέσιμη μόνο εάν έχει εγκατασταθεί ένας σκληρός δίσκος.
- Λήψη δεδομένων από μια θυρίδα χρήστη σε έναν υπολογιστή. Αυτή η λειτουργία είναι διαθέσιμη μόνο εάν έχει εγκατασταθεί ένας σκληρός δίσκος.
- Αντιγραφή/μετακίνηση/διαγραφή δεδομένων των θυρίδων χρήστη. Αυτή η λειτουργία είναι διαθέσιμη μόνο εάν έχει εγκατασταθεί ένας σκληρός δίσκος.

Σχετικά με το PageScore Web Connection

Το PageScore Web Connection είναι μια συσκευή διαχείρισης λειτουργιών η οποία είναι ενσωματωμένη σε αυτό το μηχάνημα.

Χρησιμοποιώντας ένα πρόγραμμα πλοήγησης στο διαδίκτυο το οποίο εκτελείται σε έναν υπολογιστή του δικτύου, μπορείτε να ορίσετε τις ρυθμίσεις του μηχανήματος από το PageScore Web Connection.

Οι ακόλουθες λειτουργίες μπορούν να εκτελεστούν από το PageScore Web Connection.

- Ελέγξτε τα διάφορα στοιχεία του μηχανήματος.
- Έλεγχος μίας εργασίας.
- Εκτέλεση λειτουργιών με δεδομένα των θυρίδων χρήστη.
- Άμεση εκτύπωση.
- Καταχώριση/επεξεργασία προορισμών.
- Ρυθμίσεις περιβάλλοντος MFP, ασφαλείας, επαλήθευσης, δικτύου, εκτυπωτή και φαξ.



Παραπομπές

Για λεπτομέρειες, συμβουλευτείτε το κεφάλαιο 9 στις [Οδηγίες χρήσης: Λειτουργίες Box (Θυρίδας)].

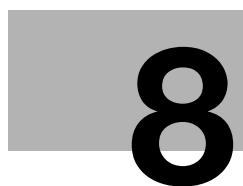

Λειτουργίες για προχωρημένους

8 Λειτουργίες για προχωρημένους

Αναφορά

- Αυτή η λειτουργία είναι διαθέσιμη μόνο εάν έχει εγκατασταθεί ένας σκληρός δίσκος.

8.1 Λειτουργίες για προχωρημένους

Οι διάφορες λειτουργίες που επαυξάνουν τη λειτουργικότητα του MFP καλούνται "λειτουργίες για προχωρημένους".

Υπάρχουν δύο τύποι λειτουργιών για προχωρημένους - οι λειτουργίες που μπορούν να χρησιμοποιηθούν καταχωρίζοντας το i-Option LK-101 v2/LK-102/LK-105 στο MFP και οι λειτουργίες που μπορούν να χρησιμοποιηθούν σε συνδυασμό με εφαρμογές (PageScope My Panel Manager). Η επισκόπηση κάθε λειτουργίας είναι ως εξής.

Λειτουργίες i-Option LK-101 v2

Λειτουργία	Επισκόπηση
Πρόγρ. περιήγ.	Χρησιμοποιώντας τον πίνακα ελέγχου του MFP που έχει συνδεθεί με το δίκτυο μπορείτε να προσπελάσετε το Διαδίκτυο ή το ενδοδίκτυο και να εμφανίσετε ή να εκτυπώσετε τα περιεχόμενα. Επίσης, μέσω ενός προγράμματος πλοήγησης στο Διαδίκτυο μπορείτε να χειριστείτε το PageScope Web Connection του MFP που έχει συνδεθεί με το δίκτυο και να χρησιμοποιήσετε τα έγγραφα που είναι αποθηκευμένα σε θυρίδες χρήστη.
Image Panel	Ο Image Panel είναι ένα νέο απλό και κατανοητό interface. Ο πίνακας αυτός σας βοηθά να δείτε εύκολα ολόκληρη τη ροή της λειτουργίας από την τοποθέτηση έως την αποστολή ενός εγγράφου. Μπορείτε να προσθέσετε αρχεία με δεδομένα εικόνων στους προορισμούς απλής επιλογής χρησιμοποιώντας το PageScope Web Connection. Τα καταχωρισμένα δεδομένα εικόνες εφαρμόζονται στη λίστα διευθύνσεων του εικονικού πίνακα.

Αναφορά

- Αν η συσκευή διαχείρισης χρέωσης εγκατασταθεί στο MFP, οι λειτουργίες εικονικού πίνακα δεν μπορούν να χρησιμοποιηθούν.

Λειτουργίες i-Option LK-102

Λειτουργία	Επισκόπηση
Διαδικασία PDF	Όταν στέλνετε έγγραφα σε μορφή PDF χρησιμοποιώντας τη λειτουργία σάρωσης ή θυρίδας χρήστη μπορείτε να κρυπτογραφήσετε το αρχείο PDF με κωδικό ή ψηφιακή ID, προσθέστε μια ψηφιακή υπογραφή και καθορίστε τις ιδιότητες.

Λειτουργίες i-option LK-105

Λειτουργία	Επισκόπηση
PDF με δυνατότητα αναζήτησης	Η λειτουργία αυτή σας επιτρέπει να επικολλήσετε άμεσα κείμενο σε κείμενο που αναγνωρίστηκε μέσω OCR (οπτικής αναγνώρισης χαρακτήρων), και να χρησιμοποιήσετε ένα αρχείο PDF με δυνατότητα αναζήτησης κειμένου. Μπορείτε να δημιουργήσετε ένα αρχείο PDF με δυνατότητα αναζήτησης όταν αποθηκεύετε ή στέλνετε ένα πρωτότυπο όπως ένα αρχείο PDF χρησιμοποιώντας τη λειτουργία σάρωσης ή θυρίδας χρήστη.

Αναφορά

- Για να χρησιμοποιήσετε τη λειτουργία για προχωρημένους απαιτείται ένα προαιρετικό σετ αναβάθμισης UK-203. Για λεπτομέρειες σχετικά με την αγορά προαιρετικού εξοπλισμού, επικοινωνήστε με τον εκπρόσωπο service με τον οποίο συνεργάζεστε.
- Για να χρησιμοποιήσετε τις λειτουργίες i-Option LK-101 v2, LK-102, ή LK-105 στο MFP, καταχωρίστε τα i-Option LK-101 v2, LK-102, ή LK-105 στο MFP για να ενεργοποιήσετε τη λειτουργία.

Αναφορά

- Για λεπτομέρειες σχετικά με τις λειτουργίες i-Option LK-101 v2, LK-102, ή LK-105, συμβουλευτείτε τις [Οδηγίες χρήσης: Λειτουργίες για προχωρημένους].
- Για λεπτομέρειες σχετικά με τη διαδικασία καταχώρισης των i-Option LK-101 v2, LK-102 ή LK-105 στο MFP, ανατρέξτε στη Σ. 8-5 αυτών των Οδηγιών χρήσης.
- Όταν ενεργοποιείται το i-Option LK-101 v2 ή LK-105, το πλήκτρο [Box] στον πίνακα ελέγχου ενεργεί ως πλήκτρο μενού εφαρμογής και το πλήκτρο [Fax/Σάρωση] ή [Αντιγραφή] ενεργεί ως πλήκτρο εφαρμογής.
- Πατήστε το πλήκτρο μενού για να εμφανιστεί το μενού εφαρμογής το οποίο σας επιτρέπει να χρησιμοποιήσετε την πρόσθετη λειτουργία. Μπορείτε επίσης να αποδώσετε τις λειτουργίες που προστέθηκαν στα δύο πλήκτρα εφαρμογών.
- Για λεπτομέρειες, συμβουλευτείτε τις [Οδηγίες χρήσης: Λειτουργίες για προχωρημένους].

Διαθέσιμες λειτουργίες στο PageScope My Panel Manager

Λειτουργία	Επισκόπηση
My Panel	Με τη λειτουργία My Panel, πραγματοποιείται κεντρικά στον διακομιστή η διαχείριση του περιβάλλοντος του πίνακα ελέγχου (My Panel) το οποίο προσαρμόζεται από έναν χρήστη ανάλογα με την εφαρμογή και ο χρήστης μπορεί να χρησιμοποιήσει τη λειτουργία My Panel που αποδόθηκε από το επιλεγμένο MFP.
My Address Book	Με τη λειτουργία My Address Book, πραγματοποιείται κεντρικά στον διακομιστή η διαχείριση του προσωπικού βιβλίου διευθύνσεων (My Address Book) και ο χρήστης μπορεί να χρησιμοποιήσει My Address Book που αποδόθηκε από το επιλεγμένο MFP.

Αναφορά

- Για να χρησιμοποιήσετε τη λειτουργία για προχωρημένους απαιτείται ένα προαιρετικό σετ αναβάθμισης UK-203. Για λεπτομέρειες σχετικά με την αγορά προαιρετικού εξοπλισμού, επικοινωνήστε με τον εκπρόσωπο service με τον οποίο συνεργάζεστε.
- Οι λειτουργίες που συνδέονται με τις εφαρμογές πρέπει να ενεργοποιηθούν μέσα από την αντίστοιχη εφαρμογή. Για λεπτομέρειες σχετικά με την ενεργοποίηση της λειτουργίας, ανατρέξτε στις Οδηγίες χρήσης της εφαρμογής.

**Παραπομπές**

Για λεπτομέρειες σχετικά με το PageScope My Panel Manager, ανατρέξτε στις Οδηγίες χρήσης του PageScope My Panel Manager.

Για τις λειτουργίες του πίνακα του MFP όταν το MFP είναι συνδεδεμένο με το PageScope My Panel Manager, συμβουλευτείτε τις [Οδηγίες χρήσης: Λειτουργίες για προχωρημένους].

8.2 Καταχώριση του i-Option LK-101 v2/LK-102/LK-105

Για να χρησιμοποιήσετε τις λειτουργίες των i-Option LK-101 v2/LK-102/LK-105, πρέπει το i-Option LK-101 v2/LK-102/LK-105 να καταχωριστεί στο MFP.

Η ενότητα αυτή περιγράφει τη διαδικασία καταχώρισης του i-Option LK-101 v2/LK-102/LK-105 στο MFP. Επιβεβαιώστε την ακόλουθη ροή λειτουργίας. Για λεπτομέρειες σχετικά με τις ρυθμίσεις ανατρέξτε στην περιγραφή στη Σ. 8-5 αυτών των Οδηγιών χρήσης.

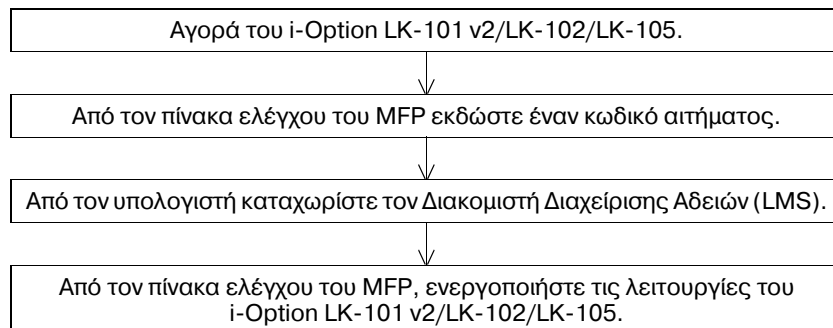

Καταχώριση του i-Option LK-101 v2/LK-102/LK-105

Υπάρχουν οι ακόλουθες δύο μέθοδοι καταχώρισης του i-Option LK-101 v2/LK-102/LK-105 στο MFP.

- Από τον πίνακα ελέγχου του MFP
- Από το PageScope Web Connection

Η διαδικασία καταχώρισης από τον πίνακα ελέγχου του MFP περιγράφεται εδώ. Για τη διαδικασία που καθορίζεται από το PageScope Web Connection, συμβουλευτείτε το κεφάλαιο 9 στις [Οδηγίες χρήσης: Διαχειριστή δικτύου].

Διαδικασία ενεργοποίησης των λειτουργιών του i-Option LK-101 v2/LK-102/LK-105

- 1 Αγορά του i-Option LK-101 v2/LK-102/LK-105.
 - Πρέπει προηγουμένως να έχετε αγοράσει το i-Option LK-101 v2/LK-102/LK-105. Στα i-Option LK-101 v2/LK-102/LK-105 περιλαμβάνεται το αδειοδοτικό πιστοποιητικό. Το αδειοδοτικό πιστοποιητικό περιλαμβάνει τα εξής:
 - Όνομα προϊόντος
 - Αριθμός αδειοδοτικού (token)
 - Αριθμός επιτρεπόμενων συσκευών
 - URL της ιστοσελίδας του διακομιστή διαχείρισης αδειών (LMS)
 - Για λεπτομέρειες σχετικά με την αγορά των i-Option LK-101 v2/LK-102/LK-105, επικοινωνήστε με τον εκπρόσωπο service με τον οποίο συνεργάζεστε.
- 2 Έκδοση κωδικού αιτήματος.
 - Πατήστε το πλήκτρο [Λειτουργίες/Μετρητής].

Λειτουργίες / Μετρητής

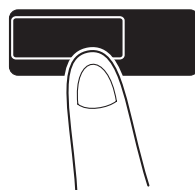

→ Πατήστε [Ρύθμιση διαχειριστή].

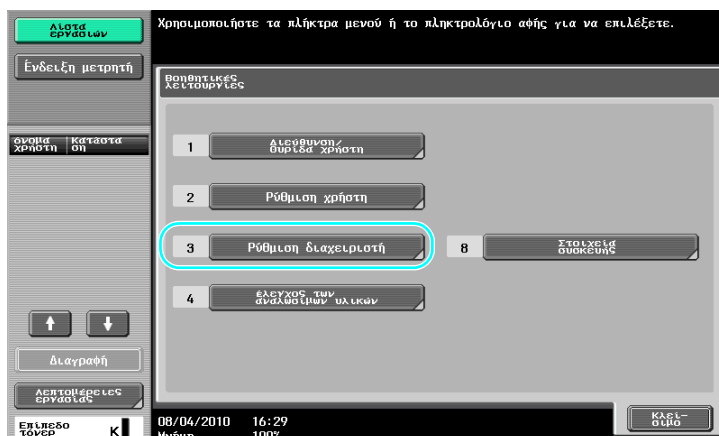

→ Πληκτρολογήστε τον κωδικό διαχειριστή και στη συνέχεια πατήστε [ok].



→ Πατήστε [Ρυθμίσεις αδειας].

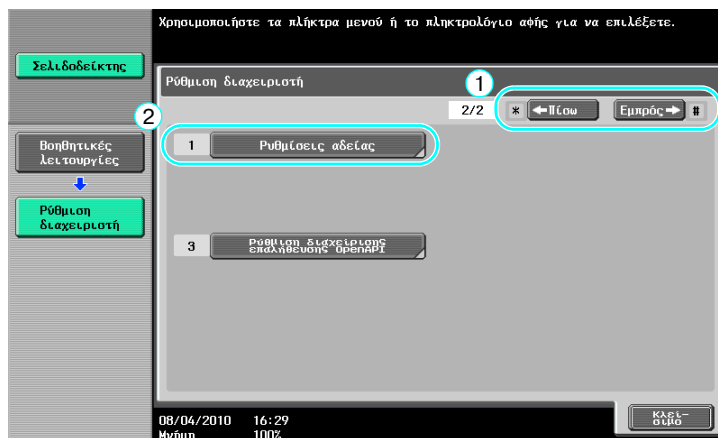

→ Πατήστε [Παραλαβή κωδικού αίτησης].

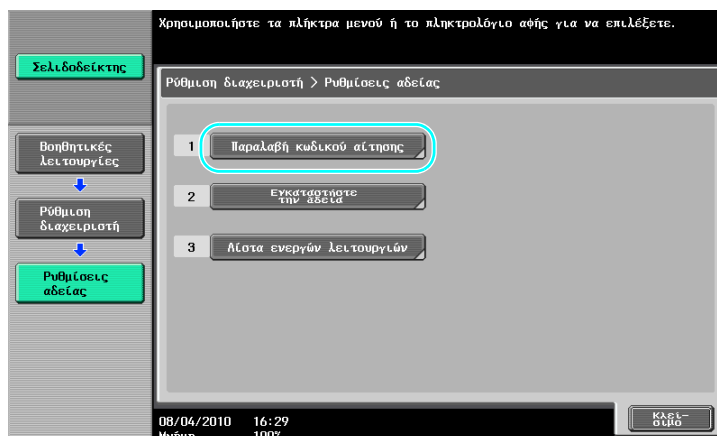

→ Πατήστε [Ναι] και μετά πατήστε [ok].

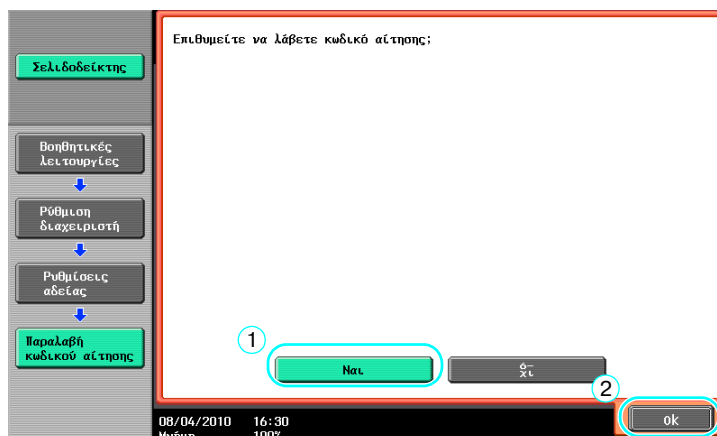

→ Πατήστε [Εκτυπ λιστ] για να εκτυπώσετε τον κωδικό αιτήματος.

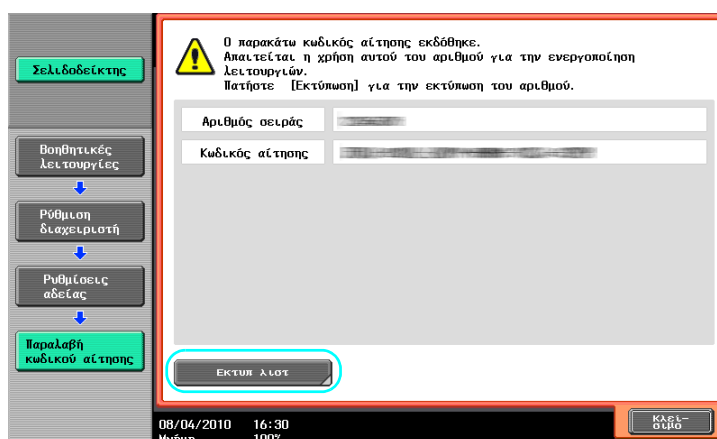

3 Καταχώριση του διακομιστή διαχείρισης αδειών (LMS).

→ Προσπέλαση της ιστοσελίδας του διακομιστή διαχείρισης αδειών (LMS).



→ Επιλέξτε μια γλώσσα.



→ Πληκτρολογήστε τον σειριακό αριθμό και τον κωδικό αιτήματος που εμφανίζεται αφού ζητήσετε έναν κωδικό αιτήματος και έπειτα κάντε κλικ στο πλήκτρο [Next].



- Πληκτρολογήστε τον αριθμό αδειοδοτικού (token) που περιλαμβάνεται στο πιστοποιητικό αδειοδοτικού, επιλέξτε τις επιλογές καταχώρισης και κατόπιν κάντε κλικ στο πλήκτρο [Next].

License Management System - Windows Internet Explorer

Generate License Code

Input Token Number

MFP Information → **Input Token No.** → Confirmation → Generate Code

MFP Serial Number : [REDACTED]

Request Code : [REDACTED]

Token Number (20) : [REDACTED] - [REDACTED] - [REDACTED] - [REDACTED] - [REDACTED] 1

Product Description : i-Option LK-101

Next 2 Back



- Επιβεβαιώστε τα στοιχεία της καταχώρισης και στη συνέχεια κάντε κλικ στο πλήκτρο [Generate License Code] (Δημιουργία κωδικού άδειας).

License Management System - Windows Internet Explorer

Generate License Code

Confirm Information

MFP Information → Input Token No. → **Confirmation** → Generate Code

MFP Serial Number : [REDACTED]

Request Code : [REDACTED]

Generate License Code Back

Token Number	Product Description
[REDACTED]	i-Option LK-101



- Εκδίδεται ο κωδικός άδειας και ο κωδικός λειτουργίας. Ο κωδικός άδειας και ο κωδικός λειτουργίας απαιτούνται για την ενεργοποίηση των λειτουργιών του i-Option LK-101 v2/LK-102/LK-105.

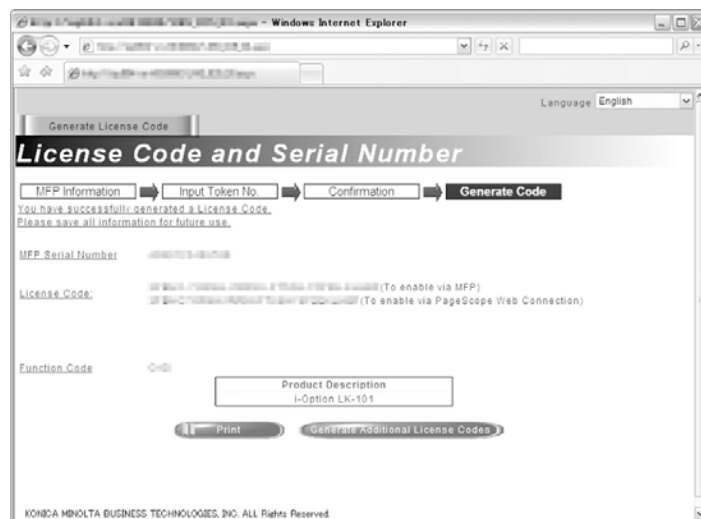

4 Ενεργοποίηση των λειτουργιών του i-Option LK-101 v2/LK-102/LK-105.

- Στην οθόνη Ρυθμίσεις άδειας των ρυθμίσεων διαχειριστή πατήστε [Εγκαταστήστε την άδεια].

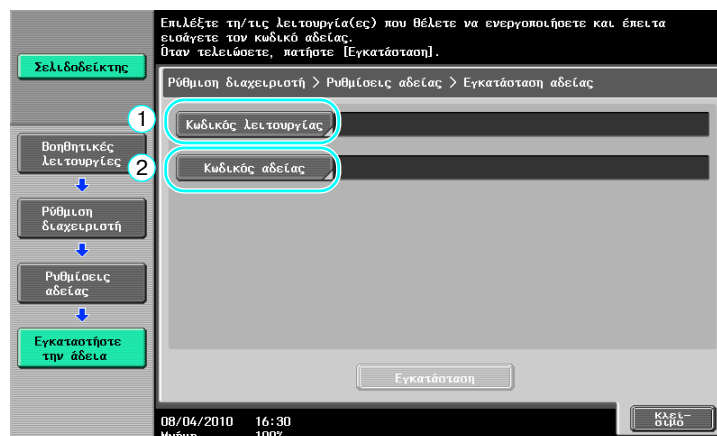
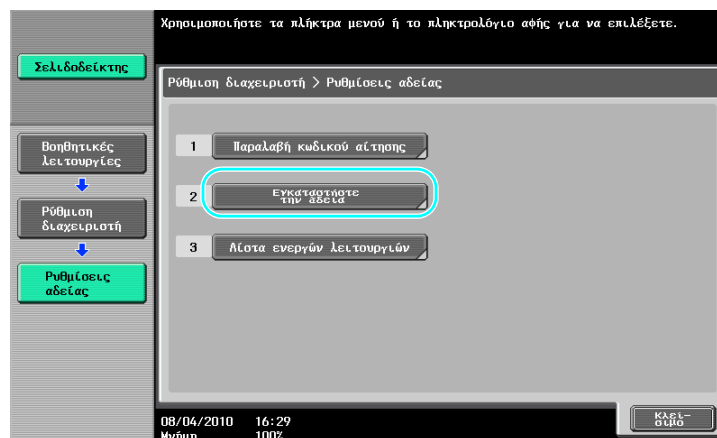

→ Πατήστε [Κωδικός λειτουργίας] για να εισαγάγετε τον κωδικό λειτουργίας που λάβατε.

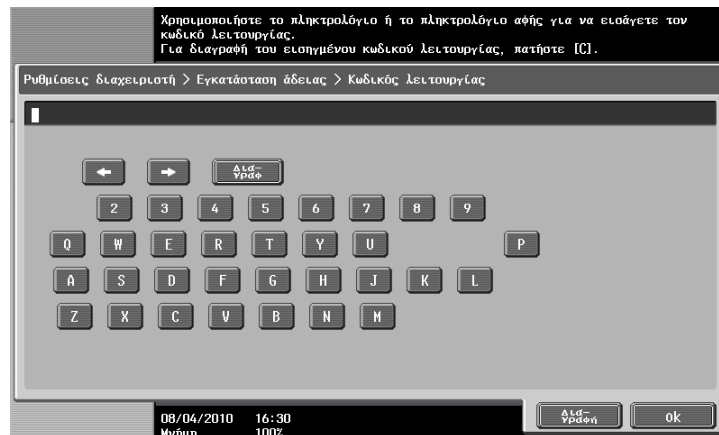

→ Πατήστε [Κωδικός άδειας] και στη συνέχεια πληκτρολογήστε τον κωδικό άδειας που έχει εκδοθεί.



→ Πατήστε [Εγκατάσταση].

→ Πατήστε [Ναι] και μετά πατήστε [ok].

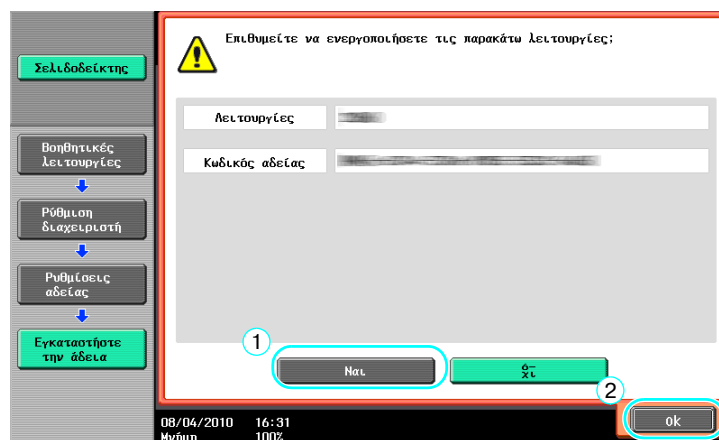

- Ενεργοποιήστε το μηχάνημα κλείνοντας τον κεντρικό διακόπτη ρεύματος και μετά ενεργοποιήστε ξανά το μηχάνημα.

Αναφορά

- Μετά την ενεργοποίηση της λειτουργίας, κλείστε τον κεντρικό διακόπτη ρεύματος και μετά περιμένετε περίπου 10 δευτερόλεπτα πριν ανοίξετε ξανά το διακόπτη. Διαφορετικά το μηχάνημα ενδέχεται να μην λειτουργήσει σωστά.
- Στην οθόνη Ρυθμίσεις Άδειας των ρυθμίσεων διαχειριστή πατήστε [Λίστα ενεργών λειτουργιών] για να ελέγξετε τη λίστα των ενεργοποιημένων λειτουργιών.

9

Επίλυση προβλημάτων

9 Επίλυση προβλημάτων

9.1 Επίλυση προβλημάτων

Η ενότητα αυτή περιγράφει τις συνήθεις διαδικασίες επίλυσης τυχόν προβλημάτων σε μία μορφή ερωταποκρίσεων. Αν δεν διορθωθεί το πρόβλημα ακόμη και μετά την εκτέλεση της περιγραφείσας διαδικασίας, επικοινωνήστε με τον εκπρόσωπο τεχνικής υποστήριξης με τον οποίο συνεργάζεστε.

Γιατί δεν τίθεται το μηχάνημα σε λειτουργία;

Το μηχάνημα αυτό έχει δύο διακόπτες.

Απάντηση

Ελέγξτε τα εξής.

- Ελέγξτε αν το καλώδιο ρεύματος του μηχανήματος έχει τοποθετηθεί σωστά και σταθερά στην πρίζα ηλεκτρικού ρεύματος. Επίσης ελέγξτε μήπως ενεργοποιηθεί η ασφάλεια διακοπής παροχής ρεύματος.
- Ελέγξτε αν το μηχάνημα έχει τεθεί σε λειτουργία χρησιμοποιώντας και τον βοηθητικό και τον γενικό διακόπτη ρεύματος.

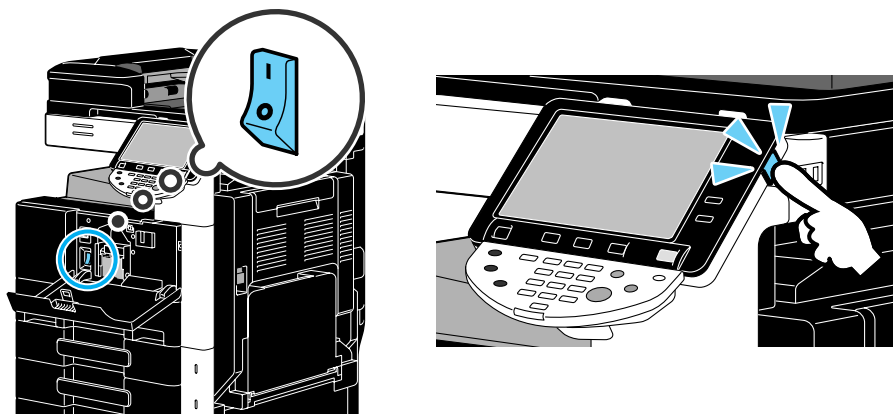

ΥΠΟΔΕΙΞΗ

Αν το μηχάνημα δεν μπορεί να τεθεί σε λειτουργία, μετά τον έλεγχο των ως άνω, επικοινωνήστε με τον εκπρόσωπο service με τον οποίο συνεργάζεστε.

Γιατί δεν εμφανίζεται τίποτε στην οθόνη αφής;

Όταν δεν εκτελεστεί κανένας χειρισμός για ένα ορισμένο χρονικό διάστημα, σβήνει η οθόνη αφής και το μηχάνημα αυτόματα περνά σε μια κατάσταση, όπου εξοικονομείται ενέργεια.



Απάντηση

Ελέγξτε τα εξής.

- Χρησιμοποιήστε τον επιλογή [Φωτεινότητα] στον πίνακα ελέγχου για να προσαρμόσετε τη φωτεινότητα της οθόνης αφής.

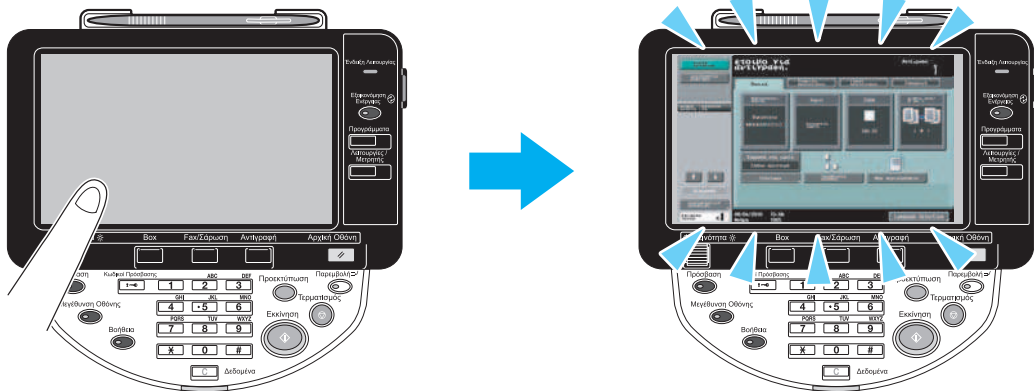

- Πιέστε την οθόνη αφής. Αν η οθόνη φωτιστεί δεν υπάρχει κανένα πρόβλημα. Αν το μηχάνημα είναι στη λειτουργία εξοικονόμησης ενέργειας, η λειτουργία ακυρώνεται αν πιέσετε την οθόνη αφής ή πατήσετε ένα πλήκτρο στον πίνακα ελέγχου.



- Προσπαθήστε πατώντας το πλήκτρο [Εξοικονόμηση Ενέργειας] στον πίνακα ελέγχου. Αν ο εβδομαδιαίος χρονιστής έχει θέσει το μηχάνημα στη λειτουργία ύπνου, τότε εμφανίζεται μια οθόνη στην οθόνη αφής όταν πατάτε το πλήκτρο [Εξοικονόμηση Ενέργειας]. Εισάγετε τα στοιχεία που υποδεικνύονται στην οθόνη ώστε να μπορείτε να χρησιμοποιήσετε το μηχάνημα κατά τη διάρκεια μη εργασιμων ωρών.
- Ελέγξτε αν το μηχάνημα έχει τεθεί σε λειτουργία χρησιμοποιώντας και τον βοηθητικό και τον γενικό διακόπτη ρεύματος.

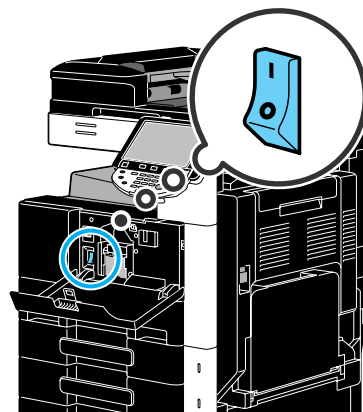

ΥΠΟΔΕΙΞΗ

Αν δεν εμφανιστεί τίποτα στην οθόνη αφής μετά τον έλεγχο των ως άνω, επικοινωνήστε με τον εκπρόσωπο service με τον οποίο συνεργάζεστε.

Γιατί εμφανίζεται ένα μήνυμα - όπως για παράδειγμα το μήνυμα αντικατάστασης αναλώσιμου ή το μήνυμα καθαρισμού και συντήρησης;

Όταν τα αναλώσιμα είδη που χρειάζεται για τη λειτουργία του το μηχάνημα κοντεύουν να εξαντληθούν, εμφανίζεται μία ειδοποίηση για την περίοδο αντικατάστασης. Το μήνυμα αυτό εμφανίζεται όταν το γυαλί σάρωσης με σχισμή είναι βρώμικο.

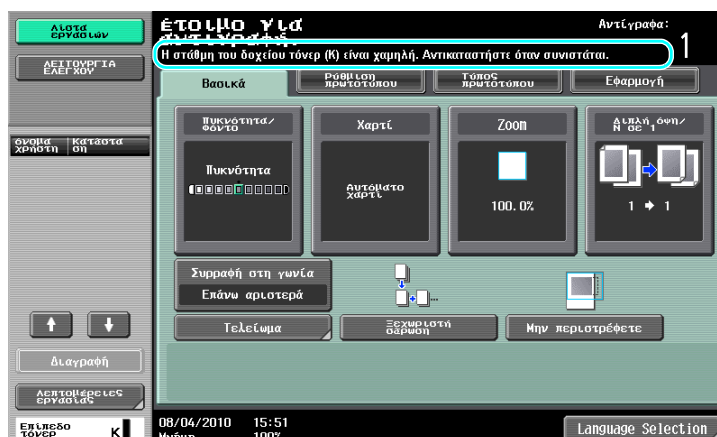

Απάντηση

Αντικαταστήστε τα αναλώσιμα που εμφανίζονται στην οθόνη ή καθαρίστε το γυαλί σάρωσης με σχισμή.

Το αναλώσιμο έχει εξαντληθεί, όταν εμφανίζεται το μήνυμα ότι πρέπει να αντικατασταθεί. Για ένα μικρό διάστημα μετά την εμφάνιση του μηνύματος μπορείτε να συνεχίσετε να αντιγράφετε, αλλά πάντως πρέπει να αντικατασταθεί το συγκεκριμένο αναλώσιμο είδος σύντομα.

- Για δοχείο τόνερ

Αν εμφανιστεί ένα μήνυμα όπως το "Η στάθμη του δοχείου τόνερ (K) είναι Χαμηλή. Αντικαταστήστε όταν συνιστάται.", στη συνέχεια θα εμφανιστεί το μήνυμα "Αντικατάσταση δοχείου τόνερ (K)." στην οθόνη. Αντικαταστήστε το δοχείο τόνερ σύμφωνα με τη σύμβαση συντήρησης που έχετε.

- Για τη μονάδα τυμπάνου

Όταν εμφανίζεται το μήνυμα "Αντικαταστήστε την(ις) ακόλουθη(ες) μονάδα(ες)" επικοινωνήστε με τον εκπρόσωπο service με τον οποίο συνεργάζεστε.

Γιατί συνεχίζει να εμφανίζεται το μήνυμα εμπλοκής;

Μπορεί να έχει παρουσιαστεί μία εμπλοκή και σε άλλο σημείο εκτός από εκείνο που υποδεικνύεται στην οθόνη. Ελέγξτε το σημείο που αναφέρεται στην οθόνη.

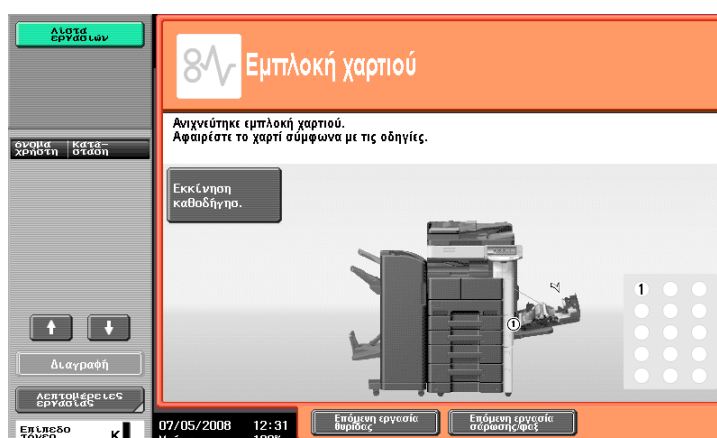

Απάντηση

Ελέγξτε τα εξής.

- Ελέγξτε μήπως υπάρχει σχισμένο χαρτί στο σημείο που υποδεικνύεται με τον αριθμό που εμφανίζεται στην οθόνη αφής. Αν δεν μπορούσατε να αφαιρέσετε το χαρτί, επικοινωνήστε με τον εκπρόσωπο service με τον οποίο συνεργάζεστε.
- Ανοίξτε και μετά κλείστε την πόρτα που υποδεικνύεται με τον αριθμό που εμφανίζεται στην οθόνη αφής. Το μήνυμα δεν πρέπει να εμφανιστεί ξανά μετά το πέρας της διαδικασίας αυτής.

ΥΠΟΔΕΙΞΗ

Αν η ειδοποίηση για την εμπλοκή συνεχίζει να εμφανίζεται μετά τον έλεγχο των ως άνω, επικοινωνήστε με τον εκπρόσωπο service με τον οποίο συνεργάζεστε.

Γιατί εμφανίστηκε ένα μήνυμα σφάλματος;

Υπάρχουν τρεις τύποι σφαλμάτων. Πρόκειται για τα σφάλματα που μπορούν να διορθωθούν με το άνοιγμα/ κλείσιμο της άνω μπροστινής πόρτας, τα σφάλματα που μπορούν να διορθωθούν με την ενεργοποίηση/ απενεργοποίηση του μηχανήματος και τέλος τα σφάλματα που δεν μπορούν να διορθωθούν. Διορθώστε το σφάλμα ακολουθώντας τις οδηγίες επί της οθόνης. Αν το σφάλμα δεν μπορεί να διορθωθεί ή να εξαιρεφθεί, επικοινωνήστε με τον εκπρόσωπο service αναφέροντάς του τον κωδικό σφάλματος.

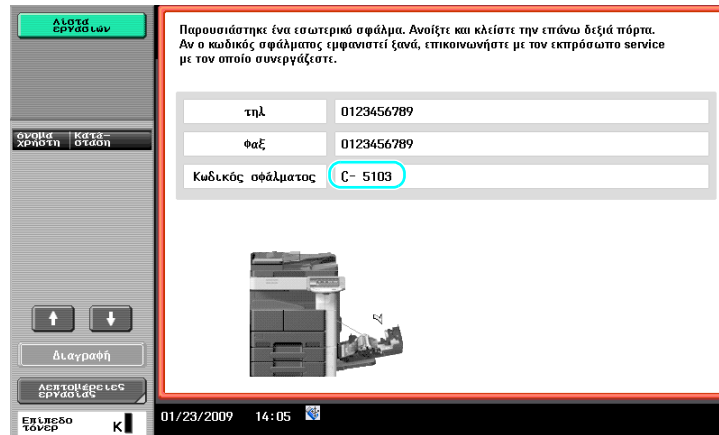
**Απάντηση**

Διορθώστε το σφάλμα ακολουθώντας τις οδηγίες επί της οθόνης.

ΥΠΟΔΕΙΞΗ

Αν το μήνυμα παραμένει στην οθόνη, σημειώστε τον κωδικό σφάλματος που εμφανίζεται στην οθόνη, αποσυνδέστε το μηχάνημα από την ηλεκτρική πρίζα και κατόπιν επικοινωνήστε με τον εκπρόσωπο service με τον οποίο συνεργάζεστε.

10

**Παράμετροι της επιλογής
Ρυθμίσεις χρήστη**

10 Παράμετροι της επιλογής Ρυθμίσεις χρήστη

Με τις παραμέτρους της επιλογής Ρύθμιση χρήστη μπορείτε να αλλάξετε τις συνήθεις ρυθμίσεις μηχανήματος και τις ρυθμίσεις συγκεκριμένων λειτουργιών ανάλογα με τις λειτουργικές συνθήκες και το λειτουργικό περιβάλλον.

10.1 Εμφάνιση της οθόνης "Ρύθμιση χρήστη"

Μπορείτε να ορίσετε διάφορες συνθήκες από την οθόνη Ρύθμιση χρήστη.

Λειτουργίες / Μετρητής

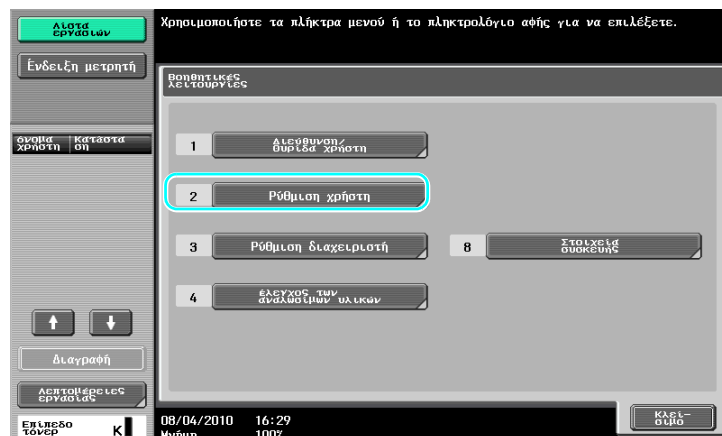
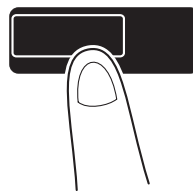

Αναφορά

- Για να αλλάξετε τις προεπιλεγμένες ρυθμίσεις για τη λειτουργία Φαξ/Σάρωση πατήστε το πλήκτρο [Fax/Σάρωση] και κατόπιν πατήστε το πλήκτρο [Λειτουργίες/Μετρητής].



Παραπομπές

Για λεπτομέρειες, συμβουλευτείτε το κεφάλαιο 6 στις [Οδηγίες χρήσης: Λειτουργίες Φωτοαντιγραφής].

10.2 Ρυθμίσεις που μπορούν να καθοριστούν

Μπορούν να οριστούν ρυθμίσεις για παραμέτρους των επομένων πέντε κατηγοριών στην οθόνη Ρύθμιση χρήστη.

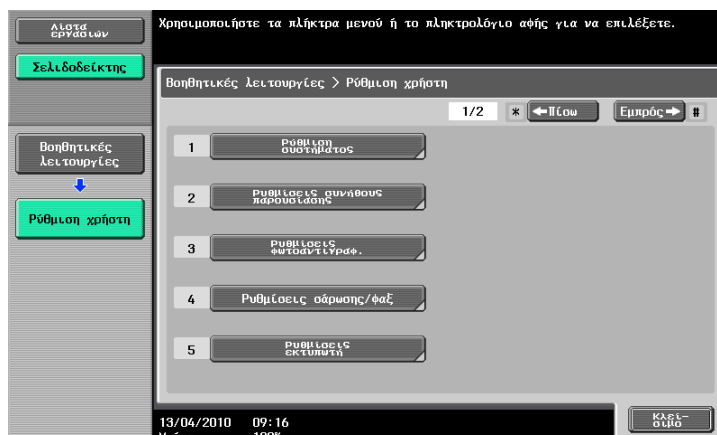

Παραπομπές

Για λεπτομέρειες σχετικά με τις παραμέτρους ρυθμίσεων φωτοαντιγραφής, συμβουλευτείτε το κεφάλαιο 6 στις [Οδηγίες χρήσης: Λειτουργίες Φωτοαντιγραφής].

Για λεπτομέρειες σχετικά με τις παραμέτρους ρυθμίσεων σάρωσης/φαξ, συμβουλευτείτε το κεφάλαιο 9 στις [Οδηγίες χρήσης: Λειτουργίες δικτυακής σάρωσης/φαξ/φαξ δικτύου].

Για λεπτομέρειες σχετικά με τις παραμέτρους ρυθμίσεων εκτύπωσης, συμβουλευτείτε το κεφάλαιο 13 στις [Οδηγίες χρήσης: Λειτουργίες Εκτύπωσης].

Ρύθμιση συστήματος

Μπορείτε να αλλάξετε τη γλώσσα οθόνης στην οθόνη αφής, τις μονάδες μέτρησης καθώς και τις ρυθμίσεις για τις λειτουργίες εξοικονόμησης ενέργειας.

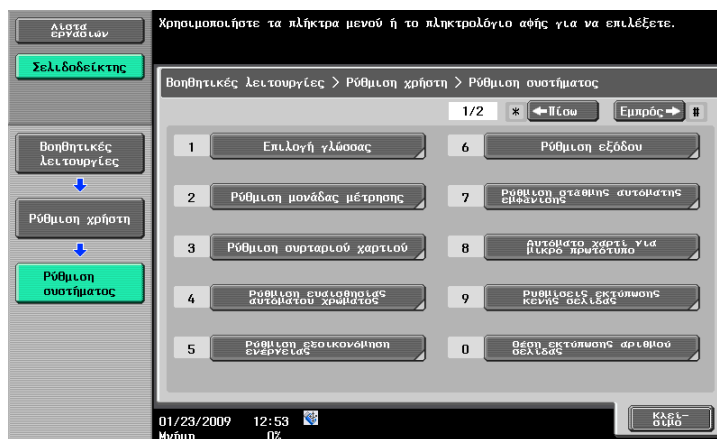

Ρυθμ. συνήθους παρουσίασης

Μπορείτε να αλλάξετε το τί εμφανίζεται στον αριστερό πίνακα της οθόνης αφής και τις ρυθμίσεις στην οθόνη Βασικά.

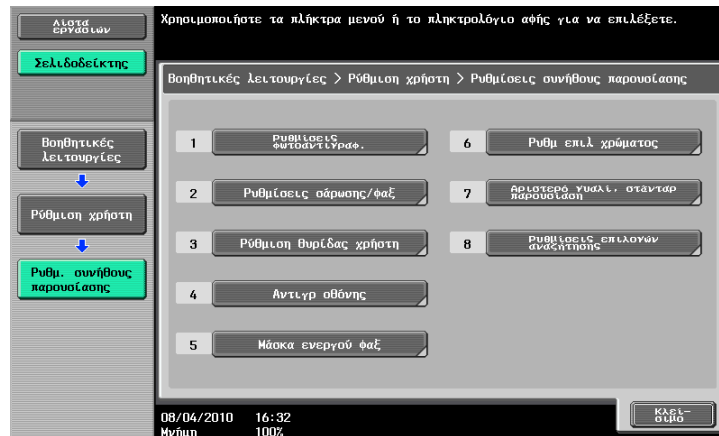

Ρυθμίσεις φωτοαντιγραφ.

Οι ρυθμίσεις για τις λειτουργίες αντιγραφής μπορούν να αλλάχουν ούτως ώστε να εκτελούνται γρήγορα οι διάφορες διαδικασίες.

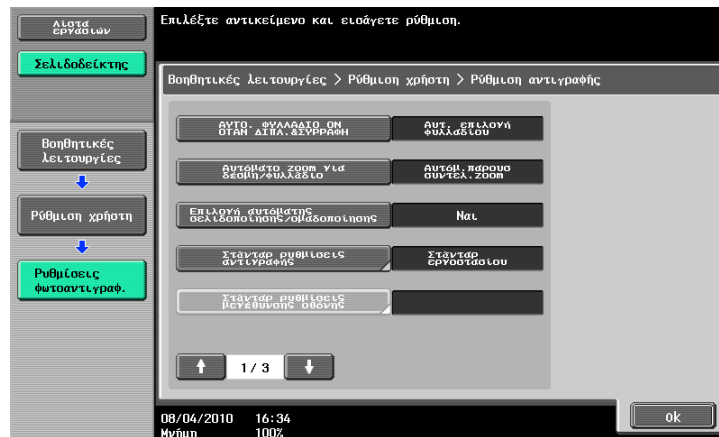

Ρυθμίσεις σάρωσης/φαξ

Οι ρυθμίσεις για τις λειτουργίες φαξ/σάρωσης μπορούν να αλλάξουν ούτως ώστε να εκτελούνται γρήγορα κι εύκολα οι διάφορες διαδικασίες.

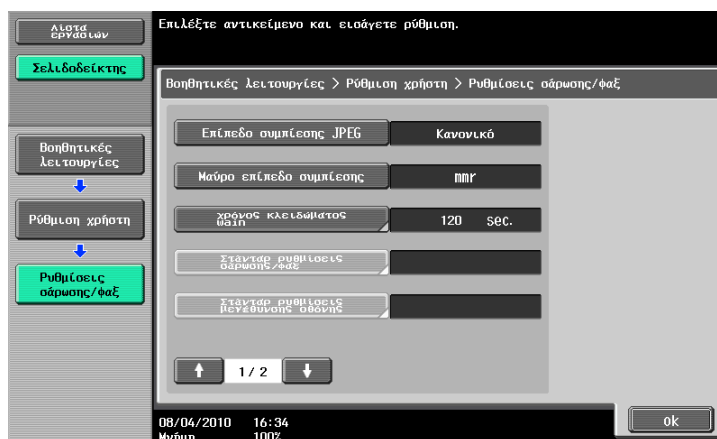

Ρυθμίσεις εκτυπωτή

Οι ρυθμίσεις για τις λειτουργίες εκτύπωσης μπορούν να αλλάξουν ούτως ώστε να εκτελούνται γρήγορα οι διάφορες διαδικασίες.

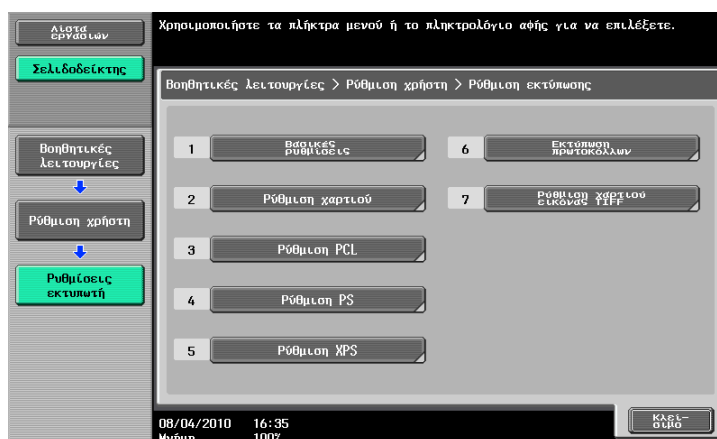

11

Γλωσσάριο

11 Γλωσσάριο

11.1 Γλωσσάριο

Στοιχείο	Περιγραφή
ADF	Πρόκειται για ένα αυτόματο τροφοδότη και αντιστροφέα πρωτοτύπων. Μπορεί να σαρώσει πρωτότυπα αυτόματα. (ADF = Αυτόματος Τροφοδότης Φύλλων)
LCT	Αυτό είναι το Ερμάριο χαρτιού PC-409. Μπορούν να φορτωθούν έως και 2500 φύλλα. (LCT = Συρτάρι μεγάλης χωρητικότητας)
SSD	Αυτή είναι η μνήμη του μηχανήματος. Αυτή η μονάδα χρησιμοποιείται για την αποθήκευση ενός εγγράφου που αποθηκεύτηκε ή παρελήφθη από τη λειτουργία φαξ όταν δεν υπάρχει εγκατεστημένος σκληρός δίσκος. (SSD = Solid State Drive, δίσκοι σταθερής κατάστασης)
Αποθήκευση στη θυρίδα χρήστη	Αυτή είναι η λειτουργία όπου τα δεδομένα που σαρώθηκαν με τις λειτουργίες αντιγραφής, φαξ ή σάρωσης αποθηκεύονται σε μια θυρίδα χρήστη που δημιουργήθηκε σε αυτό το μηχάνημα. Τα δεδομένα που αποθηκεύτηκαν στη θυρίδα χρήστη μπορούν να σταλούν μέσω υπολογιστή ή με φαξ.
Δίπλωμα στη μέση	Αυτή είναι η λειτουργία τελειώματος για το δίπλωμα του χαρτιού στη μέση μετά την εκτύπωση.
Εβδομαδιαίος χρονιστής	Με τη λειτουργία αυτή το μηχάνημα μεταβαίνει στη λειτουργία ύπνου στην καθορισμένη ώρα. Μπορείτε να καθορίσετε τις ημέρες και τις ώρες κατά τις οποίες το μηχάνημα είναι εκτός λειτουργίας ώστε το μηχάνημα να περνά αυτόματα σε μια λειτουργία εξοικονόμησης ενέργειας.
Εμπιστευτικά	Γενικά αναφέρεται στην αλληλογραφία την οποία διαβάζει μόνο το άτομο προς το οποίο απευθύνεται. Στο μηχάνημα αυτό αφορά τη λειτουργία (καλείται εμπιστευτική αποστολή) όπου ένα φαξ αποστέλλεται σε ένα συγκεκριμένο άτομο. Εφόσον οι εμπιστευτικές αποστολές χρησιμοποιούν τις εμπιστευτικές θυρίδες χρήστη που έχουν δημιουργηθεί σε αυτό το μηχάνημα, οι μεταδόσεις αυτές μπορούν να πραγματοποιηθούν μόνο όταν και η συσκευή του παραλήπτη επίσης διαθέτει τη λειτουργία εμπιστευτικής μετάδοσης.
Εξοικονόμηση ενέργειας	Αυτή είναι η λειτουργία στην οποία περνά αυτόματα το μηχάνημα για την εξοικονόμηση ενέργειας όταν δεν εκτελείται καμία λειτουργία κατά τη διάρκεια ενός καθορισμένου χρονικού διαστήματος. Μια άλλη λειτουργία εξοικονόμησης ενέργειας είναι η λειτουργία ύπνου. Το μηχάνημα διατηρεί περισσότερη ενέργεια στη λειτουργία ύπνου απ' ό,τι στη λειτουργία εξοικονόμησης ενέργειας.
Εξοικονόμηση ενέργειας	Αυτή είναι η λειτουργία με την οποία το μηχάνημα περνά στη λειτουργία εξοικονόμησης ενέργειας (λειτουργία εξοικονόμησης ενέργειας ή λειτουργία ύπνου). Το μηχάνημα μπορεί να περάσει αυτόματα στη λειτουργία εξοικονόμησης ενέργειας πατώντας το πλήκτρο [Εξοικονόμηση Ενέργειας].
Εργασία	Αυτή είναι η λειτουργία τελειώματος για το δίπλωμα του χαρτιού στη μέση μετά την εκτύπωση. Οι λειτουργίες αντιγραφής και σάρωσης με το πάτημα του πλήκτρου [Εκκίνηση] καθώς και η εντολή εκτύπωσης που αποστέλλεται από έναν υπολογιστή καταχωρίζονται στο μηχάνημα και καλούνται εργασίες.
Θύρα χρήστη	Αυτή είναι η λειτουργία αποστολής όπου η αποστολή ενός φαξ αρχίζει μέσω μιας λειτουργίας που εκτελεί η συσκευή του παραλήπτη. Με την ανάκληση αποστολής, ο παραλήπτης επιβαρύνεται με το κόστος κλήσης εφόσον το έγγραφο προς αποστολή αποθηκεύεται στη μνήμη της συσκευής του αποστολέα έως ότου ο παραλήπτης ξεκινήσει την αποστολή στέλνοντας μια εντολή λήψης.
Κεντρική συρραφή & Δίπλωμα	Αυτή είναι η λειτουργία τελειώματος (τελικής επεξεργασίας) η οποία εξάγει το χαρτί διπλωμένο στη μέση και συρραμμένο σε δύο σημεία κατά μήκος του κέντρου.
Λειτουργίες ασφαλείας	Αυτή είναι η γενικότερη ονομασία διάφορων λειτουργιών για την ενίσχυση της ασφάλειας των δεδομένων και των πληροφοριακών στοιχείων για να αποφευχθεί η μη ηθελημένη γνωστοποίηση διαφόρων στοιχείων, για παράδειγμα, ώστε τα εμπιστευτικά δεδομένα που έχουν αποθηκευτεί στο μηχάνημα να μην γνωστοποιούνται σε τρίτους και οι διάφορες ρυθμίσεις να μπορούν να αλλαχτούν μόνο από τον κάτοχο του κωδικού.

Στοιχείο	Περιγραφή
Λειτουργίες σάρωσης	Η σάρωση καθαυτή του εγγράφου καλείται "σάρωση" και οι μέθοδοι αποστολής ή αποθήκευσης των δεδομένων της σάρωσης καλούνται λειτουργίες σάρωσης. Αυτές οι λειτουργίες σάρωσης περιλαμβάνουν αποστολές e-mail όπου τα δεδομένα της σάρωσης αποστέλλονται σε μια διεύθυνση e-mail ως συνημμένο αρχείο, καθώς και τις αποστολές FTP, SMB, WebDAV, με τη λειτουργία Web Service, την αποστολή σε θυρίδες χρήστη και τη χρήση των προκυπτόντων αρχείων όπως και μια σάρωση.
Μαζική αποστολή	Αυτή η λειτουργία του μηχανήματος καλείται "μαζική αποστολή". Αυτή η λειτουργία αποστέλλει φαξ σε πολλαπλούς παραλήπτες με μία μόνο κίνηση.
Ομάδα	Αυτή είναι η λειτουργία τελειώματος που εξάγει τα αντίγραφα ανά σελίδα όταν εκτυπώνονται δύο ή περισσότερα αντίγραφα ενός εγγράφου με πολλές σελίδες.
Όνομα αποστολέα	Αυτή είναι η λειτουργία με την οποία η συσκευή του αποστολέα καθορίζει αν τα στοιχεία του αποστολέα εκτυπώνονται από τη συσκευή παραλήπτη στο επάνω μέρος των ληφθέντων εγγράφων φαξ. Μόνο η συσκευή αποστολέα μπορεί να καθορίσει αν αυτά τα στοιχεία και το όνομα θα εκτυπώνονται.
Σελιδοποίηση	Αυτή η λειτουργία τελειώματος εξάγει τα αντίγραφα ανά σελίδα όταν εκτυπώνονται δύο ή περισσότερα αντίγραφα ενός εγγράφου με πολλές σελίδες.
Συρραφή	Αυτή η λειτουργία τελειώματος εξάγει τα αντίγραφα δεμένα με συνδετήρες κατά την αντιγραφή εγγράφων που περιέχουν δύο ή περισσότερες σελίδες.
Τρύπημα	Μπορείτε να τρυπήσετε τα αντίγραφα για να τα αρχειοθετήσετε.
Ύπνος	Αυτή είναι η λειτουργία στην οποία περνά αυτόματα το μηχάνημα για την εξοικονόμηση ενέργειας όταν δεν εκτελείται καμία λειτουργία κατά τη διάρκεια ενός καθορισμένου χρονικού διαστήματος. Μια άλλη λειτουργία εξοικονόμησης ενέργειας είναι η λειτουργία Εξοικονόμηση ενέργειας. Το μηχάνημα διατηρεί περισσότερη ενέργεια στη λειτουργία ύπνου απ' ό,τι στη λειτουργία εξοικονόμησης ενέργειας.

12

Ευρετήριο

12 Ευρετήριο

B

Bluetooth 2-46

I

ID & Εκτύπωση 4-8

i-Option LK-101 v2/LK-102/LK-105 8-5

P

PageScope Web Connection 7-17

PDA 2-46

Z

Zoom 4-4

A

Αδειοδοτικό πιστοποιητικό 8-5

Αναζήτηση προορισμού 6-23

Αναλώσιμα 1-69

Αναμετάδοση 5-21

Αντίγραφο διπλής όψης 3-5

Αντιγραφή βιβλίου 3-17

Αντικατάσταση της κασέτας συνδετήρων για το συρραπτικό ράχης SD-509 1-73

Αντικατάσταση της κασέτας συνδετήρων για τον τελικό επεξεργαστή FS-527 1-72

Αντικατάσταση της κασέτας συνδετήρων για τον τελικό επεξεργαστή FS-529 1-74

Αντικατάσταση του δοχείου τόνερ 1-71

Ανάγκη χώρου 1-29

Ανάκληση μετάδοσης 5-18

Ανάλυση 6-8

Απεμπλοκή συνδετήρων στο συρραπτικό ράχης SD-509 1-67

Απεμπλοκή συνδετήρων στον τελικό επεξεργαστή FS-527 1-66

Απεμπλοκή συνδετήρων στον τελικό επεξεργαστή FS-529 1-68

Απεμπλοκή χαρτιού ή συνδετήρων 1-57

Απεμπλοκή χαρτιού στη δεξιά πόρτα 1-60

Απεμπλοκή χαρτιού στη μονάδα διαχωρισμού εργασιών JS-505 1-65

Απεμπλοκή χαρτιού στο συρτάρι χαρτιού 1-61

Απεμπλοκή χαρτιού στον ADF 1-59

Απεμπλοκή χαρτιού στον τελικό επεξεργαστή FS-527 1-62

Απεμπλοκή χαρτιού στον τελικό επεξεργαστή FS-529 1-64

Αποθήκευση στην θυρίδα χρήστη 2-24, 4-6

Αποστολή E-mail 6-25

Αποστολή με χρονικό ορισμό 5-21

Αριθμός σελίδας 4-15, 6-15

Ασφαλής εκτύπωση 4-6

Ασφάλεια αντιγραφής 4-14

Αυτόματο zoom 3-15

Αφαίρεση φόντου 6-19

Γ

Γρήγορες ρυθμίσεις 3-29

Δ

Δηλώσεις συμμορφώσεως με την κείμενη νομοθεσία 1-22

Διαγραφή εγγράφου 7-7

Διαγραφή πλαισίου 3-13, 6-21

Διακομιστής διαχείρισης αδειών (LMS) 8-5

Δοκιμαστικό δείγμα 3-32

E

Εβδομαδιαίος χρονιστής 3-38

Έγγραφα διπλής όψης 7-5

Εκκένωση του δοχείου απορριμμάτων διάτρησης 1-75

Εκτύπωση δείγματος 4-7

Εκτύπωση σε δύο όψεις 4-9

Εκτύπωση φυλλαδίου 4-9

Εμπορικά σήματα και πνευματικά δικαιώματα 1-4

Ένδειξη μετρητή 3-36

Ενδιάμεση διαφάνεια 4-12

Ενεργοποίηση/απενεργοποίηση 1-49

Εξώφυλλο 3-20

Επίλυση προβλημάτων 9-3

Επεξεργασία ονόματος 7-3

Επικάλυψη 4-14

Επιλογή προορισμών 2-10, 2-14

H

H καρτέλα μου 4-18

Ημερομηνία/Ωρα 4-15, 6-17

Θ

Θυρίδα ομάδας 2-18

Θυρίδα χρήστ αναγκ λήψης στη μνήμη 5-26

K

Καταχώριση προγράμματος 3-27

Καταχώριση προορισμού ομάδας 5-3, 6-3

Καταχώριση προορισμού στο βιβλίο διευθύνσεων 5-3, 6-3

Κατάσταση ύπνου 3-38

Κεφαλίδα/Υποσέλιδο 4-15

Κινητό τηλέφωνο 2-46

Κωδικός απήγατος 8-5

Λ

Λίστα επικοινωνίας 5-8

Λίστα ιστορικού εργασιών 6-28

Λίστα Τρεχουσών εργασιών 6-28

Λειτουργία για προχωρημένους 8-3
 Λειτουργία εξώφυλλου 4-12
 Λειτουργία καθοδήγησης 1-39
 Λειτουργία φαξ 2-10
 Λειτουργία χαμηλής ενέργειας (Εξοικονόμηση ενέργειας) 3-38
 Λειτουργικό περιβάλλον 1-30

M

Μεγέθ./Σμίκρυν. 3-15
 Μετατόπιση εικόνας 4-10
 Μετάδοση με F-Code 5-28
 Μετάδοση σε πολλούς παραλήπτες 5-10
 Μάσκα γρήγορης αντιγραφής 3-3

Ξ

Ξεχωριστή σάρωση 3-8

O

Όφσετ 4-5

Π

Πίνακας χειρισμού 1-36
 Παροχή ρεύματος 1-30
 Περιθώριο δεσίματος 4-10
 Πλήκτρο συντόμευσης 3-29
 Πληροφορίες Ασφαλείας 1-17
 Ποιότητα εικόνας 4-16
 Προώθηση φαξ 5-31
 Προαιρετικός εξοπλισμός 1-76
 Προεπισκόπηση 3-32
 Προληπτικές σημάνσεις και ετικέτες 1-27
 Προορισμός θυρίδας χρήστη 2-26
 Προορισμός προγράμματος 5-7, 6-7
 Προσωπική θυρίδα χρήστη 2-18
 Πρωτότυπο φυλλάδιο 3-10

P

Ρύθμιση ανά σελίδα 4-13
 Ρύθμιση στοιχείων αποστολέα φαξ 5-13
 Ρυθμ. γραμματοσειράς 4-17
 Ρυθμίσεις σάρωσης 5-15, 7-5
 Ρυθμίσεις χρήστη 10-3

Σ

Σελίδα εξώφυλλου 3-20
 Συνδυασμένο αντίγραφο 3-6
 Συνδυασμός 4-9, 7-10
 Συνημμένα αποστολής 7-10
 Συρραφή 3-22, 4-5
 Συρτάρι χειροκίνητης τροφοδοσίας 3-25

T

Τύπος αρχείου 6-12
 Τύπος πρωτοτύπου 4-16, 6-9
 Τελείωμα 3-22, 4-11, 7-14
 Τοποθέτηση χαρτιού 1-51, 1-53, 1-55
 Τρύπημα 3-22

Υ

Υδατόσημο 4-14

Φ

Φαξ διαδικτύου 5-22
 Φαξ διεύθυνσης IP 5-22
 Φαξ με υπολογιστή 5-32
 Φυλλάδιο 3-10
 Φάκελος 3-25

X

Χρώμα 4-16, 6-12
 Χρήση αποθηκευμένου εγγράφου 2-33