



KONICA MINOLTA

# **bizhub 25e** ΓΡΗΓΟΡΗ ΕΚΚΙΝΗΣΗ



Giving Shape to Ideas



# Περιεχόμενα

## 1 Προετοιμασία

<b>1.1</b>	<b>Για την ασφάλειά σας</b> .....	<b>1-3</b>
<b>1.2</b>	<b>Πώς να διαβάσετε αυτές τις οδηγίες χρήσης</b> .....	<b>1-3</b>
<b>1.3</b>	<b>Καλώς ήλθατε</b> .....	<b>1-4</b>
<b>1.4</b>	<b>Σχετικά με τις οδηγίες χρήσης</b> .....	<b>1-4</b>
<b>1.5</b>	<b>Ονόματα εξαρτημάτων</b> .....	<b>1-5</b>
<b>1.6</b>	<b>Πίνακας ελέγχου</b> .....	<b>1-7</b>
<b>1.7</b>	<b>Τοποθέτηση χαρτιού</b> .....	<b>1-8</b>
1.7.1	Τοποθέτηση χαρτιού στις κασέτες.....	1-8
1.7.2	Τοποθέτηση χαρτιού στο συρτάρι χειροκίνητης τροφοδοσίας .....	1-10
1.7.3	Εκτύπωση ή αντιγραφή σε φακέλους.....	1-12
<b>1.8</b>	<b>Ενεργοποίηση και απενεργοποίηση του μηχανήματος</b> .....	<b>1-14</b>
1.8.1	Ενεργοποίηση και απενεργοποίηση του μηχανήματος (Καθημερινή χρήση) .....	1-14
1.8.2	Ενεργοποίηση και απενεργοποίηση του μηχανήματος (Απενεργοποίηση για μεγάλα χρονικά διαστήματα) .....	1-14
<b>1.9</b>	<b>Σχετικά με τις οθόνες προβολής</b> .....	<b>1-15</b>
1.9.1	Οθόνες Έτοιμο.....	1-15
1.9.2	Οθόνη Μενού My MFP .....	1-15

## 2 Λειτουργία

<b>2.1</b>	<b>Αντιγραφή</b> .....	<b>2-3</b>
2.1.1	Βασική λειτουργία .....	2-3
<b>2.2</b>	<b>Σάρωση</b> .....	<b>2-5</b>
2.2.1	Βασική λειτουργία .....	2-5
2.2.2	Ρυθμίσεις σάρωσης για προχωρημένους.....	2-8
<b>2.3</b>	<b>Φαξ</b> .....	<b>2-10</b>
2.3.1	Βασική μετάδοση.....	2-10
2.3.2	Ακύρωση της μετάδοσης .....	2-13
<b>2.4</b>	<b>Φαξ μέσω PC</b> .....	<b>2-14</b>
<b>2.5</b>	<b>Εκτύπωση</b> .....	<b>2-15</b>
2.5.1	Βασική λειτουργία .....	2-15
2.5.2	Ακύρωση εργασίας εκτύπωσης .....	2-16
2.5.3	Εκτύπωση από μια συσκευή μνήμης USB .....	2-16
<b>2.6</b>	<b>Χρησιμοποιώντας τις Λειτουργίες Message Board</b> .....	<b>2-17</b>
2.6.1	Πρόσβαση στις Λειτουργίες Message Board .....	2-17
2.6.2	Καταχώριση e-mail και προορισμών φαξ .....	2-19
2.6.3	Καταχώριση ενός φακέλου ή προορισμού FTP.....	2-21
<b>2.7</b>	<b>Αναλώσιμα</b> .....	<b>2-23</b>
2.7.1	Αντικατάσταση της κασέτας τόνερ.....	2-23
2.7.2	Αντικατάσταση της κασέτας τυμπάνου .....	2-24

## 3 Αναζήτηση σφάλματος

<b>3.1</b>	<b>Απεμπλοκή εγγράφου</b> .....	<b>3-3</b>
<b>3.2</b>	<b>Απεμπλοκή χαρτιού</b> .....	<b>3-5</b>
<b>3.3</b>	<b>Αν παρουσιαστεί σφάλμα</b> .....	<b>3-8</b>
<b>3.4</b>	<b>Αναζήτηση σφάλματος</b> .....	<b>3-9</b>
3.4.1	Λίστα ελέγχου αντιμετώπισης προβλημάτων .....	3-9
3.4.2	Όταν δεν μπορείτε να λύσετε το πρόβλημα .....	3-10

## 4 Παράρτημα

<b>4.1</b>	<b>Κανονιστικό πλαίσιο</b> .....	<b>4-3</b>
4.1.1	Δήλωση συμμόρφωσης με σήμανση CE (συμμόρφωση του προϊόντος προς τις εφαρμοστέες κοινοτικές απαιτήσεις που επιβάλλονται στον κατασκευαστή) .....	4-3
4.1.2	Οδηγία WEEE (Μόνο για την Ευρωπαϊκή Ένωση).....	4-3
4.1.3	Πιστοποίηση GS .....	4-3
4.1.4	Δημιουργία θορύβου.....	4-3
4.1.5	Απελευθέρωση όζοντος .....	4-4
4.1.6	Περιβαλλοντικές πληροφορίες .....	4-4
<b>4.2</b>	<b>Πληροφορίες Ασφαλείας</b> .....	<b>4-5</b>
4.2.1	Πληροφορίες ασφαλείας για σωστή χρήση.....	4-5
<b>4.3</b>	<b>Ανάγνωση των οδηγιών χρήσης σε PDF</b> .....	<b>4-9</b>
<b>4.4</b>	<b>Αναλώσιμα και προαιρετικός εξοπλισμός</b> .....	<b>4-10</b>
<b>4.5</b>	<b>Ενέργεια και δεδομένα θορύβου σύμφωνα με το RAL-UZ 122</b> .....	<b>4-11</b>
4.5.1	Κατανάλωση ενέργειας και χρόνος εναλλαγής .....	4-11
4.5.2	Εκπομπές θορύβου.....	4-12

## 5 Αλφαβητικό ευρετήριο



**Προετοιμασία**

---



# 1 Προετοιμασία

## 1.1 Για την ασφάλειά σας

Παρακαλούμε τηρείτε τα προληπτικά μέτρα ασφαλείας που παρατίθενται στην ενότητα "Πληροφορίες για την ασφάλεια" για να αποφευχθεί η πρόκληση ηλεκτροπληξίας και τραυματισμού ατόμων ή υλικής ζημίας λόγω εσφαλμένης χρήσης αυτού του μηχανήματος.

Διαβάστε επίσης την ενότητα "Προφυλάξεις για τη χρήση του μηχανήματος" στο Εγχειρίδιο διαχειριστή.

## 1.2 Πώς να διαβάσετε αυτές τις οδηγίες χρήσης

### Περιγραφή πλήκτρων

Σε αυτές τις οδηγίες χρήσης, τα πλήκτρα λειτουργίας περιγράφονται ως εξής:

< > : Πλήκτρα στον πίνακα ελέγχου

Για παράδειγμα το πλήκτρο εκκίνησης → <Εκκίνηση>

[ ] : Κουμπιά στην οθόνη και τον υπολογιστή

Για παράδειγμα το κουμπί "Ρύθμιση" → [Ρύθμιση]

### Περιγραφές για χαρτιά και έγγραφα

Σύμβολο  : Υποδεικνύει ότι το χαρτί πρέπει να τοποθετηθεί με την μικρότερη πλευρά στην κορυφή.

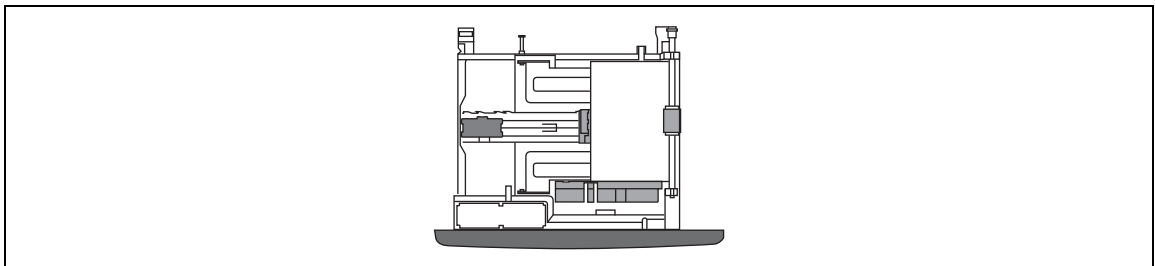

Σύμβολο  : Υποδεικνύει ότι το έγγραφο πρέπει να τοποθετηθεί με την μικρότερη πλευρά στην κορυφή.

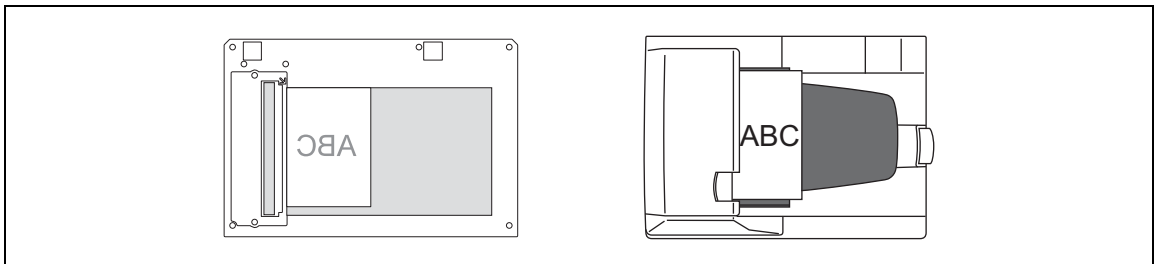

## 1.3 Καλώς ήλθατε

Σας ευχαριστούμε που επιλέξατε το bizhub 25e.

Πριν από τη χρήση του μηχανήματος φροντίστε να έχετε διαβάσει καλά τον Γρήγορη εκκίνησης (οι παρούσες οδηγίες χρήσης) για να βεβαιωθείτε ότι χρησιμοποιείτε αποτελεσματικά το μηχάνημα. Αφού πρώτα διαβάσετε τις οδηγίες χρήσης, φυλάξτε το έτσι ώστε να το έχετε πάντοτε πρόχειρο.

## 1.4 Σχετικά με τις οδηγίες χρήσης

Οι παρακάτω οδηγίες χρήσης έχουν γραφτεί για αυτό το μηχάνημα. Οι οδηγίες χρήσης σε PDF βρίσκονται στο DVD που παρέχεται με το μηχάνημά σας.

Το bizhub 25e είναι ένα προϊόν με πολλαπλές λειτουργίες: αντιγραφή, σάρωση, φαξ και εκτύπωση.

Παράγει εκτυπώσεις μεγέθους A4, A5 □ ή F4 (τα πιο συνηθισμένα μεγέθη εγγράφων) και δίνει τη δυνατότητα στους χρήστες να σαρώνουν γρήγορα και να παραδίδουν έγγραφα απευθείας στον σταθμό εργασίας τους.

Οδηγίες χρήσης	Περιγραφή
<b>Γρήγορη εκκίνηση (οι παρούσες οδηγίες χρήσης)</b>	Αυτή είναι μια περίληψη των βασικών λειτουργιών και της εγκατάστασης του μηχανήματος. Μελετήστε αυτόν τον οδηγό όταν χρησιμοποιείτε το μηχάνημα για πρώτη φορά ή όταν εκτελείτε μια νέα λειτουργία.
<b>Διαχειριστής</b>	Οι παρούσες οδηγίες χρήσης περιγράφουν τη ρύθμιση των προγραμματισμένων πλήκτρων, τις προεπιλεγμένες ρυθμίσεις, τη διαχείριση χρήσης του μηχανήματος, τις ρυθμίσεις δικτύου και την εκτέλεση της βασικής συντήρησης του μηχανήματος όπως η αντικατάσταση των αναλώσιμων και ο καθαρισμός ρουτίνας της μονάδας.
<b>Φωτοαντιγραφικό</b>	Οι παρούσες οδηγίες χρήσης περιγράφουν τις δυνατότητες αντιγραφής του μηχανήματος.
<b>Σάρωση και Φαξ</b>	Οι παρούσες οδηγίες χρήσης περιγράφουν τις δυνατότητες σάρωσης και φαξ αυτού του μηχανήματος. Οι παρούσες οδηγίες χρήσης περιγράφουν επίσης τον τρόπο χειρισμού των σφαλμάτων επικοινωνίας τα οποία ενδέχεται να παρουσιαστούν.
<b>Εκτυπωτής</b>	Οι παρούσες οδηγίες χρήσης περιγράφουν τις δυνατότητες εκτύπωσης του μηχανήματος. Οι παρούσες οδηγίες χρήσης περιγράφουν τη διαδικασία εγκατάστασης των προγραμμάτων οδήγησης εκτυπωτή.
<b>Λειτουργίες Message Board</b>	Οι παρούσες οδηγίες χρήσης περιγράφουν τις δυνατότητες της λύσης Λειτουργίες Message Board. Οι Λειτουργίες Message Board σας δίνουν τη δυνατότητα να προσπελάσετε το μηχάνημα χρησιμοποιώντας ένα πρόγραμμα περιήγησης μέσω του υπολογιστή σας για να δείτε την κατάσταση του μηχανήματος, να ρυθμίσετε τα βιβλία διευθύνσεων και να ορίσετε τις ρυθμίσεις του μηχανήματος, να δημιουργήσετε χρήστες και πολλά άλλα.



## 1.5 Ονόματα εξαρτημάτων

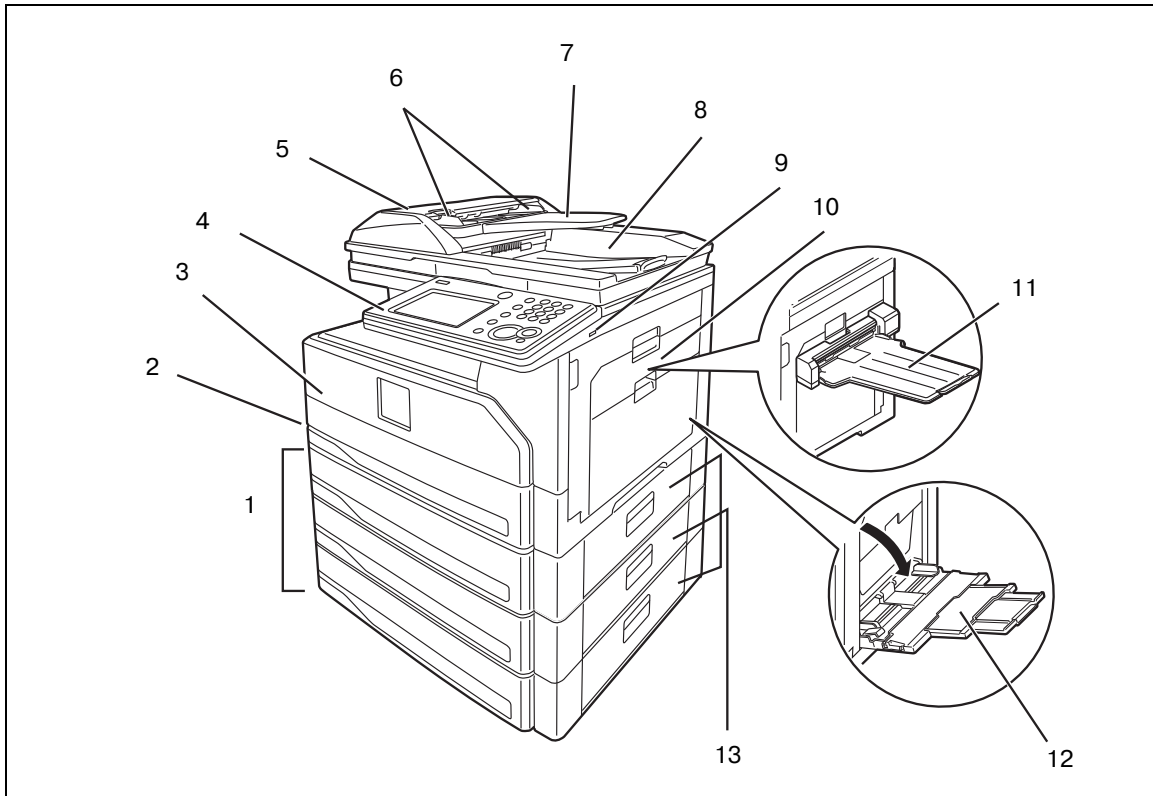

Αρ.	Όνομα
1	Κασέτα χαρτιού 2-4 (Προαιρετικά)
2	Κασέτα χαρτιού 1
3	Εξώφυλλο
4	Πίνακας ελέγχου
5	Κάλυμμα αυτόματου τροφοδότη πρωτοτύπων (ADF)
6	Οδηγός εγγράφου
7	Συρτάρι πρωτοτύπων
8	Συρτάρι εξόδου εγγράφου
9	Σύνδεσμος USB
10	Πλευρικό κάλυμμα 1
11	Συρτάρι 2 θυρίδων (Προαιρετικά)
12	Μπροστινό
13	Πλευρικό κάλυμμα 2-4

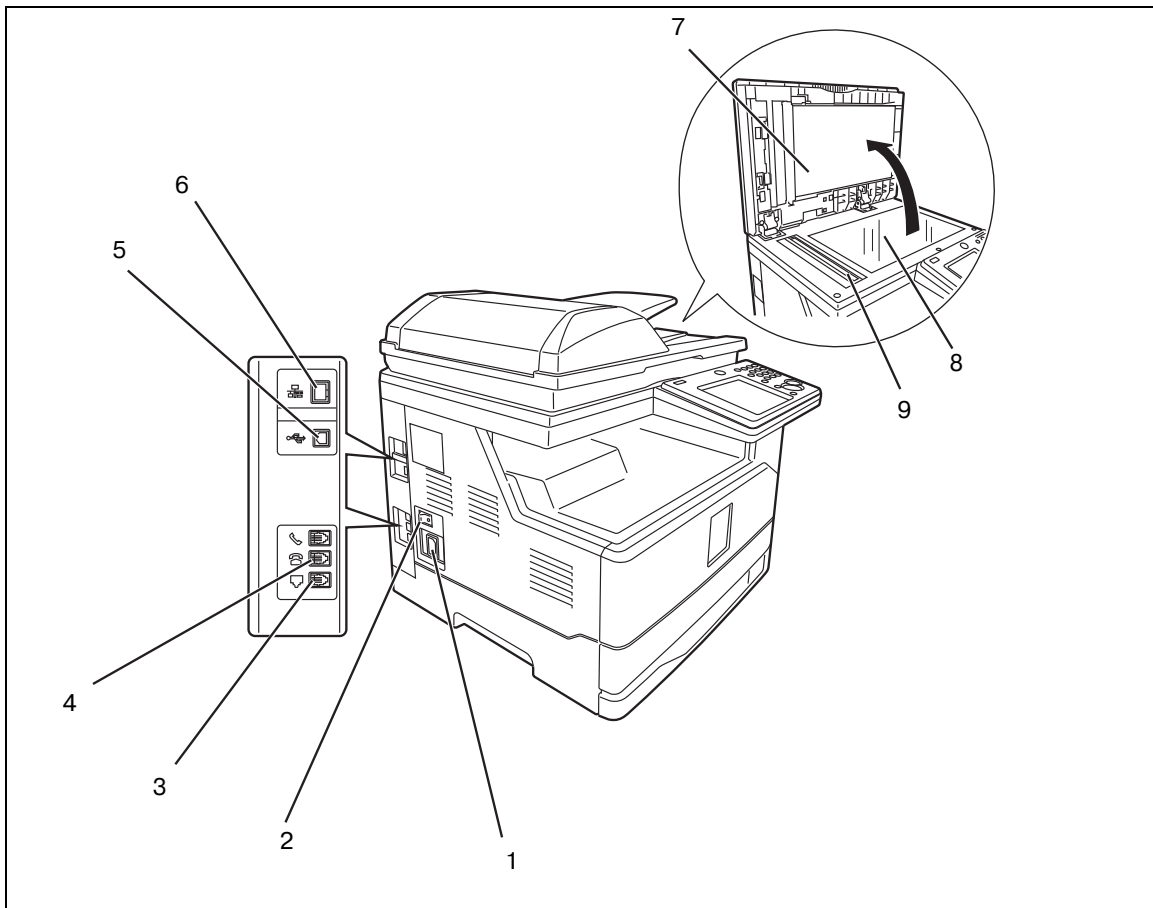

Αρ.	Όνομα
1	Υποδοχή τροφοδοσίας
2	Κύριος διακόπτης ρεύματος
3	Υποδοχή γραμμής τηλεφώνου
4	Υποδοχή εξωτερικού τηλεφώνου
5	Θύρα USB
6	Συζευκτήρας δικτύου
7	Κάλυμμα πλάκας
8	Γιαλί πρωτοτύπων
9	Γιαλί ADF

## 1.6 Πίνακας ελέγχου

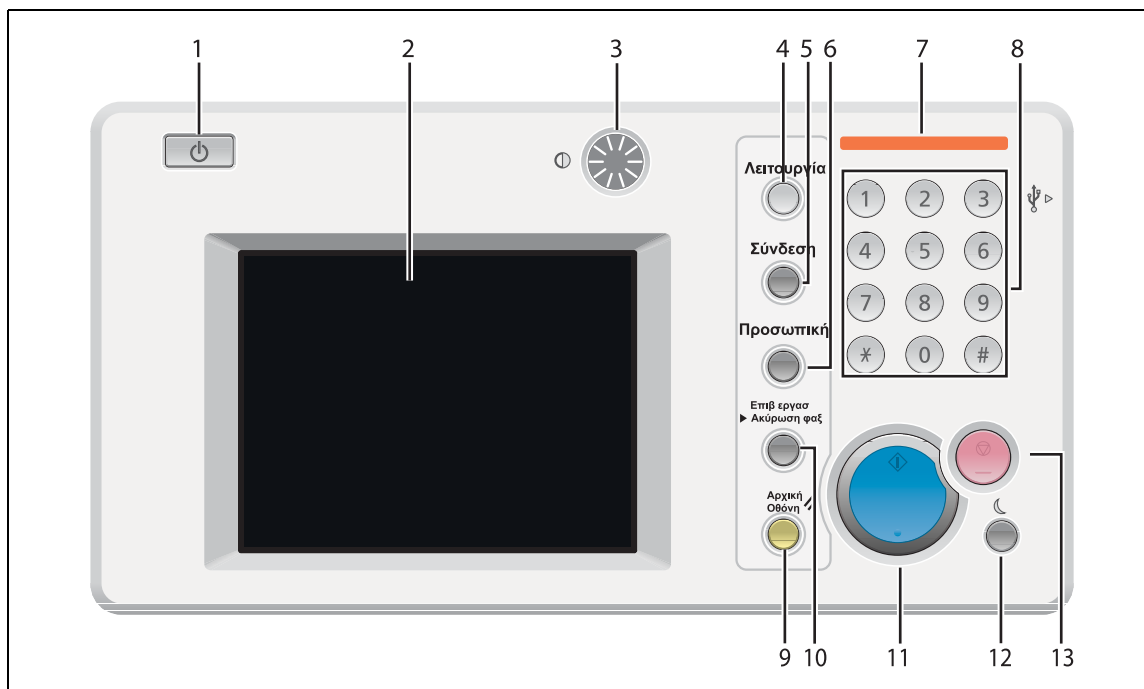

Αρ.	Όνομα	Περιγραφή
1	Κουμπί τροφοδοσίας	Αυτό το κουμπί χρησιμοποιείται για την ενεργοποίηση ή την απενεργοποίηση του μηχανήματος.
2	Οθόνη	Η οθόνη δείχνει την κατάσταση του μηχανήματος, τις διαδραστικές οθόνες και όλες τις λειτουργίες του μηχανήματος.
3	Επιλογέας εμφάνισης αντίθεσης	Ρυθμίζει την αντίθεση της οθόνης.
4	<Λειτουργία>	Πατήστε αυτό το κουμπί για εναλλαγή του μηχανήματος στην οθόνη Έτοιμο για αντιγρ, Έτοιμο για σάρωση, Το φαξ είναι έτοιμο, Λειτουργία On Line (οθόνη Έτοιμο για εκτύπωση) και Μενού My MFP.
5	<Σύνδεση>	Πατήστε αυτό το κουμπί για έλεγχο της ταυτότητας ως καταχωρισμένος χρήστης συσκευής.
6	<Προσωπική>	Πατήστε αυτό το πλήκτρο για να εναλλαγή μεταξύ της προσωπικής και της κοινής οθόνης.
7	Λυχνία πληροφοριών	Όταν παρουσιάζεται σφάλμα ανάβει η λυχνία.
8	Αριθμητικά πλήκτρα	Χρησιμοποιήστε αυτά τα πλήκτρα για να εισαγάγετε αριθμούς και χαρακτήρες.
9	<Αρχική Οθόνη>	Πατήστε αυτό το κουμπί για επαναφορά των ρυθμίσεων στις προεπιλεγμένες ρυθμίσεις και επιστροφή στην οθόνη Έτοιμο.
10	<Επιβ. εργα ► Ακύρωση φαξ>	Πατήστε αυτό το κουμπί για να επιβεβαιώσετε τις προκρατημένες αποστολές ή για να ακυρώσετε μια αποστολή φαξ.
11	<Εκκίνηση>	Πατήστε αυτό το κουμπί για να εκτελέσετε την τρέχουσα λειτουργία.
12	<Εξοικονόμ. Ενέργ.>	Πατήστε αυτό το κουμπί για να μειώσετε την κατανάλωση ενέργειας ενώ το μηχάνημα είναι σε αδράνεια ή να ενεργοποιήσετε τη λειτουργία εξοικονόμησης ενέργειας.
13	<Τερματισμός>	Πατήστε αυτό το κουμπί για να ακυρώσετε την τρέχουσα λειτουργία.

## 1.7 Τοποθέτηση χαρτιού

### 1.7.1 Τοποθέτηση χαρτιού στις κασέτες

#### Τοποθέτηση χαρτιού στην κασέτα

Μπορείτε να τοποθετήσετε έως 500 φύλλα μεγέθους A4 (297 mm × 210 mm), A5  (210 mm × 148 mm) ή F4 (330 mm × 210 mm) στην κασέτα χαρτιού. Για λεπτομέρειες σχετικά με τα αποδεκτά μεγέθη χαρτιού, δείτε το κεφάλαιο 6 στο Εγχειρίδιο διαχειριστή.

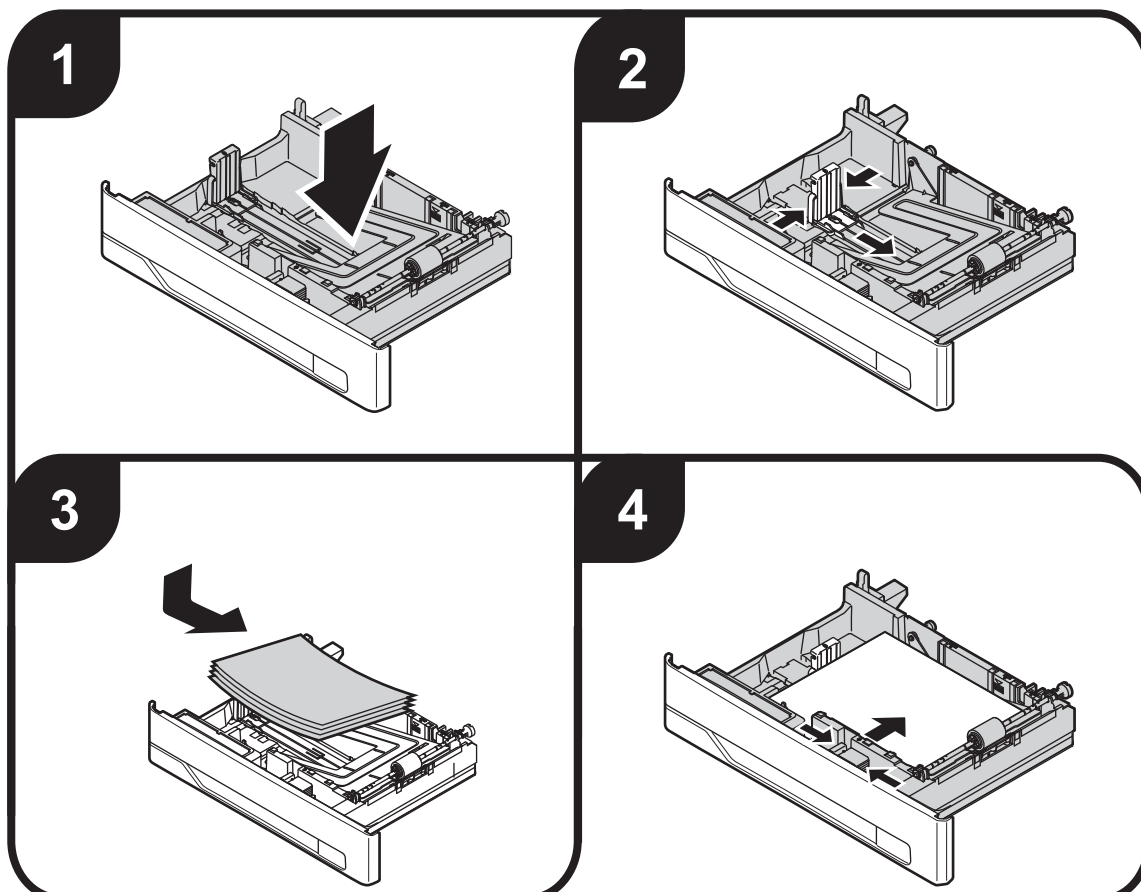

Μη στοιβάζετε το χαρτί πάνω από το μαρκάρισμα του ορίου  που βρίσκεται στο εσωτερικό της κασέτας.

Ακολουθήστε τις οδηγίες στην επόμενη σελίδα για να ορίσετε το μέγεθος του χαρτιού.

Κατά τον ορισμό χαρτιού μεγέθους μεγαλύτερου από A4, αφαιρέστε τον αναστολέα οδηγού από το πίσω μέρος του πίσω οδηγού και κατόπιν τοποθετήστε τον ξανά και ασφαλίστε τον στο μπροστά μέρος του πίσω οδηγού (ο αναστολέας οδηγού θα βρίσκεται κάτω από το χαρτί).

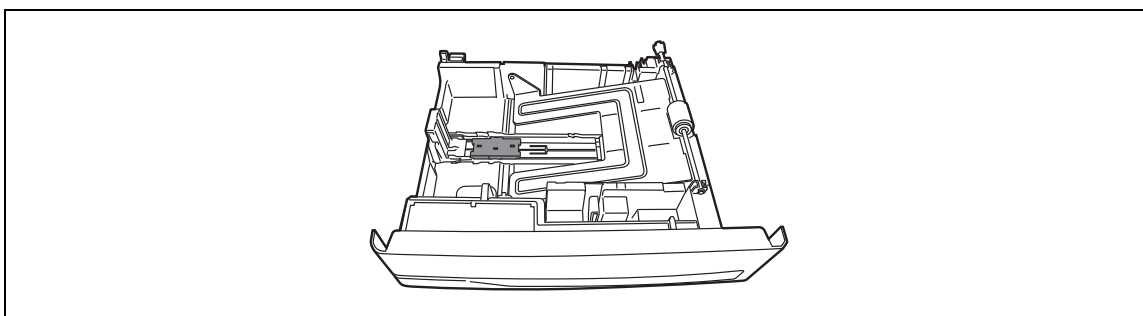

## Ρύθμιση του μεγέθους χαρτιού

Ρύθμιση του μεγέθους χαρτιού που έχει τοποθετηθεί στην κασέτα.

Αυτός ο χειρισμός δεν απαιτείται εάν τοποθετείτε χαρτί ίδιου μεγέθους με αυτό που έχει χρησιμοποιηθεί προηγουμένως στην κασέτα.

- 1 Πατήστε [Ρύθμιση] στην οθόνη Μενού My MFP.
  - Αν η οθόνη του Μενού My MFP δεν εμφανίζεται, πατήστε <Λειτουργία> επαναλαμβανόμενα έως ότου εμφανιστεί η οθόνη Μενού My MFP.

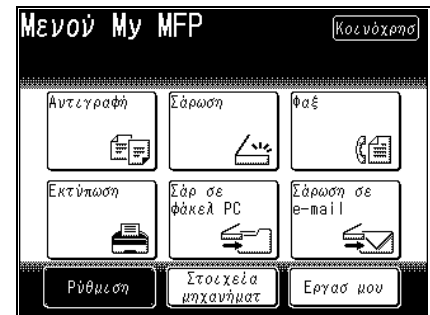

- 2 Πατήστε [Ρυθμίσεις χαρτιού].



- 3 Επιλέξτε την κασέτα.
  - Η "Κασέτα 2" έως "Κασέτα 4" εμφανίζονται μόνο όταν οι προαιρετικές κασέτες έχουν τοποθετηθεί στο μηχάνημα.



- 4 Επιλέξτε το μέγεθος χαρτιού και πατήστε [Εισαγ].

## 1.7.2 Τοποθέτηση χαρτιού στο συρτάρι χειροκίνητης τροφοδοσίας

### Τοποθέτηση χαρτιού στο συρτάρι χειροκίνητης τροφοδοσίας

Μπορείτε να τοποθετήσετε έως 100 φύλλα χαρτιού. Για λεπτομέρειες σχετικά με τους αποδεκτούς τύπους χαρτιού, δείτε το κεφάλαιο 6 στο Εγχειρίδιο διαχειριστή.

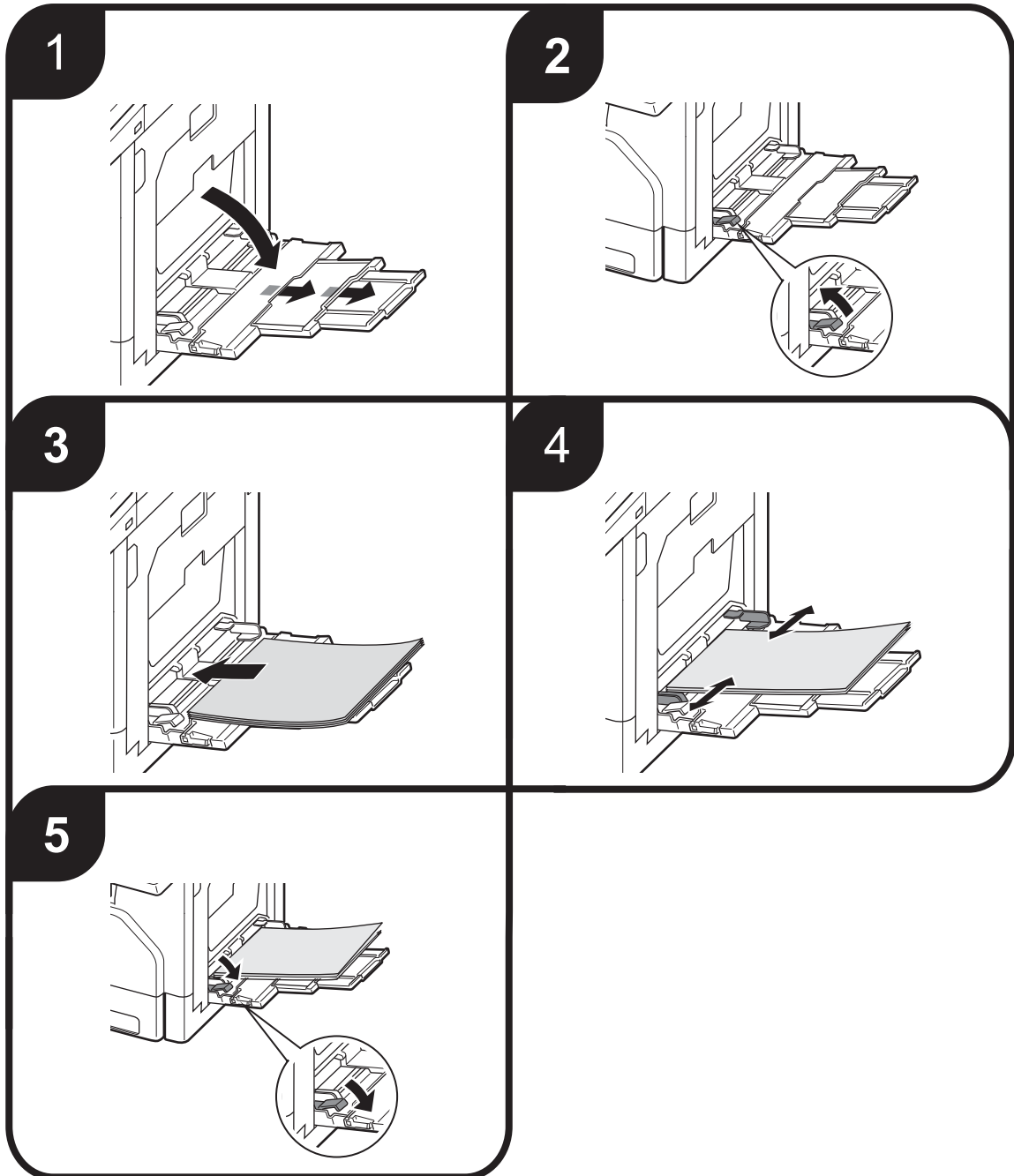

*Τοποθετήστε το χαρτί με την όψη προς τα κάτω.*

*Ακολουθήστε τις οδηγίες στην επόμενη σελίδα για να ορίσετε το μέγεθος του χαρτιού.*

## Ρύθμιση του μεγέθους χαρτιού

Ρύθμιση του μεγέθους χαρτιού που έχει τοποθετηθεί στο συρτάρι χειροκίνητης τροφοδοσίας.

Αυτός ο χειρισμός δεν απαιτείται εάν τοποθετείτε χαρτί ίδιου μεγέθους με αυτό που έχει χρησιμοποιηθεί προηγουμένως στην κασέτα.

- 1 Πατήστε [Ρύθμιση] στην οθόνη Μενού My MFP.
  - Αν η οθόνη του Μενού My MFP δεν εμφανίζεται, πατήστε <Λειτουργία> επαναλαμβανόμενα έως ότου εμφανιστεί η οθόνη Μενού My MFP.

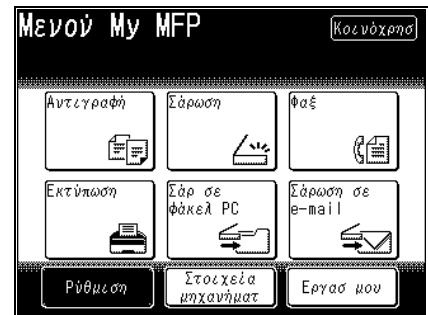

- 2 Πατήστε [Ρυθμίσεις χαρτιού].

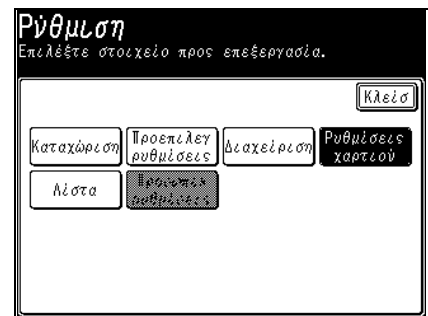

- 3 Πατήστε [Χειρ συρτ].

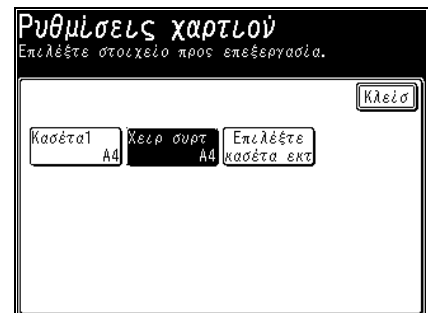

- 4 Επιλέξτε το μέγεθος χαρτιού και πατήστε [Εισαγ].

### 1.7.3 Εκτύπωση ή αντιγραφή σε φακέλους

Όταν εκτυπώνετε ή αντιγράφετε σε φακέλους, χρησιμοποιήστε τις εξής διαδικασίες για να μειώσετε τις ζάρρες.

#### **⚠ ΠΡΟΕΙΔΟΠΟΙΗΣΗ**

- Η μονάδα τήξης, καθώς και η περιοχή γύρω από αυτήν ενδέχεται να είναι εξαιρετικά θερμή κατά τη λειτουργία του μηχανήματος. Όταν χρησιμοποιείτε τους επιλογείς να προσέχετε ώστε να μην αγγίξετε άλλες περιοχές εκτός των επιλογέων. Υπάρχει κίνδυνος να προκληθούν εγκαύματα.

#### **⚠ ΠΡΟΣΟΧΗ**

- Αφού τελειώσετε την εκτύπωση ή αντιγραφή φακέλων, επαναφέρετε τους επιλογείς στις αρχικές τους θέσεις. Αν δεν το κάνετε αυτό, ενδέχεται να υπάρχει μείωση της ποιότητας εκτύπωσης.
- Μην ακουμπάτε τους ακροδέκτες στο εσωτερικό του μηχανήματος ή στον κύλινδρο τροφοδοσίας. Αυτό θα μπορούσε να ελαττώσει την ποιότητα εκτύπωσης.

- 1 Ανοίξτε το πλευρικό κάλυμμα.

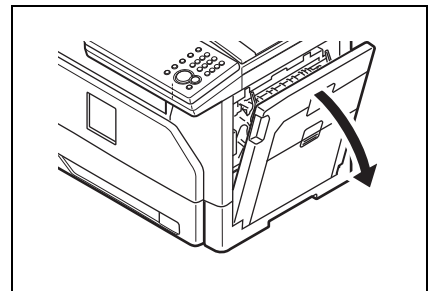

- 2 Ανασηκώστε τους επιλογείς των δύο πλευρών της μονάδας τήξης και φέρτε τους στις θέσεις φακέλων.  
→ Τραβήξτε τους μέχρι να ακούσετε το χαρακτηριστικό κλικ κλειδώματος.

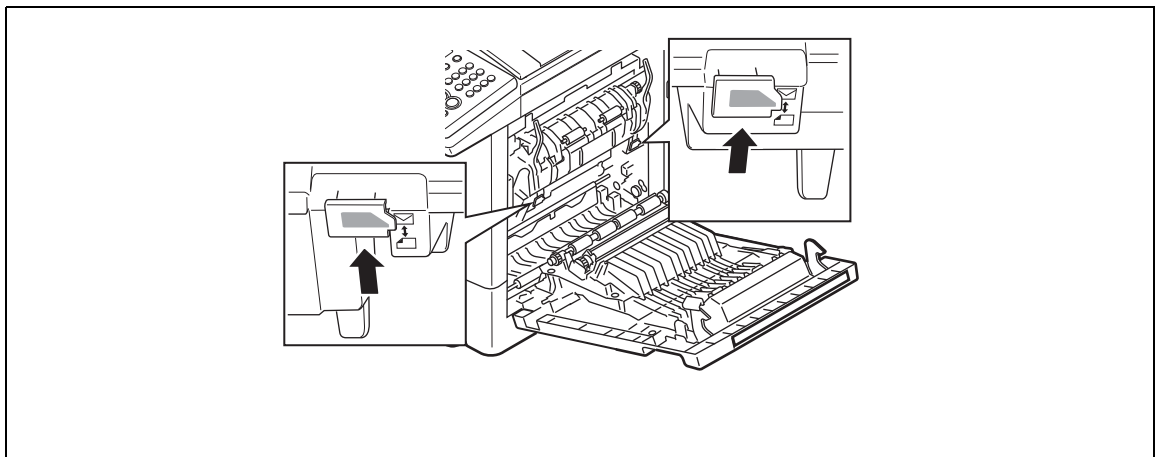

- 3 Κλείστε το πλευρικό κάλυμμα.



- 4 Τοποθετήστε τους φακέλους στο συρτάρι χειροκίνητης τροφοδοσίας.
- Ακολουθήστε τις οδηγίες στη σελίδα Σ. 1-10 για λεπτομέρειες σχετικά με την τοποθέτηση των φακέλων.
  - Ακολουθήστε τις οδηγίες στη σελίδα Σ. 1-12 και ορίστε το μέγεθος του φακέλου.

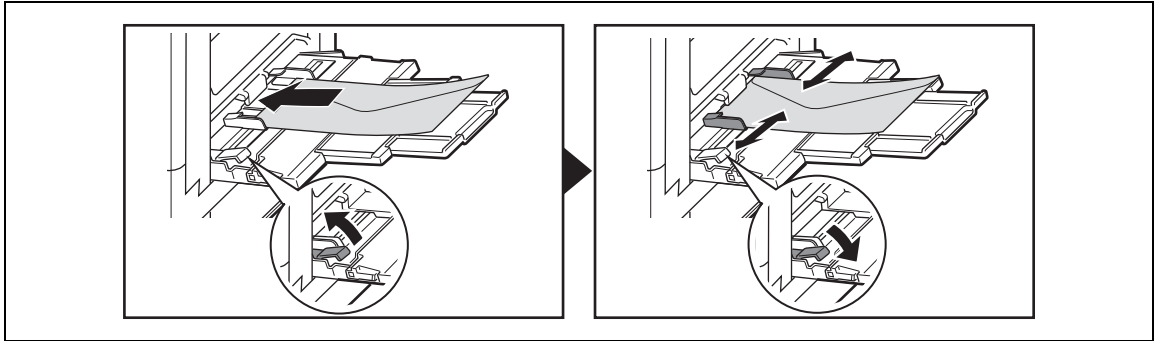

- 5 Εκτυπώστε ένα αντίγραφο.
- 6 Ανοίξτε το πλευρικό κάλυμμα και επαναφέρετε τους επιλογείς στις αρχικές τους θέσεις.
- Τραβήξτε τους προς τα κάτω μέχρι να κλειδώσουν.

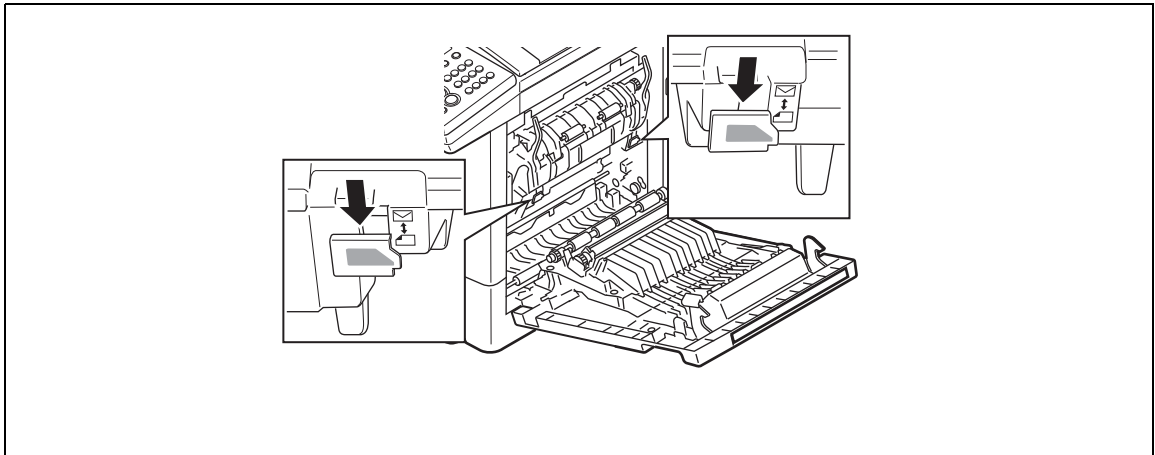

- 7 Κλείστε το πλευρικό κάλυμμα.



Αφού ολοκληρωθεί η εκτύπωση θα εμφανιστεί η εξής οθόνη. Η οθόνη αυτή θα εξαφανιστεί είτε μόλις πατήσετε [Κλείσ] είτε μόλις ανοίξετε το πλευρικό κάλυμμα. Βεβαιωθείτε ότι έχετε επαναφέρει τους επιλογείς στις αρχικές τους θέσεις.



## 1.8 Ενεργοποίηση και απενεργοποίηση του μηχανήματος

### 1.8.1 Ενεργοποίηση και απενεργοποίηση του μηχανήματος (Καθημερινή χρήση)

Προτού απενεργοποιήσετε το μηχάνημα βεβαιωθείτε ότι το μηχάνημα έχει ολοκληρώσει όλες τις εργασίες και ότι η λυχνία πληροφοριών είναι σβηστή.

- Πατήστε το κουμπί τροφοδοσίας.
- Όταν απενεργοποιείτε το μηχάνημα, εμφανίζεται το μήνυμα "Απενεργοποίηση" και στη συνέχεια η οθόνη απενεργοποιείται.

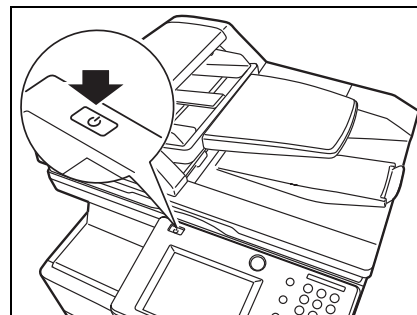

### 1.8.2 Ενεργοποίηση και απενεργοποίηση του μηχανήματος (Απενεργοποίηση για μεγάλα χρονικά διαστήματα)

#### **⚠ ΠΡΟΣΟΧΗ**

- Προτού απενεργοποιήσετε τον κύριο διακόπτη ρεύματος, παρακαλούμε βεβαιωθείτε ότι ο δευτερεύων διακόπτης ρεύματος έχει απενεργοποιηθεί.

#### **Απενεργοποίηση του μηχανήματος**

Όταν δεν χρησιμοποιείτε το μηχάνημα για μεγάλο χρονικό διάστημα φροντίστε να κλείσετε τον κύριο διακόπτη ρεύματος.

- 1 Πατήστε το κουμπί τροφοδοσίας.
  - Όταν απενεργοποιείτε το μηχάνημα, εμφανίζεται το μήνυμα "Απενεργοποίηση" και στη συνέχεια η οθόνη απενεργοποιείται.
- 2 Κλείστε τον κύριο διακόπτη ρεύματος.

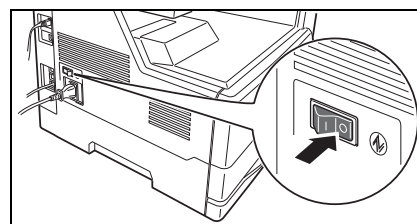

#### **Ενεργοποιήστε το μηχάνημα**

- Ενεργοποιήστε τον κύριο διακόπτη ρεύματος.



Όταν κλείνετε τον κύριο διακόπτη ρεύματος για πάνω από 72 ώρες, η ημερομηνία και η ώρα χάνονται. Όταν ενεργοποιείτε το μηχάνημα μετά την παρέλευση αυτού του χρονικού διαστήματος, εμφανίζεται η οθόνη κατάχρησης ημερομηνίας και ώρας.

## 1.9 Σχετικά με τις οθόνες προβολής

### 1.9.1 Οθόνες Έτοιμο

Μπορείτε να μεταβείτε οθόνη Έτοιμο για αντιγραφή, Έτοιμο για σάρωση, Το φαξ είναι έτοιμο, Λειτουργία On Line (οθόνη Έτοιμο για εκτύπωση) και Μενού My MFP <Λειτουργία>.

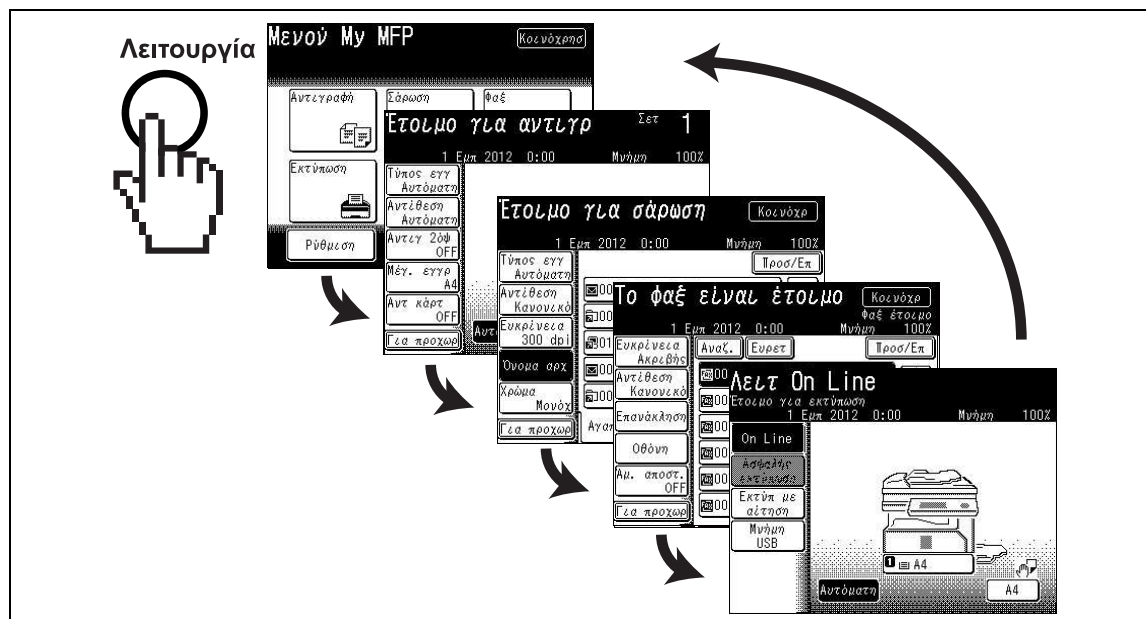

### 1.9.2 Οθόνη Μενού My MFP

Μπορείτε να εισαγάγετε το παρακάτω μενού από την οθόνη Μενού My MFP.



Μενού	Περιγραφή
Αντιγραφή, Σάρωση, Φαξ, Εκτύπωση	Επιλέξτε αυτά τα μενού για να εισέλθετε στη λειτουργία αντιγραφή, σάρωση, φαξ ή στην Λειτουργία On Line (οθόνη Έτοιμο για εκτύπωση).
Σάρ σε φάκελ PC	Επιλέξτε αυτήν την λειτουργία για να σαρώσετε ένα έγγραφο και να αποθηκεύσετε τα δεδομένα σε έναν φάκελο PC. Για λεπτομέρειες δείτε Σ. 2-5.
Σάρωση σε e-mail	Επιλέξτε αυτή τη λειτουργία για να σαρώσετε ένα έγγραφο και να το στείλετε μέσω e-mail. Για λεπτομέρειες, Σ. 2-5.
Ρύθμιση	Επιλέξτε το για να εισέλθετε στο μενού ρύθμισης μηχανήματος.
Στοιχεία μηχανήματ	Επιλέξτε το για να εμφανιστούν τα στοιχεία μηχανήματος στα οποία περιλαμβάνονται τα δεδομένα μετρητή σελίδων.
Έργασ μου	Επιλέξτε το για να εκτελέσετε τη διαδικασία "Οι εργασίες μου". Για λεπτομέρειες, δείτε το κεφάλαιο 2 στο Εγχειρίδιο διαχειριστή.



---

# **2** Λειτουργία



## 2 Λειτουργία

### 2.1 Αντιγραφή

#### 2.1.1 Βασική λειτουργία

Δείτε τις Οδηγίες χρήσης φωτοαντιγραφικού για περισσότερες πληροφορίες.

- 1 Ρυθμίστε το έγγραφο.

#### Στον αυτόματο τροφοδότη εγγράφων

1. Τοποθετήστε το έγγραφο με την όψη προς τα πάνω.
2. Ευθυγραμμίστε τους οδηγούς εγγράφου με το πλάτος του εγγράφου.

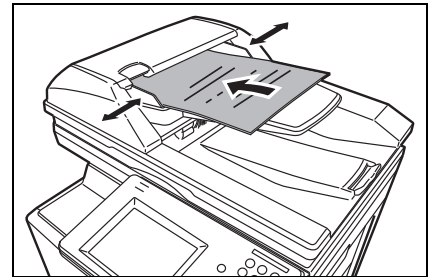

#### στο γυαλί εγγράφων

1. Ανοίξτε το κάλυμμα πλάκας εναπόθεσης.
2. Τοποθετήστε το έγγραφο με την όψη προς τα κάτω και ευθυγραμμισμένο με την πίσω αριστερή γωνία.
3. Κλείστε το κάλυμμα πλάκας εναπόθεσης.

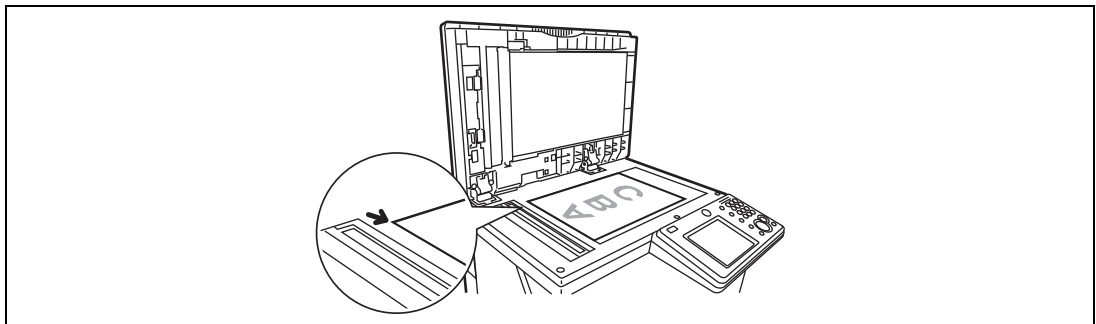

Όταν τοποθετείτε ένα έγγραφο στο γυαλί εναπόθεσης πρωτοτύπων βεβαιωθείτε ότι δεν υπάρχουν άλλα έγγραφα στον αυτόματο τροφοδότη εγγράφων.

- 2 Μεταβείτε στη λειτουργία αντιγραφής του μηχανήματος.

→ Πατήστε [Αντιγραφή] από την οθόνη του Μενού My MFP.  
Ή πατήστε <Λειτουργία> επαναλαμβανόμενα έως ότου εμφανιστεί η οθόνη Έτοιμο για αντιγραφή.



- 3** Αλλάξτε τις ρυθμίσεις εφόσον απαιτείται.
- Για να δημιουργήσετε δύο ή περισσότερα αντίγραφα εισαγάγετε τον επιθυμητό αριθμό αντιγράφων χρησιμοποιώντας τα αριθμητικά πλήκτρα.
  - Πατήστε [Για προχωρ] για να ορίσετε τις ρυθμίσεις για προχωρημένους.

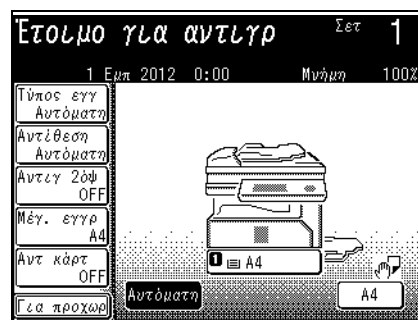

- 4** Πατήστε <Εκκίνηση>.
- Πατήστε <Τερματισμός> για να σταματήσει η εργασία αντιγραφής.

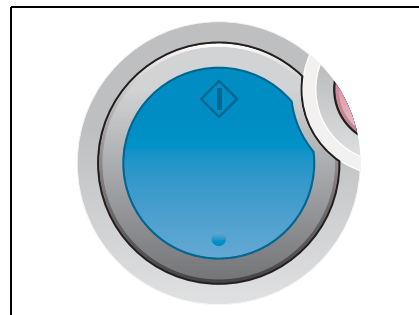

### Ρυθμίσεις για προχωρημένους

Εδώ θα βρείτε μερικά παραδείγματα χρήσιμων ρυθμίσεων αντιγραφής.

Δείτε τις Οδηγίες χρήσης φωτοαντιγραφικού για περισσότερες πληροφορίες.

- Συνδυασμένο αντίγραφο

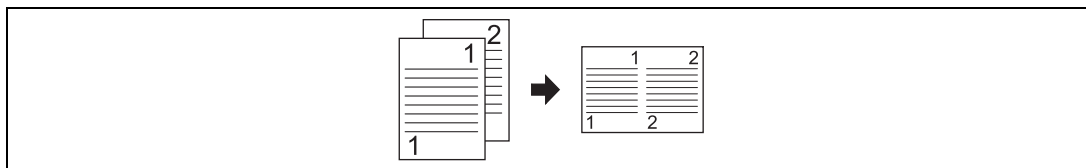

- Αντιγραφή κάρτας

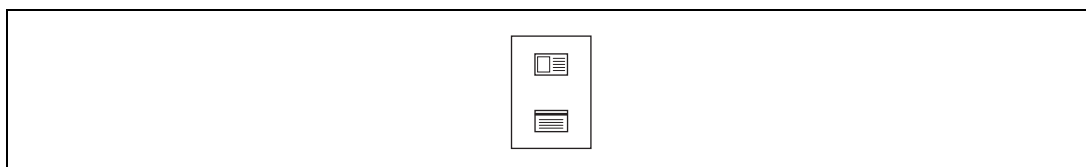

- Σελιδοποίηση

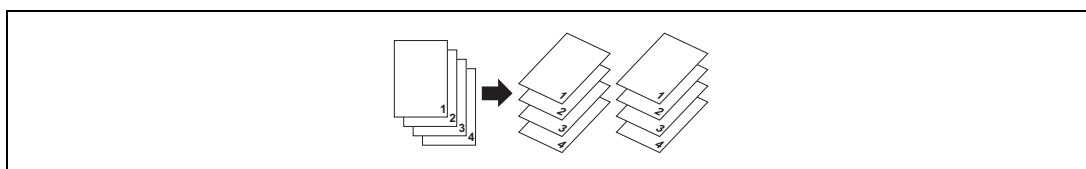



## 2.2 Σάρωση

### 2.2.1 Βασική λειτουργία

Δείτε τις Οδηγίες χρήσης σάρωσης και φαξ για περισσότερες πληροφορίες.

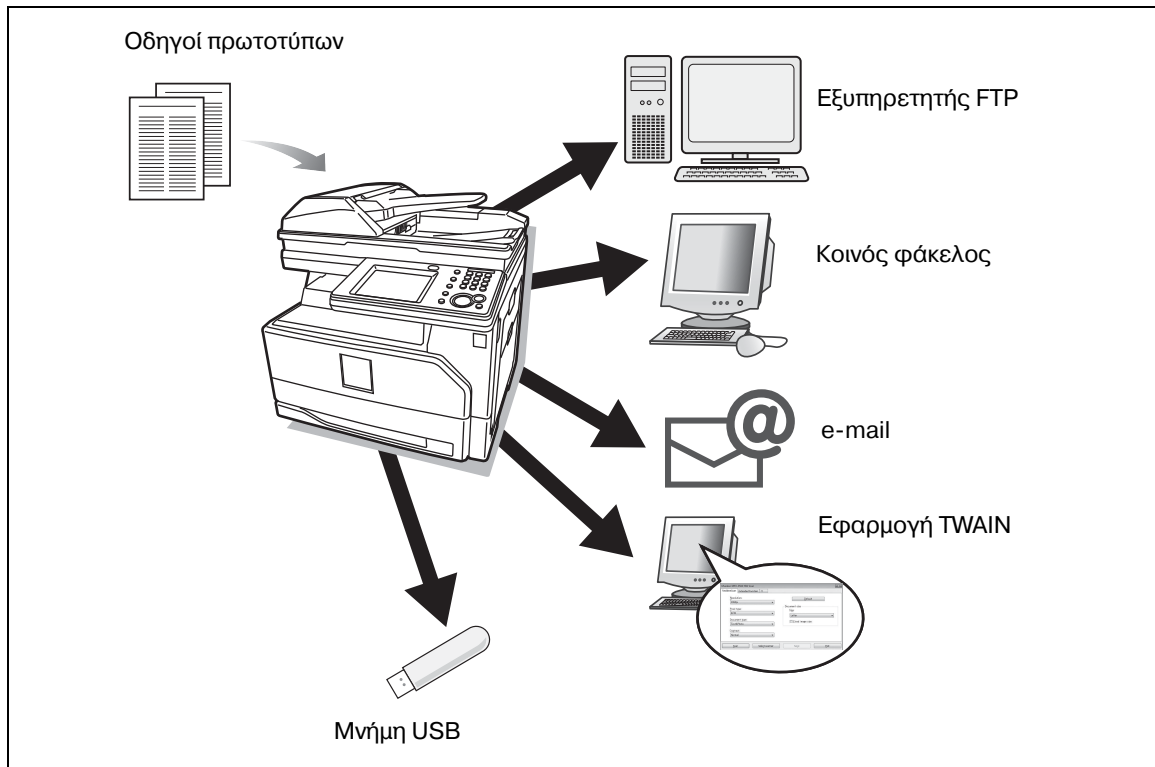

### Προϋπόθεση

Για να χρησιμοποιήσετε το μηχάνημα ως σαρωτή πρέπει να πληρούνται οι ακόλουθες απαιτήσεις:

- Το μηχάνημα πρέπει να συνδεθεί στο δίκτυο χρησιμοποιώντας ένα καλώδιο LAN ή απευθείας με έναν υπολογιστή χρησιμοποιώντας ένα καλώδιο USB
- Στο μηχάνημα έχει εκχωρηθεί μια διεύθυνση e-mail (για να χρησιμοποιήσετε τη λειτουργία "σάρωση σε e-mail")
- Οι κοινόι φάκελοι έχουν καταχωριστεί στο μηχάνημα (για να χρησιμοποιήσετε τη λειτουργία "σάρωση σε φάκελο")
- Τα στοιχεία διακομιστή FTP έχουν καταχωριστεί στο μηχάνημα (για να χρησιμοποιήσετε τη λειτουργία "σάρωση σε FTP")
- Το πρόγραμμα οδήγησης TWAIN έχει εγκατασταθεί στον υπολογιστή (για σάρωση χρησιμοποιώντας το πρόγραμμα οδήγησης TWAIN)

- 1 Ρυθμίστε το έγγραφο.

### Στον αυτόματο τροφοδότη εγγράφων

1. Τοποθετήστε το έγγραφο με την όψη προς τα πάνω.
2. Ευθυγραμμίστε τους οδηγούς εγγράφου με το πλάτος του εγγράφου.

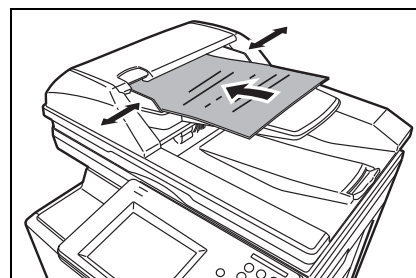

### Ανοίξτε το κάλυμμα πλάκας εναπόθεσης

1. Τοποθετήστε το έγγραφο με την όψη προς τα κάτω και ευθυγραμμισμένο με την πίσω αριστερή γωνία.
2. Κλείστε το κάλυμμα πλάκας εναπόθεσης.

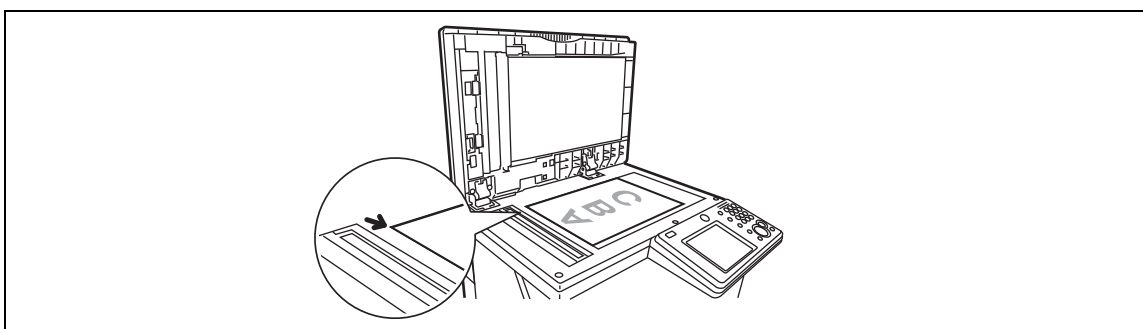

Όταν τοποθετείτε ένα έγγραφο στο γυαλί εναπόθεσης πρωτοτύπων βεβαιωθείτε ότι δεν υπάρχουν άλλα έγγραφα στον αυτόματο τροφοδότη εγγράφων.

- 2 Μεταβείτε στη λειτουργία σάρωσης του μηχανήματος.
  - Πατήστε [Σάρωση] από την οθόνη Μενού My MFP. Ή πατήστε <Λειτουργία> επαναλαμβανόμενα έως ότου εμφανιστεί η οθόνη Έτοιμο για σάρωση.



Για να χρησιμοποιήσετε το προσωπικό σας βιβλίο διευθύνσεων ή συντομεύσεις, συνδεθείτε στο μηχάνημα. Δείτε το κεφάλαιο 2 στο Εγχειρίδιο διαχειριστή.

- 3 Επιλέξτε τον προορισμό.

### Σάρωση σε e-mail

1. Πατήστε [e-mail].
2. Ορίστε τον προορισμό.  
Επιλέξτε τον επιθυμητό σας προορισμό από την οθόνη.  
ή  
Πατήστε [Για προχωρ], [Διεύθυν e-mail] και καταχωρίστε τη διεύθυνση e-mail του επιθυμητού σας προορισμού. Πατήστε το πλήκτρο [Εισαγ].



### Σάρωση σε φάκελο / Σάρωση σε FTP

1. Πατήστε [PC/USB].
2. Πατήστε [Φάκελ.] ή [FTP].
3. Ορίστε τον προορισμό.  
Επιλέξτε τον επιθυμητό προορισμό από την οθόνη.  
ή  
Πατήστε [Αναζ.] και αναζητήστε τον επιθυμητό φάκελο.  
Επιλέξτε τον φάκελο και πατήστε [Εισαγ]. Εισαγάγετε το ID χρήστη και τον κωδικό για να καταχωρίσετε τον φάκελο, εάν απαιτείται.  
ή  
Πατήστε [Host] και εισαγάγετε τις λεπτομέρειες στον επιθυμητό διακομιστή FTP. Πατήστε το πλήκτρο [Εισαγ].



### Σάρωση προς USB

1. Πατήστε [PC/USB].
2. Πατήστε [USB].
3. Συνδέστε τη συσκευή μνήμης USB στον πίνακα ελέγχου.

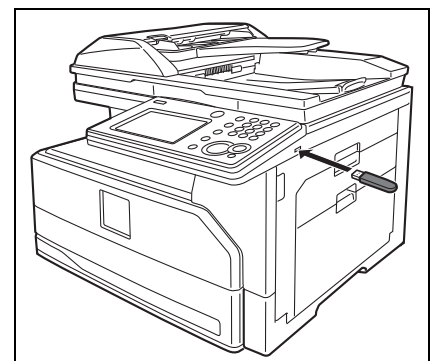
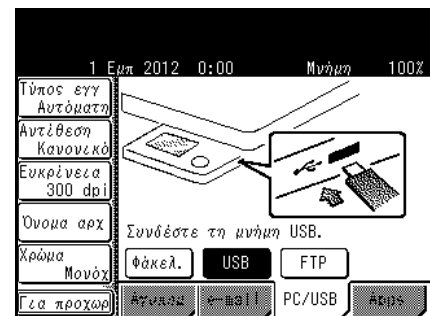

#### 4 Πατήστε <Εκκίνηση>.

- Αυτό το βήμα δεν είναι απαραίτητο όταν έχετε επιλέξει τον προορισμό από το βιβλίο διευθύνσεων ή μια συντόμευση.
- Αν το έγγραφο έχει τοποθετηθεί στο γυαλί εναπόθεσης εγγράφων, το μήνυμα "Ρυθμ επόμενου έγγρ." εμφανίζεται μόλις η σάρωση έχει ολοκληρωθεί. Πατήστε [Ολοκλ] για να ολοκληρωθεί η λειτουργία ή τοποθετήστε το επόμενο έγγραφο στο γυαλί εναπόθεσης εγγράφων και πατήστε [Επ έγγ].

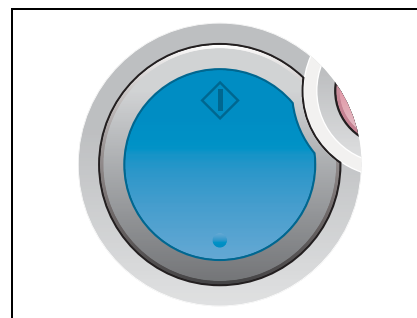

### 2.2.2 Ρυθμίσεις σάρωσης για προχωρημένους

Δείτε τις Οδηγίες χρήσης σάρωσης και φαξ για περισσότερες πληροφορίες.

#### Εισαγωγή ονόματος αρχείου

Το προεπιλεγμένο όνομα αρχείου για σαρωμένες εικόνες είναι ένας 14ψήφιος αριθμός που αποτελείται από το τρέχον έτος, μήνα, ημέρα, ώρα, λεπτό και δευτερόλεπτο. π.χ.: 20120115143045.pdf.

Μπορείτε να διαμορφώσετε το όνομα του αρχείου κατά τη διάρκεια της σάρωσης.

- 1 Μεταβείτε στη λειτουργία σάρωσης του μηχανήματος.
- 2 Πατήστε [Όνομα αρχ].



#### 3 Εισαγάγετε το όνομα αρχείου και πατήστε [Εισαγ].

- Πατήστε [Διαγρ] για να διαγράψετε τους καταχωρισμένους χαρακτήρες.
- Πατήστε [Άνω] για να αλλάξετε τη λειτουργία εισαγωγής χαρακτήρων από πεζά σε κεφαλαία και [Σύμβο] για σύμβολα, κατόπιν [Κάτω] για πεζά ξανά.
- Για περισσότερες λεπτομέρειες σχετικά με την καταχώριση χαρακτήρων, δείτε το κεφάλαιο 2 στο Εγχειρίδιο διαχειριστή.
- Μπορείτε επίσης να εισαγάγετε το όνομα αρχείου χρησιμοποιώντας το όνομα αρχείου που έχει ήδη καταχωριστεί. Για περισσότερες λεπτομέρειες, δείτε το κεφάλαιο 3 στις Οδηγίες σάρωσης και φαξ.



## Σάρωση έγχρωμων εγγράφων

- 1 Μεταβείτε στη λειτουργία σάρωσης του μηχανήματος.
- 2 Πατήστε [Χρώμα].
  - Το κουμπί βοηθά στην εναλλαγή από "Μονόχ" σε "Χρώμα" κάθε φορά που πατάτε [Χρώμα].



## Επιλογή μορφότυπου αρχείου

Οι σαρωμένες εικόνες θα μετατραπούν σε μορφότυπο PDF σύμφωνα με την εργοστασιακή ρύθμιση. Μπορείτε επίσης να μετατρέψετε εικόνες σε μορφότυπο TIFF (μονόχρωμο), JPEG (έγχρωμο) ή PDF με κωδικό (μονόχρωμο και έγχρωμο).

- 1 Μεταβείτε στη λειτουργία σάρωσης του μηχανήματος.
- 2 Πατήστε [Για προχωρ].
- 3 Πατήστε [Μορφότυπο αρχείου].
- 4 Επιλέξτε το μορφότυπο αρχείου και πατήστε [Εισαγ].
  - Αφού έχετε επιλέξει [Κωδικός PDF w/], πατήστε [Ρύθμιση] και ορίστε τις λεπτομέρειες για κρυπτογράφηση.
  - Αφού έχετε επιλέξει [Κωδικός PDF w/], μπορείτε να ορίσετε τον κωδικό για να ανοίξετε το αρχείο και να επεξεργαστείτε το αρχείο αφού έχετε πατήσει <Εκκίνηση>. Για λεπτομέρειες, δείτε το κεφάλαιο 3 στις Οδηγίες σάρωσης και φαξ

## 2.3 Φαξ

### 2.3.1 Βασική μετάδοση

Δείτε τις Οδηγίες χρήσης σάρωσης και φαξ για περισσότερες πληροφορίες.

#### Προϋπόθεση

Για να στείλετε και να λάβετε φαξ πρέπει να πληρούνται οι ακόλουθες απαιτήσεις:

- Το καλώδιο της τηλεφωνικής γραμμής πρέπει να είναι συνδεδεμένο με το μηχάνημα και την πρίζα.
- Το μηχάνημα να έχει ρυθμιστεί για επικοινωνία. Για λεπτομέρειες, δείτε το κεφάλαιο 8 στις Οδηγίες σάρωσης και φαξ.

- 1 Ρυθμίστε το έγγραφο.

#### Στον αυτόματο τροφοδότη εγγράφων

1. Τοποθετήστε το έγγραφο με την όψη προς τα πάνω.
2. Ευθυγραμμίστε τους οδηγούς εγγράφου με το πλάτος του εγγράφου.

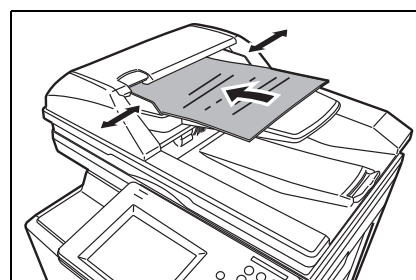

#### Στο γυαλί εναπόθεσης εγγράφων

1. Ανοίξτε το κάλυμμα πλάκας εναπόθεσης.
2. Τοποθετήστε το έγγραφο με την όψη προς τα κάτω και ευθυγραμμισμένο με την πίσω αριστερή γωνία.
3. Κλείστε το κάλυμμα πλάκας εναπόθεσης.

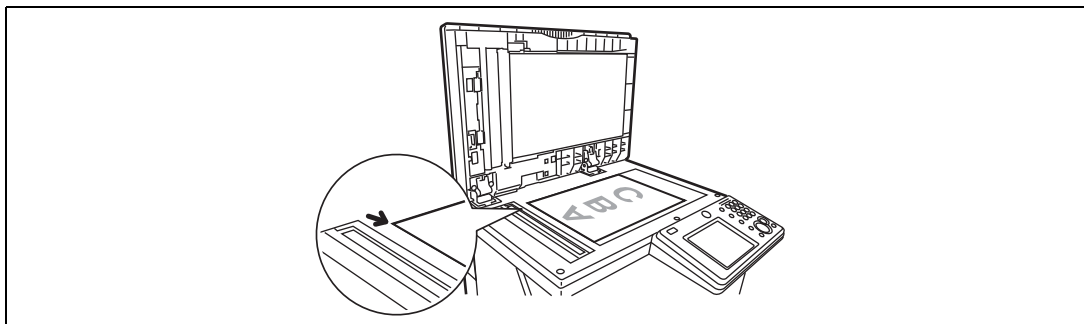

Όταν τοποθετείτε ένα έγγραφο στο γυαλί εναπόθεσης πρωτοτύπων βεβαιωθείτε ότι δεν υπάρχουν άλλα έγγραφα στον αυτόματο τροφοδότη εγγράφων.

- 2 Μεταβείτε στη λειτουργία φαξ του μηχανήματος.

→ Πατήστε [Φαξ] από την οθόνη Μενού My MFP. Ή πατήστε <Λειτουργία> επαναλαμβανόμενα έως ότου εμφανιστεί η οθόνη Το φαξ είναι έτοιμο.

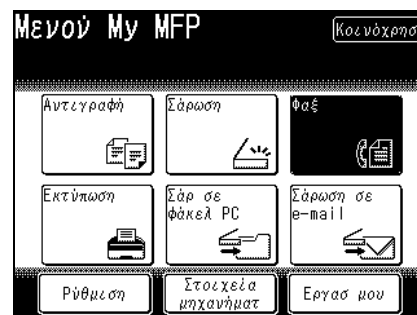



Για να χρησιμοποιήσετε το προσωπικό σας βιβλίο διευθύνσεων, συνδεθείτε στο μηχάνημα. Δείτε το κεφάλαιο 2 στο Εγχειρίδιο διαχειριστή.

### 3 Εισαγωγή προορισμού.

#### Άμεση εισαγωγή

- Χρησιμοποιήστε τα αριθμητικά πλήκτρα για να καταχωρίσετε τον αριθμό φαξ και πατήστε [Εισαγ.].

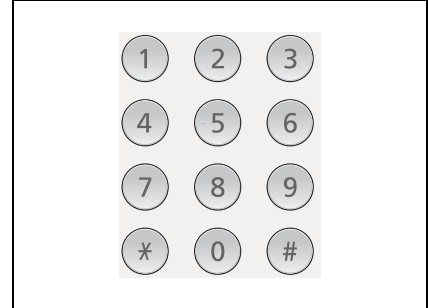

#### Χρήση του βιβλίου διευθύνσεων

- Πατήστε τον επιθυμητό προορισμό.
- Για να χρησιμοποιήσετε το βιβλίο διευθύνσεων, ο αριθμός φαξ πρέπει να καταχωριστεί εκ των προτέρων. Για λεπτομέρειες δείτε Σ. 2-19.



### 4 Πατήστε <Εκκίνηση>.

- Αυτό το βήμα δεν είναι απαραίτητο όταν έχετε επιλέξει τον προορισμό από το βιβλίο διευθύνσεων.
- Αν το έγγραφο έχει τοποθετηθεί στο γυαλί εναπόθεσης εγγράφων, το μήνυμα "Ρυθμ επόμενου έγγρ." εμφανίζεται μόλις η σάρωση έχει ολοκληρωθεί. Πατήστε [Εκκ απ] για να ολοκληρωθεί η λειτουργία ή τοποθετήστε το επόμενο έγγραφο στο γυαλί εναπόθεσης εγγράφων και πατήστε [Επ έγγ].

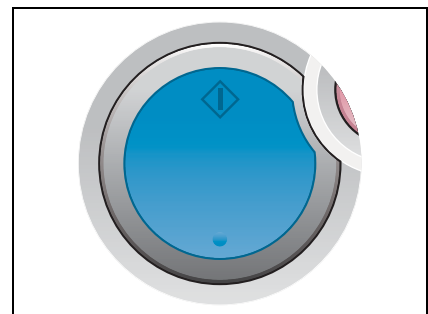

## Πώς να ορίσετε πολλαπλούς προορισμούς ...

Όταν ορίζετε πολλαπλούς προορισμούς χρησιμοποιώντας το βιβλίο διευθύνσεων, ορίστε την "Αμ. αποστ." σε ON προτού ορίσετε τους προορισμούς.

Όταν ορίζετε προορισμούς χρησιμοποιώντας τα αριθμητικά πλήκτρα, η ρύθμιση "Αμ. αποστ." θα ενεργοποιηθεί αυτόματα όταν καταχωρίσετε έναν προορισμό.

## Πώς να επιβεβαιώσετε προορισμούς ...

Αφού έχετε επιλέξει πολλαπλούς προορισμούς, μπορείτε να επιβεβαιώσετε τους προορισμούς χρησιμοποιώντας την ακόλουθη διαδικασία:

1. Αφού επιλέξετε όλους τους προορισμούς, πατήστε [Τοποθ].
2. Επιβεβαιώστε τους προορισμούς.
3. Για να ξεκινήσει η μετάδοση, πατήστε <Εκκίνηση>. Για να διαγράψετε έναν προορισμό, επιλέξτε τον προορισμό και πατήστε [Διαγρ].

## Πώς να λάβετε ένα φαξ ...

Κατά προεπιλογή το μηχάνημά σας θα λαμβάνει αυτόματα φαξ.



### 2.3.2 Ακύρωση της μετάδοσης

Εδώ περιγράφεται ο τρόπος ακύρωσης των φαξ που στέλνονται.

- 1 Πατήστε <Επιβ. εργασ ► Ακύρωση φαξ>.



- 2 Πατήστε [Διαγρ].

→ Αφού έχετε προγραμματίσει μια μαζική αποστολή, μπορείτε να καταργήσετε έναν προορισμό από τη μετάδοση πατώντας [Λεπτ].

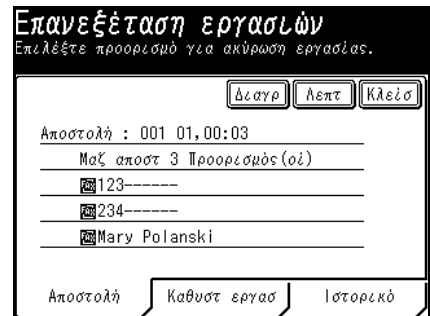

Για λεπτομέρειες σχετικά με την ακύρωση μιας καθυστερημένης μετάδοσης, δείτε το κεφάλαιο 4 στις Οδηγίες χρήσης σάρωσης και φαξ.

## 2.4 Φαξ μέσω PC

Δείτε τις Οδηγίες χρήσης σάρωσης και φαξ για περισσότερες πληροφορίες.

### Προϋπόθεση

Για να στείλετε ένα φαξ από τον υπολογιστή, πρέπει να πληρούνται οι ακόλουθες απαιτήσεις:

- Το καλώδιο της τηλεφωνικής γραμμής πρέπει να είναι συνδεδεμένο με το μηχάνημα και την πρίζα.
- Το μηχάνημα να έχει ρυθμιστεί για επικοινωνία. Για λεπτομέρειες, δείτε το κεφάλαιο 8 στις Οδηγίες σάρωσης και φαξ.
- Το μηχάνημα είναι συνδεδεμένο με ένα δίκτυο.
- Το μηχάνημα και ο υπολογιστής από όπου πρόκειται να στείλετε ένα Φαξ μέσω PC είναι στο ίδιο τμήμα δικτύου.
- Το πρόγραμμα οδήγησης φαξ έχει εγκατασταθεί στον υπολογιστή. Για λεπτομέρειες σχετικά με την εγκατάσταση του προγράμματος οδήγησης, δείτε το κεφάλαιο 2 στις Οδηγίες χρήσης εκτυπωτή.

- 1 Δημιουργήστε ή επεξεργαστείτε το έγγραφο μέσω του υπολογιστή σας.
- 2 Επιλέξτε "Εκτύπωση" από το μενού.
  - Ανάλογα με την εφαρμογή που χρησιμοποιείτε, το όνομα της εντολής μπορεί να είναι διαφορετικό από "εκτύπωση".
- 3 Επιλέξτε το πρόγραμμα οδήγησης φαξ bizhub 25e από το μενού εκτύπωσης.
  - Το όνομα του προγράμματος οδήγησης είναι "KONICA MINOLTA bizhub25e Fax".
  - Κάντε κλικ στις [Προτιμήσεις] για να αλλάξετε τις ρυθμίσεις όπως απαιτείται.
  - Για να χρησιμοποιήσετε το προσωπικό σας βιβλίο διευθύνσεων, καταχωρίστε το όνομα χρήστη στο πρόγραμμα οδήγησης. Για λεπτομέρειες, δείτε τις Οδηγίες χρήσης εκτυπωτή.
- 4 Κάντε κλικ στην [Εκτύπωση].
- 5 Καταχωρίστε τους προορισμούς.
  - Επιλέξτε "Κοινό βιβλίο διευθύνσεων", "Προσωπικό βιβλίο διευθύνσεων" ή "Άμεση εισαγωγή". Αφού έχετε επιλέξει "Κοινό βιβλίο διευθύνσεων" ή "Προσωπικό βιβλίο διευθύνσεων", επιλέξτε την επιθυμητή διεύθυνση. Αφού έχετε επιλέξει "Άμεση εισαγωγή", εισαγάγετε τον επιθυμητό αριθμό φαξ στη στήλη "Αριθμ φαξ". Στη συνέχεια κάντε κλικ στην [Προσθήκη].
- 6 Κάντε κλικ στο [Αποστολή].

## 2.5 Εκτύπωση

### 2.5.1 Βασική λειτουργία

Δείτε τις Οδηγίες χρήσης εκτυπωτή για περισσότερες πληροφορίες.

#### Προϋπόθεση

Για να εκτυπώσετε από τον υπολογιστή, πρέπει να πληρούνται οι ακόλουθες απαιτήσεις:

- Το μηχάνημα πρέπει να συνδεθεί στο δίκτυο χρησιμοποιώντας ένα καλώδιο LAN ή απευθείας με έναν υπολογιστή χρησιμοποιώντας ένα καλώδιο USB.
- Το πρόγραμμα οδήγησης εκτυπωθεί να έχει εγκατασταθεί στον υπολογιστή. Για λεπτομέρειες σχετικά με την εγκατάσταση των προγραμμάτων οδήγησης, δείτε το κεφάλαιο 2 στις Οδηγίες χρήσης εκτυπωτή.

**1** Επιλέξτε "Εκτύπωση" από το μενού.

→ Ανάλογα με την εφαρμογή που χρησιμοποιείτε, το όνομα της εντολής μπορεί να είναι διαφορετικό από "εκτύπωση".

**2** Επιλέξτε το πρόγραμμα οδήγησης bizhub 25e.

→ Κάντε κλικ στις [Προτιμήσεις] για να αλλάξετε τις ρυθμίσεις όπως απαιτείται.

**3** Αλλάξτε τις προτιμήσεις όπως απαιτείται.

**4** Κάντε κλικ στην [Εκτύπωση].

#### Ρυθμίσεις για προχωρημένους

Εδώ θα βρείτε μερικά παραδείγματα ρυθμίσεων εκτύπωσης για προχωρημένους.

Δείτε τις Οδηγίες χρήσης εκτυπωτή για περισσότερες πληροφορίες.

- Εκτύπωση διπλής όψης

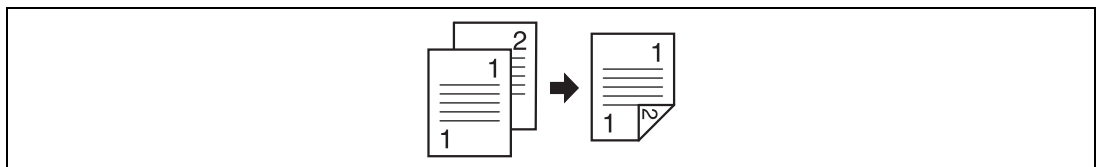

- Σελιδοποίηση

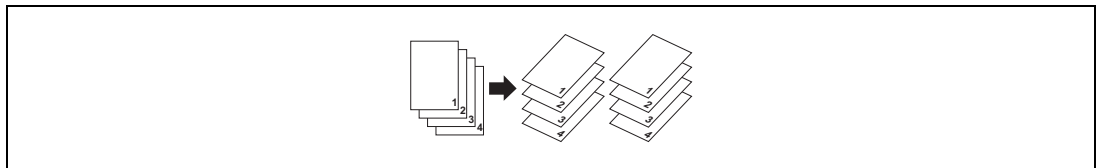

- Εκτύπωση υδατογραφήματος

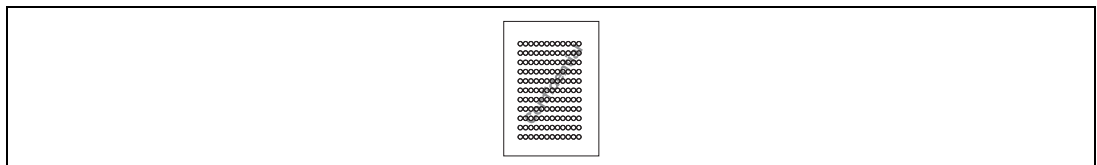

## 2.5.2 Ακύρωση εργασίας εκτύπωσης

Όταν ακυρώνετε μια εργασία εκτύπωσης, προσπαθήστε πρώτα να την ακυρώσετε μέσω του υπολογιστή. Εάν δεν μπορείτε να ακυρώσετε την εκτύπωση μέσω του υπολογιστή, ακυρώστε την μέσω του μηχανήματος.

### Ακύρωση εκτύπωσης μέσω του υπολογιστή

- 1 Κάντε διπλό κλικ στο εικονίδιο εκτυπωτή στον υπολογιστή.
- 2 Κάντε δεξί κλικ στην εργασία εκτύπωσης την οποία θέλετε να ακυρώσετε και κάντε κλικ στην [Ακύρωση].

### Ακύρωση εκτύπωσης μέσω του μηχανήματος

- 1 Πατήστε [Εκτύπωση] από την οθόνη Μενού My MFP.  
→ Ή πατήστε <Λειτουργία> επαναλαμβανόμενα έως ότου εμφανιστεί η οθόνη "Λειτουργία On Line".
- 2 Πατήστε [On Line].

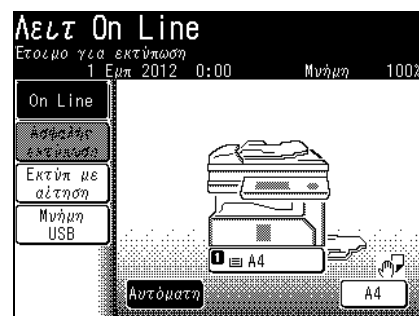

- 3 Επιλέξτε το αρχείο που θέλετε να ακυρώσετε και πατήστε [Διαγραφή].
- 4 Πατήστε [Ναι].

## 2.5.3 Εκτύπωση από μια συσκευή μνήμης USB

Μπορείτε να εκτυπώσετε έγγραφα τα οποία έχετε σαρώσει με το μηχανήμα σας.

- 1 Συνδέστε τη συσκευή μνήμης USB στο μηχανήμα.

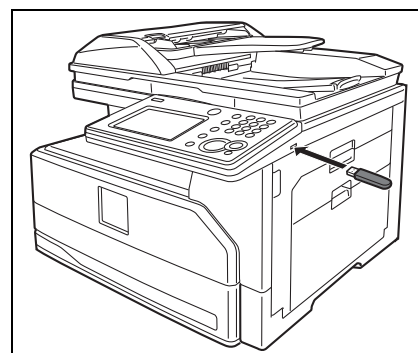

- 2 Επιλέξτε [Εκτύπωση USB].



- 3 Πατήστε [Αναζ.].
  - Πατήστε [Βασική] για να επιστρέψετε στη λίστα του ριζικού καταλόγου.
  - Πατήστε [Πίσω] για να μεταβείτε πίσω κατά μία οθόνη.
  - Για να δείτε τις ιδιότητες του εγγράφου, πατήστε το εικονίδιο που βρίσκεται δίπλα στο όνομα του αρχείου.
- 4 Επιλέξτε το αρχείο προς εκτύπωση και πατήστε [Εισαγ].
  - Δεν μπορείτε να επιλέξετε πολλαπλά αρχεία ταυτόχρονα.
- 5 Πατήστε <Εκκίνηση>.
  - Μπορείτε να ορίσετε τον αριθμό των σελ, την τροφοδοσία χαρτιού, τη σελιδοποίηση ή να εισαγάγετε κωδικό PDF στην οθόνη. Για λεπτομέρειες δείτε το κεφάλαιο 5 στις Οδηγίες χρήσης εκτυπωτή.
- 6 Όταν ολοκληρωθεί η εκτύπωση, αποσυνδέστε τη συσκευή μνήμης USB.



Για λεπτομέρειες σχετικά με τα εκτυπώσιμα έγγραφα δείτε το κεφάλαιο 5 στις Οδηγίες χρήσης εκτυπωτή.

## 2.6 Χρησιμοποιώντας τις Λειτουργίες Message Board

### 2.6.1 Πρόσβαση στις Λειτουργίες Message Board

Όταν το μηχάνημα συνδέεται με ένα δίκτυο, μπορείτε να το χειριστείτε χρησιμοποιώντας ένα πρόγραμμα περιήγησης στο Διαδίκτυο μέσω του υπολογιστή σας.

Δείτε τις Οδηγίες χρήσης λειτουργιών Message Board για περισσότερες πληροφορίες.

#### Προϋπόθεση

Για να χρησιμοποιήσετε τις Λειτουργίες Message Board, πρέπει να πληρούνται οι ακόλουθες προϋποθέσεις:

- Το μηχάνημα είναι συνδεδεμένο με ένα δίκτυο.
  - Να υπάρχει εγκατεστημένη μια εφαρμογή αναζήτησης στον υπολογιστή από όπου μπορείτε να προσπελάσετε το μηχάνημα.
- 1 Στο πρόγραμμα περιήγησης στο Διαδίκτυο, καταχωρίστε τη διεύθυνση IP του μηχανήματος και πατήστε το κουμπί εισαγωγής.
    - Για αυτό το παράδειγμα χρησιμοποιούμε τον Internet Explorer.
    - Εάν έχει δημιουργηθεί μια συντόμευση για τις Λειτουργίες Message Board στην επιφάνεια εργασίας, κάντε διπλό κλικ σε αυτήν.
  - 2 Κάντε κλικ στη [Σύνδεση χρήστη].

The screenshot shows a web interface for the Message Board. At the top right, there are two buttons: "Σύνδεση χρήστη" and "Σύνδεση διαχειριστή". Below these are several input fields for user information: "Όνομα", "Τοποθεσία", "Όνομα επαφής", "Διεύθυνση MAC" (00:1A:A0:76:3B:25), "Σύνδεση δικτύου" (10Mbps Πλήρης Duplex), "Κατάσταση γραμμής τηλεφώνου" (Σε χρήση), "Σαρωτής" (Ετοιμο), and "Εκτυπωτής" (Εμπλεκκή χαρτιού). There are two progress bars: "Εναπομένον τόνερ" at 80% and "Εναπομένον τύμπανο" at 21%. On the right side, there is an image of the printer with a "Προβολή πίνακα" button below it. At the bottom, there are two summary tables:

Μετρητής σαρώσεων	Αντιγραφή	Φαξ	Σαρωτής	Σύνολο
	6	89	135	230

Μετρητής σελίδων	Αντιγραφή	Φαξ	Εκτυπωτής	Λίστα	Σύνολο
	11	57	3	1	71

### 3 Εισαγάγετε το ID χρήστη και τον κωδικό και κάντε κλικ στη [Σύνδεση].

Αριθμός	Όνομα	Ομάδα
001	User_001	JOHO_SOFT

- Εάν ένας χρήστης δεν έχει καταχωριστεί, αυτό το βήμα δεν είναι απαραίτητο.
- Για να προσπελάσετε τις Λειτουργίες Message Board ως επισκέπτης, κάντε κλικ στη [Σύνδ.φιλοξ. χρή.].
- Για να συνδεθείτε για να χρησιμοποιείτε το SSL, κάντε κλικ στο [SSL (https)] και στη συνέχεια καταχωρίστε το ID χρήστη και τον κωδικό.
- Όταν εμφανίζεται η λίστα χρηστών στα δεξιά, μπορείτε να εισαγάγετε το ID χρήστη επιλέγοντας το όνομα χρήστη από τη λίστα.

Τώρα μπορείτε να προσπελάσετε το μηχάνημα χρησιμοποιώντας τις Λειτουργίες Message Board.

- Στοιχεία χρήστη
- Ρυθμίσεις μηχανήματος
- Ρυθμίσεις διαχείρ μηχανήμ
- Στοιχεία μηχανήματος
- Εργασία επικοινωνίας
- Εργασία εκτύπωσης
- Κατάσταση μηχανήματος
- Ιστορικό επικοινωνίας
- Ιστορικό εργασιών εκτύπωσης

Αποθήκευση Προετοιμασία

## Κατάσταση μηχανήματος

---

Όνομα	<input type="text"/>
Τοποθεσία	<input type="text"/>
Όνομα επαφής	<input type="text"/>
Διεύθυνση MAC	00:1A:A0:76:3B:25
Σύνδεση δικτύου	10Mbps Πλήρης Duplex
Κατάσταση γραμμής τηλεφώνου	Σε χρήση
Σαρωτής	Ετοιμο
Εκτυπωτής	Εμπλοκή χαρτιού.
Εναπομένον τόνερ	80% <div style="width: 80%;"></div>
Εναπομένον τύμπανο	21% <div style="width: 21%;"></div>

Μετρητής σαρώσεων	Αντιγραφή	Φαξ	Σαρωτής	Σύνολο
	6	89	135	230

Μετρητής σελίδων	Αντιγραφή	Φαξ	Εκτυπωτής	Λίστα	Σύνολο
	11	57	3	1	71

## 2.6.2 Καταχώριση e-mail και προορισμών φαξ

Δείτε τις Οδηγίες χρήσης λειτουργιών Message Board για περισσότερες πληροφορίες.

- 1 Κάντε κλικ στα "Στοιχεία χρήστη".
  - Για λεπτομέρειες σχετικά με τον τρόπο πρόσβασης στις Λειτουργίες Message Board, δείτε Σ. 2-17.

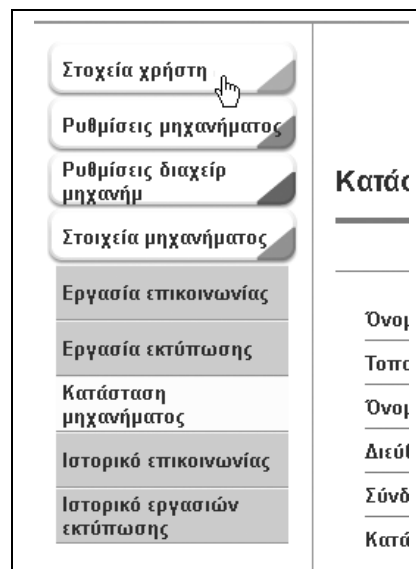

Σύμφωνα με την πολιτική χρήση, δεν μπορείτε να επεξεργαστείτε το βιβλίο διευθύνσεων. Για λεπτομέρειες σχετικά με την πολιτική χρήση, δείτε το κεφάλαιο 5 στις Οδηγίες χρήσης λειτουργιών Message Board.

- 2 Κάντε κλικ στο "Βιβλίο διευθύνσεων".

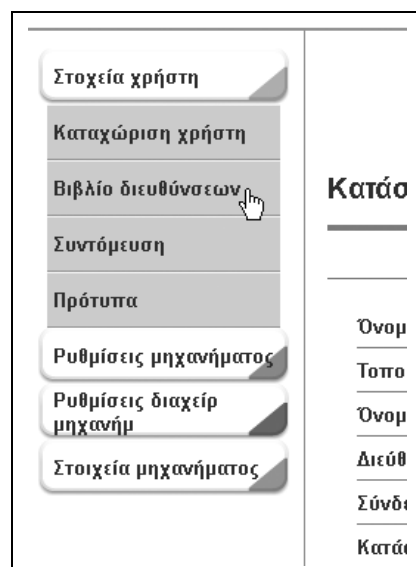

- 3 Κάντε κλικ στην [Προσθήκη].
  - Για να προσθέσετε έναν προορισμό στο προσωπικό σας βιβλίο διευθύνσεων, επιλέξτε "Προσωπικ" από το πτυσσόμενο πλαίσιο που βρίσκεται στα αριστερά του κουμπιού [Προσθήκη]. Τα προσωπικά βιβλία διευθύνσεων ενδέχεται να μην είναι διαθέσιμα με βάση τις ρυθμίσεις του διαχειριστή ή τους κανόνες ελέγχου ταυτότητας.



- 4 Εισαγάγετε τα στοιχεία επικοινωνίας και κάντε κλικ στην επιλογή [Αποθήκευση].

### Κοινό βιβλίο διευθύνσεων > Καταχώριση

---

Αναζήτηση

Αριθμός

Όνομα

Αριθμός φαξ

Διεύθυνση e-mail

PIN

Super G3  ON  OFF

Στοιχείο	Περιγραφή
<b>Αναζήτηση:</b>	Για να αναζητήσετε τα στοιχεία επικοινωνίας, κάντε κλικ σε αυτό το κουμπί. Για λεπτομέρειες, δείτε το κεφάλαιο 3 στις Οδηγίες χρήσης των λειτουργιών Message Board.
<b>Αριθμός:</b>	Θα εμφανιστεί ο μικρότερος διαθέσιμος αριθμός του βιβλίου διευθύνσεων. Μπορείτε να τον αλλάξετε σε οποιονδήποτε διαθέσιμο αριθμό μεταξύ 1 - 9999.
<b>Όνομα:</b>	Εισαγάγετε το όνομα προορισμού το οποίο πρέπει να περιλαμβάνει 30 χαρακτήρες.
<b>Αριθμός φαξ:</b>	Εισαγάγετε τον αριθμό φαξ. Οι επιλογές Παύση, Τονική και άλλες επιλογές κλήσης πρέπει να καταχωριστούν με τον αριθμό φαξ. Δείτε τον παρακάτω πίνακα για οδηγίες σχετικά με την εισαγωγή επιλογών κλήσης.
<b>Διεύθυνση e-mail:</b>	Εισαγάγετε τη διεύθυνση e-mail.
<b>Super G3:</b>	Ορίστε αν η μετάδοση θα γίνεται με Super G3.

### Πίνακας επιλογών κλήσης

Επιλογές κλήσης	Τρόπος εισαγωγής	Παράδειγμα
Παύλα	-	111-1111-1111
Παύση	/P	2/P222-2222-2222
Τόνος	/T	3/T333-3333-3333
Πρόθεμα	/N	/N444-4444-4444



Μπορείτε επίσης να καταχωρίσετε μια διεύθυνση e-mail ή έναν προορισμό φαξ από τον πίνακα ελέγχου του μηχανήματος. Σε αυτήν την περίπτωση, πατήστε [Ρύθμιση] από το Μενού My MFP → [Καταχώρ] → [Καταχώριςβιβλ διευθ] → [Εισ./Επεξ]. Στη συνέχεια επιλέξτε έναν διαθέσιμο αριθμό για να εισαγάγετε τα στοιχεία επικοινωνίας.

Αφού εισαγάγετε τα στοιχεία επικοινωνίας, πατήστε [Εισαγ] για να αποθηκεύσετε τα στοιχεία.



### 2.6.3 Καταχώριση ενός φακέλου ή προορισμού FTP

Δείτε τις Οδηγίες χρήσης λειτουργιών Message Board για περισσότερες πληροφορίες.

- 1 Κάντε κλικ στα "Στοιχεία χρήστη".
  - Για λεπτομέρειες σχετικά με τον τρόπο πρόσβασης στις Λειτουργίες Message Board, δείτε Σ. 2-17.

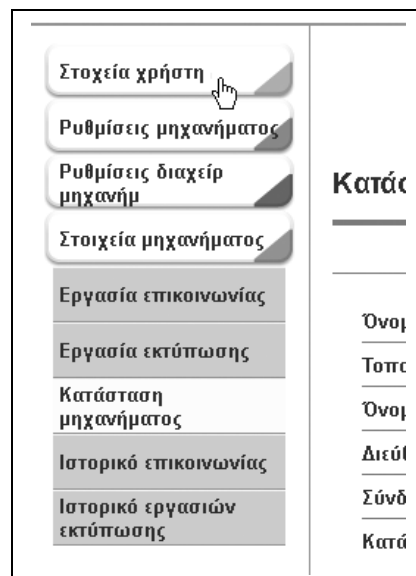

Σύμφωνα με την πολιτική χρήση, δεν μπορείτε να επεξεργαστείτε τη συντόμευση. Για λεπτομέρειες σχετικά με την πολιτική χρήση, δείτε το κεφάλαιο 5 στις Οδηγίες χρήσης λειτουργιών Message Board.

- 2 Κάντε κλικ στη "Συντόμευση".

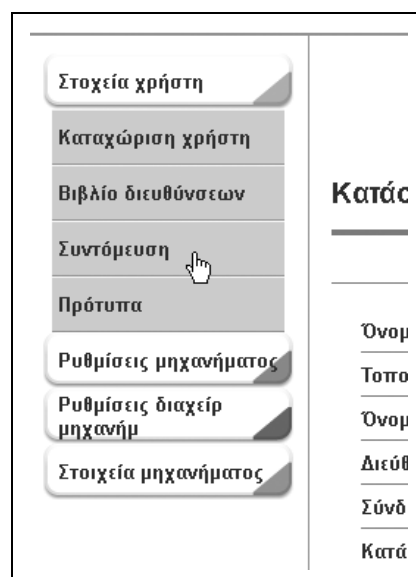

- 3 Κάντε κλικ στη "Συντόμευση φακέλου" ή "Συντόμευση FTP".



- 4 Κάντε κλικ στο [Προσθήκη].
- Για να προσθέσετε μια συντόμευση φακέλου στην προσωπική σας συντόμευση, επιλέξτε "Προσωπική" από το πτυσσόμενο πλαίσιο που βρίσκεται στα αριστερά του κουμπιού [Προσθήκη]. Η συντόμευση προσωπικού φακέλου ενδέχεται να μην είναι διαθέσιμη με βάση τις ρυθμίσεις του διαχειριστή ή τους κανόνες ελέγχου ταυτότητας.
- 5 Εισαγάγετε τα στοιχεία συντόμευσης και κάντε κλικ στην [Αποθήκευση].

## Λεπτομέρειες για τη συντόμευση φακέλου

**Συντόμευση > Συντόμευση φακέλου > Ρύθμιση**

---

Αριθμός συντόμευσης

Όνομα συντόμευσης

Διαδρομή φακέλου

Όνομα χρήστη

Κωδικός   Αλλαγή κωδικού

Αυτόματη σύνδεση  ON  OFF

Στοιχείο	Περιγραφή
<b>Αριθμός συντόμευσης:</b>	Θα εμφανιστεί ο μικρότερος διαθέσιμος αριθμός. Μπορείτε να τον αλλάξετε σε οποιονδήποτε διαθέσιμο αριθμό μεταξύ 1 - 300.
<b>Όνομα συντόμευσης:</b>	Εισαγάγετε το όνομα συντόμευσης το οποίο πρέπει να περιλαμβάνει 24 χαρακτήρες.
<b>Διαδρομή φακέλου:</b>	Εισαγάγετε τη διαδρομή για τον φάκελο. Όταν κάνετε κλικ στην [Αναζήτηση], ανοίγει μια οθόνη που σας επιτρέπει να περιηγηθείτε στην τοποθεσία.
<b>Όνομα χρήστη:</b>	Εισαγάγετε το όνομα χρήστη για τον φάκελο εάν απαιτείται.
<b>Κωδικός:</b>	Εισαγάγετε τον κωδικό για τον φάκελο εάν απαιτείται.
<b>Αυτόματη σύνδεση:</b>	Επιλέξτε "ON" για να ενεργοποιηθεί η σύνδεση με χρήση του αποθηκευμένου ονόματος και κωδικού χρήστη.

## Λεπτομέρειες για τη Συντόμευση FTP

Στοιχείο	Περιγραφή
<b>Αριθμός συντόμευσης:</b>	Θα εμφανιστεί ο μικρότερος διαθέσιμος αριθμός. Μπορείτε να τον αλλάξετε σε οποιονδήποτε διαθέσιμο αριθμό μεταξύ 1 - 20.
<b>Όνομα συντόμευσης:</b>	Εισαγάγετε το όνομα συντόμευσης το οποίο πρέπει να μην υπερβαίνει τους 24 χαρακτήρες.
<b>Όνομα Host:</b>	Εισαγάγετε το Όνομα Host το οποίο πρέπει να μην υπερβαίνει τους 126 χαρακτήρες.
<b>Διαδρομή φακέλου:</b>	Εισαγάγετε τη διαδρομή για τον φάκελο. Εισαγάγετε το Όνομα Host και κάντε κλικ στο [Αναζήτηση]. Κατόπιν εισαγάγετε το όνομα και τον κωδικό χρήστη. Ανοίγει μια οθόνη που σας επιτρέπει να περιηγηθείτε στην τοποθεσία
<b>Όνομα χρήστη:</b>	Εισαγάγετε το όνομα χρήστη.
<b>Κωδικός:</b>	Εισαγάγετε τον κωδικό.
<b>Λειτουργία PASV:</b>	Επιλέξτε "ON" για να καταστεί δυνατή η πρόσβαση με χρήση της λειτουργίας PASV.
<b>Αριθμός θύρας:</b>	Αν χρειάζεται, αλλάξτε τον αριθμό θύρας.

## 2.7 Αναλώσιμα

### 2.7.1 Αντικατάσταση της κασέτας τόνερ

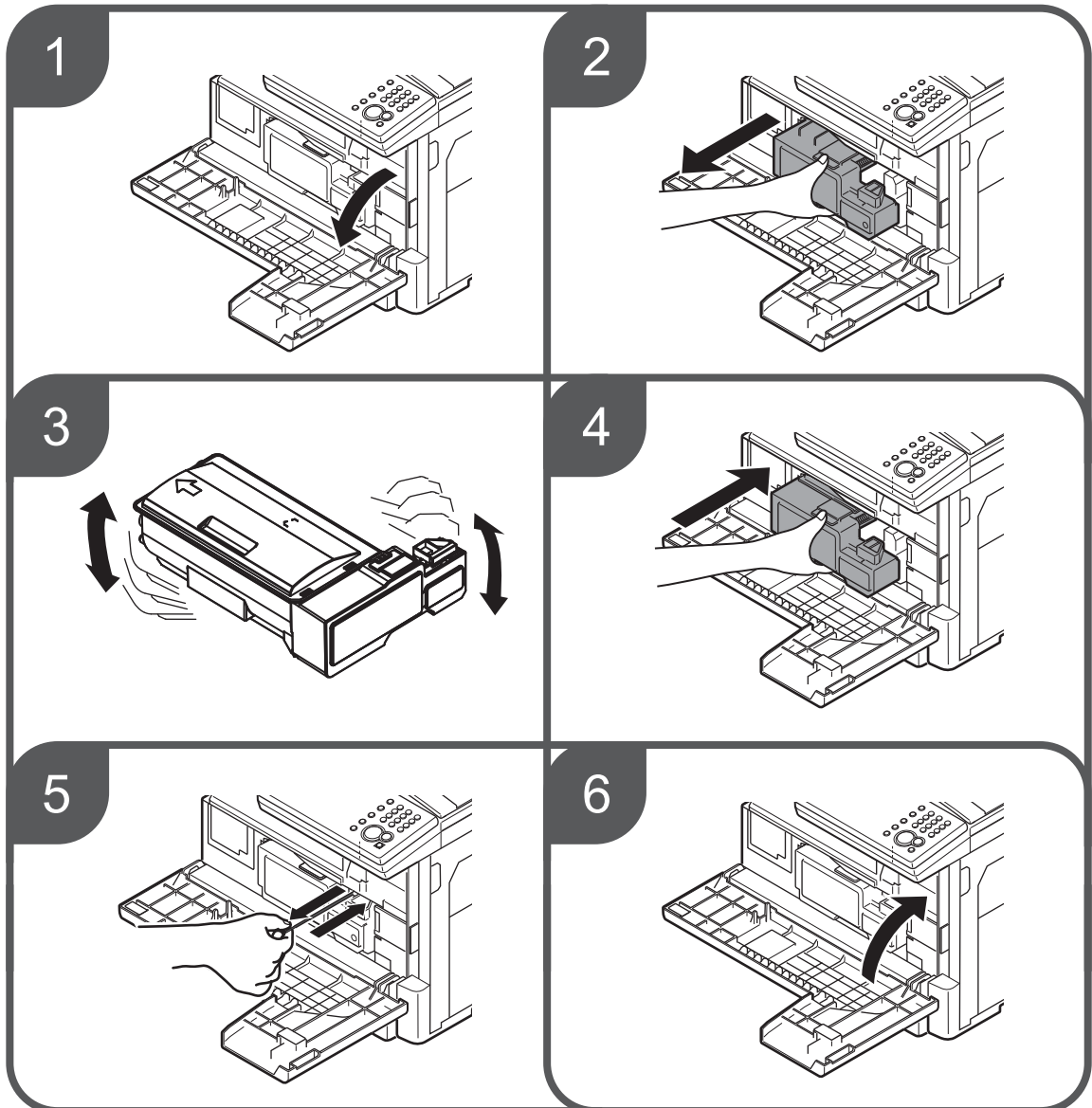

Το σχήμα της νέας κασέτας τόνερ διαφέρει από αυτό που ορίστηκε κατά την αποστολή.

Προτού τοποθετήσετε τη νέα κασέτα τόνερ, κουνήστε την απαλά για να κατανεμηθεί ομοιόμορφα το τόνερ εντός της κασέτας.

Μετά την αλλαγή της κασέτας τόνερ, καθαρίστε τη βελόνη γεμίματος τραβώντας την καθαριστική ράβδο της βελόνης γεμίματος. Βεβαιωθείτε ότι έχει εκταθεί πλήρως και μετά επαναφέρετε τη ράβδο στην αρχική της θέση. Επαναλάβετε αρκετές φορές.

Μετά την αντικατάσταση της κασέτας τόνερ εμφανίζεται η εξής οθόνη. Πατήστε [Ναι] για να χρησιμοποιήσετε τη νέα κασέτα τόνερ.

#### Εντοπίστηκε νέο τόνερ

Εντοπίστηκε νέο τόνερ.  
Θέλετε να το χρησιμοποιήσετε;

## 2.7.2 Αντικατάσταση της κασέτας τυμπάνου

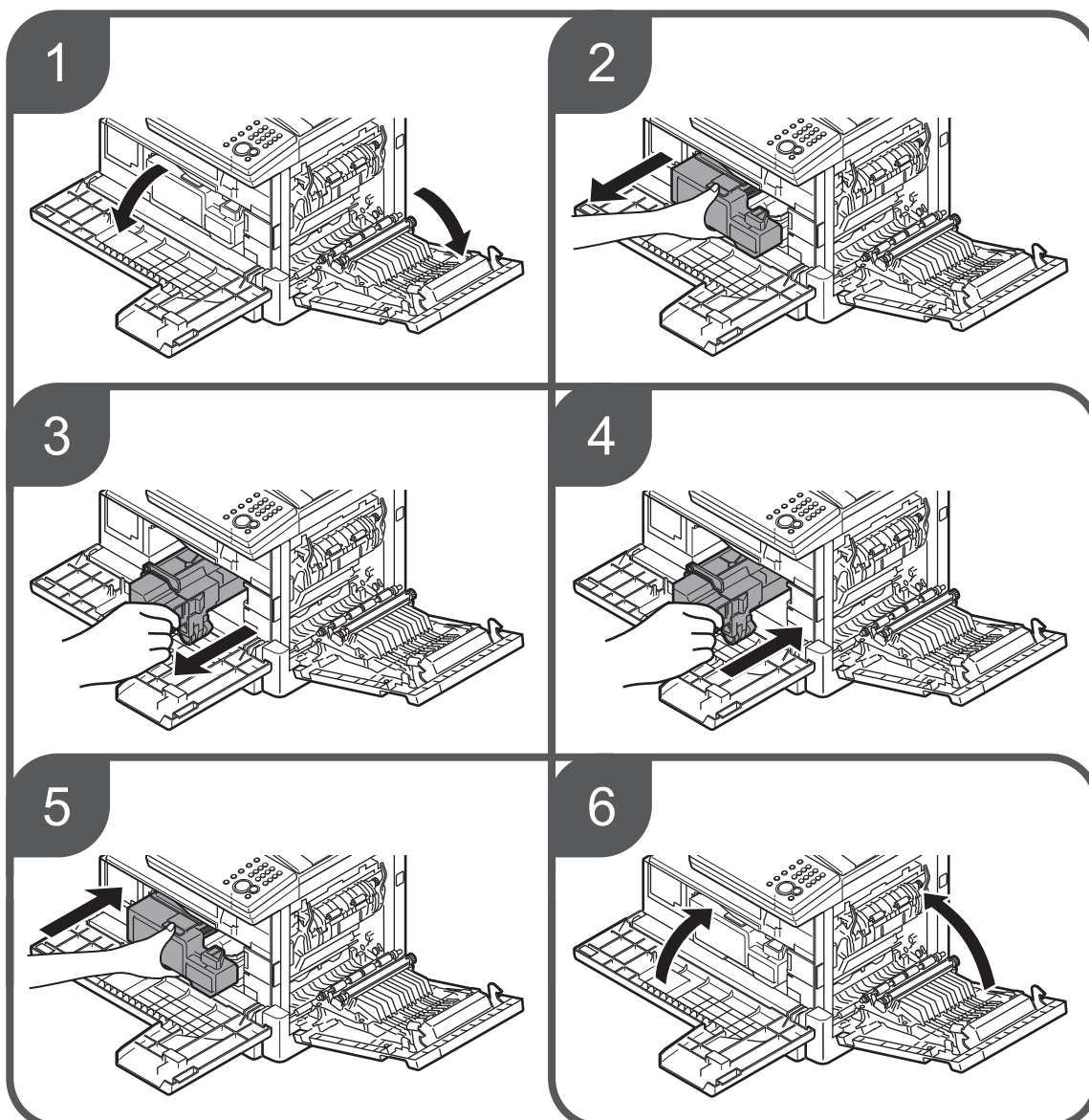

Μετά την αντικατάσταση της κασέτας τυμπάνου εμφανίζεται η εξής οθόνη. Πατήστε [Ναι] για να χρησιμοποιήσετε τη νέα κασέτα τυμπάνου.

### Εντοπίστηκε νέο τύμπανο

Εντοπίστηκε νέο τύμπανο.  
Θέλετε να το χρησιμοποιήσετε;

---

# 3

## Αναζήτηση σφάλματος



## 3 Αναζήτηση σφάλματος

### 3.1 Απεμπλοκή εγγράφου

#### Απεμπλοκή εγγράφου

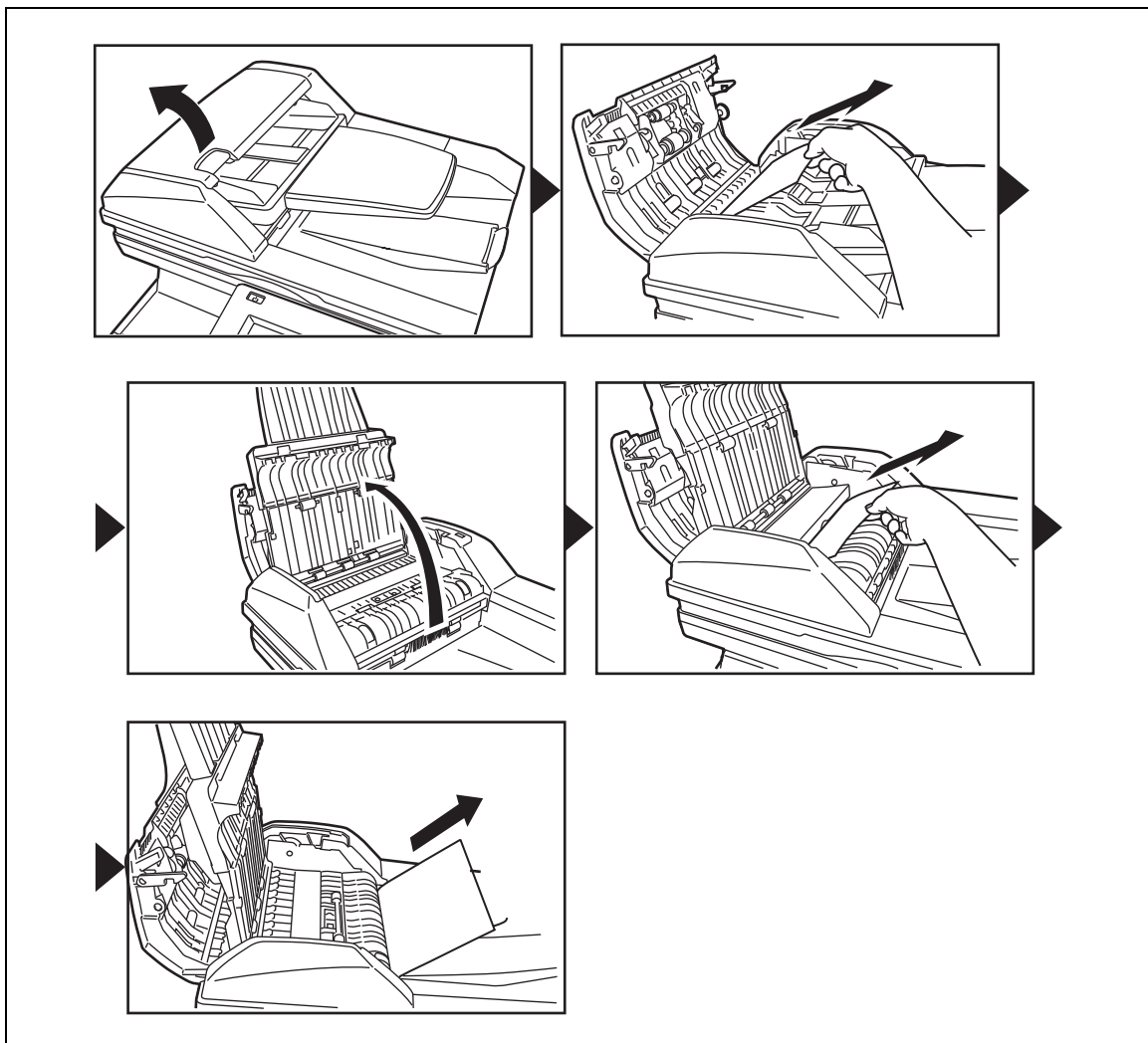

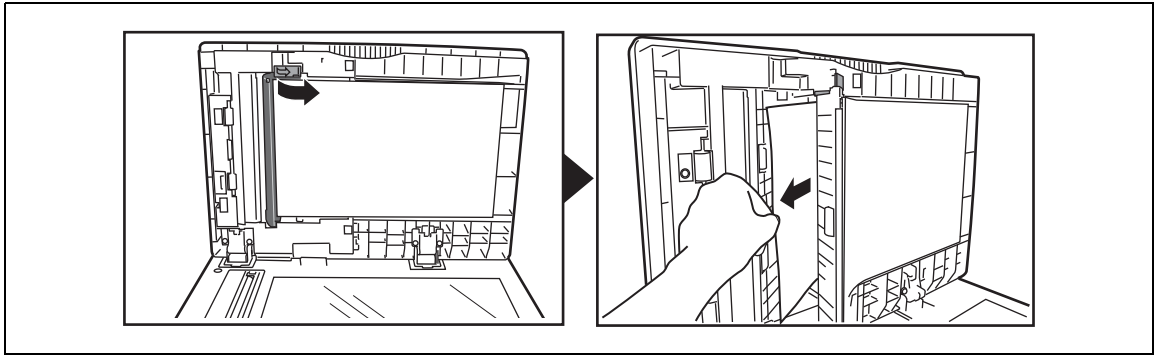

### Διόρθωση εμπλοκής χαρτιού

Αφού εμφανιστεί το εξής μήνυμα μετά την απεμπλοκή, μπορείτε να ξαναρχίσετε τη σάρωση από την επόμενη σελίδα του εγγράφου.

Τοποθετήστε το έγγραφο στη σελίδα που εμφανίζεται στην οθόνη και πατήστε το πλήκτρο [Εκκίν].





## 3.2 Απεμπλοκή χαρτιού

### ΠΡΟΕΙΔΟΠΟΙΗΣΗ

- Η μονάδα τήξης, καθώς και η περιοχή γύρω από τη μονάδα τήξης θερμαίνονται πάρα πολύ κατά τη διάρκεια της λειτουργίας του μηχανήματος. Θα πρέπει να προσέχετε ώστε να μην αγγίξετε περιοχές γύρω από τη μονάδα τήξης ενώ προσπαθείτε να λύσετε κάποιο πρόβλημα εμπλοκής χαρτιού ή όταν προσπαθείτε να επιθεωρήσετε το εσωτερικό του μηχανήματος. Υπάρχει κίνδυνος να προκληθούν εγκαύματα.
- Κατά την απομάκρυνση του χαρτιού εμπλοκής να είστε προσεκτικοί, καθώς δεν πρέπει εισέλθει τόνερ στα μάτια ή το στόμα σας. Σε περίπτωση που το τόνερ εισέλθει στα μάτια ή στο στόμα σας, πρέπει αμέσως να ξεπλυθείτε με καθαρό νερό και να ζητήσετε ιατρική βοήθεια.



*Αν παρουσιαστεί εμπλοκή χαρτιού κατά την εκτύπωση, δεν πρόκειται να τηχθεί το τόνερ στο χαρτί. Να είστε προσεκτικοί ώστε να μην λερώσετε τα χέρια ή τα ρούχα σας με τόνερ. Σε περίπτωση που τα χέρια ή τα ρούχα σας λερωθούν με τόνερ, ξεπλύνετέ τα αμέσως με καθαρό νερό κρύο νερό. Οι λεκέδες μπορεί να παραμείνουν αν ξεπλυθείτε με ζεστό νερό.*

*Αφαιρέστε προσεκτικά το χαρτί εμπλοκής ώστε να μην μείνουν κομμάτια χαρτιού στο μηχάνημα.*

*Μην ακουμπάτε τους ακροδέκτες στο εσωτερικό του μηχανήματος ή στον κύλινδρο τροφοδοσίας. Αυτό θα μπορούσε να ελαττώσει την ποιότητα εκτύπωσης.*

*Να μην εκθέτετε την κασέτα τυμπάνου σε φως για πάνω από πέντε λεπτά.*

*Μην ακουμπάτε την επιφάνεια του τυμπάνου. Αυτό θα μπορούσε να προκαλέσει σφάλμα καταγραφής.*

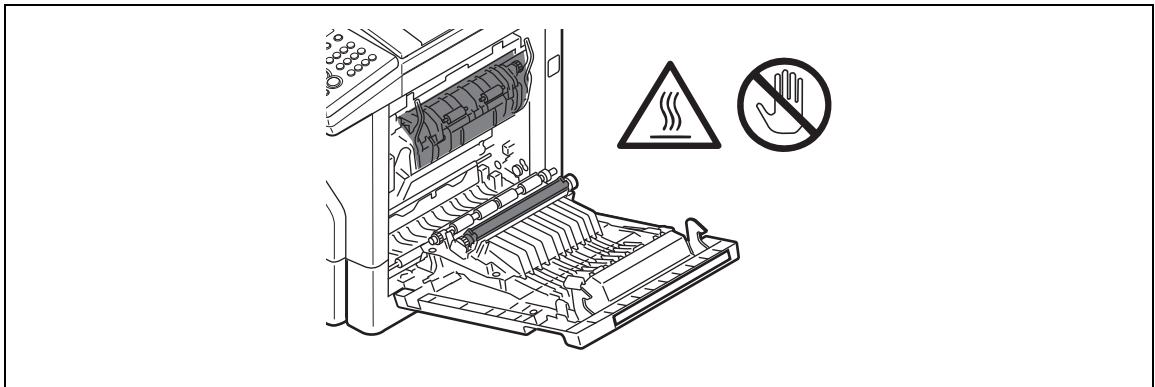

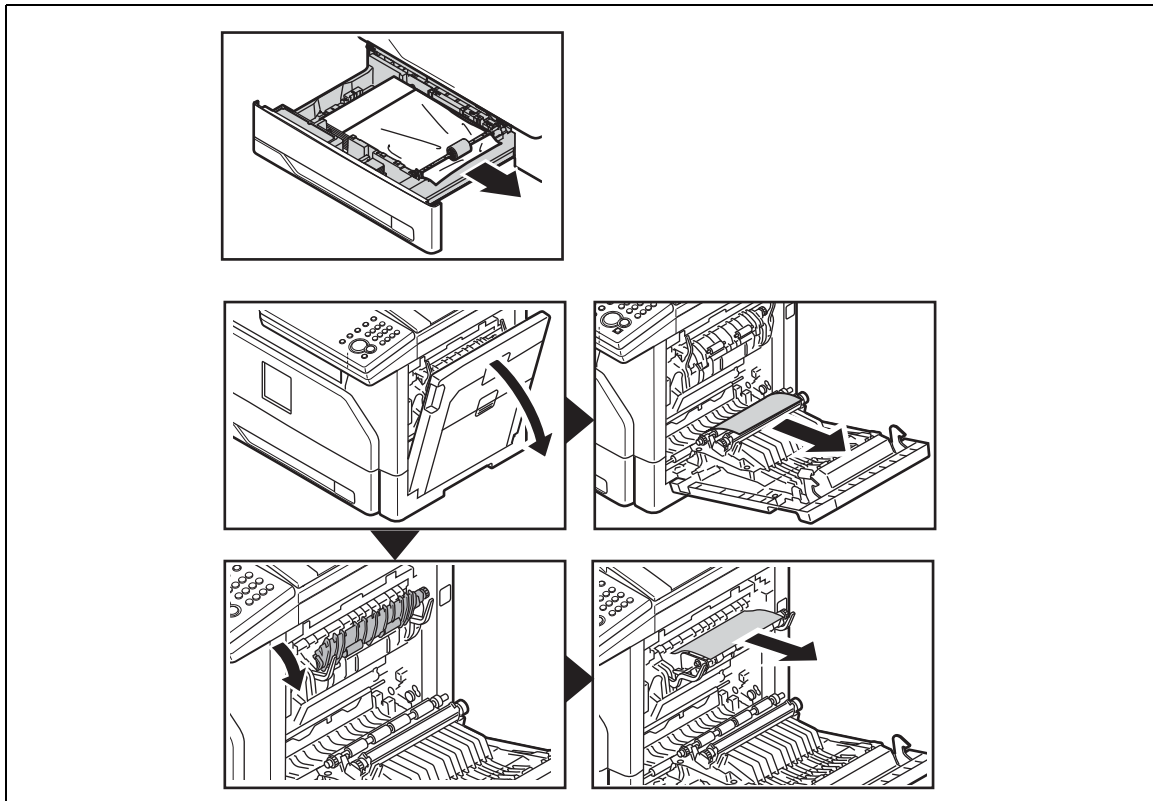
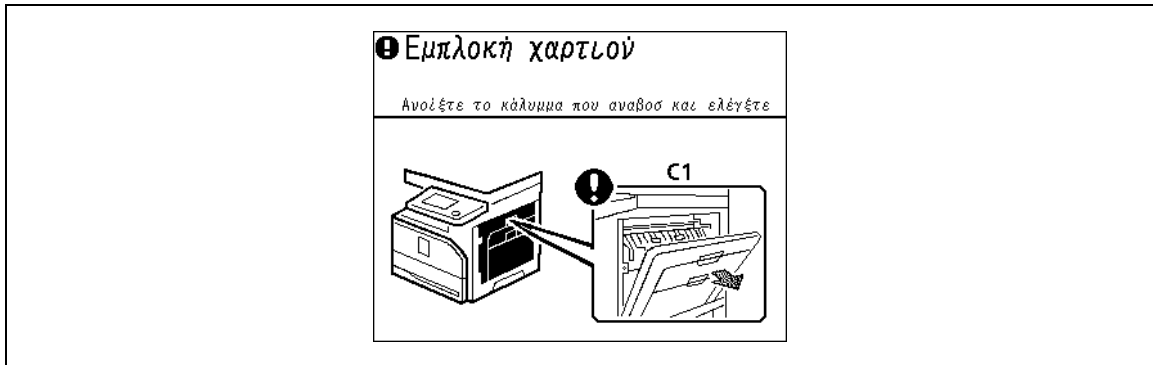

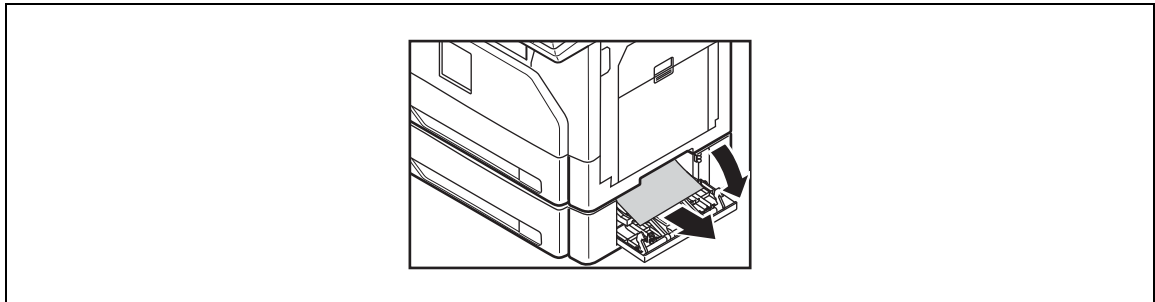
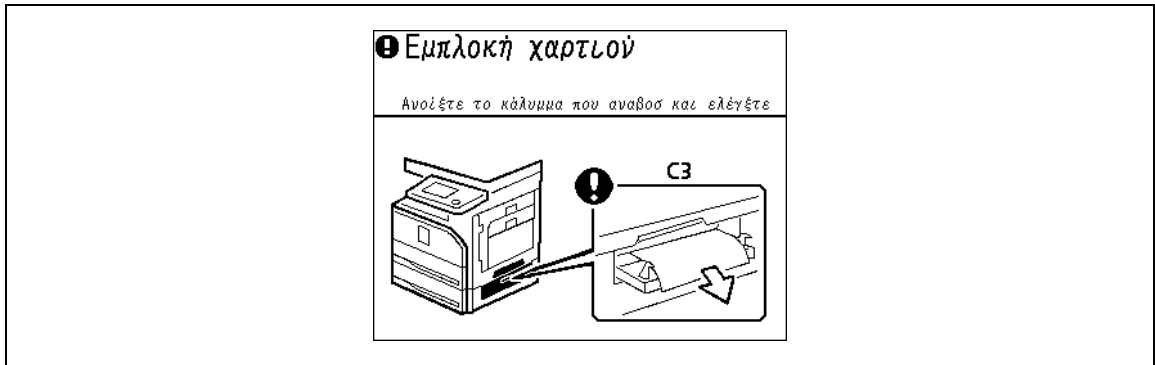
**Απεμπλοκή χαρτιού στην προαιρετική κασέτα**

Αν έχει εγκατασταθεί η τρίτη ή και η τέταρτη κασέτα, θα εμφανιστεί η αντίστοιχη εικόνα.

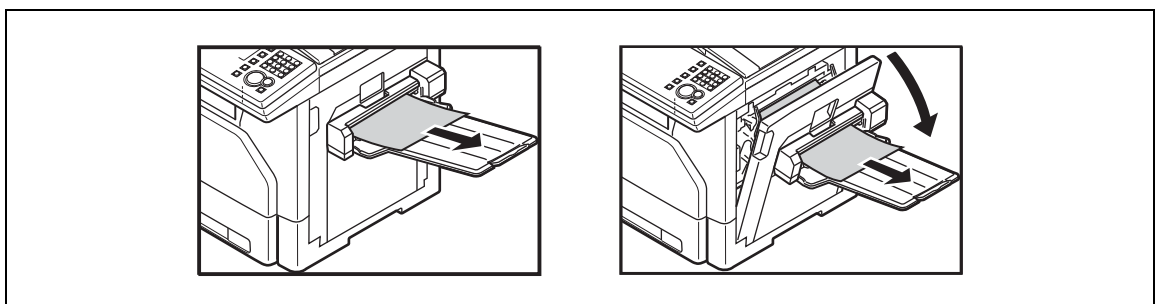
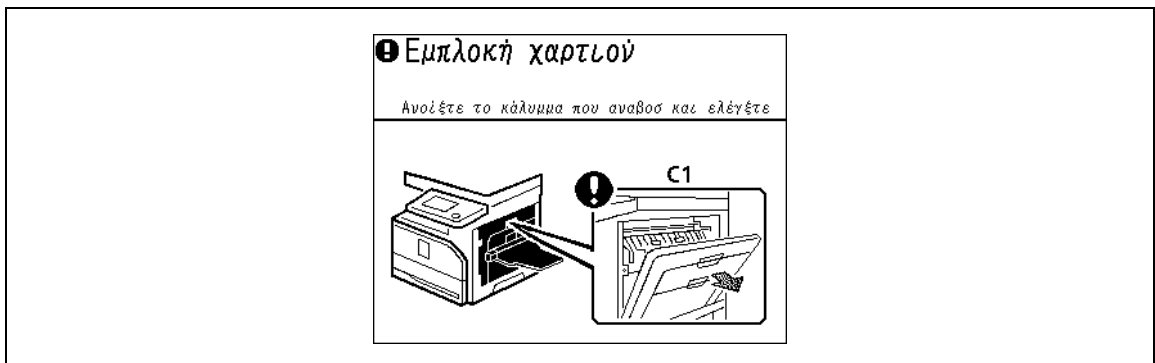
**Απεμπλοκή χαρτιού στο προαιρετικό συρτάρι 2 θυρίδων**

### 3.3 Αν παρουσιαστεί σφάλμα

Αν παρουσιαστεί σφάλμα, θα ανάψει η ενδεικτική λυχνία και θα ακούσετε έναν ήχο.

Δείτε το μήνυμα στην οθόνη ή/και το μήνυμα που εκτυπώνεται και επιλύστε το ζήτημα που προέκυψε.

Για ορισμένα σφάλματα ενδέχεται να μην εμφανιστεί μήνυμα στην οθόνη και ίσως χρειαστεί να πατήσετε το πλήκτρο αλλαγής λειτουργίας για να εμφανιστεί το μήνυμα.

- 1 Δείτε το μήνυμα στην οθόνη ή/και το μήνυμα που εκτυπώνεται και επιλύστε το ζήτημα που προέκυψε.
  - Αν δεν δείτε μήνυμα στην οθόνη, πατήστε το πλήκτρο αλλαγής λειτουργίας για να εντοπίσετε το μήνυμα.



- 2 Πατήστε <Τερματισμός> για να απενεργοποιήσετε την ενδεικτική λυχνία.
  - Σε ορισμένες περιπτώσεις λαθών η ενδεικτική λυχνία δεν θα απενεργοποιηθεί αφού πατήσετε το <Τερματισμός>. Σε αυτή την περίπτωση, επιλύστε το ζήτημα ακολουθώντας τις οδηγίες στην οθόνη.
- 3 Ακολουθήστε τις οδηγίες του μηνύματος και επιβεβαιώστε την επίλυση του προβλήματος.



Τα προβλήματα που των οποίων η επίλυση επιβεβαιώνεται πατώντας <Τερματισμός> αφορούν τα σφάλματα επικοινωνίας και τις υπερχειλίσεις μνήμης.

Αν είναι άδεια μία κασέτα χαρτιού, υπάρχει εμπλοκή εγγράφου, έχει αδειάσει το τόνερ ή ξεχάστηκε ανοιχτό το κάλυμμα, δεν μπορείτε να επιβεβαιώσετε την επίλυση του προβλήματος πατώντας απλά <Τερματισμός>. Σε αυτές τις περιπτώσεις, η επιβεβαίωση της επίλυσης του προβλήματος πραγματοποιείται ακολουθώντας τις εμφανιζόμενες οδηγίες. Μετά την επιβεβαίωση της επίλυσης του προβλήματος, η λυχνία σβήνει.

Για την επίλυση εμπλοκών χαρτιού ή εγγράφου, βλ.Σ. 3-5 ή Σ. 3-3.

Για λεπτομέρειες σχετικά με τα μηνύματα σφάλματος, δείτε το κεφάλαιο 5 στις Οδηγίες χρήσης διαχειριστή.

Για λεπτομέρειες σχετικά με τα μηνύματα σφάλματος, δείτε το κεφάλαιο 9 στις Οδηγίες σάρωσης και φαξ.

## 3.4 Αναζήτηση σφάλματος

### 3.4.1 Λίστα ελέγχου αντιμετώπισης προβλημάτων

#### ΠΡΟΣΟΧΗ

- Αν παρατηρούνται παράξενοι ήχοι, καπνός ή μυρωδιές από το μηχάνημά σας, αποσυνδέστε αμέσως το καλώδιο παροχής ρεύματος και επικοινωνήστε με τον τοπικό σας εκπρόσωπο τεχνικής υποστήριξης. Μην προσπαθήσετε να αποσυναρμολογήσετε ή να διορθώσετε το μηχάνημα μόνοι σας.



Η προσπάθεια να επισκευάσετε το μηχάνημα μόνοι σας, μπορεί να ακυρώσει την εγγύηση.

Πρόβλημα	Στοιχεία προς έλεγχο	Λύσεις
Δεν λειτουργεί το μηχάνημα.	Έχει μπει κανονικά και σταθερά το καλώδιο;	Εισάγετε σωστά και σταθερά το καλώδιο τροφοδοσίας στην πρίζα ρεύματος.
	Είναι ενεργοποιημένος ο διακόπτης λειτουργίας;	Ενεργοποιήστε το γενικό και τον βοηθητικό διακόπτη λειτουργίας.
Δεν εμφανίζεται τίποτε στην οθόνη.	Μήπως το μηχάνημα βρίσκεται σε κατάσταση χαμηλής κατανάλωσης ενέργειας;	Όταν ανάβει ο διακόπτης <Εξοικονόμηση ενέργειας>, το μηχάνημα έχει τεθεί σε λειτουργία εξοικονόμησης ενέργειας. Πατήστε <Εξοικονόμ. Ενέργ.> για να βγείτε από τη λειτουργία και να επιστρέψετε στην οθόνη ετοιμότητας λειτουργίας.
Δεν εξέρχεται χαρτί.	Έχει τοποθετηθεί χαρτί;	Τοποθετήστε το χαρτί στην κασέτα ή το σουτάρι χειροκίνητης τροφοδοσίας.
	Υπάρχει εμπλοκή χαρτιού;	Δείτε το μήνυμα στην οθόνη και επιλύστε το πρόβλημα εμπλοκής χαρτιού.
Παρουσιάζονται συχνά εμπλοκές χαρτιού.	Έχει τοποθετηθεί σωστά το χαρτί;	Τοποθετήστε σωστά το χαρτί. Τοποθετήστε τους οδηγούς χαρτιού σύμφωνα με το χαρτί. Ορίστε το μέγεθος χαρτιού. Για λεπτομέρειες, βλ. Ρύθμιση του μεγέθους χαρτιού (Σ. 1-9 και Σ. 1-11).
	Έχει τοποθετηθεί σωστά η κασέτα;	Βεβαιωθείτε ότι η κασέτα είναι εξ' ολοκλήρου τοποθετημένη μέσα.
	Πληροί το χαρτί τις προδιαγραφές του μηχανήματος;	Χρησιμοποιήστε χαρτί που πληροί τις προδιαγραφές του μηχανήματος. Δείτε το κεφάλαιο 6 στις Οδηγίες χρήσης διαχειριστή.
Δεν εξέρχεται το έγγραφο.	Πληροί το έγγραφο τις προδιαγραφές του μηχανήματος;	Δείτε το κεφάλαιο 6 στις Οδηγίες χρήσης διαχειριστή.
	Υπάρχει εμπλοκή εγγράφου;	Δείτε το μήνυμα στην οθόνη και επιλύστε το πρόβλημα εμπλοκής εγγράφου.
Παρουσιάζονται συχνά εμπλοκές εγγράφου.	Πληροί το έγγραφο τις προδιαγραφές του μηχανήματος;	Χρησιμοποιήστε έγγραφα που πληρούν τις προδιαγραφές του μηχανήματος. Δείτε το κεφάλαιο 6 στις Οδηγίες χρήσης διαχειριστή.
	Υπάρχει εσφαλμένη ευθυγράμμιση του οδηγού εγγράφου;	Όταν τοποθετείτε ένα έγγραφο στον αυτόματο τροφοδότη εγγράφων, να ευθυγραμμίζετε τον οδηγό εγγράφου με το έγγραφο.
	Υπάρχουν κομμάτια χαρτιού στον αυτόματο τροφοδότη εγγράφων;	Ανοίξτε το κάλυμμα του ADF και ελέγξτε αν έχουν μείνει κομμάτια χαρτιού στους κυλίνδρους τροφοδοσίας.
Παρουσιάζονται συχνά εμπλοκές εγγράφου.	Είναι βρώμικοι οι κύλινδροι;	Καθαρίστε τους κυλίνδρους. Για λεπτομέρειες, δείτε το κεφάλαιο 4 στις Οδηγίες χρήσης διαχειριστή.

Για άλλα προβλήματα συμβουλευθείτε τις οδηγίες χρήσης σε PDF:

Πρόβλημα	Παραπομπή
Η ποιότητα εικόνας είναι κακή.	Κεφάλαιο 5 στις Οδηγίες χρήσης διαχειριστή
Εμφανίζεται κάποιο μήνυμα στην οθόνη.	
Αδυναμία σύνδεσης στο δίκτυο.	
Παρουσιάστηκε σφάλμα επικοινωνίας.	Κεφάλαιο 9 στις Οδηγίες σάρωσης και φαξ
Αδυναμία αποστολής ή λήψης φαξ.	
Αδυναμία εγκατάστασης προγραμμάτων οδήγησης εκτυπωτή.	Κεφάλαιο 7 στις Οδηγίες χρήσης εκτυπωτή
Αδυναμία εκτύπωσης.	
Αδυναμία χρήσης Message Board.	Κεφάλαιο 7 στις Οδηγίες χρήσης Message Board

### 3.4.2 Όταν δεν μπορείτε να λύσετε το πρόβλημα

Όταν έχετε ένα πρόβλημα με το μηχάνημά σας, το οποίο δεν μπορείτε να λύσετε με τις πληροφορίες που δίνονται σε αυτές τις οδηγίες χρήσης, ελάτε σε επαφή με τον τοπικό τεχνικό αντιπρόσωπο.

Όταν επικοινωνείτε με τον τοπικό τεχνικό αντιπρόσωπο, να έχετε διαθέσιμες τις εξής πληροφορίες:

- Όνομα προϊόντος: bizhub 25e
- Σειριακός αριθμός (βρίσκεται στην ετικέτα στην αριστερή πλευρά του μηχανήματος)
- Λεπτομέρειες του προβλήματος
- Τα βήματα που έχετε κάνει ως τώρα για να επιλύσετε το πρόβλημα και το αποτέλεσμα των προσπαθειών σας αυτών



**Παράρτημα**

---





## 4 Παράρτημα

### 4.1 Κανονιστικό πλαίσιο

#### 4.1.1 Δήλωση συμμόρφωσης με σήμανση CE (συμμόρφωση του προϊόντος προς τις εφαρμοστέες κοινοτικές απαιτήσεις που επιβάλλονται στον κατασκευαστή)



Αυτό το προϊόν συμμορφώνεται με την απόφαση του Συμβουλίου 1999/5/EK για πανευρωπαϊκή σύνδεση μεμονωμένης τερματικής συσκευής στο δημόσιο τηλεπικοινωνιακό δίκτυο (PSTN).

- ES 203 021-1, ES 203 021-2, ES 203 021-3
- EG201 120, EG201 121
- IEC 60950-1 / EN 60950-1
- EN 55022, EN 55024
- EN 61000-3-2, EN 61000-3-3
- EN 62311

Το προϊόν αυτό διαθέτει μόνο κλήση DTMF (Πολλαπλή συχνότητα παλμικού τόνου).

Σε περίπτωση που παρουσιαστούν προβλήματα ή έχετε οποιαδήποτε απορία, πρέπει να επικοινωνήσετε άμεσα με τον προμηθευτή του εξοπλισμού.

Το προϊόν αυτό συμμορφώνεται με τον ΚΑΝΟΝΙΣΜΟ (ΕΚ) αριθ. 1275/2008 της ΕΠΙΤΡΟΠΗΣ θέτοντας σε εφαρμογή την Οδηγία για τα προϊόντα που καταναλώνουν ενέργεια (οδηγία ErP)(2009/125/EK).

Αυτό το προϊόν συμμορφώνεται με την οδηγία RoHS (2011/65/EU).

#### 4.1.2 Οδηγία WEEE (Μόνο για την Ευρωπαϊκή Ένωση)

Οδηγία WEEE: Νομοθεσία περί αποβλήτων ηλεκτρικού και ηλεκτρονικού εξοπλισμού



Ο εξοπλισμός αυτός φέρει το σύμβολο ανακύκλωσης σύμφωνα με την Ευρωπαϊκή Οδηγία 2002/96/EK. Αυτό υποδεικνύει ότι ο εξοπλισμός, μετά το τέλος της διάρκειας ζωής, πρέπει να απορρίπτεται ξεχωριστά σε ένα κατάλληλο σημείο συλλογής.

Ο εξοπλισμός αυτός δεν πρέπει να απορρίπτεται μαζί με τα συνήθη, άνευ διαλογής οικιακά απόβλητα.



#### 4.1.3 Πιστοποίηση GS

Το παρόν προϊόν φέρει πιστοποίηση GS - η πιστοποίηση αφορά το μοντέλο bizhub 25e της KONICA MINOLTA.

#### 4.1.4 Δημιουργία θορύβου

Κανονισμός περί προστασίας από το θόρυβο των μηχανών 3 GSGV: Η στάθμη ηχητικής πίεσης στη θέση του χειριστή σύμφωνα με το Ευρωπαϊκό Πρότυπο EN ISO 7779 ισούται με ή είναι μικρότερη από 70 dB(A).

### 4.1.5 Απελευθέρωση όζοντος

#### **⚠ ΠΡΟΣΟΧΗ**

- Τοποθετήστε το μηχάνημα σε έναν καλά αεριζόμενο χώρο.
- Κατά τη διάρκεια της κανονικής λειτουργίας του μηχανήματος ελευθερώνεται μια πολύ μικρή ποσότητα όζοντος. Σε χώρους που δεν αερίζονται ικανοποιητικά, σε περίπτωση εκτύπωσης μεγάλου αριθμού φωτοαντιγράφων, μπορεί για το λόγο αυτό να εμφανιστεί μια δυσάρεστη μυρωδιά.
- Για να εξασφαλίσετε ένα ευχάριστο, υγιεινό και σίγουρο περιβάλλον λειτουργίας, σας συνιστούμε να φροντίζετε για την ικανοποιητική παροχή αέρα.

### 4.1.6 Περιβαλλοντικές πληροφορίες

#### **Energy Star®**



Ως συνεργαζόμενα μέλη του ENERGY STAR®, κρίνουμε ότι αυτό το μηχάνημα ανταποκρίνεται στις Κατευθυντήριες Γραμμές του προτύπου ENERGY STAR® για χαμηλότερη κατανάλωση ενέργειας.

#### **Τί είναι ένα προϊόν ENERGY STAR®;**

Ένα προϊόν ENERGY STAR® έχει μια ειδική λειτουργία, η οποία επιτρέπει την αυτόματη μετάπτωση σε μια "κατάσταση χαμηλής κατανάλωσης ρεύματος" μετά το πέρας μιας περιόδου έλλειψης δραστηριότητας. Ένα προϊόν ENERGY STAR® χρησιμοποιεί αποδοτικότερα την ενέργεια, διατηρεί τους λογαριασμούς ρεύματος χαμηλούς και βοηθά στην προστασία του περιβάλλοντος.

#### **Περιβαλλοντικά οφέλη από τη διαχείριση της ενέργειας**

Η ηλεκτρική κατανάλωση μιας συσκευής εξαρτάται από τις ιδιότητές της, αλλά και από τον τρόπο χρήσης της συσκευής.

Η κατάλληλη ρύθμιση ενεργειακής διαχείρισης προσφέρει έναν τρόπο οικονομικής χρήσης των πόρων. Ορίζοντας μικρότερο (ή βέλτιστο) χρόνο για τη μετάβαση στις λειτουργίες εξοικονόμησης ενέργειας (π.χ. λειτουργία ύπνου), μπορεί να μειωθεί η ηλεκτρική κατανάλωση.

#### **Ανακυκλωμένο χαρτί**

Το παρόν προϊόν μπορεί να εκτυπώσει σε ανακυκλωμένο χαρτί και χαρτί πιστοποιημένο από πρωτοβουλίες περιβαλλοντικής διαχείρισης, το οποίο πληροί το ευρωπαϊκό πρότυπο EN 12281, καθώς και παρθένο χαρτί. Επιπλέον, μπορεί να εκτυπώσει και σε ελαφρύτερο χαρτί, για παράδειγμα, βάρους 64 g/m<sup>2</sup>. Η χρήση τέτοιου χαρτιού μικρού βάρους συμβάλλει στην εξοικονόμηση πόρων.

#### **Εκτύπωση διπλής όψης**

Με ένα προϊόν που διαθέτει μονάδα εκτύπωσης διπλής όψης, μπορείτε να εκτυπώσετε αυτόματα και στις δύο όψεις του χαρτιού.

Η χρήση αυτής της λειτουργίας έχει ως αποτέλεσμα τη μείωση της κατανάλωσης των φυσικών πόρων αλλά και τη μείωση του κόστους για εσάς.

Το επισυναπτόμενο πρόγραμμα οδήγησης εκτυπωτή παρέχει αυτήν τη λειτουργία εκτύπωσης διπλής όψης ως αρχική ρύθμιση στον υπολογιστή σας (η ρύθμιση μπορεί να αλλάξει χειροκίνητα μετά την εγκατάσταση).

## **Ergonomische Grundlagen für die GS-Prüfung von ITGeräten in Verbindung mit Bildschirmgeräten**

Das Gerät ist nicht für die Benutzung im unmittelbaren Gesichtsfeld am Bildschirmarbeitsplatz vorgesehen. Um störende Reflexionen am Bildschirmarbeitsplatz zu vermeiden, darf dieses Produkt nicht im unmittelbaren Gesichtsfeld platziert werden.

## **4.2 Πληροφορίες Ασφαλείας**

### **4.2.1 Πληροφορίες ασφαλείας για σωστή χρήση**

Αυτό το κεφάλαιο περιέχει λεπτομερείς υποδείξεις για τη λειτουργία και τη συντήρηση αυτού του μηχανήματος.

Για να εξασφαλιστεί η καλύτερη δυνατή χρήση αυτής της συσκευής, θα πρέπει όλοι οι χειριστές να διαβάσουν και να τηρούν προσεκτικά τις υποδείξεις σε αυτό το βιβλίο χειρισμού. Έχετε πάντα πρόχειρα φυλαγμένες αυτές τις οδηγίες χειρισμού, κοντά στο μηχάνημα.



Διαβάστε προσεκτικά αυτό το κεφάλαιο, πριν τη χρήση της συσκευής. Περιέχει σημαντικές πληροφορίες για την ασφάλεια του χειριστή και για την αποφυγή τυχόν προβλημάτων με τη συσκευή.

Προσέξτε όλα τα προληπτικά μέτρα, που αναφέρονται σ' αυτό το βιβλίο χειρισμού.







Ver06

Προσέξτε, ότι μερικά σημεία, που αναφέρονται σ' αυτό το κεφάλαιο, υπό ορισμένες προϋποθέσεις, δεν ισχύουν για το μηχάνημα που εσείς αγοράσατε.







## Σύμβολα προειδοποίησης και προληπτικών μέτρων

Σύμβολο	Σημασία
 ΠΡΟΕΙΔΟΠΟΙΗΣΗ	Η παράβλεψη αυτής της προειδοποίησης μπορεί να οδηγήσει σε σοβαρούς τραυματισμούς ή ακόμα και στο θάνατο.
 ΠΡΟΣΟΧΗ	Η παράβλεψη αυτής της υπόδειξης μπορεί να οδηγήσει σε τραυματισμούς ατόμων ή σε υλικές ζημιές.

## Σημασία των συμβόλων

Σύμβολο	Σημασία
	Ένα τρίγωνο παραπέμπει σ' έναν κίνδυνο, για τον οποίον θα πρέπει να λάβετε αντίστοιχα μέτρα προφύλαξης.  Αυτό το σύμβολο σας προειδοποιεί για την πιθανότητα κινδύνου εγκαύματος.
	Μια λοξή γραμμή χαρακτηρίζει μια μη επιτρεπτή ενέργεια.  Αυτό το σύμβολο σας προειδοποιεί, να μην αποσυναρμολογήσετε τη συσκευή.
	Ένας μαύρος κύκλος χαρακτηρίζει ένα οπωσδήποτε αναγκαίο μέτρο.  Αυτό το σύμβολο δείχνει πως πρέπει να τραβήξετε από την πρίζα το ηλεκτρικό καλώδιο σύνδεσης.

## ΠΡΟΕΙΔΟΠΟΙΗΣΗ

Σύμβολο	Σημασία
	<ul style="list-style-type: none"> <li>Ποτέ μη μετατρέψετε ή μην αποσυναρμολογήσετε τη συσκευή. Σε αυτή την περίπτωση υπάρχει κίνδυνος πυρκαγιάς, ηλεκτροπληξίας ή βλάβης. Όταν η συσκευή είναι εξοπλισμένη με ένα μηχανισμό λείζερ, οι ακτίνες λείζερ μπορούν να προκαλέσουν τύφλωση.</li> <li>Μην προσπαθείτε, να αφαιρέσετε τα καλύμματα και τα ασφαλισμένα κλαπέτα που έχουν τοποθετηθεί στη συσκευή. Μερικές συσκευές περιέχουν εξαρτήματα, που βρίσκονται κάτω από υψηλή τάση, ή μηχανισμούς λείζερ, που μπορούν να προκαλέσουν ηλεκτροπληξία ή τύφλωση.</li> </ul>
	<ul style="list-style-type: none"> <li>Χρησιμοποιήστε μόνο το περιεχόμενο στη συσκευασία ηλεκτρικό καλώδιο σύνδεσης. Σε περίπτωση χρήσης ενός άλλου καλωδίου, υπάρχει κίνδυνος πυρκαγιάς ή ηλεκτροπληξίας.</li> <li>Χρησιμοποιήστε το ηλεκτρικό καλώδιο που περιέχεται στη συσκευασία μόνο για αυτό το μηχάνημα και ΠΟΤΕ μην το χρησιμοποιήσετε για ένα άλλο προϊόν. Εάν δεν τηρήσετε αυτά τα μέτρα προφύλαξης, υπάρχει κίνδυνος πυρκαγιάς ή ηλεκτροπληξίας.</li> <li>Χρησιμοποιήστε μια παροχή ρεύματος μόνο με την προκαθορισμένη τάση ρεύματος. Σε διαφορετική περίπτωση, υπάρχει κίνδυνος πυρκαγιάς ή ηλεκτροπληξίας.</li> </ul>
	<ul style="list-style-type: none"> <li>Μη χρησιμοποιήσετε ένα πολύπριζο, για τη σύνδεση επιπλέον συσκευών ή μηχανημάτων. Η υπέρβαση της επισημασμένης έντασης ρεύματος της πρίζας μπορεί να προκαλέσει πυρκαγιά ή ηλεκτροπληξία.</li> </ul>
	Μην τραβάτε και μην τοποθετείτε ποτέ το ρευματολήπτη (φίς) με υγρά χέρια. Υπάρχει κίνδυνος ηλεκτροπληξίας.
	Τοποθετείτε το ρευματολήπτη εντελώς μέσα στην πρίζα. Διαφορετικά υπάρχει κίνδυνος πυρκαγιάς ή ηλεκτροπληξίας.
	<ul style="list-style-type: none"> <li>Προσέξτε να μην υποστεί ζημιά το ηλεκτρικό καλώδιο σύνδεσης από φθορά, τσάκισμα, τράβηγμα, ζέστη, από βαριά αντικείμενα ή από άλλη τυχόν αιτία. Σε περίπτωση που χρησιμοποιηθεί ένα χαλασμένο ηλεκτρικό καλώδιο σύνδεσης (ακάλυπτο σύρμα, κομμένο σύρμα) υπάρχει κίνδυνος πυρκαγιάς ή ζημιάς της συσκευής. Εάν προκύψει οποιαδήποτε από αυτές τις καταστάσεις, αμέσως θέστε τη συσκευή εκτός λειτουργίας χρησιμοποιώντας το διακόπτη λειτουργίας, αποσυνδέστε το καλώδιο ρεύματος από την παροχή ρεύματος και στη συνέχεια τηλεφωνήστε στον εξουσιοδοτημένο εκ πρόσωπο service με τον οποίο συνεργάζεστε.</li> <li>Κατά βάση δεν θα πρέπει να χρησιμοποιείτε καλώδιο επέκτασης. Σε περίπτωση χρήσης ενός καλωδίου επέκτασης υπάρχει κίνδυνος πυρκαγιάς ή ηλεκτροπληξίας. Σε περίπτωση που πρέπει να χρησιμοποιηθεί ένα καλώδιο επέκτασης, απευθυνθείτε στο δικό σας εξουσιοδοτημένο τεχνικό του service.</li> </ul>

	<ul style="list-style-type: none"> <li>Μην τοποθετείτε δοχεία γεμάτα με υγρά και μην αφήνετε μεταλλικούς συνδετήρες ή άλλα μεταλλικά αντικείμενα πάνω στη συσκευή. Σε περίπτωση, που υγρά ή μεταλλικά αντικείμενα καταλήξουν μέσα στη συσκευή, μπορεί να προκληθεί πυρκαγιά, ηλεκτροπληξία ή βλάβη της συσκευής.</li> <li>Εάν ένα κομμάτι μετάλλου, νερό, ή άλλα παρόμοια ξένα αντικείμενα βρεθούν εντός του προϊόντος, αμέσως θέστε τη συσκευή εκτός λειτουργίας χρησιμοποιώντας το διακόπτη λειτουργίας, αποσυνδέστε το καλώδιο ρεύματος από την πρίζα ρεύματος και στη συνέχεια τηλεφωνήστε στον εξουσιοδοτημένο εκπρόσωπο service με τον οποίο συνεργάζεστε.</li> </ul>
	<ul style="list-style-type: none"> <li>Μη συνεχίσετε να χρησιμοποιείτε τη συσκευή, σε περίπτωση που υπερθερμανθεί, αρχίσει να καπνίζει ή εμφανιστούν ασυνήθιστες οσμές ή θόρυβοι. Κλείστε αμέσως το διακόπτη του ρεύματος, τραβήξτε το ηλεκτρικό καλώδιο σύνδεσης από την πρίζα και απευθυνθείτε στον εξουσιοδοτημένο τεχνικό service με τον οποίο συνεργάζεστε. Σε περίπτωση που συνεχιστεί η χρήση της συσκευής, υπάρχει κίνδυνος πυρκαγιάς ή ηλεκτροπληξίας.</li> <li>Μη συνεχίσετε να χρησιμοποιείτε τη συσκευή, σε περίπτωση που πέσει κάτω ή καταστραφεί το κάλυμμά της. Κλείστε αμέσως το διακόπτη του ρεύματος, τραβήξτε το ηλεκτρικό καλώδιο σύνδεσης από την πρίζα και απευθυνθείτε στον εξουσιοδοτημένο τεχνικό service με τον οποίο συνεργάζεστε. Σε περίπτωση που συνεχιστεί η χρήση της συσκευής, υπάρχει κίνδυνος πυρκαγιάς ή ηλεκτροπληξίας.</li> </ul>
	Μην πετάξετε τον αναλώσιμο γραφίτη (toner) ή μη χύσετε γραφίτη σε ανοιχτή φλόγα. Ο ζεστός γραφίτης μπορεί να διασκορπιστεί και να προκαλέσει εγκαύματα ή άλλες ζημιές.
	Συνδέστε το ηλεκτρικό καλώδιο σύνδεσης σε μια πρίζα με γείωση.

### ΠΡΟΣΟΧΗ

Σύμβολο	Σημασία
	<ul style="list-style-type: none"> <li>Μη χρησιμοποιείτε εύφλεκτα σπρέι, υγρά ή αέρια κοντά σ' αυτήν τη συσκευή, επειδή υπάρχει κίνδυνος πυρκαγιάς.</li> <li>Μην αφήνετε την κασέτα τόνερ ή την κασέτα τυμπάνου σε μέρος όπου τα παιδιά έχουν εύκολα πρόσβαση. Η τοποθέτηση στο στόμα ή η κατάποση αυτών των ουσιών είναι επιβλαβείς για την υγεία.</li> <li>Προσέξτε να μένουν ελεύθερα τα ανοίγματα αερισμού της συσκευής. Καλυμμένα ανοίγματα αερισμού μπορούν να προκαλέσουν συσσώρευση θερμότητας στη συσκευή και ως εκ τούτου φωτιά ή λάθος λειτουργίες στη συσκευή.</li> <li>Μην τοποθετήσετε τη συσκευή σε θέση που εκτίθεται σε άμεση ηλιακή ακτινοβολία ή κοντά σε κλιματιστικές εγκαταστάσεις ή θερμαντικά σώματα. Οι προκύπτουσες διακυμάνσεις της θερμοκρασίας στη συσκευή μπορούν να προκαλέσουν λάθος λειτουργίες, πυρκαγιά ή ηλεκτροπληξία.</li> <li>Μην τοποθετήσετε τη συσκευή σε θέση που είναι εκτεθειμένη σε σκόνη, ή σε μια θέση με μεγάλη υγρασία, καπνιά ή ατμό, κοντά στον πάγκο της κουζίνας, στο λουτρό ή σε υγραντήρα αέρα. Σε αυτήν την περίπτωση υπάρχει κίνδυνος πυρκαγιάς, ηλεκτροπληξίας ή βλάβης της συσκευής.</li> <li>Μην τοποθετήσετε αυτήν τη συσκευή σε μια ασταθή ή μη επίπεδη επιφάνεια στήριξης ή σ' έναν τόπο εγκατάστασης, που είναι εκτεθειμένος σε κραδασμούς και κτυπήματα. Η συσκευή μπορεί να πέσει και να προκληθούν τραυματισμοί ή βλάβες στη συσκευή.</li> <li>Μην αποθηκεύετε κασέτες τόνερ και τυμπάνων κοντά σε δισκέτες ή ρολόγια που είναι ευαίσθητα στις μαγνητικές ακτινοβολίες. Έτσι μπορεί να προκύψουν λάθος λειτουργίες αυτών των συσκευών.</li> </ul>
	• Τοποθετήστε τη συσκευή πάνω σε ασφαλή και σταθερή επιφάνεια στήριξης. Σε περίπτωση, που η συσκευή μετακινηθεί ή πέσει κάτω, μπορεί να προκαλέσει τραυματισμούς.
	Στο εσωτερικό της συσκευής υπάρχουν περιοχές με υψηλές θερμοκρασίες, που μπορούν να προκαλέσουν εγκαύματα. Όταν ελέγχετε το εσωτερικό της μονάδας για δυσλειτουργίες όπως η εμπλοκή του χαρτιού, μην αγγίζετε τις περιοχές (π.χ. δίπλα στη μονάδα σταθεροποίησης) οι οποίες σημειώνονται με μια προειδοποιητική σήμανση "CAUTION HOT".
	Κρατήστε την περιοχή γύρω από το ηλεκτρικό καλώδιο σύνδεσης ελεύθερη, για να μπορεί αυτό να τραβηχτεί γρήγορα σε περίπτωση ανάγκης.
	Η πρίζα του ρεύματος πρέπει να είναι εγκατεστημένη κοντά στο μηχάνημα και να είναι εύκολα προσβάσιμη, έτσι ώστε το φως να μπορεί να αποσυνδεθεί εύκολα σε περίπτωση ανάγκης.



- Να χρησιμοποιείτε πάντα αυτό το προϊόν σε καλά αεριζόμενο χώρο. Η λειτουργία του μηχανήματος για μεγάλο χρονικό διάστημα σε έναν μη επαρκώς αεριζόμενο χώρο μπορεί επιφέρει βλάβες στην υγεία. Εξαερίζετε το χώρο τακτικά.
- Όταν αλλάζετε τη θέση της συσκευής, απομακρύνετε πάντοτε το ηλεκτρικό καλώδιο σύνδεσης και κάθε άλλο καλώδιο. Σε αντίθετη περίπτωση το καλώδιο μπορεί να καταστραφεί και να προκληθεί πυρκαγιά, ηλεκτροπληξία ή ζημιά της συσκευής.
- Όταν μετακινείτε αυτό το προϊόν, φροντίστε να το κρατάτε πάντοτε από τα σημεία που αναφέρονται στις Οδηγίες χρήσης ή σε άλλα έγγραφα. Σε περίπτωση που η συσκευή πέσει κάτω, μπορεί να προκαλέσει σοβαρούς τραυματισμούς. Επίσης μπορεί η συσκευή να υποστεί ζημιά.
- Απομακρύνετε το ηλεκτρικό καλώδιο σύνδεσης από την πρίζα του ρεύματος το λιγότερο μία φορά κάθε χρόνο και καθαρίζετε την περιοχή μεταξύ των επαφών. Όταν συγκεντρωθεί σκόνη μεταξύ των επαφών, υπάρχει κίνδυνος πυρκαγιάς.
- Όταν απομακρύνετε το καλώδιο από την πρίζα κρατάτε το ηλεκτρικό καλώδιο πάντοτε από το φως. Σε περίπτωση που τραβήξετε το καλώδιο, μπορεί το ηλεκτρικό καλώδιο να υποστεί ζημιά, και να υπάρχει έτσι κίνδυνος πυρκαγιάς ή ηλεκτροπληξίας.

## Τακτικά προληπτικά μέτρα

Σύμβολο	Σημασία
	<ul style="list-style-type: none"> <li>• Μην αποθηκεύετε τις κασέτες τόνερ, τις κασέτες τυμπάνων και τα άλλα αναλώσιμα υλικά σε μέρη τα οποία είναι εκτεθειμένα σε άμεση ηλιακή ακτινοβολία, υψηλές θερμοκρασίες ή υψηλή υγρασία, καθώς έτσι μπορεί να επηρεαστεί αρνητικά η ποιότητα της εικόνας και να προκληθούν λειτουργικές βλάβες.</li> <li>• Μην επιχειρήσετε να αντικαταστήσετε την κασέτα τόνερ και την κασέτα τυμπάνου σε μέρος άμεσα εκτεθειμένο στην ηλιακή ακτινοβολία. Αν το τύμπανο εκτεθεί σε δυνατό φως, η ποιότητα της εικόνας θα μειωθεί.</li> <li>• Μην αφαιρείτε την κασέτα του τόνερ ή του τυμπάνου μέχρι να την χρησιμοποιήσετε. Μην αφήνετε τις μονάδες εκτός συσκευασίας. Εγκαταστήστε τις μονάδες αμέσως, ειδικά αν η ποιότητα της εικόνας μπορεί να μειωθεί.</li> <li>• Μην αποθηκεύετε τις κασέτες τόνερ ή τις κασέτες τυμπάνων σε όρθια ή κάθετη θέση καθώς αυτό μπορεί να έχει σαν αποτέλεσμα τη μείωση της ποιότητας της εικόνας.</li> <li>• Μην πετάτε ή μην αφήνετε τις κασέτες τόνερ ή τυμπάνου να πέσουν κάτω καθώς αυτό μπορεί να έχει σαν αποτέλεσμα τη μείωση της ποιότητας της εικόνας.</li> <li>• Μη χρησιμοποιείτε αυτό το προϊόν σε περιοχές, στις οποίες υπάρχει αμμωνία ή άλλα αέρια ή χημικές ουσίες. Λόγω μη τήρησης των ανωτέρω μπορεί να ελαττωθεί η διάρκεια ζωής του προϊόντος, να προκληθούν ζημιές ή να μειωθεί η απόδοση.</li> <li>• Μη λειτουργείτε αυτήν τη συσκευή σε περιβάλλον, στο οποίο μπορεί να εμφανιστούν θερμοκρασίες, που βρίσκονται εκτός της περιοχής θερμοκρασίας που αναφέρεται στο βιβλίο χειρισμού, επειδή διαφορετικά μπορούν να προκύψουν λάθος λειτουργίες και ελαττώματα.</li> <li>• Μην τοποθετείτε ποτέ συρραμμένα χαρτιά, χαρτί καρμπόν ή μεμβράνη αλουμινίου σ' αυτήν τη συσκευή, επειδή μπορεί να οδηγήσει σε μια λάθος λειτουργία ή σε μια πυρκαγιά.</li> </ul>
	Μην ακουμπάτε ή γρατσουνάτε την επιφάνεια της κασέτας τόνερ, του κυλίνδρου εμφάνισης και του τυμπάνου καθώς η ποιότητα της εικόνας μπορεί να μειωθεί.
	Χρησιμοποιείτε τα αναλώσιμα υλικά μόνο σύμφωνα με τη σύσταση του κατασκευαστή. Η χρήση άλλων αναλώσιμων υλικών που δεν συνιστώνται μπορεί να προκαλέσει μείωση της ποιότητας της εικόνας και βλάβη του μηχανήματος.

## Διάφορα

Σύμβολο	Σημασία
	<ul style="list-style-type: none"> <li>• Μην ακουμπάτε πάνω στο πεδίο χειρισμού. Θα μπορούσε να προκύψει μια εσφαλμένη λειτουργία.</li> <li>• Ο ανεμιστήρας ψύξης μπορεί να ενεργοποιηθεί αυτόματα. Αυτό δεν σημαίνει, ότι υπάρχει κάποιο πρόβλημα.</li> </ul>
	<ul style="list-style-type: none"> <li>• Η κανονική διεθνής επικοινωνία, ανάλογα με την κατάσταση της γραμμής, μερικές φορές μπορεί να μην είναι δυνατή.</li> <li>• Εάν σε μια συσκευή ύγρανσης του αέρα χρησιμοποιηθεί νερό ύδρευσης ή νερό πηγαδιού, η ρύπανση που βρίσκεται στο νερό μεταφέρεται στον αέρα και μπορεί να επικαθίσει στον εκτυπωτή, πράγμα που οδηγεί σε μια κακής ποιότητας εικόνα. Στις συσκευές ύγρανσης του αέρα συνίσταται η χρήση καθαρού νερού, το οποίο δεν περιέχει ρύπους.</li> <li>• Στο μηχάνημα χρησιμοποιούνται μπαταρίες νικελίου-μεταλλικού υδριδίου (Ni-MH) ως βοηθητικές μπαταρίες μνήμης. Αποσύρετε παρακαλώ αυτές τις μπαταρίες σύμφωνα με τους τοπικούς κανονισμούς.</li> </ul>

## 4.3 Ανάγνωση των οδηγιών χρήσης σε PDF

Οι εξής οδηγίες χρήσης περιέχονται στον δίσκο DVD και μπορείτε να τις δείτε στον υπολογιστή σας.

- Γρήγορη εκκίνηση (οι παρούσες οδηγίες χρήσης)
- Διαχειριστής
- Φωτοαντιγραφικό
- Σάρωση και Φαξ
- Εκτυπωτής
- Λειτουργίες Message Board

- 1 Τοποθετήστε τον δίσκο εγκατάστασης στη μονάδα DVD του υπολογιστή.
  - Το πρόγραμμα εγκατάστασης ξεκινά αυτόματα.
  - Αν δεν εμφανιστεί η οθόνη εγκατάστασης, κάντε διπλό κλικ στο αρχείο "InstMenu.exe" του δίσκου.
  - Αν χρησιμοποιείτε Windows 8, Windows 7, Windows Vista, Windows Server 2012, Windows Server 2008 R2 ή Windows Server 2008, εισαγάγετε τον κωδικό διαχειριστή ή επιβεβαιώστε την εκτελούμενη ενέργεια μόλις εμφανιστεί η οθόνη "Έλεγχος λογαριασμού χρήστη (UAC)".
- 2 Κάντε κλικ στο [Χειροκίνητα].
  - Επιλέξτε τη γλώσσα, αν χρειάζεται.

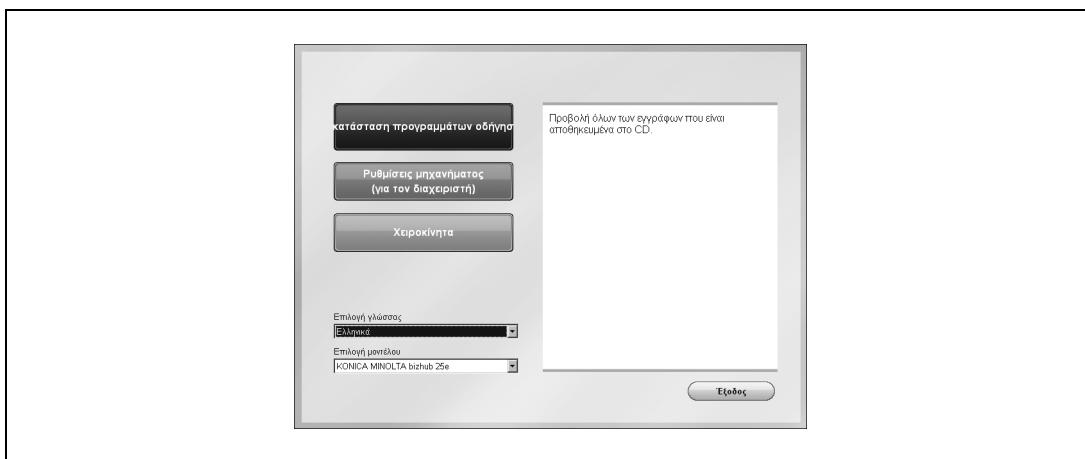

- 3 Κάντε κλικ στις οδηγίες χρήσης που θέλετε να εμφανίσετε.



Για να έχετε πρόσβαση ή για να εκτυπώσετε τις οδηγίες χρήσης σε PDF, πρέπει να έχει εγκατασταθεί στον υπολογιστή σας το πρόγραμμα Adobe Acrobat Reader. Μπορείτε να κάνετε λήψη του προγράμματος αυτού δωρεάν από τον ιστότοπο της Adobe στη διεύθυνση [www.adobe.com](http://www.adobe.com).

## 4.4 Αναλώσιμα και προαιρετικός εξοπλισμός

### Αναλώσιμα

Τα αναλώσιμα για το προϊόν αυτό είναι τα εξής:

Για να παραγγείλετε αναλώσιμα, παρακαλούμε επικοινωνήστε με τον τοπικό τεχνικό αντιπρόσωπο με τον οποίο συνεργάζεστε.

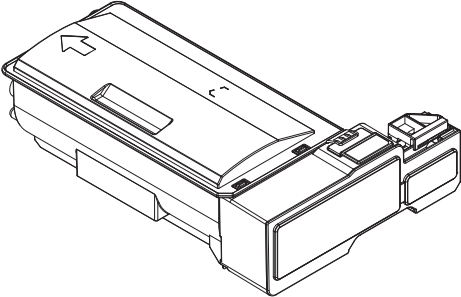
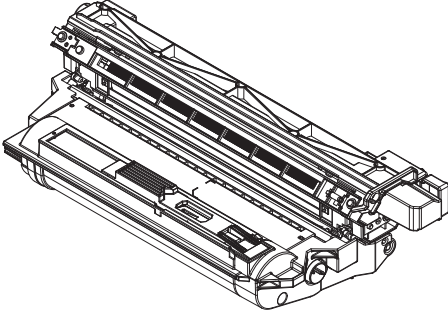
Είδος	Περιγραφή
<p data-bbox="288 483 815 524">Κασέτα τόνερ</p> 	<p data-bbox="815 483 1442 546">Παρακαλούμε παραγγείλετε μία νέα κασέτα τόνερ μόλις εμφανιστεί το μήνυμα "Τόνερ σχεδόν άδειο".</p>
<p data-bbox="288 875 815 916">Κασέτα τυμπάνου</p> 	<p data-bbox="815 875 1442 965">Παρακαλούμε παραγγείλετε μία νέα κασέτα τυμπάνου μόλις εμφανιστεί το μήνυμα "Πλησίον τέλους τυμπάνου".</p>
<p data-bbox="288 1249 815 1290">Αποτύπωση</p>	<p data-bbox="815 1249 1442 1314">Αν η μελάνη αποτύπωσης φαίνεται αχνή, αντικαταστήστε την σφραγίδα αποτύπωσης.</p>



## Προαιρετικός εξοπλισμός

Μπορείτε να εγκαταστήσετε τα εξής στο μηχανήμα σας για να έχετε αυξημένη λειτουργικότητα και απόδοση. Για λεπτομέρειες, επικοινωνήστε με τον τοπικό αντιπρόσωπο τεχνικής υποστήριξης με τον οποίο συνεργάζεστε.

Είδος	Περιγραφή
Κασέτα χαρτιού 500 φύλλων	Μπορείτε να τοποθετήσετε μία πρόσθετη κασέτα χαρτιού για μεγαλύτερη χωρητικότητα χαρτιού ή για να έχετε διάφορους τύπους/μεγέθη χαρτιού.
Συρτάρι 2 θυρίδων	Μπορείτε να σελιδοποιείτε τα εξαγόμενα φύλλα σε ένα δεύτερο συρτάρι.
Μηχανικός μετρητής	Μετρά τον αριθμό εκτυπωμένων σελίδων.
Μονάδα υλοποίησης PostScript	Καθιστά δυνατή την εκτύπωση στο λειτουργικό σύστημα Mac OS.
Μονάδα υλοποίησης γραμματοσειρών ραβδωτού κώδικα	Καθιστά δυνατή την εκτύπωση γραμματοσειρών ραβδωτού κώδικα και οπτικής αναγνώρισης χαρακτήρων.
Μονάδα υλοποίησης PostScript/γραμματοσειρών ραβδωτού κώδικα	Καθιστά δυνατή την εκτύπωση στο λειτουργικό σύστημα Mac OS, καθώς και την εκτύπωση γραμματοσειρών ραβδωτού κώδικα και οπτικής αναγνώρισης χαρακτήρων
Μνήμη PostScript	Πρόκειται για πρόσθετο εξοπλισμό για τη μονάδα υλοποίησης PostScript. Καθιστά δυνατή την εκτύπωση αρχείων PDF, εικόνων JPEG2000 ή αρχείων μεγάλου μεγέθους.
Σφραγίδα επιβεβαίωσης	Αποτυπώνει μία σφραγίδα σε ένα έγγραφο που έχει σωρευθεί.

## 4.5 Ενέργεια και δεδομένα θορύβου σύμφωνα με το RAL-UZ 122

### 4.5.1 Κατανάλωση ενέργειας και χρόνος εναλλαγής

Λειτουργία	Κατανάλωση ρεύματος <sup>*1</sup> (Watt)	Χρόνος ενεργοποίησης <sup>*2</sup> (λεπτά)	Χρόνος επαναφοράς <sup>*3</sup> (δευτ.)
Ενεργοποίηση	1030 <sup>*4</sup>		
Αντιγραφή (24 σελίδες/λεπτό)	520		
Έτοιμο	35	0	
Λειτουργία εξοικονόμησης ενέργειας <sup>*5</sup>	2,1	1 (1-60)	12,04
Απενεργοποίηση <sup>*6</sup>	0,1	Ενεργοποιημένος διακόπτης	20,84

\*1 Μέσες τιμές, μέτρηση χωρίς εξαρτήματα.

\*2 Χρόνος που παρήλθε μετά την τελευταία αντιγραφή έως ότου η συσκευή εισέλθει στη λειτουργία. Υπάρχει η τιμή που έχει οριστεί από τον κατασκευαστή. Αν υπάρχει δυνατότητα αλλαγής, η τιμή ορίζεται σε ( ).

\*3 Ο χρόνος επαναφοράς είναι ο συνολικός χρόνος που απαιτείται για την επιστροφή στη λειτουργία Έτοιμο.

\*4 Μέγιστη κατανάλωση ρεύματος, κορύφωση μικρής διάρκειας μετά την ενεργοποίηση.

\*5 Λειτουργία ύπνου. Η λειτουργία αυτή θα καταχωριστεί πατώντας και κρατώντας πατημένο το πλήκτρο <Εξοικονόμηση ενέργειας> για περίπου τρία δευτερόλεπτα ή αυτόματα μετά τον προρυθμισμένο χρόνο. Συμβουλευθείτε τις Οδηγίες χρήσης διαχειριστή.

\*6 Η κατανάλωση ισχύος 0 Watt επιτυγχάνεται μόνο με την αποσύνδεση του μηχανήματος από την τροφοδοσία ρεύματος.

### 4.5.2 Εκπομπές θορύβου

Ο εξοπλισμός γραφείου με  $LWAd > 63,0$  dB (A) δεν είναι κατάλληλος για χρήση σε χώρους όπου πραγματοποιείται κατά κύριο λόγο πνευματικό έργο από ανθρώπους. Τέτοιου είδους εξοπλισμός πρέπει να τοποθετείται σε ξεχωριστούς χώρους εξαιτίας των εκπομπών θορύβου.

<b>Λειτουργία</b>	Θόρυβος
	$LWAd$ - σύμφωνα με το BAM <sup>*1</sup>
<b>Σε λειτουργία</b>	66,9 dB(A)

\*1 Δήλωση στάθμης ηχητικής ισχύος σύμφωνα με το RAL-UZ 122.

---

# 5

**Αλφαβητικό ευρετήριο**

---



## 5 Αλφαβητικό ευρετήριο

### M

Message Board 2-17

### A

Αναλώσιμα 4-10

Αντιγραφή 2-3

Απεμπλοκή χαρτιού

Εμπλοκή πρωτοτύπου 3-3

Εμπλοκή χαρτιού 3-5

### E

Εκτύπωση

Ακύρωση εργασίας εκτύπωσης 2-16

Βασική λειτουργία 2-15

Εκτύπωση USB 2-16

### Θ

Θύρα USB 1-5

### K

Κανονιστικό πλαίσιο 4-3

Κασέτα τυμπάνου

Consumable 4-10

Αντικατάσταση 2-24

Κασέτα τόνερ

Consumable 4-10

Αντικατάσταση 2-23

Καταχώριση προορισμών

e-mail και προορισμός φαξ 2-19

Συντόμευση φακέλου ή Συντόμευση FTP 2-21

### Λ

Λυχνία πληροφοριών 1-7

### O

Οδηγίες χρήσης

Ανάγνωση των οδηγιών χρήσης σε PDF 4-9

Σχετικά με τις οδηγίες χρήσης 1-4

Οθόνες Έτοιμο 1-15

Οθόνη μενού 1-15

### Π

Πλήκτρο Αρχική Οθόνη 1-7

Πλήκτρο εξοικονόμησης ενέργειας 1-7

Προαιρετικός εξοπλισμός 4-11

### P

Ρύθμιση μεγέθους χαρτιού

Κασέτα 1-9

Μπροστινό 1-11

### Σ

Συζευκτήρας δικτύου 1-5

Σφάλμα 3-8

Σάρωση

Βασική λειτουργία 2-5

Έγχρωμη σάρωση 2-9

Εισαγωγή ονόματος αρχείου 2-8

Επιλογή μορφότυπου αρχείου 2-9

### Φ

Φαξ

Ακύρωση μετάδοσης 2-13

Βασική μετάδοση 2-10

Φαξ μέσω PC 2-14

Φαξ μέσω PC 2-14

