



KONICA MINOLTA

bizhub 225i

ΓΡΗΓΟΡΗ ΕΚΚΙΝΗΣΗ



Giving Shape to Ideas

Πίνακας περιεχομένων

1 Εισαγωγή

1.1	Πληροφορίες σχετικά με το περιβάλλον	1-4
	Περιβαλλοντικά οφέλη από τη διαχείριση της ενέργειας	1-4
	Ανακυκλωμένο χαρτί	1-4
	Εκτύπωση διπλής όψης	1-4
1.2	Πληροφορίες Ασφαλείας	1-5
	Σύμβολα Προειδοποίησης και Προληπτικών μέτρων	1-5
	Αυτά είναι μερικά από τα σημαντικότερα παραδειγματικά γραφικά σύμβολα.....	1-5
	Σύνδεση παροχής ρεύματος	1-6
	Εγκατάσταση.....	1-7
	Χρήση του μηχανήματος	1-8
	Αναλώσιμα.....	1-9
1.3	Κανονισμοί	1-10
	Σχετικά με το πιστοποιημένο όνομα μοντέλου.....	1-10
	Σήμα CE (δήλωση συμμόρφωσης με τα ισχύοντα πρότυπα) για χρήστες εντός της Ευρωπαϊκής Ένωσης (E.E.)	1-10
	Πιστοποίηση GS.....	1-11
	Ασφάλεια λέιζερ.....	1-11
	Εσωτερική ακτινοβολία λέιζερ	1-11
	CDRH regulations	1-12
	Για ευρωπαίους χρήστες	1-12
	Αυτοκόλλητο ασφαλείας λέιζερ.....	1-12
	Απελευθέρωση όζοντος	1-13
	Geräuschentwicklung (nur für deutsche Anwender).....	1-13
	Μόνο για κράτη-μέλη της ΕΕ.....	1-13
	Γραφικά σύμβολα που χρησιμοποιούνται σε αυτό το μηχανήμα	1-13
1.4	Προληπτικές σημάνσεις και ετικέτες	1-14
1.5	Ειδική σημείωση για τον χρήστη	1-14
	Για την Ευρώπη.....	1-14
1.6	Χωροταξικές προϋποθέσεις	1-15
1.7	Προληπτικά μέτρα για τη λειτουργία	1-16
	Παροχή ρεύματος	1-16
	Λειτουργικό περιβάλλον.....	1-16
	Αποθήκευση των αντιγράφων	1-16
1.8	Νομικοί περιορισμοί αναπαραγωγής	1-17
1.9	Εμπορικά σήματα και πνευματικά δικαιώματα	1-18
	Άδεια OpenSSL.....	1-18
	Kerberos.....	1-20
	OpenLDAP	1-23
	Cyrus SASL	1-23
	Smbfs.....	1-24
	DES - μέρος του SSLeay	1-24
	Wide DHCPv6	1-25
	OpenSLP	1-26
	lwIP	1-26
	Άδεια FatFs	1-27
	Πνευματικά δικαιώματα.....	1-27
	Σημείωση.....	1-27
1.10	ΣΥΜΒΑΣΗ ΑΔΕΙΑΣ ΧΡΗΣΗΣ ΛΟΓΙΣΜΙΚΟΥ	1-28

2 Σχετικά με αυτό το μηχάνημα

2.1	Σχετικά με τις Οδηγίες χρήσης	2-3
	Οι οδηγίες χρήσης περιέχονται στο CD/DVD	2-3
2.2	Λειτουργίες αυτού του μηχανήματος	2-4
	Λειτουργία αντιγραφής	2-5
	Λειτουργία εκτύπωσης	2-5
	Λειτουργία φαξ	2-5
	Λειτουργία δικτύου	2-5
	Λειτουργία σάρωσης	2-5
2.3	Πίνακας ελέγχου	2-6
	Όνομα και λειτουργία κάθε στοιχείου του πίνακα ελέγχου	2-6
	Πίνακας εκτεταμένων λειτουργιών MK-750 (Προαιρετικός εξοπλισμός)	2-9
2.4	Λειτουργίες στον πίνακα ελέγχου	2-10
	Ορισμός συντελεστή zoom	2-10
2.5	Ενεργοποίηση/απενεργοποίηση μηχανήματος	2-11
	Ενεργοποίηση μηχανήματος	2-11
	Απενεργοποίηση μηχανήματος	2-11
2.6	Ρύθμιση πρωτοτύπου	2-12
	Τοποθέτηση πρωτοτύπου στο γυαλί πρωτοτύπων	2-12
	Τοποθέτηση πρωτοτύπου στον ADF	2-13
2.7	Τοποθέτηση χαρτιού	2-14
	Τοποθέτηση χαρτιού στο συρτάρι 1	2-14
	Τοποθέτηση χαρτιού στο συρτάρι 2, συρτάρι 3, συρτάρι 4 ή συρτάρι 5 (προαιρετικά)	2-15
	Τοποθέτηση χαρτιού στο συρτάρι χειροκίνητης τροφοδοσίας	2-16
2.8	Απεμπλοκή χαρτιού	2-17
	Απεμπλοκή χαρτιού από τη βασική μονάδα, το συρτάρι χειροκίνητης τροφοδοσίας ή το συρτάρι 1	2-18
	Απεμπλοκή χαρτιού από το συρτάρι 2, συρτάρι 3, συρτάρι 4 ή συρτάρι 5	2-19
	Απεμπλοκή χαρτιού από τον ADF	2-20
	Απεμπλοκή χαρτιού από την αυτόματη μονάδα διπλής όψης	2-21
2.9	Αντικατάσταση αναλώσιμων	2-22
	Αντικατάσταση του δοχείου τόνερ	2-22
2.10	Ρύθμιση παραμέτρων προαιρετικού εξοπλισμού	2-24

3 Χρήση ως μηχάνημα αντιγραφής

3.1	Αντιγραφή πρωτοτύπου	3-3
3.2	Μεγέθυνση ή σμίκρυνση του πρωτοτύπου σε διαφορετικό μέγεθος	3-4
	Ορισμός συντελεστή zoom χειροκίνητα	3-4
3.3	Εξοικονόμηση χαρτιού που χρησιμοποιείται για αντιγραφή	3-5
	Αντιγραφή διπλής όψης	3-5
	Συνδυασμένη αντιγραφή	3-6
3.4	Αντιγραφή σε χαρτί προσαρμοσμένου μεγέθους	3-8
	Για το συρτάρι χειροκίνητης τροφοδοσίας	3-8
	Για τον δίσκο 1	3-9
3.5	Δημιουργία αντιγράφων σε φακέλους	3-10
3.6	Ακύρωση της συνεχόμενης λειτουργίας αντιγραφής	3-11

4 Χρήση ως μηχάνημα φαξ

4.1	Αποστολή φαξ	4-3
4.2	Αποστολή φαξ σε πολλαπλούς προορισμούς ταυτόχρονα	4-5
	Διαδοχική ομαδική αποστολή	4-5
4.3	Έλεγχος αποτελεσμάτων επικοινωνίας φαξ	4-6
4.4	Καταχώριση συχνά χρησιμοποιούμενων προορισμών φαξ	4-7
	Καταχώριση προορισμών στη γρήγορη επιλογή	4-7
	Καταχώριση προορισμών στη γρήγορη επιλογή	4-8

4.5	Εισαγωγή χαρακτήρων.....	4-10
	Εισαγωγή χαρακτήρων χρησιμοποιώντας το πληκτρολόγιο	4-10
	Λίστα χαρακτήρων που μπορούν να καταχωριστούν από το πληκτρολόγιο	4-10
	Εισαγωγή περισσότερων του ενός χαρακτήρων	4-10
4.6	Ακύρωση συνεχόμενης μετάδοσης.....	4-12
4.7	Έλεγχος καταχωρισμένων προορισμών.....	4-13
4.8	Στείλτε δεδομένα απευθείας στον υπολογιστή σαν φαξ χωρίς να σηκωθείτε από το γραφείο σας.....	4-14
	PC-FAX	4-14
4.9	Αν υποπτεύεστε ότι υπάρχει κάποιο πρόβλημα, προβείτε στις εξής ενέργειες.....	4-15
	Δεν είναι δυνατή η σωστή αποστολή του φαξ	4-15
	Δεν είναι δυνατή η σωστή λήψη του φαξ	4-16
	Δεν είναι δυνατόν να γίνει σωστά η κλήση	4-16
5	Χρήση ως εκτυπωτής	
5.1	Πριν την εκτύπωση	5-3
5.2	Εκτύπωση	5-3
	Εκτύπωση δεδομένων	5-3
5.3	Μεγέθυνση ή σμίκρυνση του πρωτοτύπου για να αντιστοιχεί στο μέγεθος του χαρτιού.....	5-4
5.4	Εξοικονόμηση χαρτιού που χρησιμοποιείται για εκτύπωση.....	5-5
	Εκτύπωση διπλής όψης	5-5
	Συνδυασμένη εκτύπωση.....	5-6
5.5	Εκτύπωση σε χαρτί προσαρμοσμένου μεγέθους	5-7
	Όταν χρησιμοποιείτε το συρτάρι χειροκίνητης τροφοδοσίας.....	5-7
	Όταν χρησιμοποιείτε το συρτάρι 1	5-10
5.6	Εκτύπωση σε φακέλους	5-13
	Όταν χρησιμοποιείτε το συρτάρι χειροκίνητης τροφοδοσίας.....	5-13
	Όταν χρησιμοποιείτε το συρτάρι 1	5-16
6	Χρήση ως σαρωτής	
6.1	Αποστολή δεδομένων σάρωσης	6-3
	Αποστολή e-mail.....	6-3
	Αποστολή δεδομένων σάρωσης στον διακομιστή FTP/SMB	6-5
6.2	Καταχώριση συχνά χρησιμοποιούμενων προορισμών.....	6-7
	Καταχώριση προορισμών στη γρήγορη επιλογή	6-7
	Καταχώριση προορισμών στη γρήγορη επιλογή	6-8
6.3	Ακύρωση συνεχόμενης μετάδοσης.....	6-10
6.4	Πώς να χρησιμοποιήσετε τη σάρωση σε USB	6-11
6.5	Σάρωση χρησιμοποιώντας το πρόγραμμα οδήγησης TWAIN.....	6-13
6.6	Σάρωση χρησιμοποιώντας το πρόγραμμα οδήγησης WIA	6-14
7	Επίλυση προβλημάτων	
	Το μηχάνημα δεν ενεργοποιείται	7-3
	Έχει εμφανιστεί ένα μήνυμα το οποίο σας ειδοποιεί να αντικαταστήσετε τα αναλώσιμα	7-3
	Το μήνυμα εμπλοκής χαρτιού παραμένει.....	7-4
	Εμφανίστηκε ένα μήνυμα σφάλματος.....	7-4
8	Εφαρμογή	
9	Αλφαβητικό ευρετήριο	



1 Εισαγωγή

1 Εισαγωγή

Αυτές οι οδηγίες [Γρήγορης εκκίνησης] χρησιμοποιούν εικόνες για να περιγραφούν οι διαδικασίες χειρισμού των πιο συχνά χρησιμοποιούμενων λειτουργιών με ευκολονόητο τρόπο.

Ξεκινήστε χρησιμοποιώντας αυτό το βιβλίο χειρισμού για να εντρυφήσετε στις χρήσιμες λειτουργίες που προσφέρει αυτό το μηχάνημα.

Για λεπτομέρειες σχετικά με τις διάφορες λειτουργίες, συμβουλευτείτε τις Οδηγίες χρήσης στο CD/DVD οδηγιών χρήσης που περιλαμβάνεται σε αυτό το μηχάνημα.

Για να λειτουργήσει το μηχάνημα κανονικά και με ασφάλεια, πρέπει οπωσδήποτε να διαβάσετε τις πληροφορίες ασφάλειας αυτού του βιβλίου χειρισμού στη Σ. 1-5 πριν τη χρήση.

Αυτό το βιβλίο χειρισμού περιέχει επίσης τις ακόλουθες πληροφορίες. Διαβάστε το βιβλίο χειρισμού προτού χρησιμοποιήσετε το μηχάνημα.

- Για την τωρινή και μελλοντική ασφαλή χρήση του μηχανήματος επιβάλλεται η τήρηση των εξής στοιχείων
- Πληροφορίες που αφορούν την ασφάλεια των αναλώσιμων και του μηχανήματος
- Προληπτικά μέτρα κατά τη χρήση του μηχανήματος
- Περιγραφές εμπορικών σημάτων και πνευματικών δικαιωμάτων

Οι εικόνες που χρησιμοποιούνται σε αυτό το βιβλίο χειρισμού μπορεί να διαφέρουν ελαφρά από τον τρέχοντα εξοπλισμό και τις διάφορες οθόνες.



Συμβουλές

Φυλάξτε αυτό το βιβλίο χειρισμού, καθώς και το CD/DVD που συνοδεύει το προϊόν σε ασφαλές σημείο, με εύκολη πρόσβαση.

1.1 Πληροφορίες σχετικά με το περιβάλλον

Περιβαλλοντικά οφέλη από τη διαχείριση της ενέργειας

Η κατανάλωση ηλεκτρικής ενέργειας μιας συσκευής εξαρτάται τόσο από τις λειτουργίες της όσο και από τον τρόπο χρήσης της συσκευής.

Η κατάλληλη ρύθμιση διαχείρισης ενέργειας σας προσφέρει έναν τρόπο χρήσης της συσκευής με εξοικονόμηση πόρων. Ορίζοντας μικρότερο χρόνο μετάβασης στις λειτουργίες εξοικονόμησης ενέργειας (π.χ. στη λειτουργία ύπνου), μπορεί να επιτευχθεί μικρότερη κατανάλωση ηλεκτρικού ρεύματος.

Ανακυκλωμένο χαρτί

Αυτό το προϊόν μπορεί να εκτυπώσει σε ανακυκλωμένο χαρτί και σε χαρτί που συμμορφώνεται με διάφορες περιβαλλοντικές πρωτοβουλίες και το πρότυπο Ευρωπαϊκό πρότυπο EN 12281, καθώς σε και μη ανακυκλωμένο χαρτί. Εκτός των άλλων, μπορεί να εκτυπώσει σε ελαφρύτερο χαρτί, 64g/m² για παράδειγμα. Η χρήση αυτού του χαρτιού μικρού βάρους συμβάλλει στην εξοικονόμηση πόρων.

Εκτύπωση διπλής όψης

Με ένα προϊόν που διαθέτει μονάδα διπλής όψης, μπορείτε να εκτυπώσετε και στις δύο πλευρές του χαρτιού αυτόματα.

Η χρήση αυτής της λειτουργίας έχει σαν αποτέλεσμα τη μείωση της κατανάλωσης φυσικών πόρων και το κόστος σας.

Το ενσωματωμένο πρόγραμμα οδήγησης εκτυπωτή παρέχει αυτήν την λειτουργία εκτύπωσης διπλής όψης ως αρχική ρύθμιση στον υπολογιστή σας (Η ρύθμιση μπορεί να αλλάξει μη αυτόματα μετά την εγκατάσταση).

1.2 Πληροφορίες Ασφαλείας

Αυτό το κεφάλαιο περιέχει λεπτομερείς υποδείξεις για τη λειτουργία και τη συντήρηση αυτού του μηχανήματος. Για να εξασφαλιστεί η καλύτερη δυνατή χρήση αυτής της συσκευής, θα πρέπει όλοι οι χειριστές να διαβάσουν και να τηρούν προσεκτικά τις υποδείξεις σε αυτό το βιβλίο χειρισμού.

Παρακαλούμε διαβάστε την επόμενη ενότητα προτού συνδέσετε το μηχάνημα στην παροχή ηλεκτρικού ρεύματος. Περιέχει σημαντικές πληροφορίες για την ασφάλεια του χειριστή και για την αποφυγή τυχόν προβλημάτων με τη συσκευή.

Να τηρείτε όλα τα προληπτικά μέτρα ασφαλείας που εμφανίζονται στις διαφορετικές ενότητες του βιβλίου χειρισμού.

Αναφορά



- Ορισμένα μέρη του περιεχομένου αυτής της ενότητας μπορεί να μην ανταποκρίνονται στο προϊόν που αγοράσατε.

Σύμβολα Προειδοποίησης και Προληπτικών μέτρων

Φροντίστε για την τήρηση όλων των προληπτικών μέτρων ασφαλείας.

Οι παρούσες οδηγίες χρήσης περιλαμβάνουν οδηγίες που πρέπει πάντοτε να τηρούνται αυστηρά για την αποτροπή υλικής ζημίας ή σωματικής βλάβης σε εσάς και άλλα άτομα.

Οι υλικές ζημίες και σωματικές βλάβες οι οποίες μπορούν να προκληθούν εκ της μη προβλεπόμενης χρήσης του μηχανήματος διακρίνονται σε διάφορες κατηγορίες βάσει των εξής συμβόλων.







Ένδειξη με εικόνα	Περιγραφή
 ΠΡΟΕΙΔΟΠΟΙΗΣΗ	Ο εσφαλμένος χειρισμός μπορεί να προκαλέσει σοβαρή σωματική βλάβη ή θάνατο.
 ΠΡΟΣΟΧΗ	Ο εσφαλμένος χειρισμός μπορεί να προκαλέσει ελαφριά σωματική βλάβη ή υλική ζημία σε ακίνητα ή κινητά αντικείμενα.

Αυτά είναι μερικά από τα σημαντικότερα παραδειγματικά γραφικά σύμβολα

Γραφικά σύμβολα	Περιγραφές	Γραφικά σύμβολα	Περιγραφές	Γραφικά σύμβολα	Περιγραφές
	Γενική απαγόρευση		Μην αποσυναρμολογείτε		Μην αγγίζετε
	Γενική οδηγία		Γείωση/Γη		Αποσύνδεση από πρίζα
	Γενικό προληπτικό μέτρο		Υψηλή θερμοκρασία		Κίνδυνος ηλεκτροπληξίας

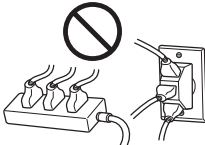
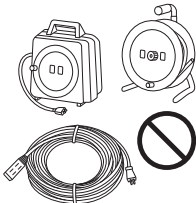
Σύνδεση παροχής ρεύματος

ΠΡΟΕΙΔΟΠΟΙΗΣΗ

<p>Να μην χρησιμοποιείται καλώδιο άλλο εκτός του συνοδευτικού ή του συνδεδεμένου στο προϊόν καλωδίου. Εάν δεν περιέχεται κανένα ηλεκτρικό καλώδιο, χρησιμοποιήστε μόνο το ηλεκτρικό καλώδιο και το φιλς που καθορίζονται στην τεκμηρίωση χρήστη. Σε περίπτωση χρήσης ενός άλλου καλωδίου, υπάρχει κίνδυνος πυρκαγιάς ή ηλεκτροπληξίας. Αν το συνοδευτικό καλώδιο ρεύματος της συσκευασίας δεν μπορεί να χρησιμοποιηθεί στη χώρα πώλησης του μηχανήματος, χρησιμοποιήστε ένα καλώδιο ρεύματος το οποίο πληροί τις εξής απαιτήσεις ή επικοινωνήστε με τον εκπρόσωπο τεχνικής υποστήριξης. Το καλώδιο ρεύματος είναι κατάλληλης τάσης και έντασης ρεύματος σύμφωνα με τα οριζόμενα στην πινακίδα τεχνικών προδιαγραφών του παρόντος μηχανήματος. Το καλώδιο ρεύματος πληροί τις απαιτήσεις του σχετικού ισχύοντος ρυθμιστικού πλαισίου για την εκάστοτε γεωγραφική περιοχή. Το καλώδιο ρεύματος φέρει ακροδέκτη/τερματικό γείωσης.</p>	
<p>Να μην χρησιμοποιείται το καλώδιο ρεύματος για άλλα προϊόντα. Σε διαφορετική περίπτωση, υπάρχει κίνδυνος πυρκαγιάς ή ηλεκτροπληξίας.</p>	
<p>Προσέξτε να μην υποστεί ζημιά το ηλεκτρικό καλώδιο σύνδεσης από φθορά, τσάκισμα, πάτημα, τράβηγμα, ζέστη, από βαριά αντικείμενα ή από άλλη τυχόν αιτία. Η χρήση ενός καλωδίου ρεύματος που έχει υποστεί ζημιά (έκθεση του εσωτερικού του καλωδίου, κόψιμο καλωδίου, κλπ) μπορεί να προκαλέσει φωτιά ή βλάβη. Εάν προκύψει οποιαδήποτε από αυτές τις καταστάσεις, αμέσως θέστε τη συσκευή εκτός λειτουργίας χρησιμοποιώντας το διακόπτη λειτουργίας, αποσυνδέστε το καλώδιο ρεύματος από την παροχή ρεύματος και στη συνέχεια τηλεφωνήστε στον εξουσιοδοτημένο εκπρόσωπο service με τον οποίο συνεργάζεστε.</p>	
<p>Να μην χρησιμοποιείται τροφοδοτικό τάσης διαφορετικής από την αναφερόμενη στο μηχάνημα. Σε διαφορετική περίπτωση, υπάρχει κίνδυνος πυρκαγιάς ή ηλεκτροπληξίας.</p>	
<p>Μη χρησιμοποιείτε προσαρμογείς πολύπριζων για να συνδέσετε άλλες συσκευές ή μηχανήματα. Η χρήση πρίζας για τιμή ρεύματος ανώτερη από την αναγραφόμενη μπορεί να επιφέρει πυρκαγιά ή ηλεκτροπληξία.</p>	
<p>Μη χρησιμοποιείτε καλώδιο προέκτασης. Η χρήση καλωδίου προέκτασης μπορεί να προκαλέσει πυρκαγιά ή ηλεκτροπληξία. Αν το συνοδευτικό του μηχανήματος καλώδιο δεν είναι αρκετά μακρύ ώστε να συνδεθεί στην πρίζα τοίχου, επικοινωνήστε με τον εκπρόσωπο τεχνικής υποστήριξης.</p>	
<p>Μην τραβάτε και μην τοποθετείτε ποτέ το ρευματολήπτη (φιλς) με υγρά χέρια. Υπάρχει κίνδυνος ηλεκτροπληξίας.</p>	
<p>Τοποθετείτε το ρευματολήπτη εντελώς μέσα στην πρίζα. Διαφορετικά υπάρχει κίνδυνος πυρκαγιάς ή ηλεκτροπληξίας.</p>	
<p>Βεβαιωθείτε ότι το μηχάνημα είναι γειωμένο. (Συνδέστε το ηλεκτρικό καλώδιο σύνδεσης σε μια πρίζα με γείωση.) Διαφορετικά, στην οπιοσδήποτε όχι ιδιαίτερα πιθανή περίπτωση μίας διαρροής θα υπάρχει κίνδυνος πυρκαγιάς ή ηλεκτροπληξίας.</p>	

⚠ ΠΡΟΣΟΧΗ

Η πρίζα πρέπει να είναι κοντά στο μηχάνημα και να έχει εύκολη πρόσβαση. Σε αντίθετη περίπτωση, δεν θα μπορείτε να βγάλετε το καλώδιο ρεύματος από την πρίζα αν παρουσιαστεί μια έκτακτη ανάγκη.



Μην τοποθετείτε αντικείμενα γύρω από το βύσμα παροχής ρεύματος καθώς μπορεί να δυσκολευτείτε να το τραβήξετε σε περίπτωση έκτακτης ανάγκης.



Μην τραβάτε το ηλεκτρικό καλώδιο όταν αφαιρείτε το φιν από την πρίζα. Σε περίπτωση που τραβήξετε το καλώδιο, μπορεί το ηλεκτρικό καλώδιο να υποστεί ζημιά, και να προκληθεί πυρκαγιά ή ηλεκτροπληξία.



Απομακρύνετε το ηλεκτρικό καλώδιο σύνδεσης από την πρίζα του ρεύματος το λιγότερο μία φορά κάθε χρόνο και καθαρίζετε την περιοχή μεταξύ των επαφών. Όταν συγκεντρωθεί σκόνη μεταξύ των επαφών, υπάρχει κίνδυνος πυρκαγιάς.

**Εγκατάσταση****⚠ ΠΡΟΕΙΔΟΠΟΙΗΣΗ**

Κρατήστε αυτή τη συσκευασία μακριά από βρέφη και παιδιά. Να μη χρησιμοποιείται σε παιδικά κρεβατάκια, κρεβάτια, καροτσάκια ή παιδικά πάρκα. Η λεπτή μεμβράνη μπορεί να κολλήσει στη μύτη και το στόμα και να σταματήσει τη διαδικασία αναπνοής. Η συσκευασία δεν είναι παιχνίδι.



Μην τοποθετείτε ανθοδοχεία ή άλλα δοχεία με νερό και μην αφήνετε μεταλλικά συρραπτικά ή άλλα μικρά μεταλλικά αντικείμενα πάνω στη συσκευή. Το χυμένο νερό ή τα μεταλλικά αντικείμενα που πέφτουν μέσα στη συσκευή μπορούν να προκαλέσουν πυρκαγιά, ηλεκτροπληξία, ή βλάβη.



Εάν ένα κομμάτι μετάλλου, νερό, ή άλλα παρόμοια ξένα αντικείμενα βρεθούν εντός του προϊόντος, αμέσως θέστε τη συσκευή εκτός λειτουργίας χρησιμοποιώντας το διακόπτη λειτουργίας, αποσυνδέστε το καλώδιο ρεύματος από την πρίζα ρεύματος και στη συνέχεια τηλεφωνήστε στον εκπρόσωπο τεχνικής υποστήριξης ή στον εξουσιοδοτημένο εκπρόσωπο service με τον οποίο συνεργάζεστε.

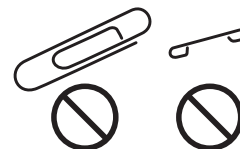

Βεβαιωθείτε ότι το καλώδιο ρεύματος έχει τοποθετηθεί σε περιοχή όπου δεν μπορεί κανείς να το πατήσει ή να σκοντάψει πάνω του. Αν πατήσετε το ηλεκτρικό καλώδιο ή αν σκοντάψετε πάνω του, μπορεί να θερμανθεί και να προκληθεί πυρκαγιά ή ηλεκτροπληξία.

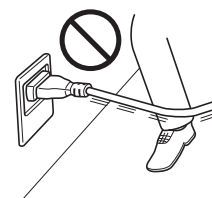
**⚠ ΠΡΟΣΟΧΗ**

<Αν σας ζητηθεί να χρησιμοποιήσετε πόδια στερέωσης>
Αφού τοποθετηθεί το μηχάνημα, σταθεροποιήστε το με τα πόδια στερέωσης. Η μη χρήση των ποδιών στερέωσης μπορεί να προκαλέσει μετακίνηση ή πτώση του μηχανήματος.





Μην τοποθετήσετε αυτήν τη συσκευή σε μια θέση που είναι εκτεθειμένη σε σκόνη, ή σε μια θέση με μεγάλη υγρασία, καπνιά ή ατμό, κοντά στον πάγκο της κουζίνας, στο λουτρό ή σ' έναν υγραντήρα αέρα. Σε αυτήν την περίπτωση υπάρχει κίνδυνος πυρκαγιάς, ηλεκτροπληξίας ή βλάβης της συσκευής.









Μην τοποθετήσετε αυτήν τη συσκευή σε μια ασταθή ή μη επίπεδη επιφάνεια στήριξης ή σ' έναν τόπο εγκατάστασης, που είναι εκτεθειμένος σε κραδασμούς και κτυπήματα. Η συσκευή μπορεί να πέσει και να προκληθούν τραυματισμοί ή βλάβες στη συσκευή.



⚠ ΠΡΟΣΟΧΗ

<p>Προσέξτε να μένουν ελεύθερα τα ανοίγματα αερισμού της συσκευής. Καλυμμένα ανοίγματα αερισμού μπορούν να προκαλέσουν συσσώρευση θερμότητας στη συσκευή και ως εκ τούτου φωτιά ή λάθος λειτουργίες στη συσκευή.</p>	
<p>Όταν αλλάζετε τη θέση της συσκευής, απομακρύνετε πάντοτε το ηλεκτρικό καλώδιο σύνδεσης και κάθε άλλο καλώδιο. Σε αντίθετη περίπτωση το καλώδιο μπορεί να καταστραφεί και να προκληθεί πυρκαγιά, ηλεκτροπληξία ή ζημιά της συσκευής.</p>	
<p>Όταν μετακινείτε αυτό το προϊόν, κρατάτε το πάντοτε από τα σημεία που αναφέρονται στις Οδηγίες χρήσης ή σε άλλα έγγραφα. Αν η μονάδα μετακινηθεί ενώ την κρατάτε από σημεία διαφορετικά από αυτά που υποδεικνύονται, υπάρχει πιθανότητα να πέσει και να προκαλέσει σοβαρό τραυματισμό.</p>	

Χρήση του μηχανήματος**⚠ ΠΡΟΕΙΔΟΠΟΙΗΣΗ**

<p>Μην επιφέρετε μετατροπές στο προϊόν αυτό και μην το αποσυναρμολογείτε, γιατί μπορεί να προκληθεί πυρκαγιά, ηλεκτροπληξία ή βλάβη. Αν το προϊόν είναι εξοπλισμένο με ένα μηχανισμό λέιζερ, οι ακτίνες λέιζερ μπορούν να προκαλέσουν τύφλωση.</p>	
<p>Μην προσπαθήσετε, να αφαιρέσετε τα καλύμματα και τα πάνελ που έχουν τοποθετηθεί στη συσκευή. Μερικές συσκευές περιέχουν εξαρτήματα, που βρίσκονται κάτω από υψηλή τάση, ή μηχανισμούς λέιζερ, που μπορούν να προκαλέσουν ηλεκτροπληξία ή τύφλωση.</p>	
<p>Μη συνεχίσετε να χρησιμοποιείτε τη συσκευή, σε περίπτωση που υπερθερμανθεί, αρχίσει να καπνίζει ή εμφανιστούν ασυνήθιστες οσμές ή θόρυβοι. Κλείστε αμέσως το διακόπτη του ρεύματος, τραβήξτε το ηλεκτρικό καλώδιο σύνδεσης από την πρίζα και τηλεφωνήστε στον εκπρόσωπο τεχνικής υποστήριξης ή στον εξουσιοδοτημένο εκπρόσωπο service με τον οποίο συνεργάζεστε. Σε περίπτωση που συνεχιστεί η χρήση της συσκευής υπάρχει κίνδυνος πυρκαγιάς ή ηλεκτροπληξίας.</p>	
<p>Μη συνεχίσετε να χρησιμοποιείτε τη συσκευή, σε περίπτωση που πέσει κάτω ή καταστραφεί το κάλυμμά της. Κλείστε αμέσως το διακόπτη του ρεύματος, τραβήξτε το ηλεκτρικό καλώδιο σύνδεσης από την πρίζα και τηλεφωνήστε στον εκπρόσωπο τεχνικής υποστήριξης ή στον εξουσιοδοτημένο εκπρόσωπο service με τον οποίο συνεργάζεστε. Σε περίπτωση που συνεχιστεί η χρήση της συσκευής υπάρχει κίνδυνος πυρκαγιάς ή ηλεκτροπληξίας.</p>	
<p>Μη χρησιμοποιείτε εύφλεκτα σπρέι, υγρά ή αέρια μέσα ή κοντά σε αυτό το μηχάνημα. Μην καθαρίζετε το εσωτερικό αυτού του μηχανήματος χρησιμοποιώντας ένα εύφλεκτο σπρέι αέρα. Μπορεί να προκληθεί πυρκαγιά ή έκρηξη.</p>	
<p><Αν χρησιμοποιείται δομοστοιχείο RFID (μόνο στα 13,56 MHz) για επικοινωνία εγγύτητας εντός του μηχανήματος ή τεχνολογία ηλεκτρομαγνητικής επαγωγικής θέρμανσης (IH) (μόνο στα 20,05 kHz έως 100 kHz)> Το παρόν μηχάνημα παράγει ένα ασθενές μαγνητικό πεδίο. Αν παρουσιάστηκαν ασυνήθη συμπτώματα που αφορούν κάποιο εμφύτευμα ή σχετικό ιατρικό εξοπλισμό (π.χ. βηματοδότη κ.λ.π.) ενόσω βρίσκεστε κοντά στο μηχάνημα, μετακινηθείτε σε απόσταση από το μηχάνημα και επισκεφτείτε αμέσως έναν ιατρό. Τηλεφωνήστε στον εκπρόσωπο τεχνικής υποστήριξης ή στον εξουσιοδοτημένο εκπρόσωπο service με τον οποίο συνεργάζεστε, εάν δεν κατανοείτε το αν το προϊόν που αγοράσατε πληροί τις σχετικές απαιτήσεις.</p>	

⚠ ΠΡΟΕΙΔΟΠΟΙΗΣΗ

<Αν χρησιμοποιείται συσκευή ανάγνωσης έξυπνων καρτών χωρίς επαφή>
 Αν χρησιμοποιείτε κάποιο εμφύτευμα ή σχετικό ιατρικό εξοπλισμό (π.χ. βηματοδότη κ.λ.π.) μην φέρετε τη συσκευή ανάγνωσης κάρτας IC ποτέ σε απόσταση μικρότερη από 12 cm. Τα ραδιοκύματα ενδέχεται να επηρεάσουν τη λειτουργία τυχόν εμφυτευμάτων ή σχετικού ιατρικού εξοπλισμού (π.χ. βηματοδότη κ.λ.π.).

**⚠ ΠΡΟΣΟΧΗ**

Η χρήση του προϊόντος αυτού σε χώρο με ανεπαρκή αερισμό για παρατεταμένο χρονικό διάστημα ή η παραγωγή πολύ μεγάλου όγκου αντιγράφων ή εκτυπώσεων, μπορεί να προκαλέσει μια οσμή καυσαερίου από το μηχάνημα. Αερίστε καλά το χώρο.



Το εσωτερικό αυτού του προϊόντος έχει περιοχές όπου αναπτύσσεται μεγάλη θερμοκρασία, πράγμα που μπορεί να προκαλέσει εγκαύματα. Όταν ελέγχετε το εσωτερικό της μονάδας για δυσλειτουργίες όπως η εμπλοκή του χαρτιού, μην αγγίζετε τις περιοχές (π.χ. δίπλα στη μονάδα σταθεροποίησης (μ. τήξης)) οι οποίες σημειώνονται με μια προειδοποιητική σήμανση "Caution HOT". Μπορεί να προκληθεί έγκαυμα.



Αποσυνδέστε το μηχάνημα από το ρεύμα όταν δεν το χρησιμοποιήσετε για μεγαλύτερο χρονικό διάστημα.



Όταν χρησιμοποιείτε το μηχάνημα, μην κοιτάτε το φως της λάμπας για παρατεταμένο χρονικό διάστημα. Μπορεί να κουραστούν τα μάτια σας.



Μην χρησιμοποιείτε συραμμένο χαρτί, αγώγιμο χαρτί (όπως αλουμινοχαρτό ή καρμπόν) ή επεξεργασμένο χαρτί ευαίσθητο στη θερμότητα/χαρτί inkjet διότι ενδέχεται να προκληθεί πυρκαγιά.

**Αναλώσιμα****⚠ ΠΡΟΕΙΔΟΠΟΙΗΣΗ**

Μην ρίχνετε τόνερ ή περιέκτη με τόνερ (π.χ. κασέτα τόνερ, μονάδα εμφάνισης και δοχείο απόρριψης τόνερ) σε ανοικτή φλόγα. Το ζεστό τόνερ μπορεί να διασκορπιστεί και να προκαλέσει εγκαύματα ή άλλες ζημιές.

**⚠ ΠΡΟΣΟΧΗ**

Μην αφήνετε μέρη σχετιζόμενα με το τόνερ (π.χ. κασέτα τόνερ, μονάδα εμφάνισης και δοχείο απόρριψης τόνερ) σε σημεία που έχουν πρόσβαση παιδιά. Η τοποθέτηση στο στόμα αυτών των μερών ή η κατάποση τόνερ θα μπορούσε να βλάψει την υγεία σας.



Μην αποθηκεύετε μέρη σχετιζόμενα με το τόνερ (π.χ. κασέτα τόνερ, μονάδα εμφάνισης και δοχείο απόρριψης τόνερ) κοντά σε συσκευές ευαίσθητες στον μαγνητισμό, όπως π.χ. εξοπλισμός ακριβείας και συσκευές αποθήκευσης δεδομένων γιατί μπορεί να μην λειτουργήσουν σωστά. Έτσι μπορεί να προκύψουν δυσλειτουργίες αυτών των συσκευών.











Μην ασκείτε δύναμη επί των σχετιζόμενων με το τόνερ μερών (π.χ. κασέτα τόνερ, μονάδα εμφάνισης και δοχείο απόρριψης τόνερ). Αν εξέλθει τόνερ από την κασέτα τόνερ, προσέξτε πολύ ώστε να αποφευχθεί οποιαδήποτε εισπνοή ή ακόμη και επαφή του με το δέρμα.



Εάν πέσει τόνερ στο δέρμα σας ή στα ρούχα σας, πλύνετε διεξοδικά με σαπούνι και νερό.



 ΠΡΟΣΟΧΗ	
Εάν εισπνεύσετε τόνερ, μετακινηθείτε σε μέρος με φρέσκο αέρα και κάνετε γαργάρες με πολύ νερό επανειλημμένα. Εάν παρουσιαστούν συμπτώματα, όπως βήχας για παράδειγμα, ζητήστε αμέσως ιατρική συμβουλή.	
Αν μπει τόνερ στα μάτια σας, αμέσως ξεπλύνετε τα με τρεχούμενο νερό για πάνω από 15 λεπτά. Ζητήστε ιατρική συμβουλή αν δεν εξασθενήσει ο ερεθισμός.	
Αν καταπιείτε τόνερ, ξεπλύνετε το στόμα σας και πιείτε μερικά ποτήρια νερό. Ζητήστε ιατρική συμβουλή αν χρειαστεί.	
Ποτέ μην αγγίζετε τις ηλεκτρικές επαφές των μονάδων (π.χ. κασέτα τόνερ και μονάδα εμφάνισης), καθώς μία ηλεκτροστατική εκκένωση ενδέχεται να προκαλέσει βλάβη στο μηχανήμα.	
Πριν τον χειρισμό του μηχανήματος, βλ. την τεκμηρίωση χρήστη για πληροφορίες για την ασφάλεια.	
<Αν σας ζητηθεί να αντικαταστήσετε τη μονάδα τήξης> Το τμήμα τήξης είναι εξαιρετικά θερμό. Πριν αντικαταστήσετε τη μονάδα τήξης, ανοίξτε τις πόρτες και τα καλύμματα του μηχανήματος. Στη συνέχεια αφήστε το μηχανήμα αδρανές για ένα χρονικό διάστημα και βεβαιωθείτε ότι το τμήμα τήξης έχει κρυώσει και επανέλθει σε θερμοκρασία δωματίου. Η μη τήρηση των οδηγιών αυτών μπορεί να προκαλέσει έγκαυμα.	 

1.3 Κανονισμοί

Σχετικά με το πιστοποιημένο όνομα μοντέλου

Αυτό το προϊόν είναι πιστοποιημένο με το εξής όνομα μοντέλου:
KONICA MINOLTA branded model bizhub 225i.

Σήμα CE (δήλωση συμμόρφωσης με τα ισχύοντα πρότυπα) για χρήστες εντός της Ευρωπαϊκής Ένωσης (E.E.)

Με το παρόν έγγραφο, η Konica Minolta δηλώνει ότι τα μοντέλα ραδιοεξοπλισμού που αναφέρονται παραπάνω συμμορφώνονται με την Οδηγία 2014/53/E.E.

Το πλήρες κείμενο της δήλωσης συμμόρφωσης της E.E. διατίθεται στην παρακάτω διεύθυνση στο διαδίκτυο: "<https://www.konicaminolta.eu/en/business-solutions/support/download-center.html>".

Επιλέξτε το προϊόν σας και ανοίξτε την ενότητα "Safety Documents".

ΠΡΟΕΙΔΟΠΟΙΗΣΗ

- Η συσκευή αυτή πρέπει να χρησιμοποιείται με θωρακισμένο καλώδιο διεπαφής. Η χρήση μη θωρακισμένων καλωδίων είναι πιθανό να έχει ως αποτέλεσμα την ύπαρξη παρεμβολών στις ραδιοεπικοινωνίες και απαγορεύεται σύμφωνα με οδηγίες της E.E.

Πιστοποίηση GS

Η συσκευή αυτή δεν προορίζεται για χρήση εντός του άμεσου οπτικού πεδίου των χρηστών σε επαγγελματικούς σταθμούς εργασίας με οθόνες. Για την αποφυγή των ενοχλητικών αντανακλάσεων σε χώρους εργασίας οπτικής εμφάνισης, αυτή τη συσκευή δεν πρέπει να τοποθετείται στο άμεσο οπτικό πεδίο.

Das Gerät ist nicht für die Benutzung im unmittelbaren Gesichtsfeld am Bildschirmarbeitsplatz vorgesehen. Um störende Reflexionen am Bildschirmarbeitsplatz zu vermeiden, darf dieses Produkt nicht im unmittelbaren Gesichtsfeld platziert werden.

Ασφάλεια λέιζερ

Αυτό είναι ένα ψηφιακό μηχάνημα, που δουλεύει με λέιζερ. Δεν υπάρχει καμία πιθανότητα κινδύνου από το λέιζερ υπό την προϋπόθεση ότι ο χειρισμός του μηχανήματος γίνεται σύμφωνα με τις Οδηγίες χρήσης.

Επειδή η εκπομπή της ακτινοβολίας λέιζερ απομονώνεται πλήρως από το προστατευτικό περίβλημα, σε καμία στιγμή, κατά τη διάρκεια της λειτουργίας του μηχανήματος, δεν μπορούν να διαφύγουν οι ακτίνες λέιζερ.

Το παρόν μηχάνημα έχει πιστοποιηθεί ως ένα προϊόν λέιζερ κατηγορίας 1 κατά IEC 60825-1: 2014: Αυτό σημαίνει ότι το μηχάνημα δεν παράγει επικίνδυνη ακτινοβολία λέιζερ.

Εσωτερική ακτινοβολία λέιζερ

Μέγιστη μέση ισχύς ακτινοβολίας: 6,9 μ W στο διάφραγμα λέιζερ της μονάδας κεφαλής εκτύπωσης.

Μήκος κύματος: 770-800 nm

Το προϊόν αυτό χρησιμοποιεί μια δίοδο λέιζερ κατηγορίας 3B η οποία εκπέμπει μια αόρατη ακτίνα λέιζερ.

Η δίοδος λέιζερ και το πολυγωνικό κάτοπτρο της ανίχνευσης βρίσκονται ενσωματωμένα στη μονάδα της κεφαλής εκτύπωσης.

Η μονάδα κεφαλής εκτύπωσης ΔΕΝ ΕΙΝΑΙ ΑΝΤΙΚΕΙΜΕΝΟ ΕΠΙΔΕΚΤΙΚΟΥ ΣΕΡΒΙΣ:

Γι' αυτό η κεφαλή εκτύπωσης δεν πρέπει να ανοιχτεί κάτω από καμία περίπτωση.

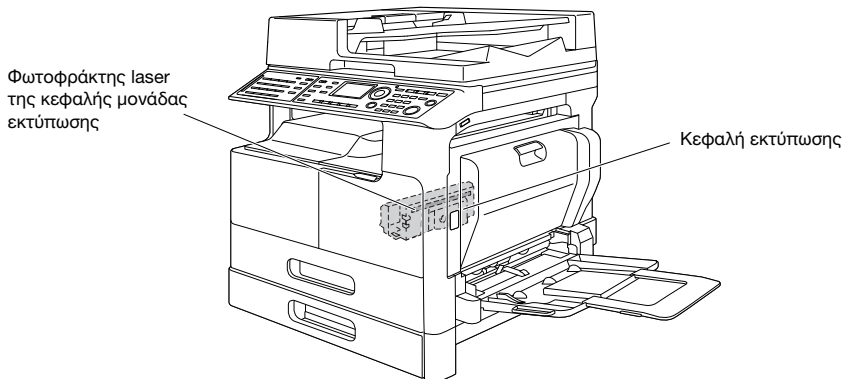

Το άνοιγμα του λέιζερ μπορεί να βρεθεί αφαιρώντας τη μονάδα τυμπάνου της συσκευής.

CDRH regulations

This machine is certified as a Class 1 Laser product under Radiation Performance Standard according to the Food, Drug and Cosmetic Act of 1990. Compliance is mandatory for Laser products marketed in the United States and is reported to the Center for Devices and Radiological Health (CDRH) of the U.S. Food and Drug Administration of the U.S. Department of Health and Human Services (DHHS). This means that the device does not produce hazardous laser radiation.

The label shown on page 1-12 indicates compliance with the CDRH regulations and must be attached to laser products marketed in the United States.

⚠ WARNING

Use of controls, adjustments or performance of procedures other than those specified in this manual may result in hazardous radiation exposure.

- This is a semiconductor laser. The maximum power of the laser diode is 7 mW and the wavelength is 770-800 nm.

Για ευρωπαίους χρήστες

⚠ ΠΡΟΕΙΔΟΠΟΙΗΣΗ

Η χρήση των οργάνων ελέγχου, η αλλαγή ρυθμίσεων ή η εκτέλεση διαδικασιών πέρα από ότι περιγράφεται σε αυτό το βιβλίο χειρισμού μπορεί να έχει ως αποτέλεσμα την έκθεση σε επικίνδυνη ακτινοβολία.

- Αυτό είναι ένα λέιζερ ημιαγωγικών. Η μέγιστη ισχύς της διόδου λέιζερ είναι 7 mW και το μήκος κύματος είναι 770-800 nm.

Αυτοκόλλητο ασφάλειας λέιζερ

Στο εξωτερικό του μηχανήματος υπάρχει μια ετικέτα ασφαλείας λέιζερ, όπως φαίνεται στη συνέχεια.

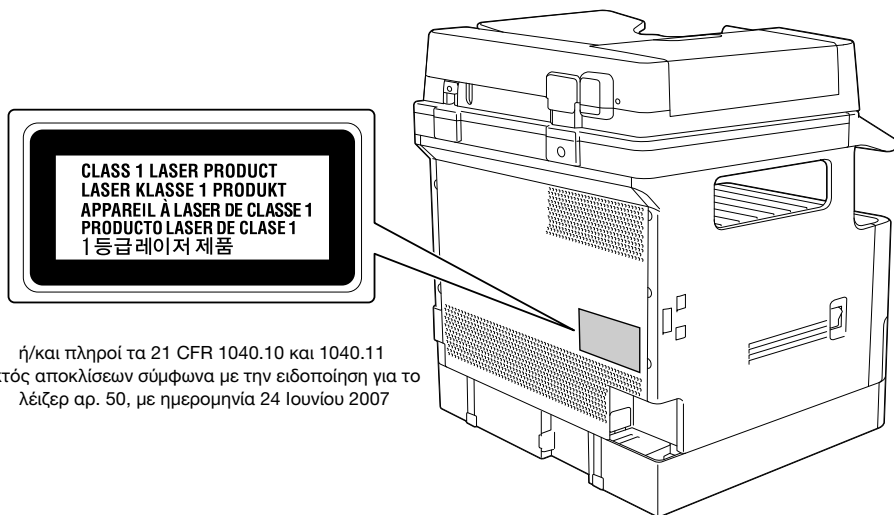

ή/και πληροί τα 21 CFR 1040.10 και 1040.11 εκτός αποκλίσεων σύμφωνα με την ειδοποίηση για το λέιζερ αρ. 50, με ημερομηνία 24 Ιουνίου 2007

Απελευθέρωση όζοντος

Τοποθετήστε το μηχάνημα σε έναν επαρκώς αεριζόμενο χώρο
Μια αμελητέα ποσότητα όζοντος παράγεται κατά την κανονική λειτουργία αυτού του μηχανήματος. Σε χώρους που δεν αερίζονται ικανοποιητικά, σε περίπτωση εκτύπωσης μεγάλου αριθμού φωτοαντιγράφων, μπορεί γι' αυτό να εμφανιστεί μια δυσάρεστη μυρωδιά. Για ένα ευχάριστο, υγιεινό και σίγουρο περιβάλλον λειτουργίας, σας συνιστούμε να φροντίζετε για τον επαρκή εξαερισμό του χώρου.

Placer l'appareil dans une pièce largement ventilée
Une quantité d'ozone négligable est dégagée pendant le fonctionnement de l'appareil quand celui-ci est utilisé normalement. Cependant, une odeur désagréable peut être ressentie dans les pièces dont l'aération est insuffisante et lorsque une utilisation prolongée de l'appareil est effectuée. Pour avoir la certitude de travailler dans un environnement réunissant des conditions de confort, santé et de sécurité, il est préférable de bien aérer la pièce où se trouve l'appareil.

Geräuschentwicklung (nur für deutsche Anwender)

Der höchste Schalldruckpegel beträgt 70 dB(A) oder weniger gemäß EN ISO 7779.

Μόνο για κράτη-μέλη της ΕΕ

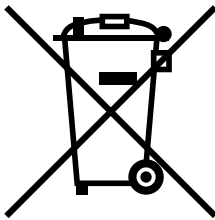

Το σύμβολο αυτό σημαίνει: Μην απορρίπτετε το προϊόν αυτό μαζί με τα οικιακά απορρίμματα!

Παρακαλούμε για πληροφορίες ανατρέξτε στην τοπική κοινότητα ή επικοινωνήστε με τους πωλητές μας σχετικά με τη σωστή διαχείριση ηλεκτρικών και ηλεκτρονικών εξοπλισμών, των οποίων παρήλθε η διάρκεια χρήσης. Η ανακύκλωση του προϊόντος αυτού θα βοηθήσει στη διατήρηση των φυσικών πόρων και στην αποτροπή πιθανών αρνητικών συνεπειών για το περιβάλλον και την ανθρώπινη υγεία που προκαλούνται από την διαχείριση απορριμμάτων.



Αυτό το προϊόν πληροί τις προϋποθέσεις της οδηγίας RoHS (2011/65/EE).

Γραφικά σύμβολα που χρησιμοποιούνται σε αυτό το μηχάνημα

Ακολουθούν ορισμένα βασικά παραδείγματα γραφικών συμβόλων.

Γραφικά σύμβολα	Περιγραφές	Γραφικά σύμβολα	Περιγραφές	Γραφικά σύμβολα	Περιγραφές
	Θέση "ON"		Θέση "OFF"		ANAMONH
	τύποι διακοπών πατήματος-πατήματος		Γείωση/Γη (Ακροδέκτης ισοδυναμικής σύνδεσης)		Γείωση/Γη (Προστατευτική γείωση)
	ΕΞΟΠΛΙΣΜΟΣ ΚΑΤΗΓΟΡΙΑΣ CLASS II		Εξοπλισμός κατηγορίας II με λειτουργική γείωση		Λειτουργική γείωση
	Γενικό προληπτικό μέτρο		Υψηλή θερμοκρασία		Κίνδυνος ηλεκτροπληξίας
	ΠΡΟΣΟΧΗ κινούμενο πτερύγιο ανεμιστήρα		ΠΡΟΣΟΧΗ ΔΙΠΟΛΙΚΟ / ΟΥΔΕΤΕΡΗ ΤΗΞΗ		

1.4 Προληπτικές σημάνσεις και ετικέτες

Στις εξής θέσεις επί του μηχανήματος αυτού υπάρχουν προληπτικές σημάνσεις και ετικέτες. Να είστε πολύ προσεκτικοί ώστε να μη συμβεί κάποιο ατύχημα κατά την εκτέλεση λειτουργιών όπως η απεμπλοκή χαρτιού ή συνδετήρων.

⚠ ΠΡΟΣΟΧΗ
210°C / 410°F

⚠ ΠΡΟΣΟΧΗ
Το εσωτερικό αυτού του προϊόντος έχει περιοχές όπου αναπτύσσεται μεγάλη θερμοκρασία, πράγμα που μπορεί να προκαλέσει εγκαύματα. Όταν ελέγχετε το εσωτερικό της μονάδας για δυσλειτουργίες όπως η εμπλοκή του χαρτιού, μην αγγίζετε τις περιοχές (π.χ. δίπλα στη μονάδα σταθεροποίησης (μ. τήξης)) οι οποίες σημειώνονται με μια προειδοποιητική σήμανση "Caution HOT". Μπορεί να προκληθεί έγκαυμα.

⚠ ΠΡΟΣΟΧΗ
Δεν επιτρέπεται η αναπαραγωγή ορισμένων τύπων εγγράφων. Μην αναπαραγάγετε τέτοια έγγραφα.

⚠ ΠΡΟΕΙΔΟΠΟΙΗΣΗ
Μην πετάτε σε γυμνή φλόγα ένα δοχείο που περιέχει τόνερ. Ο ζεστός γραφίτης μπορεί να διασκορπιστεί και να προκαλέσει εγκαύματα ή άλλες ζημιές.

⚠ ΠΡΟΕΙΔΟΠΟΙΗΣΗ
Μην τροποποιείτε και μην αφαιρείτε καλύμματα ή πάνελ από αυτό το μηχάνημα. Μερικές συσκευές περιέχουν εξαρτήματα, που βρίσκονται κάτω από υψηλή τάση, ή μηχανισμούς λείζερ, που μπορούν να προκαλέσουν ηλεκτροπληξία ή τύφλωση.

⚠ ΠΡΟΕΙΔΟΠΟΙΗΣΗ
WARNING - CLASS 2B RAYABLE LASER RADIATION WHEN OPEN
NEVER EXPOSED TO THE BEAM
ATTENTION - CLASSE 2B RAYABLE LASER RADIATION WHEN OPEN
NEVER EXPOSED TO THE BEAM
ATTENTION - CLASSE 2B RAYABLE LASER RADIATION WHEN OPEN
NEVER EXPOSED TO THE BEAM
ATTENTION - CLASSE 2B RAYABLE LASER RADIATION WHEN OPEN
NEVER EXPOSED TO THE BEAM
ATTENTION - CLASSE 2B RAYABLE LASER RADIATION WHEN OPEN
NEVER EXPOSED TO THE BEAM

ΥΠΟΔΕΞΗ

Μην αφαιρείτε τις προειδοποιητικές ετικέτες ή τις πληροφοριακές γραφικές παραστάσεις. Αν κάποια προειδοποιητική ετικέτα ή πληροφοριακή γραφική παράσταση λερωθεί παρακαλούμε καθαρίστε την για να είναι ευανάγνωστη. Αν δεν μπορείτε να την επαναφέρετε σε αναγνώσιμη κατάσταση ή αν η προειδοποιητική ετικέτα ή η πληροφοριακή γραφική παράσταση έχει υποστεί σημαντική φθορά παρακαλούμε επικοινωνήστε με τον εκπρόσωπο service με τον οποίο συνεργάζεστε.

1.5 Ειδική σημείωση για τον χρήστη

Για την Ευρώπη

Έχει επιβεβαιωθεί ότι το τηλεμοιότυπο πληροί τις προδιαγραφές (ή απαιτήσεις) ETSI για πανευρωπαϊκή σύνδεση μονού τερματικού στο δημόσιο τηλεφωνικό δίκτυο μεταγωγής (PSTN).

1.6 Χωροταξικές προϋποθέσεις

Για να διασφαλιστεί η καλή λειτουργία του μηχανήματος, η αναπλήρωση των αναλωσίμων, η αντικατάσταση των ανταλλακτικών και για να εκτελείται η προγραμματισμένη συντήρηση με ευκολία, τηρήστε τις απαιτήσεις χώρου που περιγράφονται στη συνέχεια.

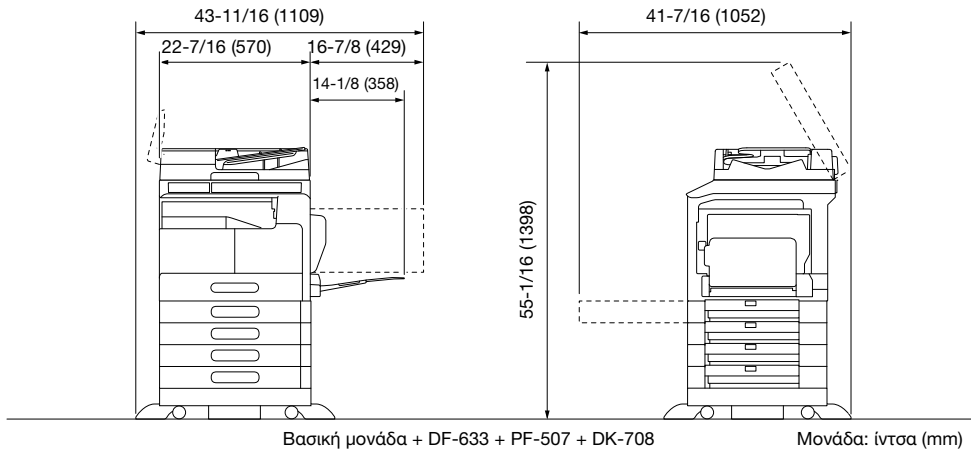

ΥΠΟΔΕΞΗ

Βεβαιωθείτε ότι αφήσατε ένα κενό διάστημα 7-7/8 ιντσών (200 mm) ή μεγαλύτερο πίσω από το μηχάνημα για τον αγωγό εξαερισμού.

1.7 Προληπτικά μέτρα για τη λειτουργία

Για να εξασφαλίσετε την καλύτερη δυνατή απόδοση του μηχανήματος αυτού παρακαλούμε τηρήστε τα προληπτικά μέτρα που περιγράφονται στη συνέχεια.

Παροχή ρεύματος

Οι προϋποθέσεις αναφορικά με την παροχή ρεύματος είναι οι εξής.

- Διακύμανση τάσης: Μέγιστη $\pm 10\%$ (στα AC 220 έως 240 V)
- Διακύμανση συχνότητας: Μέγιστη ± 3 Hz (στα 50 Hz/60 Hz)
- Χρησιμοποιήστε μια πηγή ρεύματος με όσο το δυνατόν μικρότερες διακυμάνσεις τάσης και συχνότητας.

Λειτουργικό περιβάλλον

Για τη σωστή λειτουργία του μηχανήματος πρέπει να πληρούνται οι ακόλουθες απαιτήσεις ως προς το περιβάλλον λειτουργίας.

- Θερμοκρασία: 10°C έως 30°C με διακυμάνσεις που δεν ξεπερνούν τους 10°C εντός μίας ώρας
- Υγρασία αέρα: 15% έως 85% με διακυμάνσεις όχι μεγαλύτερες από 10% εντός χρονικού διαστήματος μιας ώρας

Αποθήκευση των αντιγράφων

Για να αποθηκεύσετε αντίγραφα, ακολουθήστε την παρακάτω σύσταση.

- Τα αντίγραφα που πρέπει να φυλαχτούν για πολύ καιρό, πρέπει να αποθηκευτούν σε ένα χώρο όπου δεν θα είναι εκτεθειμένα σε φως, για να μην ξεθωριάσουν.
- Οι κόλλες που εμπεριέχουν διαλύτες (π.χ. κόλλα-σπρέι), μπορούν να διαλύσουν το γραφίτη (toner) των αντιγράφων.
- Το πάχος της επίστρωσης του μελανιού στα έγχρωμα αντίγραφα είναι πιο παχύ από ό, τι στα συνηθισμένα ασπρόμαυρα αντίγραφα. Για το λόγο αυτό, σε περίπτωση που διπλωθεί ένα έγχρωμο αντίγραφο, το μελάνι στη δίπλωση μπορεί να υποστεί φθορά και να αποκολληθεί.

1.8 Νομικοί περιορισμοί αναπαραγωγής

Απαγορεύεται η αναπαραγωγή ορισμένων πρωτότυπων εγγράφων με τον σκοπό ή την πρόθεση να χρησιμοποιηθούν αυτές οι αναπαραγωγές ως τα πρωτότυπα έγγραφα.

Η ακόλουθη λίστα δεν είναι βέβαια πλήρης, μπορεί όμως να χρησιμοποιηθεί ως οδηγός για την υπεύθυνη αναπαραγωγή.

<Οικονομικοί τίτλοι>

- Προσωπικές επιταγές
- Ταξιδιωτικές επιταγές (τσεκ)
- Εντολές πληρωμών
- Πιστοποιητικά παρακαταθηκών/καταθέσεων
- Ομόλογα ή άλλα χρεόγραφα
- Πιστοποιητικά κατοχής μετοχών

<Πρωτότυπα νομικά έγγραφα>

- Κουπόνια φαγητού
- Γραμματόσημα (σφραγισμένα ή ασφράγιστα)
- Επιταγές (τσεκ) που έχουν εκδοθεί από δημόσιες αρχές
- Χαρτόσημα (σφραγισμένα ή ασφράγιστα)
- Διαβατήρια
- Έγγραφα μετανάστευσης
- Διπλώματα οδήγησης και πιστοποιητικά οδήγησης
- Συμβόλαια και τίτλοι ιδιοκτησίας ακίνητης περιουσίας και άλλων περιουσιακών στοιχείων

<Γενικά>

- Ταυτότητες, διακριτικά σήματα ή σφραγίδες αρχών
- Έγγραφα που προστατεύονται από τη νομοθεσία περί δικαιωμάτων πνευματικής ιδιοκτησίας, χωρίς την άδεια των νόμιμων ιδιοκτητών των σχετικών πνευματικών δικαιωμάτων

Πέραν τούτου, απαγορεύεται αυστηρά και υπό οποιεσδήποτε συνθήκες η αναπαραγωγή ημεδαπών και αλλοδαπών χαρτονομισμάτων ή έργων τέχνης χωρίς την άδεια των νόμιμων ιδιοκτητών των σχετικών πνευματικών δικαιωμάτων.

Σε περίπτωση αμφιβολίας για τη φύση ενός πρωτοτύπου, απευθυνθείτε σ' ένα νομικό σύμβουλο.

ΥΠΟΔΕΞΗ

Το μηχάνημα αυτό παρέχει επίσης τη λειτουργία αποτροπής πλαστογραφίας για την αποτροπή της παράνομης αναπαραγωγής χρηματοοικονομικών μέσων.

Εκτιμούμε ιδιαίτερα την κατανόησή σας για το ότι κατά πολύ αραιά χρονικά διαστήματα, ενδέχεται να υπάρξει κάποιος "θόρυβος" στις εκτυπωμένες εικόνες ή και να μην είναι δυνατή η αποθήκευση δεδομένων εικόνων υπό ορισμένες συνθήκες, εξαιτίας αυτής της λειτουργίας αποτροπής της πλαστογραφίας.

1.9 Εμπορικά σήματα και πνευματικά δικαιώματα

Το KONICA MINOLTA, το λογότυπο KONICA MINOLTA, τα Giving Shape to Ideas, και bizhub αποτελούν εμπορικά σήματα κατατεθέντα ή εμπορικά σήματα της KONICA MINOLTA, INC.

Τα Mozilla και Firefox αποτελούν εμπορικά σήματα του Mozilla Foundation.

Τα Novell και Novell NetWare αποτελούν εμπορικά σήματα κατατεθέντα της Novell, Inc. στις ΗΠΑ και σε άλλες χώρες.

Τα Microsoft, Windows, Windows 7, Windows 8.1 και Windows 10 αποτελούν εμπορικά σήματα κατατεθέντα ή εμπορικά σήματα της Microsoft Corporation στις Ηνωμένες Πολιτείες Αμερικής ή/και σε άλλες χώρες.

Αναφορικά με το Citrix Technology Member η KONICA MINOLTA INC. είναι Citrix Technology Member

Το Citrix Technology Member είναι ένα πρόγραμμα το οποίο σε συνδυασμό με μία λύση της Citrix, προωθεί και αναπτύσσει λύσεις με σκοπό την παροχή καλύτερων λύσεων στους πελάτες. Τα XenApp™, Citrix XenServer™ και Citrix Presentation Server™ είναι εμπορικά σήματα της Citrix®

Τα Apple, Macintosh και Mac OS αποτελούν εμπορικά σήματα κατατεθέντα της Apple Inc.

Το IOS είναι εμπορικό σήμα της Cisco στις Η.Π.Α. και άλλες χώρες και χρησιμοποιείται κατόπιν άδειας.

Το CUPS και το λογότυπο CUPS αποτελούν εμπορικά σήματα της Apple Inc.

Το Android είναι εμπορικό σήμα κατατεθέν της Google Inc.

Το Adobe, το λογότυπο Adobe, το Acrobat αποτελούν είτε εμπορικά σήματα κατατεθέντα είτε εμπορικά σήματα της Adobe Systems Incorporated στις ΗΠΑ και/ή σε άλλες χώρες.

Το Ethernet αποτελεί εμπορικό σήμα κατατεθέν της Xerox Corporation.

Το προϊόν αυτό περιλαμβάνει το πρόγραμμα Adobe® Flash® Player με την άδεια της Adobe Systems Incorporated.

Copyright © 1995-2007 Adobe Macromedia Software LLC. Με επιφύλαξη παντός νομίμου δικαιώματος.

Το Adobe και το Flash αποτελούν εμπορικά σήματα κατατεθέντα ή εμπορικά σήματα της Adobe στις ΗΠΑ και σε άλλες χώρες.

Άδεια OpenSSL

ΖΗΤΗΜΑΤΑ ΑΔΕΙΑΣ

Το OpenSSL toolkit εξακολουθεί να υπόκειται σε διπλή άδεια, δηλαδή ισχύουν για το toolkit τόσο οι όροι της άδειας OpenSSL όσο και οι όροι της αρχικής άδειας SSLeay.

Δείτε παρακάτω τα αυτούσια κείμενα των αδειών. Στην πραγματικότητα, και οι δύο άδειες είναι άδειες ανοιχτού λογισμικού τύπου BSD. Σε περίπτωση που ανακύψουν τυχόν ζητήματα άδειας σε σχέση με το OpenSSL επικοινωνήστε με το openssl-core@openssl.org.

Άδεια OpenSSL

Copyright © 1998-2017 The OpenSSL Project. Με επιφύλαξη παντός νομίμου δικαιώματος.

Επιτρέπεται η αναδιανομή και χρήση σε πηγαία και δυαδική μορφή, μετά ή άνευ τροποποιήσεων, υπό την αίρεση της πλήρωσης των εξής όρων:

1. Στις αναδιανομές του πηγαίου κώδικα πρέπει να διατηρείται η ανωτέρω σημείωση περί πνευματικής ιδιοκτησίας καθώς και η εξής ρήτρα αποποίησης ευθύνης.
2. Στις αναδιανομές σε δυαδική μορφή θα πρέπει να περιλαμβάνεται η ανωτέρω σημείωση περί πνευματικής ιδιοκτησίας, η παρούσα λίστα όρων και η εξής ρήτρα αποποίησης ευθύνης στην τεκμηρίωση ή/και σε άλλα υλικά που συνοδεύουν τη διανομή.
3. Στο σύνολο του διαφημιστικού υλικού στο οποίο αναφέρονται χαρακτηριστικά ή στοιχεία σχετικά με τη χρήση του παρόντος λογισμικού πρέπει οπωσδήποτε να εμφανίζεται η εξής δήλωση:
"Το παρόν προϊόν περιλαμβάνει λογισμικό που αναπτύχθηκε από το OpenSSL Project με σκοπό τη χρήση του στο OpenSSL Toolkit. (<http://www.openssl.org/>)"
4. Οι ονομασίες και επωνυμίες "OpenSSL Toolkit" και "OpenSSL Project" δεν πρέπει να χρησιμοποιούνται με απώτερο σκοπό την υιοθέτηση ή προώθηση προϊόντων προερχομένων εκ του παρόντος λογισμικού άνευ προηγούμενης έγγραφης έγκρισης. Για παροχή έγγραφης έγκρισης, παρακαλούμε απευθυνθείτε στη διεύθυνση openssl-core@openssl.org.
5. Τα παράγωγα του παρόντος λογισμικού προϊόντα δεν δύνανται να αποκτούν την ονομασία "OpenSSL" ούτε είναι επιτρεπτή η εμφάνιση του "OpenSSL" ως μέρος της ονομασίας τους άνευ προηγούμενης έγγραφης έγκρισης του OpenSSL Project.

6. Οι οιασδήποτε μορφής αναδιανομές πρέπει οπωσδήποτε να διατηρούν την εξής δήλωση:
 "Στο παρόν προϊόν περιλαμβάνεται λογισμικό που αναπτύχθηκε από το OpenSSL Project με σκοπό τη χρήση του στο OpenSSL Toolkit (<http://www.openssl.org/>)"

ΤΟ ΠΑΡΟΝ ΛΟΓΙΣΜΙΚΟ ΠΑΡΕΧΕΤΑΙ ΑΠΟ ΤΟ OpenSSL PROJECT "ΩΣ ΕΙΝΑΙ ΚΑΙ ΩΣ ΕΧΕΙ". ΔΙΑ ΤΟΥ ΠΑΡΟΝΤΟΣ ΔΗΛΩΝΟΥΜΕ ΡΗΤΩΣ ΟΤΙ ΔΕΝ ΥΠΕΧΟΥΜΕ ΚΑΜΙΑ ΚΑΙ ΚΑΝΕΝΟΣ ΕΙΔΟΥΣ ΕΥΘΥΝΗ ΓΙΑ ΟΙΑΔΗΠΟΤΕ ΡΗΤΗ Ή ΤΕΚΜΑΙΡΟΜΕΝΗ ΕΓΓΥΗΣΗ, ΕΝΔΕΙΚΤΙΚΑ ΑΝΑΦΕΡΟΜΕΝΗΣ ΤΗΣ ΕΓΓΥΗΣΕΩΣ ΠΕΡΙ ΕΜΠΟΡΕΥΣΙΜΟΤΗΤΟΣ ΚΑΙ ΚΑΤΑΛΛΗΛΟΤΗΤΟΣ ΓΙΑ ΟΙΟΝΔΗΠΟΤΕ ΣΥΓΚΕΚΡΙΜΕΝΟ ΣΚΟΠΟ. ΣΕ ΚΑΜΙΑ ΠΕΡΙΠΤΩΣΗ ΤΟ OpenSSL PROJECT Ή ΟΙ ΣΥΝΕΙΣΦΕΡΟΝΤΕΣ ΣΕ ΑΥΤΟ ΔΕΝ ΕΥΘΥΝΟΝΤΑΙ ΓΙΑ ΟΠΟΙΕΣΔΗΠΟΤΕ ΑΜΕΣΕΣ, ΕΜΜΕΣΕΣ, ΤΥΧΑΙΕΣ, ΕΙΔΙΚΕΣ, ΠΟΙΝΙΚΕΣ Ή ΠΑΡΕΠΟΜΕΝΕΣ ΖΗΜΙΕΣ (ΕΝΔΕΙΚΤΙΚΑ ΣΥΜΠΕΡΙΛΑΜΒΑΝΟΜΕΝΗΣ ΤΗΣ ΠΡΟΜΗΘΕΙΑΣ ΥΠΟΚΑΤΑΣΤΑΤΩΝ ΑΓΑΘΩΝ Ή ΥΠΗΡΕΣΙΩΝ, ΑΠΩΛΕΙΑΣ ΧΡΗΣΗΣ, ΔΕΔΟΜΕΝΩΝ Ή ΤΩΝ ΔΙΑΦΥΓΟΝΤΩΝ ΚΕΡΔΩΝ Ή ΤΗΣ ΔΙΑΚΟΠΗΣ ΕΠΙΧΕΙΡΗΜΑΤΙΚΩΝ ΔΡΑΣΤΗΡΙΟΤΗΤΩΝ) ΟΠΩΣ ΚΑΙ ΑΝ ΠΡΟΚΛΗΘΗΚΑΝ ΑΥΤΕΣ ΚΑΙ ΑΝΕΞΑΡΤΗΤΩΣ ΤΗΣ ΑΚΟΛΟΥΘΟΥΜΕΝΗΣ ΓΙΑ ΕΡΜΗΝΕΥΤΙΚΟΥΣ ΣΚΟΠΟΥΣ ΘΕΩΡΙΑΣ ΠΕΡΙ ΕΥΘΥΝΗΣ, ΕΙΤΕ ΣΤΗΝ ΠΕΡΙΠΤΩΣΗ ΤΗΣ ΣΥΜΒΑΤΙΚΗΣ, ΑΥΣΤΗΡΗΣ ΕΥΘΥΝΗΣ ΕΙΤΕ ΣΤΗΝ ΠΕΡΙΠΤΩΣΗ ΤΗΣ ΔΙΚΑΙΟΠΡΑΚΤΙΚΗΣ (ΕΙΤΕ ΕΞ ΑΜΕΛΕΙΑΣ ΕΙΤΕ ΜΕ ΑΛΛΟ ΤΡΟΠΟ) ΕΥΘΥΝΗΣ Η ΟΠΟΙΑ ΠΡΟΚΥΠΤΕΙ ΚΑΤΑ ΟΙΟΝΔΗΠΟΤΕ ΤΡΟΠΟ ΕΚ ΤΗΣ ΧΡΗΣΕΩΣ ΤΟΥ ΠΑΡΟΝΤΟΣ ΛΟΓΙΣΜΙΚΟΥ ΑΚΟΜΗ ΚΑΙ ΑΝ ΕΧΕΙ ΥΠΑΡΞΕΙ ΕΝΗΜΕΡΩΣΗ ΓΙΑ ΤΗΝ ΠΙΘΑΝΟΤΗΤΑ ΤΕΤΟΙΩΝ ΖΗΜΙΩΝ.

Αυτό το προϊόν περιέχει λογισμικό κρυπτογράφησης γραμμένο από τον Eric Young (eay@cryptsoft.com). Αυτό το προϊόν περιέχει λογισμικό γραμμένο από τον Tim Hudson (tjh@cryptsoft.com).

Πρωτότυπη άδεια SSLeay

Copyright © 1995-1998 Eric Young (eay@cryptsoft.com) Με επιφύλαξη παντός νομίμου δικαιώματος.

Αυτό το πακέτο είναι μια εφαρμογή SSL γραμμένη από τον Eric Young (eay@cryptsoft.com).

Η υλοποίηση αναπτύχθηκε σε συμμόρφωση με τις προδιαγραφές SSL της Netscape.

Αυτή η βιβλιοθήκη διατίθεται δωρεάν για εμπορική και μη εμπορική χρήση εφόσον τηρούνται οι παρακάτω προϋποθέσεις. Οι παρακάτω προϋποθέσεις ισχύουν για όλους τους κωδικούς που υπάρχουν σε αυτήν τη διανομή, δηλ. τους κωδικούς RC4, RSA, lhash, DES, κ.λπ., όχι απλώς τον κωδικό SSL.

Η τεκμηρίωση SSL που περιλαμβάνεται σε αυτήν τη διανομή καλύπτεται από τους ίδιους όρους περί πνευματικών δικαιωμάτων μόνο που ο κάτοχος είναι ο Tim Hudson (tjh@cryptsoft.com).

Τα πνευματικά δικαιώματα διατηρεί ο Eric Young, και επομένως τυχόν σημειώσεις αναφορικά με την πνευματική ιδιοκτησία, οι οποίες περιέχονται στον κώδικα, δεν πρέπει να αφαιρούνται. Αν το παρόν πακέτο χρησιμοποιείται σε κάποιο προϊόν, θα πρέπει να αναγνωρίζεται ότι ο Eric Young αποτελεί τον δημιουργό των μερών της βιβλιοθήκης που χρησιμοποιούνται. Αυτό μπορεί να επιτευχθεί μέσω ενός μηνύματος κειμένου κατά την έναρξη του προγράμματος ή στην τεκμηρίωση (online ή σε μορφή κειμένου) η οποία παρέχεται με το πακέτο.

Επιτρέπεται η αναδιανομή και χρήση σε πηγαία και δυαδική μορφή, μετά ή άνευ τροποποιήσεων, υπό την αίρεση της πλήρωσης των εξής όρων:

1. Στις αναδιανομές του πηγαίου κώδικα πρέπει να διατηρείται η σημείωση περί πνευματικής ιδιοκτησίας καθώς και η εξής ρήτρα αποποίησης ευθύνης.
2. Στις αναδιανομές σε δυαδική μορφή θα πρέπει να περιλαμβάνεται η ανωτέρω σημείωση περί πνευματικής ιδιοκτησίας, η παρούσα λίστα όρων και η εξής ρήτρα αποποίησης ευθύνης στην τεκμηρίωση ή/και σε άλλα υλικά που συνοδεύουν τη διανομή.
3. Στο σύνολο του διαφημιστικού υλικού στο οποίο αναφέρονται χαρακτηριστικά ή στοιχεία σχετικά με τη χρήση του παρόντος λογισμικού πρέπει οπωσδήποτε να εμφανίζεται η εξής δήλωση:
 "Το παρόν προϊόν περιλαμβάνει λογισμικό κρυπτογράφησης γραμμένο από τον Eric Young (eay@cryptsoft.com)"
 Η λέξη "κρυπτογράφησης" μπορεί να αφαιρεθεί εάν οι ρουτίνες της χρησιμοποιούμενης βιβλιοθήκης δεν αφορούν την κρυπτογράφηση.
4. Αν συμπεριλάβετε κώδικα των Windows (ή παράγωγο αυτού) από τον κατάλογο apps (κώδικας εφαρμογής), τότε θα πρέπει οπωσδήποτε να συμπεριλάβετε τη δήλωση:
 "Το παρόν προϊόν περιλαμβάνει λογισμικό γραμμένο από τον Tim Hudson (tjh@cryptsoft.com)"

ΤΟ ΠΑΡΟΝ ΛΟΓΙΣΜΙΚΟ ΠΑΡΕΧΕΤΑΙ ΑΠΟ ΤΟΝ ERIC YOUNG "ΩΣ ΕΙΝΑΙ ΚΑΙ ΩΣ ΕΧΕΙ". ΔΙΑ ΤΟΥ ΠΑΡΟΝΤΟΣ ΔΗΛΩΝΟΥΜΕ ΡΗΤΩΣ ΟΤΙ ΔΕΝ ΥΠΕΧΟΥΜΕ ΚΑΜΙΑ ΚΑΙ ΚΑΝΕΝΟΣ ΕΙΔΟΥΣ ΕΥΘΥΝΗ ΓΙΑ ΟΙΑΔΗΠΟΤΕ ΡΗΤΗ Ή ΤΕΚΜΑΙΡΟΜΕΝΗ ΕΓΓΥΗΣΗ, ΕΝΔΕΙΚΤΙΚΑ ΑΝΑΦΕΡΟΜΕΝΗΣ ΤΗΣ ΕΓΓΥΗΣΕΩΣ ΠΕΡΙ ΕΜΠΟΡΕΥΣΙΜΟΤΗΤΟΣ ΚΑΙ ΚΑΤΑΛΛΗΛΟΤΗΤΟΣ ΓΙΑ ΟΙΟΝΔΗΠΟΤΕ ΣΥΓΚΕΚΡΙΜΕΝΟ ΣΚΟΠΟ. ΣΕ ΚΑΜΙΑ ΠΕΡΙΠΤΩΣΗ ΟΥΤΕ Ο ΔΗΜΙΟΥΡΓΟΣ ΟΥΤΕ ΟΙ ΣΥΝΕΙΣΦΕΡΟΝΤΕΣ ΔΕΝ ΕΥΘΥΝΟΝΤΑΙ ΓΙΑ ΟΠΟΙΕΣΔΗΠΟΤΕ ΑΜΕΣΕΣ, ΕΜΜΕΣΕΣ, ΤΥΧΑΙΕΣ, ΕΙΔΙΚΕΣ, ΠΟΙΝΙΚΕΣ Ή ΠΑΡΕΠΟΜΕΝΕΣ ΖΗΜΙΕΣ (ΕΝΔΕΙΚΤΙΚΑ ΣΥΜΠΕΡΙΛΑΜΒΑΝΟΜΕΝΗΣ ΤΗΣ ΠΡΟΜΗΘΕΙΑΣ ΥΠΟΚΑΤΑΣΤΑΤΩΝ ΑΓΑΘΩΝ Ή ΥΠΗΡΕΣΙΩΝ, ΑΠΩΛΕΙΑΣ ΧΡΗΣΗΣ, ΔΕΔΟΜΕΝΩΝ Ή ΤΩΝ ΔΙΑΦΥΓΟΝΤΩΝ ΚΕΡΔΩΝ Ή ΤΗΣ ΔΙΑΚΟΠΗΣ ΕΠΙΧΕΙΡΗΜΑΤΙΚΩΝ ΔΡΑΣΤΗΡΙΟΤΗΤΩΝ) ΟΠΩΣ ΚΑΙ ΑΝ ΠΡΟΚΛΗΘΗΚΑΝ ΑΥΤΕΣ ΚΑΙ ΑΝΕΞΑΡΤΗΤΩΣ ΤΗΣ ΑΚΟΛΟΥΘΟΥΜΕΝΗΣ ΓΙΑ ΕΡΜΗΝΕΥΤΙΚΟΥΣ ΣΚΟΠΟΥΣ ΘΕΩΡΙΑΣ ΠΕΡΙ ΕΥΘΥΝΗΣ, ΕΙΤΕ ΣΤΗΝ ΠΕΡΙΠΤΩΣΗ ΤΗΣ ΣΥΜΒΑΤΙΚΗΣ,

ΑΥΣΤΗΡΗΣ ΕΥΘΥΝΗΣ ΕΙΤΕ ΣΤΗΝ ΠΕΡΙΠΤΩΣΗ ΤΗΣ ΔΙΚΑΙΟΠΡΑΚΤΙΚΗΣ (ΕΙΤΕ ΕΞ ΑΜΕΛΕΙΑΣ ΕΙΤΕ ΜΕ ΑΛΛΟ ΤΡΟΠΟ) ΕΥΘΥΝΗΣ Η ΟΠΟΙΑ ΠΡΟΚΥΠΤΕΙ ΚΑΤΑ ΟΙΟΝΔΗΠΟΤΕ ΤΡΟΠΟ ΕΚ ΤΗΣ ΧΡΗΣΕΩΣ ΤΟΥ ΠΑΡΟΝΤΟΣ ΛΟΓΙΣΜΙΚΟΥ ΑΚΟΜΗ ΚΑΙ ΑΝ ΕΧΕΙ ΥΠΑΡΞΕΙ ΕΝΗΜΕΡΩΣΗ ΓΙΑ ΤΗΝ ΠΙΘΑΝΟΤΗΤΑ ΤΕΤΟΙΩΝ ΖΗΜΙΩΝ.

Οι όροι άδειας και διανομής για οιαδήποτε έκδοση διαθέσιμη στο κοινό ή για άλλο παράγωγο έργο του παρόντος κώδικα δεν μπορούν να τροποποιηθούν. Αυτό σημαίνει για παράδειγμα ότι δεν επιτρέπεται απλά να αντιγράψετε τον παρόντα κώδικα και να τον καταστήσετε διαθέσιμο υπό διαφορετική άδεια διανομής [περιλαμβανομένης και της άδειας δημόσιας χρήσης GNU.]

Kerberos

Copyright © 1985-2007 από το Ινστιτούτο Τεχνολογίας της Μασαχουσέτης.

Με επιφύλαξη παντός νομίμου δικαιώματος.

Για την εξαγωγή αυτού του λογισμικού από τις Ηνωμένες Πολιτείες Αμερικής ενδέχεται να απαιτείται ειδική άδεια από την κυβέρνηση των Η.Π.Α. Αποτελεί ευθύνη οιοδήποτε ατόμου ή οργάνωσης που αποσκοπεί να δραστηριοποιηθεί στις εξαγωγές να αποκτήσει μία τέτοια άδεια, πριν την έναρξη των εξαγωγικών δραστηριοτήτων.

ΕΝΤΟΣ ΤΩΝ ΟΡΙΩΝ ΤΟΥ ΕΝ ΛΟΓΩ ΠΕΡΙΟΡΙΣΜΟΥ, δια του παρόντος παραχωρείται άδεια αντιγραφής, τροποποίησης και διανομής του παρόντος λογισμικού και της τεκμηρίωσης για οιονδήποτε λόγο και άνευ αντίτιμου, υπό την αίρεση (α) της εμφάνισης σε όλα τα αντίγραφα της ανωτέρω δήλωσης περί πνευματικών δικαιωμάτων, (β) της εμφάνισης στην υποστηρικτική τεκμηρίωση τόσο της δήλωσης περί πνευματικών δικαιωμάτων όσο και της παρούσας σημείωσης περί χορήγησης άδειας, και (γ) του ότι η επωνυμία του Μ.Ι.Τ. δεν θα χρησιμοποιείται για διαφημιστικούς ή προωθητικούς σκοπούς και δραστηριότητες που αποβλέπουν ή αφορούν τη διανομή του λογισμικού, άνευ προηγούμενης έγγραφης έγκρισης. Περαιτέρω, αν τροποποιήσετε το παρόν λογισμικό θα πρέπει να υπάρχει εμφανής σήμανσή του ως τροποποιημένου λογισμικού και να μην προβαίνετε σε διανομή του κατά τρόπο που να προκαλεί σύγχυση αναφορικά με το αν πρόκειται για το αρχικό, γνήσιο λογισμικό του MIT. Το Μ.Ι.Τ. δεν προβαίνει σε καμία παραδοχή ή οιοδήποτε είδους δήλωση σχετικά με την καταλληλότητα του λογισμικού για οιονδήποτε σκοπό. Παρέχεται "ως έχει και ως είναι" χωρίς ρητή ή τεκμαιρόμενη εγγύηση.

ΤΟ ΠΑΡΟΝ ΛΟΓΙΣΜΙΚΟ ΠΑΡΕΧΕΤΑΙ "ΩΣ ΕΙΝΑΙ ΚΑΙ ΩΣ ΕΧΕΙ" ΚΑΙ ΑΝΕΥ ΟΙΑΣΔΗΠΟΤΕ ΡΗΤΗΣ Ή ΤΕΚΜΑΙΡΟΜΕΝΗΣ ΕΓΓΥΗΣΗΣ, ΕΝΔΕΙΚΤΙΚΑ ΑΝΑΦΕΡΟΜΕΝΗΣ ΤΗΣ ΕΓΓΥΗΣΕΩΣ ΠΕΡΙ ΕΜΠΟΡΕΥΣΙΜΟΤΗΤΟΣ ΚΑΙ ΚΑΤΑΛΛΗΛΟΤΗΤΟΣ ΓΙΑ ΟΙΟΝΔΗΠΟΤΕ ΣΥΓΚΕΚΡΙΜΕΝΟ ΣΚΟΠΟ.

Τα επιμέρους αρχεία πηγαίου κώδικα αποτελούν πνευματική ιδιοκτησία των MIT, Cygnus Support, Novell, OpenVision Technologies, Oracle, Red Hat, Sun Microsystems, FundsXpress, και άλλων.

Οι ονομασίες Project Athena, Athena, Athena MUSE, Discuss, Hesiod, Kerberos, Moira και Zephyr είναι εμπορικά σήματα του Ινστιτούτου Τεχνολογίας της Μασαχουσέτης (MIT). Καμία εμπορική χρήση δεν είναι δυνατή χωρίς την πρότερη έγγραφη άδεια του MIT.

"Εμπορική χρήση" σημαίνει χρήση ενός ονόματος σε ένα προϊόν ή άλλο για κερδοσκοπικούς λόγους. ΔΕΝ αποτρέπει μία εμπορική εταιρεία από το να παραπέμπει στα εμπορικά σήματα του MIT με σκοπό τη μετάδοση πληροφορίας (αν και κατά την διενέργεια αυτής της δραστηριότητας, θα πρέπει να αναγνωρίζεται το καθεστώς των εμπορικών σημάτων).

Τμήματα του src/lib/crypto έχουν τα ακόλουθα πνευματικά δικαιώματα:

Copyright © 1998 από την FundsXpress, INC.

Με επιφύλαξη παντός νομίμου δικαιώματος.

Για την εξαγωγή αυτού του λογισμικού από τις Ηνωμένες Πολιτείες Αμερικής ενδέχεται να απαιτείται ειδική άδεια από την κυβέρνηση των Η.Π.Α. Αποτελεί ευθύνη οιοδήποτε ατόμου ή οργάνωσης που αποσκοπεί να δραστηριοποιηθεί στις εξαγωγές να αποκτήσει μία τέτοια άδεια, πριν την έναρξη των εξαγωγικών δραστηριοτήτων.

ΕΝΤΟΣ ΤΩΝ ΟΡΙΩΝ ΤΟΥ ΕΝ ΛΟΓΩ ΠΕΡΙΟΡΙΣΜΟΥ, δια του παρόντος παραχωρείται άδεια αντιγραφής, τροποποίησης και διανομής του παρόντος λογισμικού και της τεκμηρίωσης για οιονδήποτε λόγο και άνευ αντίτιμου, υπό την αίρεση (α) της εμφάνισης σε όλα τα αντίγραφα της ανωτέρω δήλωσης περί πνευματικών δικαιωμάτων, (β) της εμφάνισης στην υποστηρικτική τεκμηρίωση τόσο δήλωσης περί πνευματικών δικαιωμάτων όσο και της παρούσας σημείωσης περί χορήγησης άδειας, και (γ) του ότι η επωνυμία της FundsXpress δεν θα χρησιμοποιείται για διαφημιστικούς ή προωθητικούς σκοπούς και δραστηριότητες που αποβλέπουν ή αφορούν τη διανομή του λογισμικού, άνευ προηγούμενης έγγραφης έγκρισης. Η FundsXpress δεν προβαίνει σε καμία παραδοχή ή οιοδήποτε είδους δήλωση σχετικά με την καταλληλότητα του λογισμικού για οιονδήποτε σκοπό. Παρέχεται "ως είναι και ως έχει" χωρίς ρητή ή τεκμαιρόμενη εγγύηση.

ΤΟ ΠΑΡΟΝ ΛΟΓΙΣΜΙΚΟ ΠΑΡΕΧΕΤΑΙ "ΩΣ ΕΙΝΑΙ ΚΑΙ ΩΣ ΕΧΕΙ" ΚΑΙ ΑΝΕΥ ΟΙΑΣΔΗΠΟΤΕ ΡΗΤΗΣ Ή ΤΕΚΜΑΙΡΟΜΕΝΗΣ ΕΓΓΥΗΣΗΣ, ΕΝΔΕΙΚΤΙΚΑ ΑΝΑΦΕΡΟΜΕΝΗΣ ΤΗΣ ΕΓΓΥΗΣΕΩΣ ΠΕΡΙ ΕΜΠΟΡΕΥΣΙΜΟΤΗΤΟΣ ΚΑΙ ΚΑΤΑΛΛΗΛΟΤΗΤΟΣ ΓΙΑ ΟΙΟΝΔΗΠΟΤΕ ΣΥΓΚΕΚΡΙΜΕΝΟ ΣΚΟΠΟ.

Η υλοποίηση της γεννήτριας ψευδο-τυχαίων αριθμών Yarrow η οποία βρίσκεται στο φάκελο src/lib/crypto/yarrow διέπεται από την εξής δήλωση περί πνευματικών δικαιωμάτων:

Copyright 2000 από την Zero-Knowledge Systems, Inc.

Δια του παρόντος παραχωρείται άδεια αντιγραφής, τροποποίησης και πώλησης του παρόντος λογισμικού και της τεκμηρίωσης για οιονδήποτε λόγο και άνευ αντίτιμου, υπό την αίρεση (α) της εμφάνισης σε όλα τα αντίγραφα της ανωτέρω δήλωσης περί πνευματικών δικαιωμάτων, (β) της εμφάνισης στην υποστηρικτική τεκμηρίωση τόσο δήλωσης περί πνευματικών δικαιωμάτων όσο και της παρούσας σημείωσης περί χορήγησης άδειας, και (γ) του ότι η επωνυμία της Zero-Knowledge Systems, Inc. δεν θα χρησιμοποιείται για διαφημιστικούς ή προωθητικούς σκοπούς και δραστηριότητες που αποβλέπουν ή αφορούν τη διανομή του λογισμικού, άνευ προηγούμενης έγγραφης έγκρισης. Η Zero-Knowledge Systems, Inc. δεν προβαίνει σε καμία παραδοχή ή οιοσδήποτε είδους δήλωση σχετικά με την καταλληλότητα του λογισμικού για οιονδήποτε σκοπό. Παρέχεται "ως έχει και ως είναι" χωρίς ρητή ή τεκμαιρόμενη εγγύηση.

Η ZERO-KNOWLEDGE SYSTEMS, INC. ΑΠΟΠΟΙΕΙΤΑΙ ΚΑΘΕ ΕΓΓΥΗΣΗ ΣΕ ΣΧΕΣΗ ΜΕ ΤΟ ΛΟΓΙΣΜΙΚΟ, ΣΥΜΠΕΡΙΛΑΜΒΑΝΟΜΕΝΩΝ ΕΝΔΕΙΚΤΙΚΑ ΤΩΝ ΤΕΚΜΑΙΡΟΜΕΝΩΝ ΕΓΓΥΗΣΕΩΝ ΕΜΠΟΡΕΥΣΙΜΟΤΗΤΑΣ, ΚΑΤΑΛΛΗΛΟΤΗΤΑΣ ΓΙΑ ΣΥΓΚΕΚΡΙΜΕΝΟ ΣΚΟΠΟ. ΣΕ ΚΑΜΙΑ ΠΕΡΙΠΤΩΣΗ Η ZERO-KNOWLEDGE SYSTEMS, INC. ΔΕΝ ΕΥΘΥΝΕΤΑΙ ΓΙΑ ΟΙΕΣΔΗΠΟΤΕ ΕΙΔΙΚΕΣ, ΕΜΜΕΣΕΣ Ή ΠΑΡΕΠΟΜΕΝΕΣ ΖΗΜΙΕΣ Ή ΟΙΕΣΔΗΠΟΤΕ ΖΗΜΙΕΣ ΟΙΟΥΔΗΠΟΤΕ ΕΙΔΟΥΣ ΕΞ ΑΠΩΛΕΙΑΣ ΧΡΗΣΗΣ, ΔΕΔΟΜΕΝΩΝ Ή ΤΩΝ ΔΙΑΦΥΓΟΝΤΩΝ ΚΕΡΔΩΝ, ΕΙΤΕ ΚΑΤΑ ΤΗ ΔΙΕΝΕΡΓΕΙΑ ΠΡΑΞΗΣ ΣΥΜΒΑΤΙΚΗΣ, ΕΞ ΑΜΕΛΕΙΑΣ Ή ΑΛΛΗΣ ΑΔΙΚΟΠΡΑΞΙΑΣ, ΠΗΓΑΖΟΥΣΑΣ ΕΚ Ή ΣΧΕΤΙΖΟΜΕΝΗΣ ΜΕ ΤΗ ΧΡΗΣΗ Ή ΤΗΝ ΑΠΟΔΟΣΗ ΤΟΥ ΠΑΡΟΝΤΟΣ ΛΟΓΙΣΜΙΚΟΥ.

Η εφαρμογή του αλγορίθμου κρυπτογράφησης AES στο src/lib/crypto/aes έχει τα ακόλουθα πνευματικά δικαιώματα:

Copyright © 2001, Dr Brian Gladman <brg@gladman.uk.net>, Worcester, UK.

Με επιφύλαξη παντός νομίμου δικαιώματος.

ΟΡΟΙ ΑΔΕΙΑΣ

Επιτρέπεται η δωρεάν διανομή και χρήση του παρόντος λογισμικού σε πηγαία και δυαδική μορφή, (μετά ή άνευ τροποποιήσεων), υπό την αίρεση της πλήρωσης των εξής όρων:

1. στις διανομές του παρόντος πηγαίου κώδικα πρέπει να περιλαμβάνεται η ανωτέρω σημείωση περί πνευματικής ιδιοκτησίας καθώς και η εξής ρήτρα αποποίησης ευθύνης,
2. στις διανομές σε δυαδική πρέπει να περιλαμβάνεται η ανωτέρω σημείωση περί πνευματικής ιδιοκτησίας, η παρούσα λίστα όρων καθώς και η εξής ρήτρα αποποίησης ευθύνης τόσο στην τεκμηρίωση όσο και στα άλλα συναφή έγγραφα, έντυπα, κείμενα κλπ,
3. το όνομα του κατόχου των πνευματικών δικαιωμάτων δεν χρησιμοποιείται για την υποστήριξη προϊόντων δημιουργηθέντων μέσω του παρόντος λογισμικού, χωρίς ειδική προς τούτο έγγραφη άδεια.

ΑΠΟΠΟΙΗΣΗ ΕΥΘΥΝΗΣ

Το παρόν λογισμικό παρέχεται "ως έχει και ως είναι" άνευ ρητών ή τεκμαιρόμενων εγγυήσεων αναφορικά με οποιαδήποτε ιδιότητα, ενδεικτικά αναφερόμενης της ορθότητας και της καταλληλότητας για συγκεκριμένο σκοπό.

Ορισμένα μέρη αποτελούν συνεισφορά της Red Hat, όπως το πλαίσιο πρόσθετων προ-επαλήθευσης και περιλαμβάνουν την εξής σημείωση περί πνευματικών δικαιωμάτων:

Copyright © 2006 Red Hat, Inc.

Για ορισμένα μέρη ισχύει copyright © 2006 Massachusetts Institute of Technology

Με την επιφύλαξη παντός νομίμου δικαιώματος.

Επιτρέπεται η αναδιανομή και χρήση σε πηγαία και δυαδική μορφή, μετά ή άνευ τροποποιήσεων, υπό την αίρεση της πλήρωσης των εξής όρων:

* Στις αναδιανομές του πηγαίου κώδικα πρέπει να διατηρείται η ανωτέρω σημείωση περί πνευματικής ιδιοκτησίας καθώς και η εξής ρήτρα αποποίησης ευθύνης.

* Στις αναδιανομές σε δισυαδική μορφή θα πρέπει να περιλαμβάνεται η ανωτέρω σημείωση περί πνευματικής ιδιοκτησίας, η παρούσα λίστα όρων και η εξής ρήτρα αποποίησης ευθύνης στην τεκμηρίωση ή/και σε άλλα υλικά που συνοδεύουν τη διανομή.

* Ούτε η επωνυμία της Red Hat, Inc., ούτε η επωνυμία των συνεισφέροντων δύναται να χρησιμοποιείται με σκοπό την υποστήριξη ή προώθηση προϊόντων παραχθέντων εκ του παρόντος λογισμικού άνευ ειδικής προς τούτο προηγούμενης έγγραφης άδειας.

ΤΟ ΠΑΡΟΝ ΛΟΓΙΣΜΙΚΟ ΠΑΡΕΧΕΤΑΙ ΑΠΟ ΤΟΥΣ ΚΑΤΟΧΟΥΣ ΤΩΝ ΠΝΕΥΜΑΤΙΚΩΝ ΔΙΚΑΙΩΜΑΤΩΝ ΚΑΙ ΤΟΥΣ ΛΟΙΠΟΥΣ ΣΥΝΕΙΣΦΕΡΟΝΤΕΣ "ΩΣ ΕΙΝΑΙ ΚΑΙ ΩΣ ΕΧΕΙ". ΔΙΑ ΤΟΥ ΠΑΡΟΝΤΟΣ ΔΗΛΩΝΟΥΜΕ ΡΗΤΩΣ ΟΤΙ ΔΕΝ ΥΠΕΧΟΥΜΕ ΚΑΜΙΑ ΚΑΙ ΚΑΝΕΝΟΣ ΕΙΔΟΥΣ ΕΥΘΥΝΗ ΓΙΑ ΟΙΑΔΗΠΟΤΕ ΡΗΤΗ Ή ΤΕΚΜΑΙΡΟΜΕΝΗ ΕΓΓΥΗΣΗ, ΕΝΔΕΙΚΤΙΚΑ ΑΝΑΦΕΡΟΜΕΝΗΣ ΤΗΣ ΕΓΓΥΗΣΕΩΣ ΠΕΡΙ ΕΜΠΟΡΕΥΣΙΜΟΤΗΤΟΣ ΚΑΙ ΚΑΤΑΛΛΗΛΟΤΗΤΟΣ ΓΙΑ ΟΙΟΝΔΗΠΟΤΕ ΣΥΓΚΕΚΡΙΜΕΝΟ ΣΚΟΠΟ. ΣΕ ΚΑΜΙΑ ΠΕΡΙΠΤΩΣΗ ΟΥΤΕ Ο ΚΑΤΟΧΟΣ ΤΩΝ ΠΝΕΥΜΑΤΙΚΩΝ ΔΙΚΑΙΩΜΑΤΩΝ ΟΥΤΕ ΟΙ ΣΥΝΕΙΣΦΕΡΟΝΤΕΣ ΔΕΝ ΕΥΘΥΝΟΝΤΑΙ ΓΙΑ ΟΠΟΙΕΣΔΗΠΟΤΕ ΑΜΕΣΕΣ, ΕΜΜΕΣΕΣ, ΤΥΧΑΙΕΣ, ΕΙΔΙΚΕΣ, ΠΟΙΝΙΚΕΣ Ή ΠΑΡΕΠΟΜΕΝΕΣ ΖΗΜΙΕΣ (ΕΝΔΕΙΚΤΙΚΑ ΣΥΜΠΕΡΙΛΑΜΒΑΝΟΜΕΝΗΣ ΤΗΣ ΠΡΟΜΗΘΕΙΑΣ ΥΠΟΚΑΤΑΣΤΑΤΩΝ ΑΓΑΘΩΝ Ή ΥΠΗΡΕΣΙΩΝ, ΑΠΩΛΕΙΑΣ ΧΡΗΣΗΣ, ΔΕΔΟΜΕΝΩΝ Ή ΤΩΝ ΔΙΑΦΥΓΟΝΤΩΝ ΚΕΡΔΩΝ Ή ΤΗΣ ΔΙΑΚΟΠΗΣ ΕΠΙΧΕΙΡΗΜΑΤΙΚΩΝ ΔΡΑΣΤΗΡΙΟΤΗΤΩΝ) ΟΠΩΣ ΚΑΙ ΑΝ ΠΡΟΚΛΗΘΗΚΑΝ ΑΥΤΕΣ ΚΑΙ ΑΝΕΞΑΡΤΗΤΩΣ ΤΗΣ ΑΚΟΛΟΥΘΟΥΜΕΝΗΣ ΓΙΑ ΕΡΜΗΝΕΥΤΙΚΟΥΣ ΣΚΟΠΟΥΣ ΘΕΩΡΙΑΣ ΠΕΡΙ ΕΥΘΥΝΗΣ, ΕΙΤΕ ΣΤΗΝ ΠΕΡΙΠΤΩΣΗ ΤΗΣ ΣΥΜΒΑΤΙΚΗΣ, ΑΥΣΤΗΡΗΣ ΕΥΘΥΝΗΣ ΕΙΤΕ ΣΤΗΝ ΠΕΡΙΠΤΩΣΗ ΤΗΣ ΔΙΚΑΙΟΠΡΑΚΤΙΚΗΣ (ΕΙΤΕ ΕΞ ΑΜΕΛΕΙΑΣ ΕΙΤΕ ΜΕ ΑΛΛΟ ΤΡΟΠΟ) ΕΥΘΥΝΗΣ Η ΟΠΟΙΑ ΠΡΟΚΥΠΤΕΙ ΚΑΤΑ ΟΙΟΝΔΗΠΟΤΕ ΤΡΟΠΟ ΕΚ ΤΗΣ ΧΡΗΣΕΩΣ ΤΟΥ ΠΑΡΟΝΤΟΣ ΛΟΓΙΣΜΙΚΟΥ ΑΚΟΜΗ ΚΑΙ ΑΝ ΕΧΕΙ ΥΠΑΡΞΕΙ ΕΝΗΜΕΡΩΣΗ ΓΙΑ ΤΗΝ ΠΙΘΑΝΟΤΗΤΑ ΤΕΤΟΙΩΝ ΖΗΜΙΩΝ.

Ορισμένα μέρη χρηματοδοτήθηκαν από το Sandia National Laboratory και αναπτύχθηκαν από το Center for Information Technology Integration του Πανεπιστημίου του Michigan, περιλαμβανομένης της υλοποίησης του PKINIT, υπόκεινται στους όρους της ακόλουθης άδειας:

COPYRIGHT © 2006-2007

ΟΙ ΕΦΟΡΟΙ ΤΟΥ ΠΑΝΕΠΙΣΤΗΜΙΟΥ ΤΟΥ MICHIGAN

ΜΕ ΤΗΝ ΕΠΙΦΥΛΑΞΗ ΠΑΝΤΟΣ ΔΙΚΑΙΩΜΑΤΟΣ

Παραχωρείται άδεια χρήσης, αντιγραφής, δημιουργίας παραγώγων έργων και αναδιανομής του παρόντος λογισμικού καθώς και των εν λόγω παραγώγων έργων για οιονδήποτε σκοπό, εφόσον δεν χρησιμοποιείται η επωνυμία του Πανεπιστημίου σε διαφημιστικές ή σχετικές με τη δημοσιότητα δραστηριότητες που αφορούν τη χρήση ή τη διανομή του παρόντος λογισμικού άνευ ειδικής προς τούτο προηγούμενης έγγραφης εξουσιοδότησης. Αν η ανωτέρω σημείωση περί πνευματικών δικαιωμάτων ή οποιοδήποτε άλλο στοιχείο ταυτοποίησης του University of Michigan περιλαμβάνεται σε οποιοδήποτε μέρος του παρόντος λογισμικού, τότε πρέπει να συμπεριλαμβάνεται επίσης και η εξής ρήτρα αποποίησης ευθύνης.

ΤΟ ΠΑΡΟΝ ΛΟΓΙΣΜΙΚΟ ΠΑΡΕΧΕΤΑΙ ΩΣ ΕΙΝΑΙ ΚΑΙ ΩΣ ΕΧΕΙ ΚΑΙ ΑΝΕΥ ΟΙΑΣΔΗΠΟΤΕ ΣΥΝΟΔΕΥΤΙΚΗΣ ΠΕΡΙ ΤΟΥ ΤΟΥΤΟΥ ΔΗΛΩΣΕΩΣ ΑΠΟ ΤΟ UNIVERSITY OF MICHIGAN ΑΝΑΦΟΡΙΚΑ ΜΕ ΤΗΝ ΚΑΤΑΛΛΗΛΟΤΗΤΑ ΤΟΥ ΓΙΑ ΟΙΟΝΔΗΠΟΤΕ ΣΚΟΠΟ, ΚΑΙ ΑΝΕΥ ΟΙΑΣΔΗΠΟΤΕ ΕΓΓΥΗΣΕΩΣ ΕΙΤΕ ΡΗΤΗΣ ΕΙΤΕ ΤΕΚΜΑΙΡΟΜΕΝΗΣ, ΣΥΜΠΕΡΙΛΑΜΒΑΝΟΜΕΝΩΝ ΕΝΔΕΙΚΤΙΚΑ ΤΩΝ ΤΕΚΜΑΙΡΟΜΕΝΩΝ ΕΓΓΥΗΣΕΩΝ ΕΜΠΟΡΕΥΣΙΜΟΤΗΤΑΣ ΚΑΙ ΚΑΤΑΛΛΗΛΟΤΗΤΟΣ ΓΙΑ ΣΥΓΚΕΚΡΙΜΕΝΟ ΣΚΟΠΟ. ΟΙ ΕΦΟΡΟΙ ΤΟΥ ΠΑΝΕΠΙΣΤΗΜΙΟΥ ΤΟΥ MICHIGAN ΔΕΝ ΥΠΕΧΟΥΝ ΕΥΘΥΝΗ ΓΙΑ ΟΙΕΣΔΗΠΟΤΕ ΖΗΜΙΕΣ, ΟΠΩΣ ΕΙΔΙΚΕΣ, ΕΜΜΕΣΕΣ, ΤΥΧΑΙΕΣ Ή ΠΑΡΕΠΟΜΕΝΕΣ ΖΗΜΙΕΣ, ΑΝΑΦΟΡΙΚΑ ΜΕ ΟΙΑΔΗΠΟΤΕ ΑΞΙΩΣΗ ΠΗΓΑΖΟΥΣΑ ΕΚ Ή ΣΧΕΤΙΖΟΜΕΝΗ ΜΕ ΤΗ ΧΡΗΣΗ ΤΟΥ ΠΑΡΟΝΤΟΣ ΛΟΓΙΣΜΙΚΟΥ, ΑΚΟΜΗ ΚΙ ΑΝ ΗΤΑΝ ΕΝΗΜΕΡΩΜΕΝΟΙ Ή ΑΝ ΕΝΗΜΕΡΩΘΗΚΑΝ ΜΕΤΑΓΕΝΕΣΤΕΡΑ ΣΧΕΤΙΚΑ ΜΕ ΤΗΝ ΠΙΘΑΝΟΤΗΤΑ ΝΑ ΠΡΟΚΥΨΟΥΝ ΟΙ ΕΝ ΛΟΓΩ ΖΗΜΙΕΣ.

Το αρχείο pkcs11.h που περιέχεται στον κώδικα του PKINIT παρέχεται υπό την εξής άδεια:

Copyright 2006 g10 Code GmbH

Copyright 2006 Andreas Jellinghaus

Το αρχείο αυτό αποτελεί δωρεάν λογισμικό. Ως εξαιρετική περίπτωση ο συγγραφέας παρέχει απεριόριστη άδεια αντιγραφής ή/και διανομής, μετά ή άνευ τροποποιήσεων, εφόσον διατηρείται η παρούσα σημείωση.

Το παρόν αρχείο διανέμεται με την ελπίδα ότι θα φανεί χρήσιμο, αλλά και άνευ ΟΙΑΣΔΗΠΟΤΕ ΕΓΓΥΗΣΗΣ στο μέτρο που αυτό επιτρέπει εκ του νόμου, άνευ ακόμη και της τεκμαιρόμενης εγγυήσεως ΕΜΠΟΡΕΥΣΙΜΟΤΗΤΑΣ ή ΚΑΤΑΛΛΗΛΟΤΗΤΑΣ ΓΙΑ ΣΥΓΚΕΚΡΙΜΕΝΟ ΣΚΟΠΟ.

OpenLDAP

Copyright 1998-2001 The OpenLDAP Foundation

Με επιφύλαξη παντός νομίμου δικαιώματος.

Επιτρέπεται η αναδιανομή και χρήση σε πηγαία και δυαδική μορφή, μετά ή άνευ τροποποιήσεων, μόνο σύμφωνα με τους όρους της άδειας δημόσιας χρήσης OpenLDAP. Αντίγραφο της εν λόγω άδειας είναι διαθέσιμο υπό <http://www.OpenLDAP.org/license.html> ή στο αρχείο LICENSE στον ριζικό κατάλογο της διανομής.

η ονομασία OpenLDAP είναι εμπορικό σήμα κατατεθέν του OpenLDAP Foundation.

Κάποια αρχεία ή/και συσκευασμένα πακέτα ενδέχεται να αποτελούν πνευματική ιδιοκτησία άλλων μερών και να υπόκεινται σε πρόσθετους περιορισμούς.

Το παρόν έργο αποτελεί παράγωγο έργο προερχόμενο από τη διανομή LDAP v3.3 του Πανεπιστημίου του Michigan. Υπάρχουν διαθέσιμες πληροφορίες σχετικά με αυτό το λογισμικό στο: <http://www.umich.edu/~dirsvcs/ldap/>

Αυτό το έργο επίσης περιέχει υλικά που προέρχονται από κοινόχρηστες πηγές.

Μπορείτε να λάβετε επιπλέον πληροφορίες σχετικά με το OpenLDAP στη διεύθυνση:

<http://www.openldap.org/>

ή στέλνοντας ένα e-mail στη διεύθυνση:

info@OpenLDAP.org

Για ορισμένα μέρη ισχύει Copyright © 1992-1996 Regents of the University of Michigan.

Με επιφύλαξη παντός νομίμου δικαιώματος.

Επιτρέπεται η αναδιανομή και χρήση σε πηγαία και δυαδική μορφή υπό την αίρεση διατήρησης της παρούσας σημείωσης και απόδοσης της οφειλόμενης αναγνώρισης στο Πανεπιστήμιο του Michigan, Ann Arbor. Δεν δύναται να χρησιμοποιείται η επωνυμία του Πανεπιστημίου με σκοπό την υποστήριξη ή προώθηση προϊόντων παραχθέντων εκ του παρόντος λογισμικού άνευ ειδικής προς τούτο προηγούμενης έγγραφης άδειας. Το παρόν λογισμικό παρέχεται "ως έχει και ως είναι" χωρίς ρητή ή τεκμαιρόμενη εγγύηση.

Cyrus SASL

CMU libsasl

Tim Martin

Rob Earhart

Rob Siemborski

Copyright © 2001 Carnegie Mellon University.

Με επιφύλαξη παντός νομίμου δικαιώματος.

Επιτρέπεται η αναδιανομή και χρήση σε πηγαία και δυαδική μορφή, μετά ή άνευ τροποποιήσεων, υπό την αίρεση της πλήρωσης των εξής όρων:

1. Στις αναδιανομές του πηγαίου κώδικα πρέπει να διατηρείται η ανωτέρω σημείωση περί πνευματικής ιδιοκτησίας καθώς και η εξής ρήτρα αποποίησης ευθύνης.
2. Στις αναδιανομές σε δυαδική μορφή θα πρέπει να περιλαμβάνεται η ανωτέρω σημείωση περί πνευματικής ιδιοκτησίας, η παρούσα λίστα όρων και η εξής ρήτρα αποποίησης ευθύνης στην τεκμηρίωση ή/και σε άλλα υλικά που συνοδεύουν τη διανομή.
3. Δεν δύναται να χρησιμοποιείται η επωνυμία του "Carnegie Mellon University" με σκοπό την υποστήριξη ή προώθηση προϊόντων παραχθέντων εκ του παρόντος λογισμικού άνευ ειδικής προς τούτο προηγούμενης έγγραφης άδειας. Για άδειες ή για τυχόν άλλες νομικού χαρακτήρα λεπτομέρειες, παρακαλούμε επικοινωνήστε με το Office of Technology Transfer
Carnegie Mellon University
5000 Forbes Avenue
Pittsburgh, PA 15213-3890
(412) 268-4387, φαξ: (412) 268-7395
tech-transfer@andrew.cmu.edu
4. Οι αναδιανομές ανεξαρτήτως μορφής πρέπει να διατηρούν την εξής δήλωση:
"Το παρόν προϊόν περιλαμβάνει λογισμικό που αναπτύχθηκε από το τμήμα Computing Services του Carnegie Mellon University (<http://www.cmu.edu/computing/>)."

ΤΟ ΠΑΝΕΠΙΣΤΗΜΙΟ CARNEGIE MELLON ΑΠΟΠΟΙΕΙΤΑΙ ΚΑΘΕ ΕΓΓΥΗΣΗ ΣΕ ΣΧΕΣΗ ΜΕ ΤΟ ΛΟΓΙΣΜΙΚΟ, ΣΥΜΠΕΡΙΛΑΜΒΑΝΟΜΕΝΩΝ ΕΝΔΕΙΚΤΙΚΑ ΤΩΝ ΤΕΚΜΑΙΡΟΜΕΝΩΝ ΕΓΓΥΗΣΕΩΝ ΕΜΠΟΡΕΥΣΙΜΟΤΗΤΑΣ, ΚΑΤΑΛΛΗΛΟΤΗΤΑΣ ΓΙΑ ΣΥΓΚΕΚΡΙΜΕΝΟ ΣΚΟΠΟ. ΣΕ ΚΑΜΙΑ ΠΕΡΙΠΤΩΣΗ ΤΟ ΠΑΝΕΠΙΣΤΗΜΙΟ CARNEGIE MELLON ΔΕΝ ΕΥΘΥΝΕΤΑΙ ΓΙΑ ΟΙΕΣΔΗΠΟΤΕ ΕΙΔΙΚΕΣ, ΕΜΜΕΣΕΣ Ή ΠΑΡΕΠΟΜΕΝΕΣ ΖΗΜΙΕΣ Ή ΟΙΕΣΔΗΠΟΤΕ ΖΗΜΙΕΣ ΟΙΟΥΔΗΠΟΤΕ ΕΙΔΟΥΣ ΕΞ ΑΠΩΛΕΙΑΣ ΧΡΗΣΗΣ, ΔΕΔΟΜΕΝΩΝ Ή ΤΩΝ ΔΙΑΦΥΓΟΝΤΩΝ ΚΕΡΔΩΝ, ΕΙΤΕ ΚΑΤΑ ΤΗ ΔΙΕΝΕΡΓΕΙΑ ΠΡΑΞΗΣ ΣΥΜΒΑΤΙΚΗΣ, ΕΞ ΑΜΕΛΕΙΑΣ Ή ΑΛΛΗΣ ΑΔΙΚΟΠΡΑΞΙΑΣ, ΠΗΓΑΖΟΥΣΑΣ ΕΚ Ή ΣΧΕΤΙΖΟΜΕΝΗΣ ΜΕ ΤΗ ΧΡΗΣΗ Ή ΤΗΝ ΑΠΟΔΟΣΗ ΤΟΥ ΠΑΡΟΝΤΟΣ ΛΟΓΙΣΜΙΚΟΥ.

Smbfs

Copyright © 2000, 2001 Boris Popov

Με επιφύλαξη παντός νομίμου δικαιώματος.

Επιτρέπεται η αναδιανομή και χρήση σε πηγαία και δυαδική μορφή, μετά ή άνευ τροποποιήσεων, υπό την αίρεση της πλήρωσης των εξής όρων:

1. Στις αναδιανομές του πηγαίου κώδικα πρέπει να διατηρείται η ανωτέρω σημείωση περί πνευματικής ιδιοκτησίας καθώς και η εξής ρήτρα αποποίησης ευθύνης.
2. Στις αναδιανομές σε δυαδική μορφή θα πρέπει να περιλαμβάνεται η ανωτέρω σημείωση περί πνευματικής ιδιοκτησίας, η παρούσα λίστα όρων και η εξής ρήτρα αποποίησης ευθύνης στην τεκμηρίωση ή/και σε άλλα υλικά που συνοδεύουν τη διανομή.
3. Στο σύνολο του διαφημιστικού υλικού στο οποίο αναφέρονται χαρακτηριστικά ή στοιχεία σχετικά με τη χρήση του παρόντος λογισμικού πρέπει οπωσδήποτε να εμφανίζεται η εξής δήλωση:
Το παρόν προϊόν περιλαμβάνει λογισμικό που αναπτύχθηκε από τον Boris Popov.
4. Ούτε το όνομα του συγγραφέα ούτε τα ονόματα τυχόν άλλων συνεισφερόντων δύνανται να χρησιμοποιούνται με σκοπό την υποστήριξη ή προώθηση προϊόντων παραχθέντων εκ του παρόντος λογισμικού άνευ ειδικής προς τούτο προηγούμενης έγγραφης άδειας.

ΤΟ ΠΑΡΟΝ ΛΟΓΙΣΜΙΚΟ ΠΑΡΕΧΕΤΑΙ ΑΠΟ ΤΟΝ ΣΥΓΓΡΑΦΕΑ ΚΑΙ ΤΟΥΣ ΛΟΙΠΟΥΣ ΣΥΝΕΙΣΦΕΡΟΝΤΕΣ "ΩΣ ΕΙΝΑΙ ΚΑΙ ΩΣ ΕΧΕΙ". ΔΙΑ ΤΟΥ ΠΑΡΟΝΤΟΣ ΔΗΛΩΝΟΥΜΕ ΡΗΤΩΣ ΟΤΙ ΔΕΝ ΥΠΕΧΟΥΜΕ ΚΑΜΙΑ ΚΑΙ ΚΑΝΕΝΟΣ ΕΙΔΟΥΣ ΕΥΘΥΝΗ ΓΙΑ ΟΙΑΔΗΠΟΤΕ ΡΗΤΗ Ή ΤΕΚΜΑΙΡΟΜΕΝΗ ΕΓΓΥΗΣΗ, ΕΝΔΕΙΚΤΙΚΑ ΑΝΑΦΕΡΟΜΕΝΗΣ ΤΗΣ ΕΓΓΥΗΣΕΩΣ ΠΕΡΙ ΕΜΠΟΡΕΥΣΙΜΟΤΗΤΟΣ ΚΑΙ ΚΑΤΑΛΛΗΛΟΤΗΤΟΣ ΓΙΑ ΟΙΟΝΔΗΠΟΤΕ ΣΥΓΚΕΚΡΙΜΕΝΟ ΣΚΟΠΟ. ΣΕ ΚΑΜΙΑ ΠΕΡΙΠΤΩΣΗ ΟΥΤΕ Ο ΣΥΓΓΡΑΦΕΑΣ ΟΥΤΕ ΟΙ ΣΥΝΕΙΣΦΕΡΟΝΤΕΣ ΔΕΝ ΕΥΘΥΝΟΝΤΑΙ ΓΙΑ ΟΠΟΙΕΣΔΗΠΟΤΕ ΑΜΕΣΕΣ, ΕΜΜΕΣΕΣ, ΤΥΧΑΙΕΣ, ΕΙΔΙΚΕΣ, ΠΟΙΝΙΚΕΣ Ή ΠΑΡΕΠΟΜΕΝΕΣ ΖΗΜΙΕΣ (ΕΝΔΕΙΚΤΙΚΑ ΣΥΜΠΕΡΙΛΑΜΒΑΝΟΜΕΝΗΣ ΤΗΣ ΠΡΟΜΗΘΕΙΑΣ ΥΠΟΚΑΤΑΣΤΑΤΩΝ ΑΓΑΘΩΝ Ή ΥΠΗΡΕΣΙΩΝ, ΑΠΩΛΕΙΑΣ ΧΡΗΣΗΣ, ΔΕΔΟΜΕΝΩΝ Ή ΤΩΝ ΔΙΑΦΥΓΟΝΤΩΝ ΚΕΡΔΩΝ Ή ΤΗΣ ΔΙΑΚΟΠΗΣ ΕΠΙΧΕΙΡΗΜΑΤΙΚΩΝ ΔΡΑΣΤΗΡΙΟΤΗΤΩΝ) ΟΠΩΣ ΚΑΙ ΑΝ ΠΡΟΚΛΗΘΗΚΑΝ ΑΥΤΕΣ ΚΑΙ ΑΝΕΞΑΡΤΗΤΩΣ ΤΗΣ ΑΚΟΛΟΥΘΟΥΜΕΝΗΣ ΓΙΑ ΕΡΜΗΝΕΥΤΙΚΟΥΣ ΣΚΟΠΟΥΣ ΘΕΩΡΙΑΣ ΠΕΡΙ ΕΥΘΥΝΗΣ, ΕΙΤΕ ΣΤΗΝ ΠΕΡΙΠΤΩΣΗ ΤΗΣ ΣΥΜΒΑΤΙΚΗΣ, ΑΥΣΤΗΡΗΣ ΕΥΘΥΝΗΣ ΕΙΤΕ ΣΤΗΝ ΠΕΡΙΠΤΩΣΗ ΤΗΣ ΔΙΚΑΙΟΠΡΑΚΤΙΚΗΣ (ΕΙΤΕ ΕΞ ΑΜΕΛΕΙΑΣ ΕΙΤΕ ΜΕ ΑΛΛΟ ΤΡΟΠΟ) ΕΥΘΥΝΗΣ Η ΟΠΟΙΑ ΠΡΟΚΥΠΤΕΙ ΚΑΤΑ ΟΙΟΝΔΗΠΟΤΕ ΤΡΟΠΟ ΕΚ ΤΗΣ ΧΡΗΣΕΩΣ ΤΟΥ ΠΑΡΟΝΤΟΣ ΛΟΓΙΣΜΙΚΟΥ ΑΚΟΜΗ ΚΑΙ ΑΝ ΕΧΕΙ ΥΠΑΡΞΕΙ ΕΝΗΜΕΡΩΣΗ ΓΙΑ ΤΗΝ ΠΙΘΑΝΟΤΗΤΑ ΤΕΤΟΙΩΝ ΖΗΜΙΩΝ.

DES - μέρος του SSLeay

Copyright © 1995-1996 Eric Young (eay@mincom.oz.au)

Με επιφύλαξη παντός νομίμου δικαιώματος.

Αυτό το αρχείο αποτελεί μέρος της υλοποίησης SSL που γράφτηκε από τον Eric Young (eay@mincom.oz.au).

Η υλοποίηση αναπτύχθηκε σε συμμόρφωση με τις προδιαγραφές SSL της Netscape. Αυτή η βιβλιοθήκη και οι εφαρμογές διατίθενται ΔΩΡΕΑΝ ΓΙΑ ΕΜΠΟΡΙΚΗ ΚΑΙ ΜΗ ΕΜΠΟΡΙΚΗ ΧΡΗΣΗ εφόσον τηρούνται οι παρακάτω προϋποθέσεις.

Τα πνευματικά δικαιώματα διατηρεί ο Eric Young, και επομένως τυχόν σημειώσεις αναφορικά με την πνευματική ιδιοκτησία, οι οποίες περιέχονται στον κώδικα, δεν πρέπει να αφαιρούνται. Αν ο παρών κώδικας χρησιμοποιείται σε κάποιο προϊόν, θα πρέπει να αναγνωρίζεται ότι ο Eric Young αποτελεί τον συγγραφέα των μερών που χρησιμοποιούνται. Αυτό μπορεί να επιτευχθεί μέσω ενός μηνύματος κειμένου κατά την έναρξη του προγράμματος ή στην τεκμηρίωση (online ή σε μορφή κειμένου) η οποία παρέχεται με το πακέτο.

Επιτρέπεται η αναδιανομή και χρήση σε πηγαία και δυαδική μορφή, μετά ή άνευ τροποποιήσεων, υπό την αίρεση της πλήρωσης των εξής όρων:

1. Στις αναδιανομές του πηγαίου κώδικα πρέπει να διατηρείται η σημείωση περί πνευματικής ιδιοκτησίας καθώς και η εξής ρήτρα αποποίησης ευθύνης.

2. Στις αναδιανομές σε δυαδική μορφή θα πρέπει να περιλαμβάνεται η ανωτέρω σημείωση περί πνευματικής ιδιοκτησίας, η παρούσα λίστα όρων και η εξής ρήτρα αποποίησης ευθύνης στην τεκμηρίωση ή/και σε άλλα υλικά που συνοδεύουν τη διανομή.
3. Στο σύνολο του διαφημιστικού υλικού στο οποίο αναφέρονται χαρακτηριστικά ή στοιχεία σχετικά με τη χρήση του παρόντος λογισμικού πρέπει οπωσδήποτε να εμφανίζεται η εξής δήλωση:
Το παρόν περιλαμβάνει λογισμικό που αναπτύχθηκε από τον Eric Young (eay@mincom.oz.au)

ΤΟ ΠΑΡΟΝ ΛΟΓΙΣΜΙΚΟ ΠΑΡΕΧΕΤΑΙ ΑΠΟ ΤΟΝ ERIC YOUNG "ΩΣ ΕΙΝΑΙ ΚΑΙ ΩΣ ΕΧΕΙ". ΔΙΑ ΤΟΥ ΠΑΡΟΝΤΟΣ ΔΗΛΩΝΟΥΜΕ ΡΗΤΩΣ ΟΤΙ ΔΕΝ ΥΠΕΧΟΥΜΕ ΚΑΜΙΑ ΚΑΙ ΚΑΝΕΝΟΣ ΕΙΔΟΥΣ ΕΥΘΥΝΗ ΓΙΑ ΟΙΑΔΗΠΟΤΕ ΡΗΤΗ Ή ΤΕΚΜΑΙΡΟΜΕΝΗ ΕΓΓΥΗΣΗ, ΕΝΔΕΙΚΤΙΚΑ ΑΝΑΦΕΡΟΜΕΝΗΣ ΤΗΣ ΕΓΓΥΗΣΕΩΣ ΠΕΡΙ ΕΜΠΟΡΕΥΣΙΜΟΤΗΤΟΣ ΚΑΙ ΚΑΤΑΛΛΗΛΟΤΗΤΟΣ ΓΙΑ ΟΙΟΝΔΗΠΟΤΕ ΣΥΓΚΕΚΡΙΜΕΝΟ ΣΚΟΠΟ. ΣΕ ΚΑΜΙΑ ΠΕΡΙΠΤΩΣΗ ΟΥΤΕ Ο ΣΥΓΓΡΑΦΕΑΣ ΟΥΤΕ ΟΙ ΣΥΝΕΙΣΦΕΡΟΝΤΕΣ ΔΕΝ ΕΥΘΥΝΟΝΤΑΙ ΓΙΑ ΟΠΟΙΕΣΔΗΠΟΤΕ ΑΜΕΣΕΣ, ΕΜΜΕΣΕΣ, ΤΥΧΑΙΕΣ, ΕΙΔΙΚΕΣ, ΠΟΙΝΙΚΕΣ Ή ΠΑΡΕΠΟΜΕΝΕΣ ΖΗΜΙΕΣ (ΕΝΔΕΙΚΤΙΚΑ ΣΥΜΠΕΡΙΛΑΜΒΑΝΟΜΕΝΗΣ ΤΗΣ ΠΡΟΜΗΘΕΙΑΣ ΥΠΟΚΑΤΑΣΤΑΤΩΝ ΑΓΑΘΩΝ Ή ΥΠΗΡΕΣΙΩΝ, ΑΠΩΛΕΙΑΣ ΧΡΗΣΗΣ, ΔΕΔΟΜΕΝΩΝ Ή ΤΩΝ ΔΙΑΦΥΓΟΝΤΩΝ ΚΕΡΔΩΝ Ή ΤΗΣ ΔΙΑΚΟΠΗΣ ΕΠΙΧΕΙΡΗΜΑΤΙΚΩΝ ΔΡΑΣΤΗΡΙΟΤΗΤΩΝ) ΟΠΩΣ ΚΑΙ ΑΝ ΠΡΟΚΛΗΘΗΚΑΝ ΑΥΤΕΣ ΚΑΙ ΑΝΕΞΑΡΤΗΤΩΣ ΤΗΣ ΑΚΟΛΟΥΘΟΥΜΕΝΗΣ ΓΙΑ ΕΡΜΗΝΕΥΤΙΚΟΥΣ ΣΚΟΠΟΥΣ ΘΕΩΡΙΑΣ ΠΕΡΙ ΕΥΘΥΝΗΣ, ΕΙΤΕ ΣΤΗΝ ΠΕΡΙΠΤΩΣΗ ΤΗΣ ΣΥΜΒΑΤΙΚΗΣ, ΑΥΣΤΗΡΗΣ ΕΥΘΥΝΗΣ ΕΙΤΕ ΣΤΗΝ ΠΕΡΙΠΤΩΣΗ ΤΗΣ ΔΙΚΑΙΟΠΡΑΚΤΙΚΗΣ (ΕΙΤΕ ΕΞ ΑΜΕΛΕΙΑΣ ΕΙΤΕ ΜΕ ΑΛΛΟ ΤΡΟΠΟ) ΕΥΘΥΝΗΣ Η ΟΠΟΙΑ ΠΡΟΚΥΠΤΕΙ ΚΑΤΑ ΟΙΟΝΔΗΠΟΤΕ ΤΡΟΠΟ ΕΚ ΤΗΣ ΧΡΗΣΕΩΣ ΤΟΥ ΠΑΡΟΝΤΟΣ ΛΟΓΙΣΜΙΚΟΥ ΑΚΟΜΗ ΚΑΙ ΑΝ ΕΧΕΙ ΥΠΑΡΞΕΙ ΕΝΗΜΕΡΩΣΗ ΓΙΑ ΤΗΝ ΠΙΘΑΝΟΤΗΤΑ ΤΕΤΟΙΩΝ ΖΗΜΙΩΝ.

Οι όροι άδειας και διανομής για οιαδήποτε έκδοση διαθέσιμη στο κοινό ή για άλλο παράγωγο έργο δεν μπορούν να τροποποιηθούν. Αυτό σημαίνει για παράδειγμα ότι δεν επιτρέπεται απλά να αντιγράψετε τον παρόντα κώδικα και να τον καταστήσετε διαθέσιμο υπό διαφορετική άδεια διανομής [περιλαμβανομένης και της άδειας δημόσιας χρήσης GNU.]

Wide DHCPv6

Copyright © 1998 και 1999 WIDE Project.

Με επιφύλαξη παντός νομίμου δικαιώματος.

Επιτρέπεται η αναδιανομή και χρήση σε πηγαία και δυαδική μορφή, μετά ή άνευ τροποποιήσεων, υπό την αίρεση της πλήρωσης των εξής όρων:

1. Στις αναδιανομές του πηγαίου κώδικα πρέπει να διατηρείται η ανωτέρω σημείωση περί πνευματικής ιδιοκτησίας καθώς και η εξής ρήτρα αποποίησης ευθύνης.
2. Στις αναδιανομές σε δυαδική μορφή θα πρέπει να περιλαμβάνεται η ανωτέρω σημείωση περί πνευματικής ιδιοκτησίας, η παρούσα λίστα όρων και η εξής ρήτρα αποποίησης ευθύνης στην τεκμηρίωση ή/και σε άλλα υλικά που συνοδεύουν τη διανομή.
3. Ούτε το όνομα του project ούτε τα ονόματα των άλλων συνεισφερόντων σε αυτό δύνανται να χρησιμοποιούνται με σκοπό την υποστήριξη ή προώθηση προϊόντων παραχθέντων εκ του παρόντος λογισμικού άνευ ειδικής προς τούτο προηγούμενης έγγραφης άδειας.

ΤΟ ΠΑΡΟΝ ΛΟΓΙΣΜΙΚΟ ΠΑΡΕΧΕΤΑΙ ΑΠΟ ΤΟ PROJECT ΚΑΙ ΤΟΥΣ ΛΟΙΠΟΥΣ ΣΥΝΕΙΣΦΕΡΟΝΤΕΣ "ΩΣ ΕΙΝΑΙ ΚΑΙ ΩΣ ΕΧΕΙ". ΔΙΑ ΤΟΥ ΠΑΡΟΝΤΟΣ ΔΗΛΩΝΟΥΜΕ ΡΗΤΩΣ ΟΤΙ ΔΕΝ ΥΠΕΧΟΥΜΕ ΚΑΜΙΑ ΚΑΙ ΚΑΝΕΝΟΣ ΕΙΔΟΥΣ ΕΥΘΥΝΗ ΓΙΑ ΟΙΑΔΗΠΟΤΕ ΡΗΤΗ Ή ΤΕΚΜΑΙΡΟΜΕΝΗ ΕΓΓΥΗΣΗ, ΕΝΔΕΙΚΤΙΚΑ ΑΝΑΦΕΡΟΜΕΝΗΣ ΤΗΣ ΕΓΓΥΗΣΕΩΣ ΠΕΡΙ ΕΜΠΟΡΕΥΣΙΜΟΤΗΤΟΣ ΚΑΙ ΚΑΤΑΛΛΗΛΟΤΗΤΟΣ ΓΙΑ ΟΙΟΝΔΗΠΟΤΕ ΣΥΓΚΕΚΡΙΜΕΝΟ ΣΚΟΠΟ. ΣΕ ΚΑΜΙΑ ΠΕΡΙΠΤΩΣΗ ΟΥΤΕ ΤΟ PROJECT ΟΥΤΕ ΟΙ ΣΥΝΕΙΣΦΕΡΟΝΤΕΣ ΔΕΝ ΕΥΘΥΝΟΝΤΑΙ ΓΙΑ ΟΠΟΙΕΣΔΗΠΟΤΕ ΑΜΕΣΕΣ, ΕΜΜΕΣΕΣ, ΤΥΧΑΙΕΣ, ΕΙΔΙΚΕΣ, ΠΟΙΝΙΚΕΣ Ή ΠΑΡΕΠΟΜΕΝΕΣ ΖΗΜΙΕΣ (ΕΝΔΕΙΚΤΙΚΑ ΣΥΜΠΕΡΙΛΑΜΒΑΝΟΜΕΝΗΣ ΤΗΣ ΠΡΟΜΗΘΕΙΑΣ ΥΠΟΚΑΤΑΣΤΑΤΩΝ ΑΓΑΘΩΝ Ή ΥΠΗΡΕΣΙΩΝ, ΑΠΩΛΕΙΑΣ ΧΡΗΣΗΣ, ΔΕΔΟΜΕΝΩΝ Ή ΤΩΝ ΔΙΑΦΥΓΟΝΤΩΝ ΚΕΡΔΩΝ Ή ΤΗΣ ΔΙΑΚΟΠΗΣ ΕΠΙΧΕΙΡΗΜΑΤΙΚΩΝ ΔΡΑΣΤΗΡΙΟΤΗΤΩΝ) ΟΠΩΣ ΚΑΙ ΑΝ ΠΡΟΚΛΗΘΗΚΑΝ ΑΥΤΕΣ ΚΑΙ ΑΝΕΞΑΡΤΗΤΩΣ ΤΗΣ ΑΚΟΛΟΥΘΟΥΜΕΝΗΣ ΓΙΑ ΕΡΜΗΝΕΥΤΙΚΟΥΣ ΣΚΟΠΟΥΣ ΘΕΩΡΙΑΣ ΠΕΡΙ ΕΥΘΥΝΗΣ, ΕΙΤΕ ΣΤΗΝ ΠΕΡΙΠΤΩΣΗ ΤΗΣ ΣΥΜΒΑΤΙΚΗΣ, ΑΥΣΤΗΡΗΣ ΕΥΘΥΝΗΣ ΕΙΤΕ ΣΤΗΝ ΠΕΡΙΠΤΩΣΗ ΤΗΣ ΔΙΚΑΙΟΠΡΑΚΤΙΚΗΣ (ΕΙΤΕ ΕΞ ΑΜΕΛΕΙΑΣ ΕΙΤΕ ΜΕ ΑΛΛΟ ΤΡΟΠΟ) ΕΥΘΥΝΗΣ Η ΟΠΟΙΑ ΠΡΟΚΥΠΤΕΙ ΚΑΤΑ ΟΙΟΝΔΗΠΟΤΕ ΤΡΟΠΟ ΕΚ ΤΗΣ ΧΡΗΣΕΩΣ ΤΟΥ ΠΑΡΟΝΤΟΣ ΛΟΓΙΣΜΙΚΟΥ ΑΚΟΜΗ ΚΑΙ ΑΝ ΕΧΕΙ ΥΠΑΡΞΕΙ ΕΝΗΜΕΡΩΣΗ ΓΙΑ ΤΗΝ ΠΙΘΑΝΟΤΗΤΑ ΤΕΤΟΙΩΝ ΖΗΜΙΩΝ.

OpenSLP

Copyright © 2000 Caldera Systems, Inc

Με επιφύλαξη παντός νομίμου δικαιώματος.

Επιτρέπεται η αναδιανομή και χρήση σε πηγαία και δυαδική μορφή, μετά ή άνευ τροποποιήσεων, υπό την αίρεση της πλήρωσης των εξής όρων:

Στις αναδιανομές του πηγαίου κώδικα πρέπει να διατηρείται η ανωτέρω σημείωση περί πνευματικής ιδιοκτησίας καθώς και η εξής ρήτρα αποποίησης ευθύνης.

Στις αναδιανομές σε δυαδική μορφή θα πρέπει να περιλαμβάνεται η ανωτέρω σημείωση περί πνευματικής ιδιοκτησίας, η παρούσα λίστα όρων και η εξής ρήτρα αποποίησης ευθύνης στην τεκμηρίωση ή/και σε άλλα υλικά που συνοδεύουν τη διανομή.

Ούτε η επωνυμία της Caldera Systems ούτε τα ονόματα των άλλων συνεισφερόντων δύνανται να χρησιμοποιούνται με σκοπό την υποστήριξη ή προώθηση προϊόντων παραχθέντων εκ του παρόντος λογισμικού άνευ ειδικής προς τούτο προηγούμενης έγγραφης άδειας.

ΤΟ ΠΑΡΟΝ ΛΟΓΙΣΜΙΚΟ ΠΑΡΕΧΕΤΑΙ ΑΠΟ ΤΟΥΣ ΚΑΤΟΧΟΥΣ ΤΩΝ ΠΝΕΥΜΑΤΙΚΩΝ ΔΙΚΑΙΩΜΑΤΩΝ ΚΑΙ ΤΟΥΣ ΛΟΙΠΟΥΣ ΣΥΝΕΙΣΦΕΡΟΝΤΕΣ "ΩΣ ΕΙΝΑΙ ΚΑΙ ΩΣ ΕΧΕΙ". ΔΙΑ ΤΟΥ ΠΑΡΟΝΤΟΣ ΔΗΛΩΝΟΥΜΕ ΡΗΤΩΣ ΟΤΙ ΔΕΝ ΥΠΕΧΟΥΜΕ ΚΑΜΙΑ ΚΑΙ ΚΑΝΕΝΟΣ ΕΙΔΟΥΣ ΕΥΘΥΝΗ ΓΙΑ ΟΙΑΔΗΠΟΤΕ ΡΗΤΗ Ή ΤΕΚΜΑΙΡΟΜΕΝΗ ΕΓΓΥΗΣΗ, ΕΝΔΕΙΚΤΙΚΑ ΑΝΑΦΕΡΟΜΕΝΗΣ ΤΗΣ ΕΓΓΥΗΣΕΩΣ ΠΕΡΙ ΕΜΠΟΡΕΥΣΙΜΟΤΗΤΟΣ ΚΑΙ ΚΑΤΑΛΛΗΛΟΤΗΤΟΣ ΓΙΑ ΟΙΟΝΔΗΠΟΤΕ ΣΥΓΚΕΚΡΙΜΕΝΟ ΣΚΟΠΟ. ΣΕ ΚΑΜΙΑ ΠΕΡΙΠΤΩΣΗ ΟΥΤΕ Η CALDERA SYSTEMS ΟΥΤΕ ΟΙ ΣΥΝΕΙΣΦΕΡΟΝΤΕΣ ΔΕΝ ΕΥΘΥΝΟΝΤΑΙ ΓΙΑ ΟΠΟΙΕΣΔΗΠΟΤΕ ΑΜΕΣΕΣ, ΕΜΜΕΣΕΣ, ΤΥΧΑΙΕΣ, ΕΙΔΙΚΕΣ, ΠΟΙΝΙΚΕΣ Ή ΠΑΡΕΠΟΜΕΝΕΣ ΖΗΜΙΕΣ (ΕΝΔΕΙΚΤΙΚΑ ΣΥΜΠΕΡΙΛΑΜΒΑΝΟΜΕΝΗΣ ΤΗΣ ΠΡΟΜΗΘΕΙΑΣ ΥΠΟΚΑΤΑΣΤΑΤΩΝ ΑΓΑΘΩΝ Ή ΥΠΗΡΕΣΙΩΝ, ΑΠΩΛΕΙΑΣ ΧΡΗΣΗΣ, ΔΕΔΟΜΕΝΩΝ Ή ΤΩΝ ΔΙΑΦΥΓΟΝΤΩΝ ΚΕΡΔΩΝ Ή ΤΗΣ ΔΙΑΚΟΠΗΣ ΕΠΙΧΕΙΡΗΜΑΤΙΚΩΝ ΔΡΑΣΤΗΡΙΟΤΗΤΩΝ) ΟΠΩΣ ΚΑΙ ΑΝ ΠΡΟΚΛΗΘΗΚΑΝ ΑΥΤΕΣ ΚΑΙ ΑΝΕΞΑΡΤΗΤΩΣ ΤΗΣ ΑΚΟΛΟΥΘΟΥΜΕΝΗΣ ΓΙΑ ΕΡΜΗΝΕΥΤΙΚΟΥΣ ΣΚΟΠΟΥΣ ΘΕΩΡΙΑΣ ΠΕΡΙ ΕΥΘΥΝΗΣ, ΕΙΤΕ ΣΤΗΝ ΠΕΡΙΠΤΩΣΗ ΤΗΣ ΣΥΜΒΑΤΙΚΗΣ, ΑΥΣΤΗΡΗΣ ΕΥΘΥΝΗΣ ΕΙΤΕ ΣΤΗΝ ΠΕΡΙΠΤΩΣΗ ΤΗΣ ΔΙΚΑΙΟΠΡΑΚΤΙΚΗΣ (ΕΙΤΕ ΕΞ ΑΜΕΛΕΙΑΣ ΕΙΤΕ ΜΕ ΑΛΛΟ ΤΡΟΠΟ) ΕΥΘΥΝΗΣ Η ΟΠΟΙΑ ΠΡΟΚΥΠΤΕΙ ΚΑΤΑ ΟΙΟΝΔΗΠΟΤΕ ΤΡΟΠΟ ΕΚ ΤΗΣ ΧΡΗΣΕΩΣ ΤΟΥ ΠΑΡΟΝΤΟΣ ΛΟΓΙΣΜΙΚΟΥ ΑΚΟΜΗ ΚΑΙ ΑΝ ΕΧΕΙ ΥΠΑΡΞΕΙ ΕΝΗΜΕΡΩΣΗ ΓΙΑ ΤΗΝ ΠΙΘΑΝΟΤΗΤΑ ΤΕΤΟΙΩΝ ΖΗΜΙΩΝ.

lwIP

Copyright © 2001, 2002 Swedish Institute of Computer Science.

Με επιφύλαξη παντός νομίμου δικαιώματος.

Επιτρέπεται η αναδιανομή και χρήση σε πηγαία και δυαδική μορφή, μετά ή άνευ τροποποιήσεων, υπό την αίρεση της πλήρωσης των εξής όρων:

1. Στις αναδιανομές του πηγαίου κώδικα πρέπει να διατηρείται η ανωτέρω σημείωση περί πνευματικής ιδιοκτησίας καθώς και η εξής ρήτρα αποποίησης ευθύνης.
2. Στις αναδιανομές σε δυαδική μορφή θα πρέπει να περιλαμβάνεται η ανωτέρω σημείωση περί πνευματικής ιδιοκτησίας, η παρούσα λίστα όρων και η εξής ρήτρα αποποίησης ευθύνης στην τεκμηρίωση ή/και σε άλλα υλικά που συνοδεύουν τη διανομή.
3. Δεν δύνανται να χρησιμοποιείται η επωνυμία του δημιουργού με σκοπό την υποστήριξη ή προώθηση προϊόντων παραχθέντων εκ του παρόντος λογισμικού άνευ ειδικής προς τούτο προηγούμενης έγγραφης άδειας.

ΤΟ ΠΑΡΟΝ ΛΟΓΙΣΜΙΚΟ ΠΑΡΕΧΕΤΑΙ ΑΠΟ ΤΟΝ ΔΗΜΙΟΥΡΓΟ "ΩΣ ΕΙΝΑΙ ΚΑΙ ΩΣ ΕΧΕΙ". ΔΙΑ ΤΟΥ ΠΑΡΟΝΤΟΣ ΔΗΛΩΝΟΥΜΕ ΡΗΤΩΣ ΟΤΙ ΔΕΝ ΥΠΕΧΟΥΜΕ ΚΑΜΙΑ ΚΑΙ ΚΑΝΕΝΟΣ ΕΙΔΟΥΣ ΕΥΘΥΝΗ ΓΙΑ ΟΙΑΔΗΠΟΤΕ ΡΗΤΗ Ή ΤΕΚΜΑΙΡΟΜΕΝΗ ΕΓΓΥΗΣΗ, ΕΝΔΕΙΚΤΙΚΑ ΑΝΑΦΕΡΟΜΕΝΗΣ ΤΗΣ ΕΓΓΥΗΣΕΩΣ ΠΕΡΙ ΕΜΠΟΡΕΥΣΙΜΟΤΗΤΟΣ ΚΑΙ ΚΑΤΑΛΛΗΛΟΤΗΤΟΣ ΓΙΑ ΟΙΟΝΔΗΠΟΤΕ ΣΥΓΚΕΚΡΙΜΕΝΟ ΣΚΟΠΟ. ΣΕ ΚΑΜΙΑ ΠΕΡΙΠΤΩΣΗ Ο ΔΗΜΙΟΥΡΓΟΣ ΔΕΝ ΕΥΘΥΝΕΤΑΙ ΓΙΑ ΟΠΟΙΕΣΔΗΠΟΤΕ ΑΜΕΣΕΣ, ΕΜΜΕΣΕΣ, ΤΥΧΑΙΕΣ, ΕΙΔΙΚΕΣ, ΠΟΙΝΙΚΕΣ Ή ΠΑΡΕΠΟΜΕΝΕΣ ΖΗΜΙΕΣ (ΕΝΔΕΙΚΤΙΚΑ ΣΥΜΠΕΡΙΛΑΜΒΑΝΟΜΕΝΗΣ ΤΗΣ ΠΡΟΜΗΘΕΙΑΣ ΥΠΟΚΑΤΑΣΤΑΤΩΝ ΑΓΑΘΩΝ Ή ΥΠΗΡΕΣΙΩΝ, ΑΠΩΛΕΙΑΣ ΧΡΗΣΗΣ, ΔΕΔΟΜΕΝΩΝ Ή ΤΩΝ ΔΙΑΦΥΓΟΝΤΩΝ ΚΕΡΔΩΝ Ή ΤΗΣ ΔΙΑΚΟΠΗΣ ΕΠΙΧΕΙΡΗΜΑΤΙΚΩΝ ΔΡΑΣΤΗΡΙΟΤΗΤΩΝ) ΟΠΩΣ ΚΑΙ ΑΝ ΠΡΟΚΛΗΘΗΚΑΝ ΑΥΤΕΣ ΚΑΙ ΑΝΕΞΑΡΤΗΤΩΣ ΤΗΣ ΑΚΟΛΟΥΘΟΥΜΕΝΗΣ ΓΙΑ ΕΡΜΗΝΕΥΤΙΚΟΥΣ ΣΚΟΠΟΥΣ ΘΕΩΡΙΑΣ ΠΕΡΙ ΕΥΘΥΝΗΣ, ΕΙΤΕ ΣΤΗΝ ΠΕΡΙΠΤΩΣΗ ΤΗΣ ΣΥΜΒΑΤΙΚΗΣ, ΑΥΣΤΗΡΗΣ ΕΥΘΥΝΗΣ ΕΙΤΕ ΣΤΗΝ ΠΕΡΙΠΤΩΣΗ ΤΗΣ ΔΙΚΑΙΟΠΡΑΚΤΙΚΗΣ (ΕΙΤΕ ΕΞ ΑΜΕΛΕΙΑΣ ΕΙΤΕ ΜΕ ΑΛΛΟ ΤΡΟΠΟ) ΕΥΘΥΝΗΣ Η ΟΠΟΙΑ ΠΡΟΚΥΠΤΕΙ ΚΑΤΑ ΟΙΟΝΔΗΠΟΤΕ ΤΡΟΠΟ ΕΚ ΤΗΣ ΧΡΗΣΕΩΣ ΤΟΥ ΠΑΡΟΝΤΟΣ ΛΟΓΙΣΜΙΚΟΥ ΑΚΟΜΗ ΚΑΙ ΑΝ ΕΧΕΙ ΥΠΑΡΞΕΙ ΕΝΗΜΕΡΩΣΗ ΓΙΑ ΤΗΝ ΠΙΘΑΝΟΤΗΤΑ ΤΕΤΟΙΩΝ ΖΗΜΙΩΝ.

Το παρόν αρχείο είναι μέρος της συλλογής lwIP TCP/IP.

Δημιουργός: Adam Dunkels <adam@sics.se>

Άδεια FatFs

Η FatFs αναπτύσσεται ως προσωπικό έργο του δημιουργού, ChaN. Δεν περιλαμβάνει κανένα στοιχείο του κώδικα που έχει γράψει οποιοσδήποτε άλλος στην τρέχουσα έκδοση. Το παρακάτω μπλοκ κώδικα δείχνει ένα αντίγραφο του εγγράφου άδειας που προηγείται των αρχείων προέλευσης.

FatFs - Generic FAT Filesystem Module R0.13c

Copyright © 2018, ChaN, με επιφύλαξη παντός νομίμου δικαιώματος.

Η λειτουργική μονάδα FatFs αποτελεί λογισμικό ανοιχτού κώδικα. Επιτρέπεται η αναδιανομή της FatFs και χρήση της σε πηγαία και δυαδική μορφή, μετά ή άνευ τροποποιήσεων, υπό την αίρεση της πλήρωσης του εξής όρου:

1. Στις αναδιανομές του πηγαίου κώδικα πρέπει να διατηρείται η παραπάνω σημείωση περί πνευματικής ιδιοκτησίας, ο παρών όρος καθώς και η εξής ρήτρα αποποίησης ευθύνης.

Αυτό το λογισμικό παρέχεται από τον κάτοχο των δικαιωμάτων πνευματικής ιδιοκτησίας και τους συνεισφέροντες "ΩΣ ΕΙΝΑΙ ΚΑΙ ΩΣ ΕΧΕΙ". ΔΗΛΩΝΟΥΜΕ ΟΤΙ ΔΕΝ παρέχουμε καμία εγγύηση σε σχέση με αυτό το λογισμικό. Ο ιδιοκτήτης των δικαιωμάτων πνευματικής ιδιοκτησίας ή οι συνεισφέροντες ΔΕΝ ΥΠΕΧΟΥΝ ΕΥΘΥΝΗ για τυχόν ζημιές που προκαλούνται από τη χρήση αυτού του λογισμικού.

Συνεπώς, η άδεια FatFs είναι μία από τις άδειες τύπου BSD αλλά υπάρχει μια σημαντική διαφορά. Η FatFs προορίζεται κυρίως για ενσωματωμένα συστήματα. Προκειμένου να επεκταθεί η χρησιμότητα για εμπορικά προϊόντα, οι αναδιανομές της FatFs σε δυαδική μορφή, όπως ο ενσωματωμένος κώδικας, η δυαδική βιβλιοθήκη και τυχόν μορφές χωρίς πηγαίο κώδικα, δεν χρειάζεται να περιλαμβάνουν αναφορά στη FatFs στις τεκμηριώσεις. Αυτό είναι ισοδύναμο με την άδεια BSD 1 ρήτρας. Βεβαίως, η FatFs είναι συμβατή με τις άδειες των περισσότερων λογισμικών ανοιχτού κώδικα, συμπεριλαμβανομένης της Γενικής άδειας δημόσιας χρήσης GNU. Όταν αναδιανέμετε τον πηγαίο κώδικα της FatFs με οποιεσδήποτε τροποποιήσεις ή όταν δημιουργείτε μια διακλάδωση, η άδεια μπορεί να τροποποιηθεί μόνο σε Γενική άδεια δημόσιας χρήσης GNU, άδεια τύπου BSD ή οποιαδήποτε άδεια λογισμικού ανοιχτού κώδικα η οποία δεν αντιβαίνει στην άδεια του FatFs.

Πνευματικά δικαιώματα

Η KONICA MINOLTA, INC. διατηρεί τα πνευματικά δικαιώματα επί των προγραμμάτων οδήγησης εκτυπωτή.
© 2019 KONICA MINOLTA, INC. Με επιφύλαξη παντός δικαιώματος.

Σημείωση

Αυτές οι Οδηγίες χρήσης δεν επιτρέπεται να αναπαραχθούν είτε εν μέρει ή ολικά άνευ άδειας.

Η KONICA MINOLTA, INC. δεν υπέχει ευθύνη για οιαδήποτε συμβάντα τα οποία προκαλούνται εξαιτίας της χρήσης του παρόντος εκτυπωτικού συστήματος ή των Οδηγιών χρήσης.

Τα στοιχεία που περιέχονται σε αυτές τις Οδηγίες χρήσης υπόκεινται σε αλλαγές άνευ ειδοποίησης.

1.10 ΣΥΜΒΑΣΗ ΑΔΕΙΑΣ ΧΡΗΣΗΣ ΛΟΓΙΣΜΙΚΟΥ

ΠΑΡΑΚΑΛΟΥΜΕ ΔΙΑΒΑΣΤΕ ΠΡΟΣΕΚΤΙΚΑ ΤΗΝ ΠΑΡΑΚΑΤΩ ΣΥΜΒΑΣΗ ΑΔΕΙΑΣ ΠΡΙΝ ΤΗ ΛΗΨΗ, ΕΓΚΑΤΑΣΤΑΣΗ Ή ΧΡΗΣΗ ΤΟΥ ΛΟΓΙΣΜΙΚΟΥ. Η ΛΗΨΗ, ΕΓΚΑΤΑΣΤΑΣΗ Ή ΧΡΗΣΗ ΤΟΥ ΛΟΓΙΣΜΙΚΟΥ ΘΕΩΡΕΙΤΑΙ ΚΑΤΑ ΝΟΜΟ ΑΠΟΔΟΧΗ ΕΚ ΜΕΡΟΥΣ ΣΑΣ ΤΩΝ ΠΑΡΑΚΑΤΩ ΟΡΩΝ ΚΑΙ ΠΡΟΫΠΟΘΕΣΕΩΝ. ΕΑΝ ΔΕΝ ΤΟΥΣ ΑΠΟΔΕΧΕΣΤΕ, ΜΗΝ ΠΡΟΒΑΙΝΕΤΕ ΣΕ ΛΗΨΗ, ΕΓΚΑΤΑΣΤΑΣΗ Ή ΧΡΗΣΗ ΤΟΥ ΛΟΓΙΣΜΙΚΟΥ.

1. ΛΟΓΙΣΜΙΚΟ

Υπό τον όρο "Λογισμικό" εννοείται το παρόν πρόγραμμα υπολογιστή (λογισμικό), ανεξαρτήτως του καναλιού διανομής του, ήτοι του εάν πραγματοποιήθηκε λήψη του, άνευ καταβολής πνευματικών δικαιωμάτων (περιλαμβανομένων ψηφιακά κωδικοποιημένων δεδομένων κλιμακούμενων γραμματσοειρών περιγράμματος, ως αυτά κωδικοποιήθηκαν σε ειδικό μορφότυπο) ή αποκτηθέντα σε δίσκο DVD ή σε άλλο φυσικό φορέα δεδομένων, από κοινού μαζί με το σύνολο του κώδικα, τεχνικών, εργαλείων λογισμικού, μορφότυπο, σχεδιασμό, έννοιες και μεθόδους και ιδέες σχετικά με το πρόγραμμα υπολογιστή και το σύνολο της σχετικής με τα ως άνω τεκμηρίωσης.

2. ΠΝΕΥΜΑΤΙΚΗ ΙΔΙΟΚΤΗΣΙΑ ΚΑΙ ΠΝΕΥΜΑΤΙΚΑ ΔΙΚΑΙΩΜΑΤΑ

Το παρόν αποτελεί σύμβαση άδειας χρήσης και όχι σύμβαση πώλησης. Η Konica Minolta Business Solutions Europe GmbH ("Konica Minolta") κατέχει ή της έχουν παραχωρηθεί από άλλους κατόχους ("Αδειοπάροχος Konica Minolta"), δικαιώματα πνευματικής ιδιοκτησίας ή άλλα πνευματικά δικαιώματα επί του Λογισμικού καθώς και το σύνολο των οιοδήποτε δικαιωμάτων και τίτλων επί του Λογισμικού και οιοδήποτε αντίγραφο αυτών παραμένει στην κατοχή ή κυριότητα της Konica Minolta ή του αδειοπάροχου Konica Minolta. Σε καμία περίπτωση δεν θεωρείται ότι δια της παρούσας Σύμβασης μεταβιβάζονται οιοδήποτε δικαιώματα πνευματικής ιδιοκτησίας ή άλλα πνευματικά δικαιώματα επί του Λογισμικού είτε από την Konica Minolta είτε από τον Αδειοπάροχο της Konica Minolta προς εσάς. Με την επιφύλαξη διαφορετικής ρύθμισης δυνάμει της παρούσας Σύμβασης, δεν σας παραχωρούνται οιοδήποτε δικαιώματα επί ευρεσιτεχνιών, πνευματικής ιδιοκτησίας, εμπορικών επωνυμιών, ονομασιών και σημάτων (είτε κατατεθέντων είτε μη), ή οιοδήποτε άλλα δικαιώματα, δικαιώματα δικαιόχρησης ή άδειες αναφορικά με το Λογισμικό. Το Λογισμικό προστατεύεται βάσει της νομοθεσίας περί πνευματικών δικαιωμάτων και ιδιοκτησίας καθώς και τις σχετικές προβλέψεις των διεθνών συνθηκών.

3. ΑΔΕΙΑ

Η Konica Minolta δια της παρούσης σας παραχωρεί, και εσείς συναινείτε και αποδέχεστε, μία μη αποκλειστική, μη μεταβιβάσιμη και περιορισμένη άδεια, βάσει της οποίας δύνασθε: (να εγκαταστήσετε και να χρησιμοποιήσετε το Λογισμικό μόνο στον ή στους υπολογιστές σας, οι οποίοι είναι συνδεδεμένοι σε από εσάς ελεγχόμενο δίκτυο, σε συνδυασμό με ένα προϊόν για το οποίο έχει σχεδιαστεί το παρόν Λογισμικό,

(ii) να επιτρέπετε στους χρήστες των ως άνω υπολογιστών να χρησιμοποιούν το Λογισμικό, υπό τον όρο της διασφάλισης εκ μέρους σας πως όλοι οι εν λόγω χρήστες συμμορφώνονται με τους όρους της παρούσας Σύμβασης,

(iii) να χρησιμοποιείτε το Λογισμικό μόνο στα πλαίσια της συνήθους επιχειρηματικής σας δραστηριότητας ή για προσωπική χρήση,

(iv) να δημιουργείτε ένα αντίγραφο του Λογισμικού για λόγους ασφαλείας ή για την εγκατάσταση αυτού στα πλαίσια της συνήθους και προβλεπόμενης χρήσης του Λογισμικού,

(v) να μεταβιβάσετε το Λογισμικό σε άλλο μέρος μεταβιβάζοντας ένα αντίγραφο της παρούσας Σύμβασης και του συνόλου της συνοδευτικής τεκμηρίωσης του Λογισμικού, υπό τον όρο ότι α) πρέπει ταυτόχρονα είτε να μεταβιβάσετε στο εν λόγω άλλο μέρος ή να καταστρέψετε όλα τα λοιπά αντίγραφα του Λογισμικού τα οποία βρίσκονται στην κατοχή σας, (β) η εν λόγω μεταβίβαση της κατοχής προκαλεί λήξη της άδειας που σας χορηγήθηκε από την Konica Minolta, και (γ) πρέπει να διασφαλίσετε ότι οιοδήποτε εν λόγω άλλο μέρος έχει συναινέσει ότι αποδέχεται και δεσμεύεται από τους όρους και τις προϋποθέσεις της παρούσας Σύμβασης. Αν το εν λόγω άλλο μέρος δεν αποδέχεται τους σχετικούς όρους και προϋποθέσεις, τότε δεν επιτρέπεται η μεταβίβαση οιοδήποτε αντιγράφου του Λογισμικού.

4. ΠΕΡΙΟΡΙΣΜΟΙ

(1) Άνευ προηγούμενης γραπτής συναίνεσης της Konica Minolta δεν πρέπει να:

(i) χρησιμοποιείτε, αντιγράψετε, τροποποιείτε, συγχωνεύετε ή μεταβιβάζετε αντίγραφα του Λογισμικού εκτός εάν άλλως ορίζεται στην παρούσα,

(ii) προβαίνετε σε αντίστροφη μηχανίκωση, αντίστροφη συμβολομετάφραση, αντίστροφη μεταγλώττιση ή ανάλυση με άλλο τρόπο του Λογισμικού, εκτός από όπως επιτρέπεται εκ του νόμου,

(iii) προβαίνετε σε παραχώρηση άδειας σε τρίτους, εκμίσθωση, χρηματοδοτική μίσθωση ή διανομή του Λογισμικού ή οιοδήποτε αντιγράφου αυτού, ή

(iv) προβαίνετε σε αφαίρεση, χρήση ή τροποποίηση οιοδήποτε εμπορικού σήματος, λογότυπου, ένδειξης πνευματικής ιδιοκτησίας ή άλλες σημειώσεις περί δικαιωμάτων, λεζάντες, σύμβολα ή ετικέτες του Λογισμικού.

(2) Συναινείτε ότι δεν θα προβείτε σε οιοδήποτε μορφής εξαγωγή του Λογισμικού κατά παραβίαση της σχετικής νομοθεσίας και κανονισμών που διέπουν τον έλεγχο εξαγωγών από ή προς οιοδήποτε χώρα.

5. ΠΕΡΙΟΡΙΣΜΕΝΗ ΕΓΓΥΗΣΗ
Το Λογισμικό σας παρέχεται ως "είναι", άνευ οιασδήποτε εγγυήσεως. Οι ρητοί όροι της παρούσας Σύμβασης υποκαθιστούν οιαδήποτε άλλη εγγύηση, ρητή ή τεκμαρτή και η Konica Minolta, οι θυγατρικές της εταιρείες και ο Αδειοπάροχος της Konica Minolta αποποιούνται πάσα ευθύνη αναφορικά με το Λογισμικό, περιλαμβανομένων ενδεικτικά και όχι περιοριστικά της τεκμαιρόμενης εγγυήσεως της εμπορευσιμότητας, της καταλληλότητας για συγκεκριμένο σκοπό και της μη παραβίασης των δικαιωμάτων τρίτων μερών. Η αποποίηση της ευθύνης εξ εγγυήσεως δια της παρούσης δεν επηρεάζει τα εκ του νόμου δικαιώματά σας. Σε περίπτωση κατά την οποία η ρήτρα αποποίησης της ευθύνης δεν επιτρέπεται ενόψει του εφαρμοστέου δικαίου, η ρήτρα θα ισχύει ως προς εσάς μόνον κατά τον μέγιστο επιτρεπόμενο εκ του νόμου βαθμό.
6. ΠΕΡΙΟΡΙΣΜΟΣ ΑΠΟΖΗΜΙΩΣΕΩΝ
Σε καμία περίπτωση δεν φέρει η Konica Minolta, οι θυγατρικές της και ο Αδειοπάροχος της Konica Minolta ευθύνη για διαφυγόντα κέρδη, απώλεια δεδομένων ή για οιαδήποτε έμμεση, ειδική, τυχαία, παρεπόμενη ή για ηθική βλάβη ευθύνη πηγάζουσα εκ της χρήσης ή αδυναμίας χρήσης του Λογισμικού, ακόμη και εάν η Konica Minolta, οι θυγατρικές της εταιρείες, οι εξουσιοδοτημένοι μεταπωλητές της ή ο Αδειοπάροχος της Konica Minolta έχουν ενημερωθεί αναφορικά με την πιθανότητα τέτοιας ζημίας ή για οιαδήποτε απαίτηση εκ μέρους σας βασισμένη σε απαίτηση τρίτου μέρους.
7. ΛΗΞΗ
Η λήξη ισχύος της παρούσας άδειας επέρχεται οποτεδήποτε με την εκ μέρους σας καταστροφή ή του Λογισμικού και του συνόλου των στην κατοχή σας αντιγράφων αυτού. Η παρούσα σύμβαση επίσης παύει να ισχύει λόγω μη συμμόρφωσής σας με οινδήποτε εκ των όρων αυτής. Σε περίπτωση λήξης εξ αυτής της αιτίας, πρέπει αμέσως να καταστρέψετε όλα τα στην κατοχή σας αντίγραφα του Λογισμικού.
8. ΕΦΑΡΜΟΣΤΕΟ ΔΙΚΑΙΟ
Η παρούσα Σύμβαση διέπεται από το δίκαιο της χώρας στην οποία πραγματοποιείται η παράδοση στον αρχικό πελάτη.
9. ΡΗΤΡΑ ΔΙΑΧΩΡΙΣΜΟΥ
Σε περίπτωση που οιοδήποτε μέρος ή μέρη της παρούσας Σύμβασης κριθεί μη σύννομο ή άκυρο από οιοδήποτε αρμόδιο δικαστήριο ή διοικητικό όργανο ή σώμα, η εν λόγω κρίση δεν επηρεάζει τα λοιπά μέρη της παρούσας Σύμβασης και αυτά θα παραμείνουν εν ισχύ ως και εάν το εν λόγω μέρος ή μέρη που εκρίθησαν μη σύννομα ή άκυρα δεν είχαν συμπεριληφθεί.
10. NOTICE TO US GOVERNMENT END USERS
The Software is a "commercial item," as that term is defined at 48 C.F.R. 2.101 (October 1995), consisting of "commercial computer software" and "commercial computer software documentation," as such terms are used in 48 C.F.R. 12.212 (September 1995). Consistent with 48 C.F.R. 12.212 and 48 C.F.R. 227.7202-1 through 227.7202-4 (June 1995), all U.S. Government End Users shall acquire the Software with only those rights set forth herein.

ΣΥΝΟΜΟΛΟΓΕΙΤΕ ΟΤΙ ΕΧΕΤΕ ΔΙΑΒΑΣΕΙ ΤΗΝ ΠΑΡΟΥΣΑ ΣΥΜΒΑΣΗ, ΤΗΝ ΚΑΤΑΝΟΕΙΤΕ ΚΑΙ ΣΥΝΑΙΝΕΙΤΕ ΟΤΙ ΔΕΣΜΕΥΕΣΤΕ ΑΠΟ ΤΟΥΣ ΟΡΟΥΣ ΚΑΙ ΤΙΣ ΠΡΟΫΠΟΘΕΣΕΙΣ ΤΗΣ. ΚΑΝΕΝΑ ΑΠΟ ΤΑ ΜΕΡΗ ΔΕΝ ΔΕΣΜΕΥΕΤΑΙ ΑΠΟ ΑΛΛΕΣ ΔΗΛΩΣΕΙΣ Η ΠΑΡΑΣΤΑΣΕΙΣ ΑΣΥΝΕΠΕΙΣ ΠΡΟΣ ΤΟΥΣ ΟΡΟΥΣ ΚΑΙ ΤΙΣ ΠΡΟΫΠΟΘΕΣΕΙΣ ΤΗΣ ΠΑΡΟΥΣΑΣ ΣΥΜΒΑΣΗΣ. ΚΑΜΙΑ ΤΡΟΠΟΠΟΙΗΣΗ ΤΗΣ ΠΑΡΟΥΣΑΣ ΣΥΜΒΑΣΗΣ ΔΕΝ ΕΙΝΑΙ ΙΣΧΥΡΗ ΕΚΤΟΣ ΑΝ ΕΙΝΑΙ ΓΡΑΠΤΗ ΚΑΙ ΥΠΟΓΕΓΡΑΜΜΕΝΗ ΑΠΟ ΝΟΜΙΜΩΣ ΕΞΟΥΣΙΟΔΟΤΗΘΕΝΤΕΣ ΑΝΤΙΠΡΟΣΩΠΟΥΣ ΤΟΥ ΚΑΘΕ ΜΕΡΟΥΣ.

2

Σχετικά με αυτό το μηχάνημα

2 Σχετικά με αυτό το μηχάνημα

2.1 Σχετικά με τις Οδηγίες χρήσης

Οι Οδηγίες χρήσης για το προϊόν αυτό αποτελούνται από οδηγίες χρήσης PDF στο "CD/DVD οδηγιών χρήσης".

Οι οδηγίες χρήσης περιέχονται στο CD/DVD

[Γρήγορη εκκίνηση]

Το παρόν βιβλίο χειρισμού περιγράφει τις διαδικασίες λειτουργίας των πιο συχνά χρησιμοποιούμενων λειτουργιών ώστε να έχετε τη δυνατότητα να ξεκινήσετε να χρησιμοποιείτε αυτό το μηχάνημα αμέσως.

[Οδηγίες χρήσης: Φωτοαντιγραφή]

Το παρόν βιβλίο χειρισμού περιγράφει λεπτομερώς τις λειτουργίες αντιγραφής και τις ρυθμίσεις αυτού του μηχανήματος.

- Προδιαγραφές πρωτότυπων και χαρτιού αντιγραφής
- Λειτουργία αντιγραφής
- Συντήρηση του μηχανήματος
- Επίλυση προβλημάτων

[Οδηγίες χρήσης: Φαξ]

Το παρόν βιβλίο χειρισμού περιγράφει λεπτομερώς τις λειτουργίες φαξ.

- Λειτουργία φαξ G3
- Διαδικτυακό φαξ
- PC-FAX

[Οδηγίες χρήσης: Εκτύπωση]

Το παρόν βιβλίο χειρισμού περιγράφει λεπτομερώς τις λειτουργίες εκτυπωτή.

- Λειτουργία εκτύπωσης
- Ρύθμιση του προγράμματος οδήγησης εκτυπωτή
- Εκτύπωση με φορητές συσκευές

[Οδηγίες χρήσης: Σάρωση]

Το παρόν βιβλίο χειρισμού περιγράφει λεπτομερώς τις λειτουργίες σάρωσης.

- Λειτουργία σάρωσης
- Ρύθμιση του προγράμματος οδήγησης σάρωσης TWAIN/WIA
- Δικτυακός σαρωτής (Αποστολή e-mail, Αποστολή FTP, Αποστολή SMB)
- Σάρωση σε USB

[Οδηγίες χρήσης: Διαχειριστής δικτύου]

Το παρόν βιβλίο χειρισμού περιγράφει λεπτομερώς τις μεθόδους ρύθμισης κάθε λειτουργίας χρησιμοποιώντας τη σύνδεση δικτύου.

- Ρυθμίσεις δικτύου
- Ρυθμίσεις με το **Web Connection**

[Εμπορικά σήματα/πνευματική ιδιοκτησία]

Το παρόν βιβλίο χειρισμού περιγράφει λεπτομερώς τα εμπορικά σήματα και τα δικαιώματα πνευματικής ιδιοκτησίας.

- Εμπορικά σήματα και πνευματικά δικαιώματα

2.2 Λειτουργίες αυτού του μηχανήματος

Το **bizhub 225i** είναι ένα μονόχρωμο ψηφιακό MFP που κάνει τη ροή εργασιών σας περισσότερο αποτελεσματική σε οποιαδήποτε εφαρμογή ή περιβάλλον γραφείου. Αυτό το MFP παρέχει λειτουργίες αντιγραφής, φαξ, σαρωτή και εκτυπωτή οι οποίες έχουν μεγάλη σημασία για τις επιχειρηματικές λειτουργίες. Διαθέτει επίσης λειτουργία δικτύου που βοηθά στην αποτελεσματική διαχείριση εγγράφων.

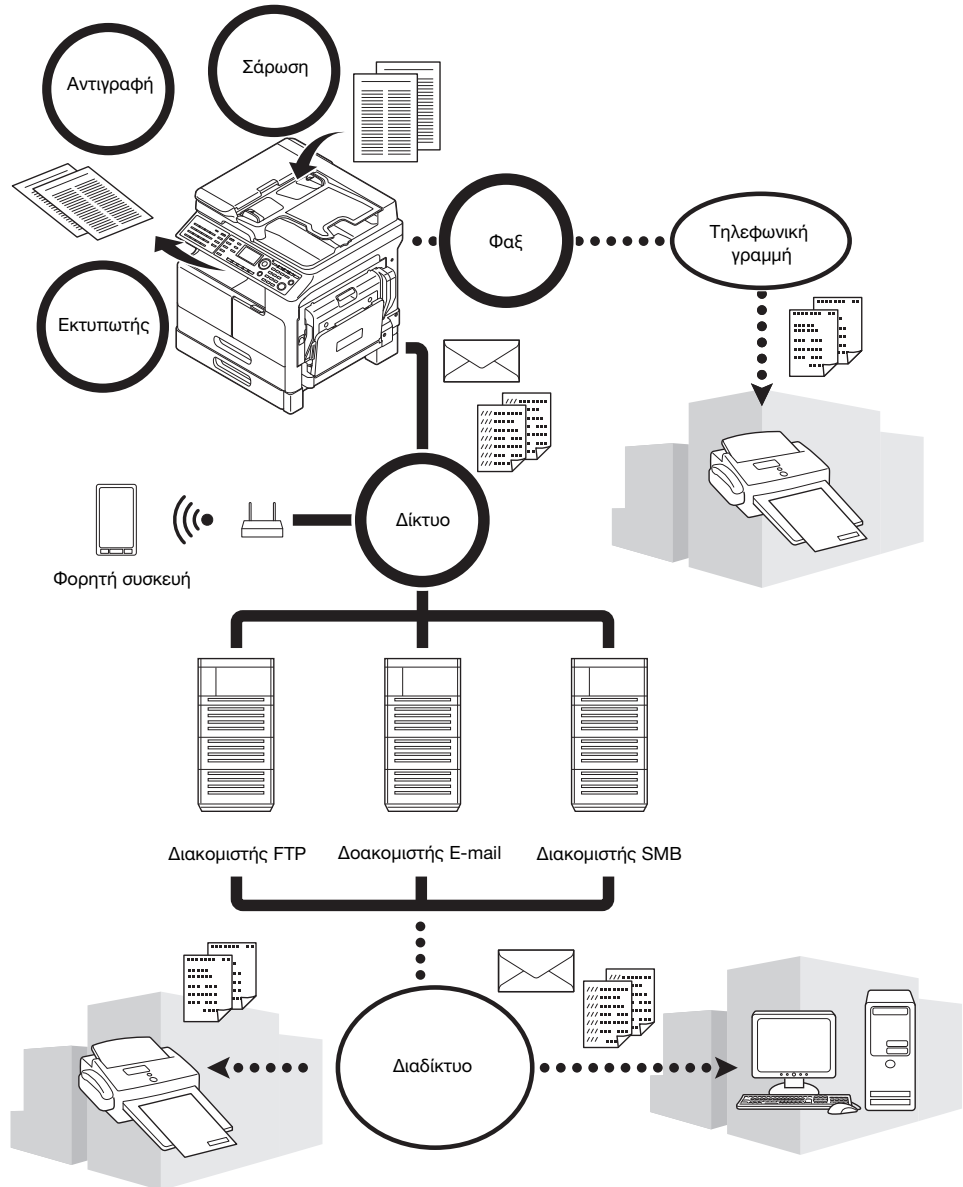

Λειτουργία αντιγραφής

Αυτή η λειτουργία εκτυπώνει αντίγραφα τα οποία περιέχουν εικόνες υψηλής ποιότητας με υψηλή ταχύτητα. Επιπλέον, μια ποικιλία λειτουργιών σας επιτρέπει να μειώσετε το κόστος και να βελτιώσετε την αποτελεσματικότητα στο γραφείο σας.

Λειτουργία εκτύπωσης

Αυτή η λειτουργία σας επιτρέπει να εκτυπώνετε ελεύθερα δεδομένα από έναν υπολογιστή μέσω διεπαφής USB ή δικτύου ως κοινόχρηστος εκτυπωτής. Κατά την εκτύπωση δεδομένων, μπορείτε να ορίσετε τις παραμέτρους διάφορων ρυθμίσεων όπως το μέγεθος του χαρτιού, η ποιότητα και η διάταξη. Το πρόγραμμα οδήγησης εκτυπωτή μπορεί να εγκατασταθεί εύκολα από το CD/DVD-ROM που παρέχεται με αυτό το μηχάνημα.

Λειτουργία φαξ

Αυτή η λειτουργία στέλνει το πρωτότυπο που σαρώθηκε από αυτό το μηχάνημα σε έναν προορισμό. Μπορείτε να στείλετε ένα πρωτότυπο ως συνημμένο ηλεκτρονικού ταχυδρομείου χρησιμοποιώντας τη λειτουργία μετάδοσης φαξ μέσω διαδικτύου. Μπορείτε επίσης να το στείλετε σε πολλαπλούς προορισμούς ταυτόχρονα ή να προωθήσετε τα ληφθέντα φαξ.

Αν εγκαταστήσετε το πρόγραμμα οδήγησης φαξ, μπορείτε να στείλετε απευθείας από έναν υπολογιστή. Για να χρησιμοποιήσετε τη λειτουργία φαξ, απαιτείται το προαιρετικό **Σετ ΦΑΞ FK-510** και ο **Πίνακας εκτεταμένων λειτουργιών MK-750**.

Λειτουργία δικτύου

Αυτή η λειτουργία σας επιτρέπει να χρησιμοποιήσετε αυτό το μηχάνημα ως κοινόχρηστο εκτυπωτή ή να στείλετε εύκολα δεδομένα που σαρώθηκαν σε αυτό το μηχάνημα σε έναν προορισμό μέσω δικτύου. Μπορείτε να χρησιμοποιήσετε τον **Πίνακα ελέγχου** για να στείλετε δεδομένα στον διακομιστή FTP, τον διακομιστή SMB ή να τα στείλετε ως συνημμένο e-mail.

Λειτουργία σάρωσης

Αυτή η λειτουργία μετατρέπει γρήγορα έντυπα έγγραφα σε έγχρωμα ψηφιακά δεδομένα. Μπορείτε εύκολα να στείλετε τα δεδομένα που μετατρέψατε μέσω ενός δικτύου. Αυτό το μηχάνημα μπορεί να χρησιμοποιηθεί ως σαρωτής με διάφορα προϊόντα λογισμικού εφαρμογών που είναι συμβατά με τη διεπαφή TWAIN.

2.3 Πίνακας ελέγχου

Όνομα και λειτουργία κάθε στοιχείου του πίνακα ελέγχου

Ο πίνακας ελέγχου έχει μια περιοχή οθόνης που εμφανίζει μηνύματα και πλήκτρα, όπως το πλήκτρο **Εκκίνηση** και το πλήκτρο **Καθαρισμός/Stop**. Αυτή η ενότητα περιγράφει τις λειτουργίες αυτών των πλήκτρων.

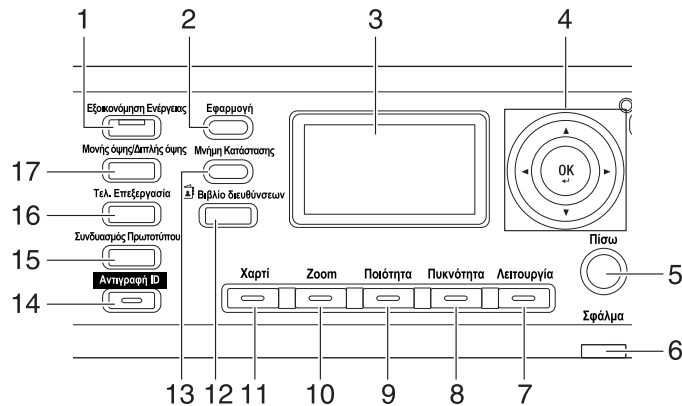

Αρ.	Όνομα	Λειτουργία
1	Εξοικονόμηση Ενέργειας	Πατήστε αυτό το πλήκτρο για να μεταβείτε στη λειτουργία ύπνου.
2	Εφαρμογή	Στην οθόνη Βοηθητικές λειτουργίες, μπορείτε να ορίσετε τις παρακάτω ρυθμίσεις: Ρύθμιση μηχανήματος, ορισμός τροφοδοσίας χαρτιού, προσαρμογή μεγέθους μνήμης, αφύγρανση τυμπάνου, λειτουργίες διαχειριστή, ρύθμιση αντιγραφής 1, ρύθμιση αντιγραφής 2, καταχώριση αριθμού κλήσης, καταχώριση αριθμού φαξ, λειτουργία αποστολής φαξ, λειτουργία λήψης φαξ, αναφορές, ρύθμιση σάρωσης, λειτουργία επιβεβαίωσης.
3	Οθόνη	Δείχνει τον αριθμό αντιγράφων, τον συντελεστή zoom, την οθόνη βοηθητικών λειτουργιών και τα μηνύματα σφάλματος.
4	▲, ▼, ◀, ▶ OK	Χρησιμοποιήστε το πλήκτρο ▲, ▼, ◀ και το πλήκτρο ▶ για να μετακινήσετε ένα στοιχείο επιλογής στην οθόνη ή για να αλλάξετε ρυθμίσεις. Πατήστε το πλήκτρο OK για να καθορίσετε τις ρυθμίσεις.
5	Πίσω	Πατήστε αυτό το πλήκτρο για να επιστρέψετε στην προηγούμενη οθόνη.
6	Σφάλμα	Αυτή η λυχνία ανάβει ή αναβοσβήνει όταν παρουσιάζεται ένα σφάλμα.
7	Λειτουργία	Πατήστε αυτό το πλήκτρο για να διαμορφώσετε τις παρακάτω ρυθμίσεις αντιγραφής για προχωρημένους στην οθόνη λειτουργίας αντιγραφής: BOOK SEP., ERASE, OUTER ERASE, NEG.<-->POS., PAGE MARGIN, STAMP, MIXEDORIGINAL, X/Y ZOOM
8	Πυκνότητα	Πατήστε αυτό το πλήκτρο για να ορίσετε την πυκνότητα με την οποία θα σαρωθεί το πρωτότυπο που πρόκειται να αντιγραφεί.
9	Ποιότητα	Πατήστε αυτό το πλήκτρο για να επιλέξετε την ποιότητα της εικόνας του πρωτοτύπου από τα [TEXT], [PHOTO] και [TEXT/PHOTO].
10	Zoom	Πατήστε αυτό το πλήκτρο για μεγέθυνση ή σμίκρυνση μιας εικόνας στη λειτουργία αντιγραφής.
11	Χαρτί	Πατήστε αυτό το πλήκτρο για να επιλέξετε το συρτάρι χαρτιού που θα χρησιμοποιηθεί.

Αρ.	Όνομα	Λειτουργία
12	Βιβλίο διευθύνσεων	Πατήστε αυτό το πλήκτρο για να εμφανιστούν τα στοιχεία που έχουν καταχωριστεί στις λειτουργίες One-touch Dial, group dial, και speed dial (απλή κλήση, ομαδική κλήση, και γρήγορη κλήση).
13	Μνήμη Κατάστασης	Πατήστε αυτό το πλήκτρο για καταχώριση ή ανάκληση της διαμορφωμένης λειτουργίας αντιγραφής.
14	Αντιγραφή ID	Πατήστε αυτό το πλήκτρο για να αντιγράψετε τα περιεχόμενα της μπροστινής και πίσω πλευράς ενός πρωτοτύπου σε μέγεθος κάρτας, όπως το δίπλωμα οδήγησης, σε ένα φύλλο.
15	Συνδυασμός Πρωτοτύπου	Πατήστε αυτό το πλήκτρο για να αντιγράψετε ένα πρωτότυπο πολλαπλών σελίδων σε ένα φύλλο.
16	Τελ. Επεξεργασία	Πατήστε αυτό το πλήκτρο για να επιλέξετε τη λειτουργία τελικής επεξεργασίας αντιγραφής.
17	Μονής όψης/Διπλής όψης	Πατήστε αυτό το πλήκτρο για να χρησιμοποιήσετε τη λειτουργία εκτύπωσης μονής ή διπλής όψης.

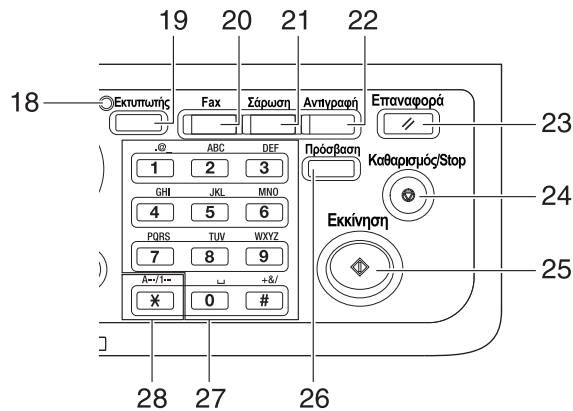

Αρ.	Όνομα	Λειτουργία
18	Ένδειξη εκτυπωτή	Αυτή η ένδειξη ανάβει σε πράσινο χρώμα όταν το μηχάνημα βρίσκεται στη λειτουργία εκτυπωτή.
19	Εκτυπωτής	Πατήστε αυτό το πλήκτρο για να χρησιμοποιήσετε τη λειτουργία εκτυπωτή.
20	Fax	Πατήστε αυτό το πλήκτρο για να μεταβείτε στη λειτουργία φαξ. Η λυχνία ανάβει σε πράσινο για να δείξει ότι το μηχάνημα είναι σε λειτουργία φαξ.
21	Σάρωση	Πατήστε αυτό το πλήκτρο για να μεταβείτε στη λειτουργία σάρωσης. Η λυχνία ανάβει σε πράσινο για να δείξει ότι το μηχάνημα είναι σε λειτουργία σάρωσης.
22	Αντιγραφή	Πατήστε αυτό το πλήκτρο για να μεταβείτε στη λειτουργία αντιγραφής. Η λυχνία ανάβει σε πράσινο για να δείξει ότι το μηχάνημα είναι σε λειτουργία αντιγραφής.
23	Επαναφορά	<ul style="list-style-type: none"> Πατήστε αυτό το πλήκτρο για επαναφορά όλων των ρυθμίσεων που έχετε εισαγάγει στον πίνακα ελέγχου. (Οι καταχωρισμένες ρυθμίσεις εξαιρούνται) Πατήστε αυτό το πλήκτρο για να διαγράψετε τις εργασίες που διαμορφώνετε αυτή τη στιγμή.
24	Καθαρισμός/Stop	<ul style="list-style-type: none"> Πατήστε αυτό το πλήκτρο για απαλοιφή του ψηφίου που πληκτρολογείτε αυτή τη στιγμή. Πατήστε αυτό το πλήκτρο για διακοπή των συνεχόμενων λειτουργιών αντιγραφής. Πατήστε αυτό το πλήκτρο για διακοπή της εκτύπωσης μέσω PC.
25	Εκκίνηση	<ul style="list-style-type: none"> Πατήστε αυτό το πλήκτρο για να ξεκινήσει η λειτουργία αντιγραφής. Πατώντας αυτό το πλήκτρο ενώ το μηχάνημα προθερμαίνεται, ξεκινά η λειτουργία Επόμενη εργασία αντιγραφής. Αυτό το πλήκτρο ανάβει σε μπλε χρώμα όταν το μηχάνημα είναι έτοιμο να δεχτεί μια εργασία αντιγραφής και ανάβει σε πορτοκαλί χρώμα όταν δεν είναι έτοιμο να ξεκινήσει μια λειτουργία αντιγραφής.
26	Πρόσβαση	Πατήστε αυτό το πλήκτρο για να χρησιμοποιήσετε λογαριασμό κοστολόγησης.
27	Πληκτρολόγιο	<ul style="list-style-type: none"> Ορίστε τον αριθμό των αντιγράφων. Καταχωρίστε διάφορες ρυθμίσεις.
28	A.../1...	Πατήστε αυτό το πλήκτρο για εναλλαγή μεταξύ των αριθμών και των γραμμάτων τα οποία εισαγάγετε με το πληκτρολόγιο .

Πίνακας εκτεταμένων λειτουργιών MK-750 (Προαιρετικός εξοπλισμός)

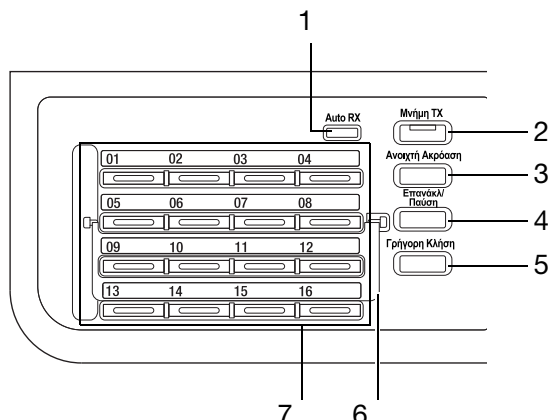

Αρ.	Όνομα	Λειτουργία
1	Ένδειξη Auto RX	Αυτή η ένδειξη ανάβει σε πράσινο χρώμα όταν το μηχάνημα βρίσκεται στη λειτουργία Auto RX.
2	Μνήμη TX	Πατήστε αυτό το πλήκτρο για να ορίσετε τις παραμέτρους της Μνήμης TX (αποστολή με χρήση μνήμης). Αυτή η λυχνία ανάβει σε πράσινο χρώμα όταν η λειτουργία Μνήμη TX ορίζεται σε ON.
3	Ανοιχτή Ακρόαση	Πατήστε αυτό το πλήκτρο για να εισέλθει το μηχάνημα στη λειτουργία που σας επιτρέπει να σηκώσετε το τηλέφωνο. Πατήστε ξανά το πλήκτρο αυτό για να επιστρέψετε στην κατάσταση λειτουργίας που θα σας επιτρέψει να κλείσετε το τηλέφωνο.
4	Επανάκλ/ Πάυση	<ul style="list-style-type: none"> Πατήστε αυτό το πλήκτρο για να καλέσετε ξανά τον τελευταίο παραλήπτη που καλέσατε. Η λειτουργία αυτή είναι διαθέσιμη κατά το χρόνο αναμονής για την πραγματοποίηση κλήσης από μία εσωτερική γραμμή προς μία εξωτερική, ή κατά το χρόνο αναμονής για τη λήψη πληροφοριών από κάποια υπηρεσία παροχής πληροφοριών.
5	Γρήγορη Κλήση	Πατήστε αυτό το πλήκτρο για να πληκτρολογήσετε έναν προκαταχωρισμένο αριθμό φαξ στην γρήγορη κλήση.
6	Επιλογή όψης	Χρησιμοποιήστε αυτή τη δυνατότητα για να αλλάξετε τους αριθμούς One-Touch Dial των πλήκτρων. Αν κλείσετε την επιλογή όψης προς τα κάτω, θα είναι διαθέσιμα τα πλήκτρα One-touch Dial (απλής κλήσης) 01 έως 16. Αν την ανοίξετε προς τα επάνω τότε θα είναι διαθέσιμα τα πλήκτρα One-touch Dial (απλής κλήσης) 17 έως 32.
7	Πλήκτρο One-Touch Dial	<ul style="list-style-type: none"> Πατήστε αυτό το πλήκτρο για να πληκτρολογήσετε έναν προκαταχωρισμένο προορισμό. Με τα πλήκτρα 01 έως 32 μπορείτε να διαμορφώσετε το πλήκτρο One-Touch Dial και τις ρυθμίσεις group dial (ομαδικής κλήσης). Με τα πλήκτρα 29 έως 32 μπορείτε να ορίσετε τις ρυθμίσεις προγραμματισμένων κλήσεων.

2.4 Λειτουργίες στον πίνακα ελέγχου

Όταν αλλάζετε μια ρύθμιση, χρησιμοποιήστε τα πλήκτρα ▲, ▼, ◀ και ▶ σε αυτό το μηχανήμα για να μετακινήσετε τον κέρσορα. Για να καθορίσετε τη ρύθμιση που έχετε επιλέξει, πατήστε το πλήκτρο **OK**.

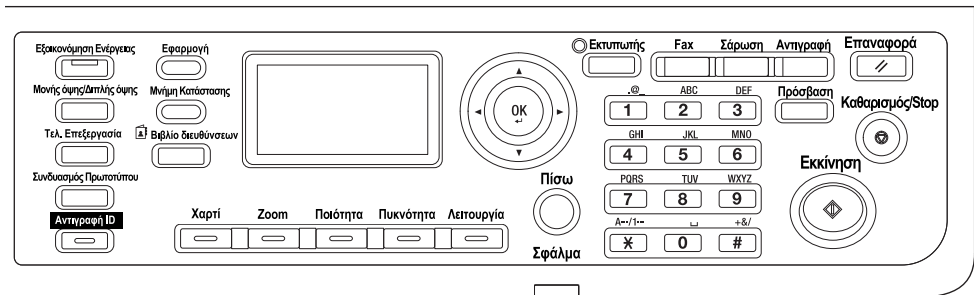

Ορισμός συντελεστή zoom

Παρακάτω περιγράφονται οι χειρισμοί στον **πίνακα ελέγχου**, χρησιμοποιώντας τη διαδικασία για τον καθορισμό του συντελεστή zoom ως παράδειγμα.

- 1 Πατήστε το πλήκτρο **Zoom**.

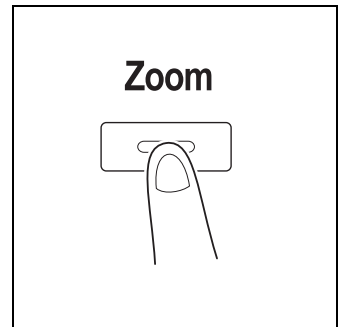

- 2 Πατήστε το πλήκτρο ▼ μία φορά και έπειτα πατήστε το πλήκτρο **OK**.

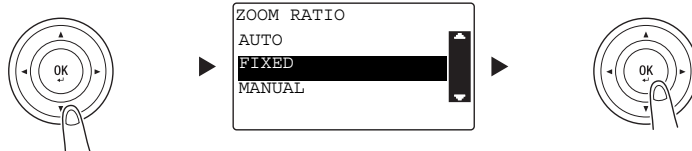

- 3 Πατήστε το πλήκτρο ▼ δύο φορές, έπειτα πατήστε το πλήκτρο **OK**.

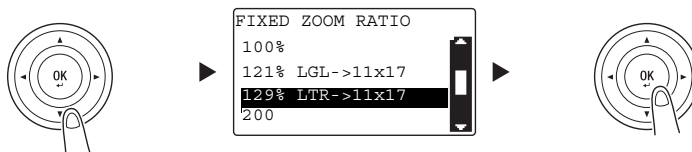

Ο συντελεστής zoom έχει οριστεί.



Συμβουλές

Σε αυτό το έγγραφο, η διαδικασία που περιγράφεται παραπάνω συντάσσεται ως "Χρησιμοποιήστε το πλήκτρο ▲/▼ για επιλογή, έπειτα πατήστε το πλήκτρο **OK**". Για να διορθώσετε την ενέργεια που πραγματοποιήσατε, πατήστε το πλήκτρο **Πίσω** για να επιστρέψετε στην προηγούμενη οθόνη.

2.5 Ενεργοποίηση/απενεργοποίηση μηχανήματος

Ενεργοποίηση μηχανήματος

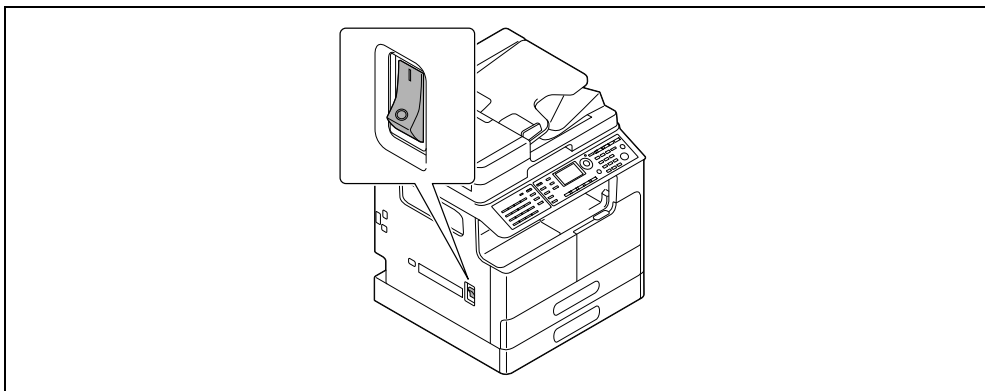

Απενεργοποίηση μηχανήματος

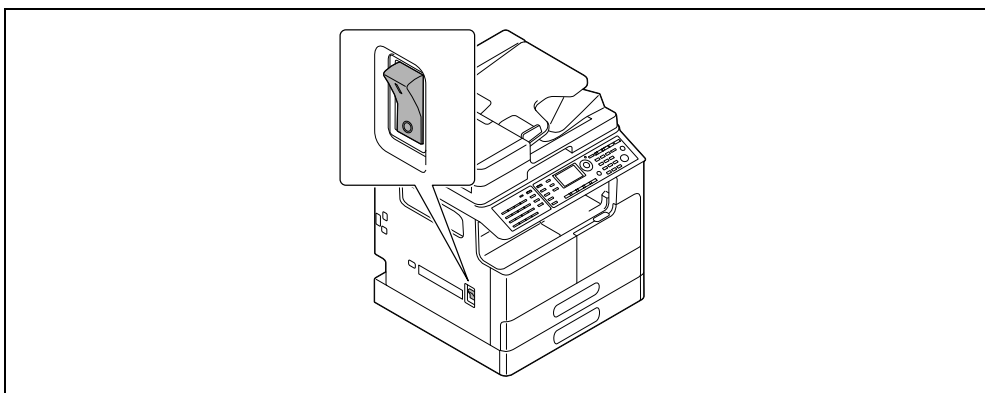

Συμβουλές

- Στη λειτουργία ύπνου, η **Εξοικονόμηση Ενέργειας** ανάβει σε πράσινο χρώμα και η **οθόνη** στον **πίνακα ελέγχου** απενεργοποιείται. Αυτό το μηχάνημα εξέρχεται από τη λειτουργία ύπνου όταν πατάτε οποιοδήποτε πλήκτρο στον **πίνακα ελέγχου**. Δεν χρειάζεται να ενεργοποιήσετε και να απενεργοποιήσετε το μηχάνημα.
- Μην απενεργοποιείτε το μηχάνημα όταν χρησιμοποιείτε τη λειτουργία φαξ. Διαφορετικά η λήψη φαξ θα αποτύχει.
- Μην απενεργοποιείτε το μηχάνημα κατά την εκτύπωση. Διαφορετικά, ενδέχεται να προκληθεί εμπλοκή χαρτιού.
- Αν απενεργοποιήσετε το μηχάνημα ενώ είναι σε λειτουργία, τα δεδομένα που σαρώνονται, αποστέλλονται ή λαμβάνονται και οι εργασίες που είναι σε αναμονή για εκτέλεση, διαγράφονται.



Παραπομπές

Για λεπτομέρειες σχετικά με την ενεργοποίηση/απενεργοποίηση του μηχανήματος, ανατρέξτε στο Κεφάλαιο 2 στις [Οδηγίες χρήσης: Φωτοαντιγραφή].

2.6 Ρύθμιση πρωτοτύπου

Μπορείτε να τοποθετήσετε πρωτότυπα σε αυτό το μηχάνημα τοποθετώντας το φύλλο-φύλλο στο **γαλί πρωτοτύπων** ή τοποθετώντας πολλαπλά φύλλα στον **ADF**.

Τοποθέτηση πρωτοτύπου στο γαλί πρωτοτύπων

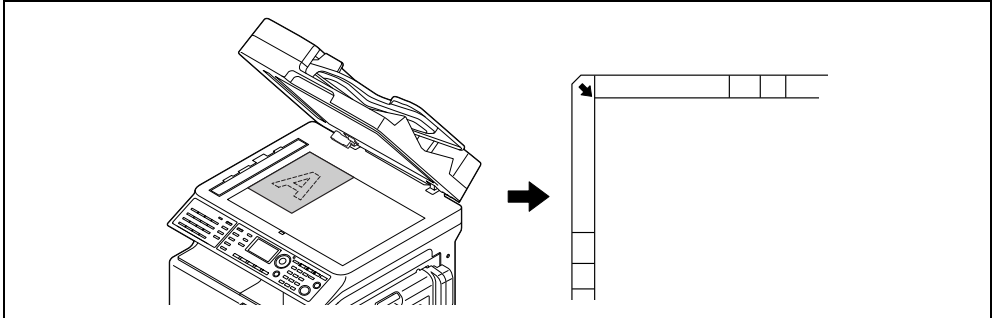

- 1 Ανοίξτε τον **ADF** και τοποθετήστε το πρωτότυπο.
 - Τοποθετήστε το πρωτότυπο με την πλευρά που θέλετε να αντιγράψετε προς τα κάτω.
 - Τοποθετήστε το πρωτότυπο κατά μήκος των **κλιμάκων πρωτοτύπου** στα αριστερά και στο άνω μέρος του **γαλιού πρωτοτύπων**.
 - Όταν τοποθετείτε διαφανές πρωτότυπο (όπως διαφάνειες OHP) ή ένα λεπτό πρωτότυπο (διαφανές χαρτί), τοποθετήστε λευκό χαρτί επάνω στο πρωτότυπο.
 - Σχετικά με τα μεγέθη πρωτοτύπων τα οποία μπορείτε να τοποθετήσετε στο **γαλί πρωτοτύπων**, συμβουλευτείτε το Κεφάλαιο 3 στις [Οδηγίες χρήσης: Φωτοαντιγραφή].

- 2 Κλείστε προσεκτικά τον **ADF**.

Μπορείτε επίσης να τοποθετήσετε ένα βιβλίο στο **γαλί πρωτοτύπων**.

Για λεπτομέρειες σχετικά με τη διαδικασία, συμβουλευτείτε το Κεφάλαιο 3 στις [Οδηγίες χρήσης: Φωτοαντιγραφή].

Τοποθέτηση πρωτοτύπου στον ADF

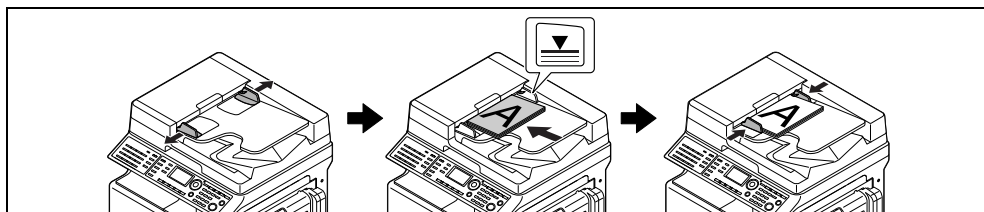

- 1 Ανοίξτε τον **πλευρικό Οδηγό** και τοποθετήστε το πρωτότυπο.
 - Τοποθετήστε το πρωτότυπο με την πλευρά που θέλετε να αντιγράψετε με την όψη προς τα πάνω.
 - Σχετικά με τα μεγέθη πρωτοτύπων τα οποία μπορείτε να τοποθετήσετε στον **ADF**, συμβουλευτείτε το Κεφάλαιο 3 στις [Οδηγίες χρήσης: Φωτοαντιγραφή].

ΥΠΟΔΕΞΗ

Μην τοποθετείτε πάνω από 130 φύλλα (21-1/4 lb (80 g/m²)) ταυτόχρονα στο συρτάρι πρωτοτύπων του **ADF**, και μην τοποθετείτε τα φύλλα πέρα από το σημείο όπου η κορυφή της στοίβας είναι ψηλότερα από το σημάδι ▼. Αυτό μπορεί να προκαλέσει εμπλοκή χαρτιού στα πρωτότυπα, ζημιά στα πρωτότυπα ή σφάλμα **ADF**. Ωστόσο, αν το πρωτότυπο περιέχει πάνω από 130 φύλλα (21-1/4 lb (80 g/m²)), μπορεί να σαρωθεί ξεχωριστά.

- 2 Ρυθμίστε τον **πλευρικό Οδηγό** στο μέγεθος του πρωτοτύπου.
 - Αν το πρωτότυπο δεν τοποθετήθηκε σωστά, μπορεί να μην γίνει σωστά η τροφοδοσία του.
 - Μπορείτε επίσης να τοποθετήσετε μικτά πρωτότυπα στον **ADF**. Για λεπτομέρειες σχετικά με τη διαδικασία, συμβουλευτείτε το Κεφάλαιο 3 στις [Οδηγίες χρήσης: Φωτοαντιγραφή].



Παραπομπές

Αν ο προσανατολισμός με τον οποίο τοποθετείται το πρωτότυπο διαφέρει από τον προσανατολισμό με τον οποίο τοποθετείται το χαρτί στο συρτάρι χαρτιού, ορίστε την κατεύθυνση του πρωτοτύπου (προσανατολισμός τοποθέτησης του πρωτοτύπου). Διαφορετικά ενδέχεται να μην εκτυπωθεί μέρος των εικόνων του πρωτοτύπου. Για λεπτομέρειες σχετικά με τον προσανατολισμό του πρωτοτύπου, συμβουλευτείτε το Κεφάλαιο 4 στις [Οδηγίες χρήσης: Φωτοαντιγραφή].

2.7 Τοποθέτηση χαρτιού

Τοποθέτηση χαρτιού στο συρτάρι 1

- 1 Τραβήξτε προς τα έξω το **συρτάρι 1**.
→ Πατήστε κάτω την πλάκα ανύψωσης μέχρι να κάνει "κλικ" και να φτάσει στην κανονική της θέση.

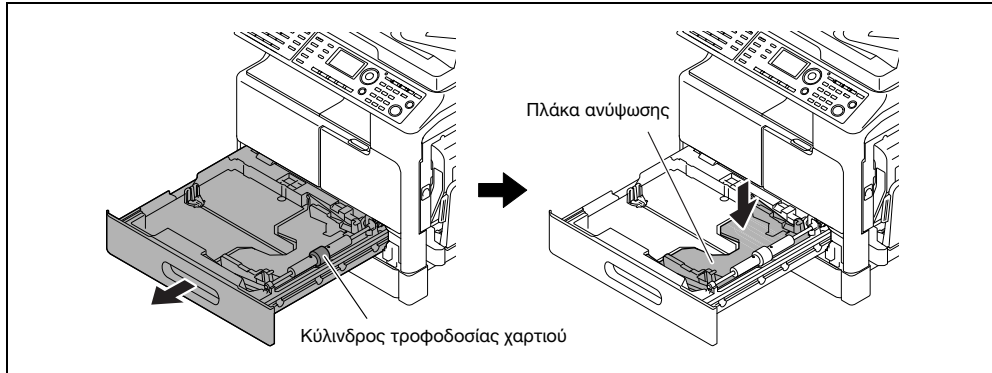

ΥΠΟΔΕΞΗ

Προσέξτε να μην αγγίξετε με τα χέρια την εξωτερική επιφάνεια του ρολού τροφοδοσίας του χαρτιού.

- 2 Σύρετε τον πλευρικό οδηγό στην εγκοπή σύμφωνα με το μέγεθος του χαρτιού.
- 3 Ρυθμίστε το χαρτί και σύρετε τον πλευρικό οδηγό σύμφωνα με το άκρο του χαρτιού.

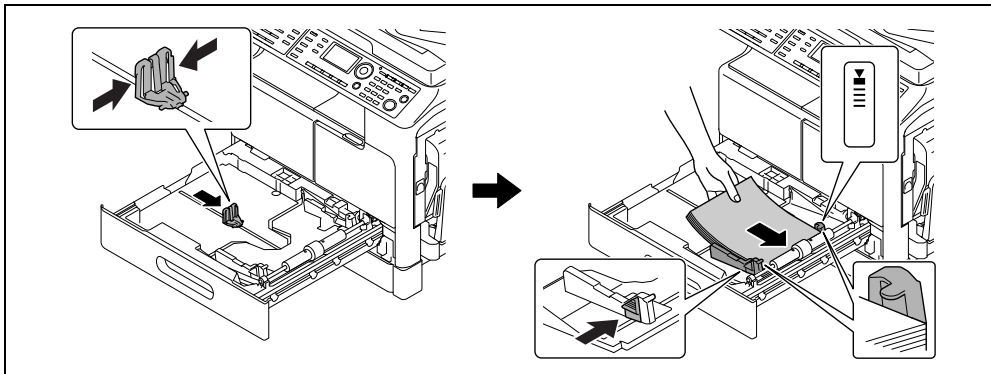

- Τοποθετήστε το χαρτί ώστε η πλευρά στην οποία θέλετε να εκτυπώσετε να είναι στραμμένη προς τα πάνω.
- Για οδηγίες σχετικά με τη ρύθμιση χαρτιού προσαρμοσμένου μεγέθους, βλ. Σ. 3-8.
- Μπορείτε να τοποθετήσετε έως και 250 φύλλα κοινό χαρτί.
- Μπορείτε να τοποθετήσετε έως και 20 φύλλα χοντρό χαρτί.
- Μπορείτε να τοποθετήσετε έως και 10 διαφάνειες OHP.
- Μπορείτε να τοποθετήσετε έως και 10 φακέλους.

ΥΠΟΔΕΞΗ

Μην τοποθετείτε υπερβολικό αριθμό φύλλων, με αποτέλεσμα η κορυφή της στοιβάς να είναι ψηλότερα από το σημάδι ▼.

Αν το χαρτί ήταν τυλιγμένο σε κύλινδρο, ισιώστε το προτού το τοποθετήσετε.



Παραπομπές

Για λεπτομέρειες σχετικά με το πώς να τοποθετήσετε χαρτί στο συρτάρι 1, συμβουλευτείτε το Κεφάλαιο 3 στις [Οδηγίες χρήσης: Φωτοαντιγραφή].

Τοποθέτηση χαρτιού στο συρτάρι 2, συρτάρι 3, συρτάρι 4 ή συρτάρι 5 (προαιρετικά)

- 1 Τραβήξτε έξω το συρτάρι.
→ Πατήστε κάτω την πλάκα ανύψωσης μέχρι να κάνει "κλικ" και να φτάσει στην κανονική της θέση.

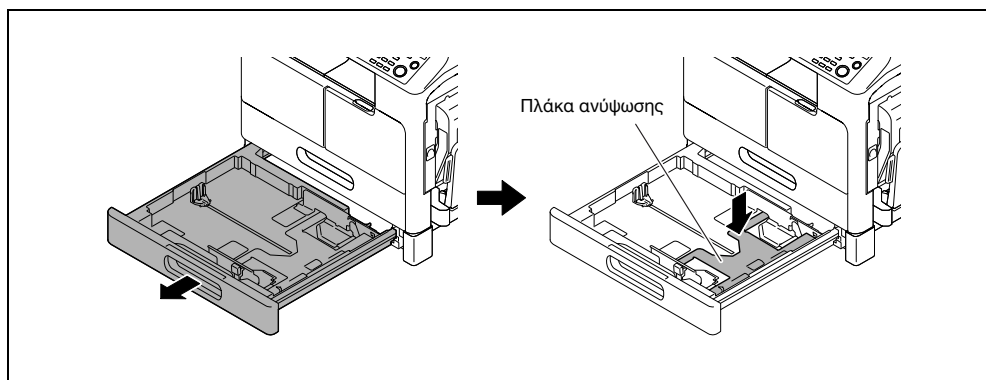

- 2 Σύρετε τον πλευρικό οδηγό στην εγκοπή σύμφωνα με το μέγεθος του χαρτιού.
- 3 Ρυθμίστε το χαρτί και σύρετε τον πλευρικό οδηγό σύμφωνα με το άκρο του χαρτιού.

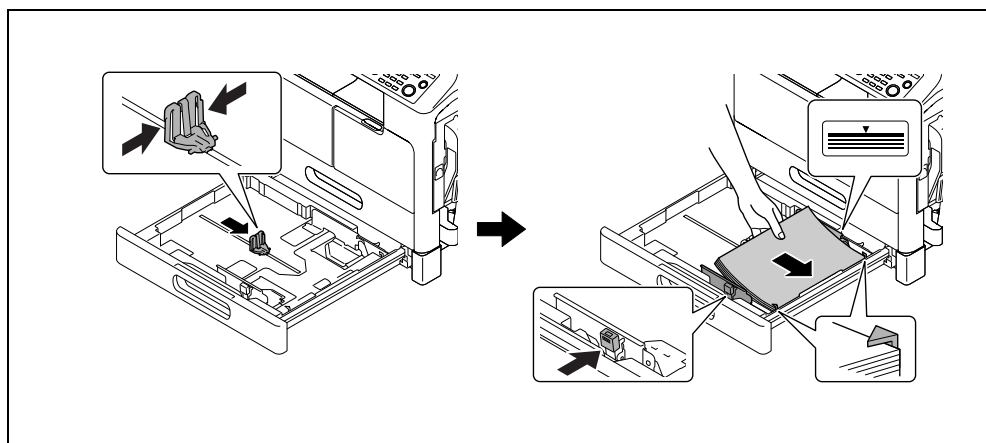

- Τοποθετήστε το χαρτί ώστε η πλευρά στην οποία θέλετε να εκτυπώσετε να είναι στραμμένη προς τα πάνω.
- Μπορείτε να τοποθετήσετε έως και 250 φύλλα κοινό χαρτί.
- Δεν μπορείτε να τοποθετήσετε ειδικό χαρτί (χοντρό χαρτί, διαφάνειες OHP ή φάκελοι).

ΥΠΟΔΕΞΗ

Μην τοποθετείτε υπερβολικό αριθμό φύλλων, με αποτέλεσμα η κορυφή της στοίβας να είναι ψηλότερα από το σημάδι ▼.

Αν το χαρτί ήταν τυλιγμένο σε κύλινδρο, ισιώστε το προτού το τοποθετήσετε.



Παραπομπές

Για λεπτομέρειες σχετικά με το πώς να τοποθετήσετε χαρτί στο **συρτάρι 2**, το **συρτάρι 3**, το **συρτάρι 4** ή το **συρτάρι 5**, συμβουλευτείτε το Κεφάλαιο 3 στις [Οδηγίες χρήσης: Φωτοαντιγραφή].

Τοποθέτηση χαρτιού στο συρτάρι χειροκίνητης τροφοδοσίας

Μπορείτε να τοποθετήσετε κοινό χαρτί, διαφάνειες OHP, φακέλους ή άλλο χαρτί στο **συρτάρι χειροκίνητης τροφοδοσίας**. Παρακάτω περιγράφεται η διαδικασία για την τοποθέτηση κοινού χαρτιού στο **συρτάρι χειροκίνητης τροφοδοσίας**.

Συμβουλές

Αν τοποθετήσετε χαρτί διαφορετικό από το κοινό χαρτί, πρέπει να ορίσετε τον τύπο του χαρτιού στον **πίνακα ελέγχου**.

- 1 Τοποθετήστε το χαρτί και ρυθμίστε τον πλευρικό οδηγό.

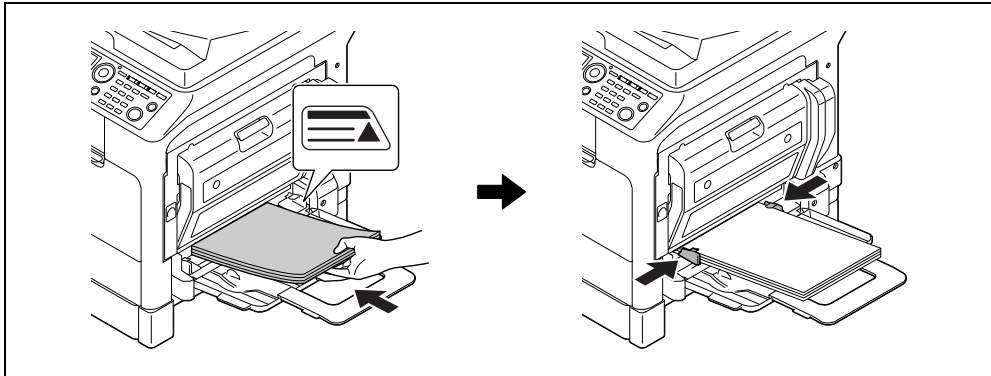

- Τοποθετήστε το χαρτί έτσι ώστε η πλευρά που θα χρησιμοποιηθεί να είναι στραμμένη προς τα κάτω.
- Βεβαιωθείτε ότι το χαρτί είναι επίπεδο προτού το τοποθετήσετε.
- Ολισθήστε τον οδηγό στο μέγεθος του χαρτιού.
- Μπορείτε να τοποθετήσετε έως και 100 φύλλα κοινό χαρτί.
- Μπορείτε να τοποθετήσετε έως και 20 φύλλα χοντρό χαρτί.
- Μπορείτε να τοποθετήσετε έως και 10 διαφάνειες OHP.
- Μπορείτε να τοποθετήσετε έως και 10 φακέλους.

ΥΠΟΔΕΞΗ

Μην τοποθετείτε υπερβολικό αριθμό φύλλων, με αποτέλεσμα η κορυφή της στοίβας να είναι ψηλότερα από το σημάδι ▼.

Αν το χαρτί ήταν τυλιγμένο σε κύλινδρο, ισιώστε το προτού το τοποθετήσετε.

- 2 Στον **πίνακα ελέγχου**, ορίστε το χαρτί.

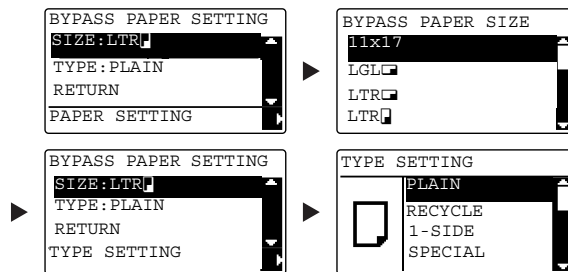

- Χρησιμοποιήστε το πλήκτρο ▲/▼ για να επιλέξετε το [SIZE], έπειτα πατήστε το πλήκτρο ►.
- Χρησιμοποιήστε το πλήκτρο ▲/▼ για να επιλέξετε το μέγεθος χαρτιού, έπειτα πατήστε το πλήκτρο **OK**.
- Χρησιμοποιήστε το πλήκτρο ▲/▼ για να επιλέξετε το [TYPE], έπειτα πατήστε το πλήκτρο ►.
- Χρησιμοποιήστε το πλήκτρο ▲/▼ για να επιλέξετε τον τύπο χαρτιού, έπειτα πατήστε το πλήκτρο **OK**.

**Παραπομπές**

Για λεπτομέρειες σχετικά με το πώς να τοποθετήσετε χαρτί στο **συρτάρι χειροκίνητης τροφοδοσίας**, συμβουλευτείτε το Κεφάλαιο 4 στις [Οδηγίες χρήσης: Φωτοαντιγραφή].

2.8 Απεμπλοκή χαρτιού

Αν παρουσιαστεί εμπλοκή χαρτιού σε αυτό το μηχάνημα, το **Σφάλμα** στον **πίνακα ελέγχου** ανάβει και ένα μήνυμα εμφανίζεται. Δείτε την **οθόνη** για να ελέγξετε τη θέση της εμπλοκής προτού προβείτε σε απεμπλοκή του χαρτιού.

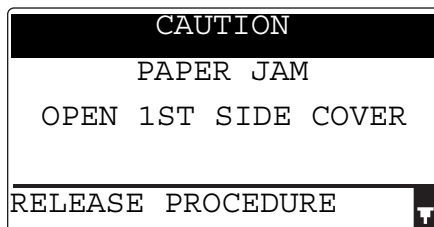

Ένα μήνυμα που υποδεικνύει τη θέση της εμπλοκής χαρτιού εμφανίζεται στην **οθόνη**.

Μήνυμα		Θέση εμπλοκής χαρτιού
[PAPER JAM]	[OPEN 1ST SIDE COVER]	<ul style="list-style-type: none"> • Εντός της βασικής μονάδας • Συρτάρι χειροκίνητης τροφοδοσίας • Συρτάρι 1
	[OPEN 2ND SIDE COVER]	Συρτάρι 2
	[OPEN 3RD SIDE COVER]	Συρτάρι 3
	[OPEN 4TH SIDE COVER]	Συρτάρι 4
	[OPEN 5TH SIDE COVER]	Συρτάρι 5
	[OPEN DUPLEX COVER]	Αυτόματη μονάδα διπλής όψης
[Original doc. jam]	[OPEN DOC. FEED COVER]	ADF

Πατήστε το πλήκτρο ▼ για να επιβεβαιώσετε τη διαδικασία εμπλοκής χαρτιού στην Οθόνη.

Απεμπλοκή χαρτιού από τη βασική μονάδα, το συρτάρι χειροκίνητης τροφοδοσίας ή το συρτάρι 1

Παρακάτω περιγράφεται η διαδικασία για την απεμπλοκή χαρτιού από τη βασική μονάδα, το **συρτάρι χειροκίνητης τροφοδοσίας** ή το **συρτάρι 1**.

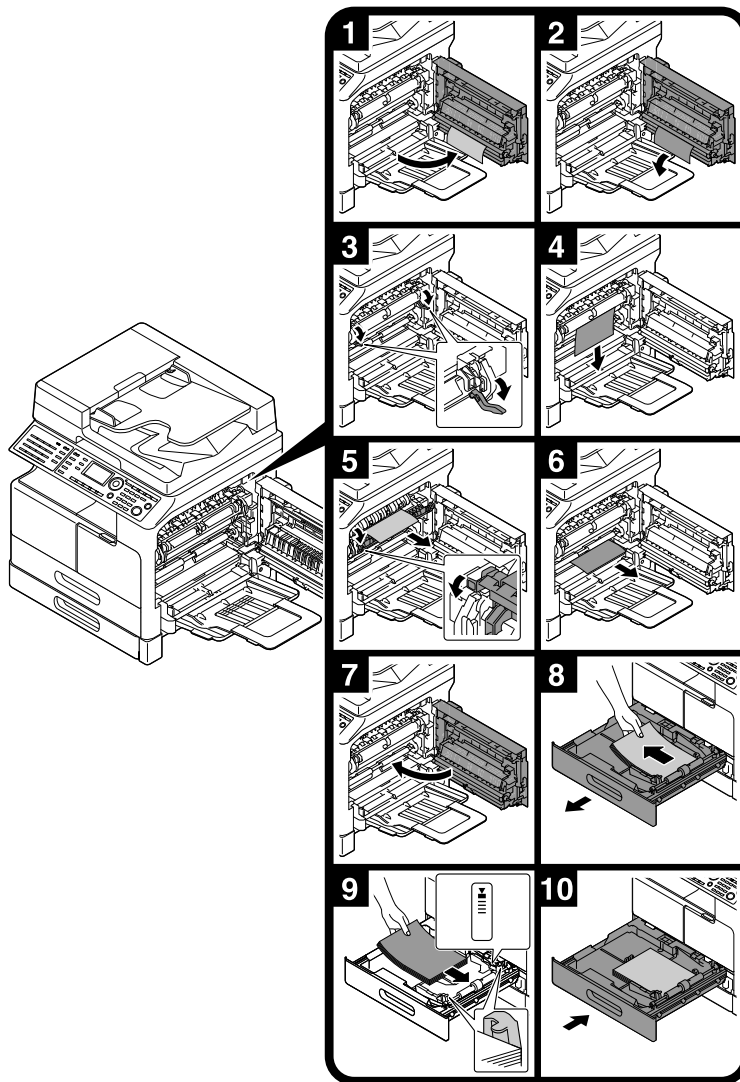

Συμβουλές

- Οι περιοχές γύρω από τη μονάδα τήξης είναι πολύ θερμές. Για να αποφύγετε τα εγκαύματα, μην αγγίζετε κανένα άλλο μέρος εκτός των όσων ορίζονται στη διαδικασία. Αν αγγίξετε ένα ζεστό εξάρτημα, δροσίστε αμέσως την επιδερμίδα σας με κρύο νερό και συμβουλευτείτε έναν γιατρό.
- Αν αγγίξετε την επιφάνεια του κυλίνδρου μεταφοράς, μπορεί να αλλοιώσετε την ποιότητα εικόνας των αντιγράφων. Προσέξτε να μην αγγίξετε με τα χέρια την επιφάνεια του κυλίνδρου μεταφοράς.
- Κατά την απελευθέρωση του μοχλού κόλλησης με πίεση, να κρατάτε το πράσινο μέρος του μοχλού.
- Αν ακουμπήσετε την επιφάνεια του τυμπάνου μπορεί να αλλοιώσετε την ποιότητα εικόνας των αντιγράφων. Προσέξτε να μην αγγίξετε με τα χέρια την επιφάνεια του τυμπάνου.

⚠ ΠΡΟΣΟΧΗ

- Το εσωτερικό αυτού του προϊόντος έχει περιοχές όπου αναπτύσσεται μεγάλη θερμοκρασία, πράγμα που μπορεί να προκαλέσει εγκαύματα. Όταν ελέγχετε το εσωτερικό της μονάδας για δυσλειτουργίες όπως η εμπλοκή του χαρτιού, μην αγγίζετε τις περιοχές (π.χ. δίπλα στη μονάδα σταθεροποίησης (μ. τήξης)) οι οποίες σημειώνονται με μια προειδοποιητική σήμανση "Caution HOT". Μπορεί να προκληθεί έγκαυμα.

Απεμπλοκή χαρτιού από το συρτάρι 2, συρτάρι 3, συρτάρι 4 ή συρτάρι 5

Παρακάτω περιγράφεται η διαδικασία για την απεμπλοκή χαρτιού από το **συρτάρι 2**, **συρτάρι 3**, **συρτάρι 4** ή **συρτάρι 5**. Το **συρτάρι 2** χρησιμοποιείται σύμφωνα με την παρακάτω επεξήγηση. Για το **συρτάρι 3**, **συρτάρι 4** και **συρτάρι 5**, χρησιμοποιήστε την ίδια διαδικασία.

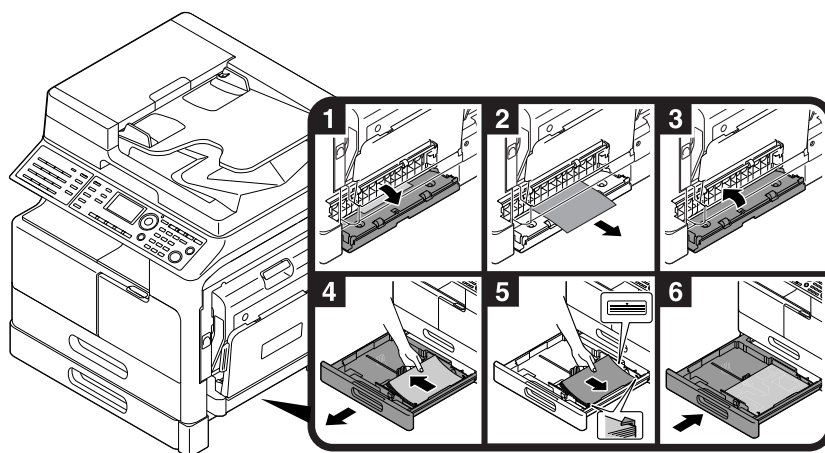

Απεμπλοκή χαρτιού από τον ADF

Παρακάτω περιγράφεται η διαδικασία για την απεμπλοκή χαρτιού από τον ADF.

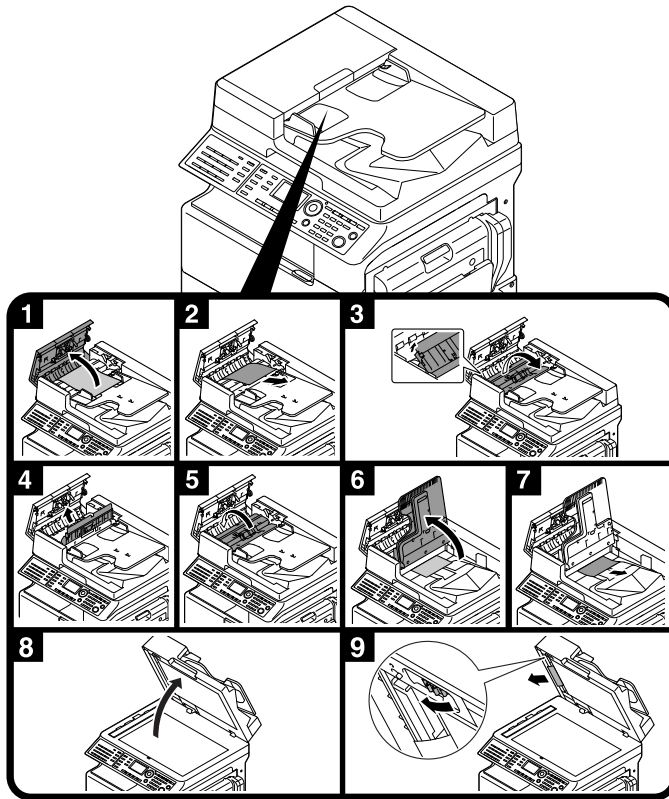

Απεμπλοκή χαρτιού από την αυτόματη μονάδα διπλής όψης

Παρακάτω περιγράφεται η διαδικασία για την απεμπλοκή χαρτιού από την αυτόματη μονάδα διπλής όψης.

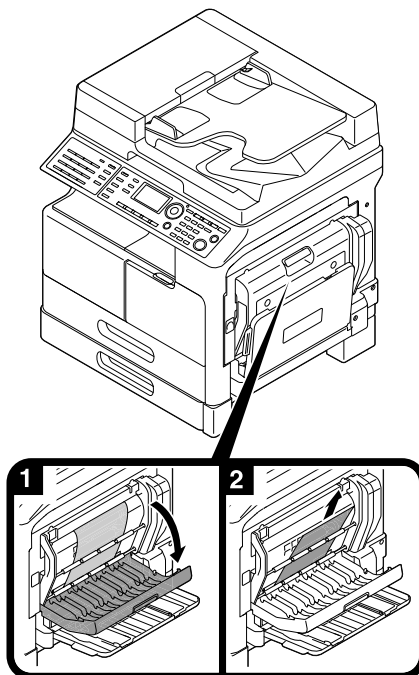

2.9 Αντικατάσταση αναλώσιμων

Αντικατάσταση του δοχείου τόνερ

Όταν το τόνερ εξαντλείται, το **Σφάλμα** στον **πίνακα ελέγχου** ανάβει και εμφανίζεται ένα μήνυμα. Όταν εμφανιστεί αυτό το μήνυμα, αντικαταστήστε το **δοχείο τόνερ** με ένα νέο.

Πατήστε το πλήκτρο ▼ για να επιβεβαιώσετε τη διαδικασία αντικατάστασης τόνερ στην Οθόνη.

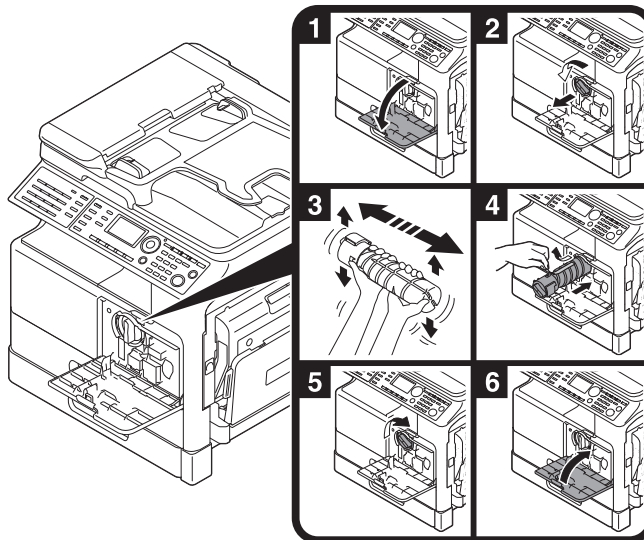
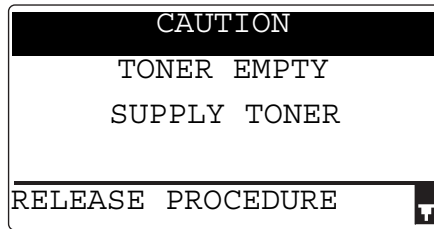

Συμβουλές

- Σχετικά με το **δοχείο γραφίτη**, βεβαιωθείτε ότι χρησιμοποιείτε ένα **δοχείο γραφίτη** αποκλειστικά για αυτό το μηχάνημα. Αν χρησιμοποιήσετε άλλο **δοχείο γραφίτη** μπορεί να προκληθεί βλάβη. Για λεπτομέρειες, επικοινωνήστε με τον εκπρόσωπο service.
- Ο αντιπρόσωπος service με τον οποίο συνεργάζεστε συγκεντρώνει τα άδεια **δοχεία γραφίτη**. Αποθηκεύετε τα άδεια δοχεία τόνερ σε ένα ξεχωριστό κουτί συσκευασίας. Μην πετάτε τα δοχεία.
- Πριν την τοποθέτηση ενός νέου **δοχείου γραφίτη**, κουνήστε το καλά 5 με 10 φορές περίπου δεξιά-αριστερά και πάνω-κάτω.
- Μην ανοίγετε με τη βία και μην αποσυναρμολογείτε τα **δοχεία τόνερ** (περιέκτες τόνερ).
- Μην αφαιρείτε με τη βία ή απορρίπτετε τόνερ που παραμένει στα **δοχεία τόνερ** (περιέκτες τόνερ).



ΠΡΟΕΙΔΟΠΟΙΗΣΗ

- Μην ρίχνετε τόνερ ή περιέκτη με τόνερ (π.χ. κασέτα τόνερ, μονάδα εμφάνισης και δοχείο απόρριψης τόνερ) σε ανοικτή φλόγα. Το ζεστό τόνερ μπορεί να διασκορπιστεί και να προκαλέσει εγκαύματα ή άλλες ζημιές.

⚠ ΠΡΟΣΟΧΗ

- Μην αφήνετε μέρη σχετιζόμενα με το τόνερ (π.χ. κασέτα τόνερ, μονάδα εμφάνισης και δοχείο απόρριψης τόνερ) σε σημεία που έχουν πρόσβαση παιδιά. Η τοποθέτηση στο στόμα αυτών των μερών ή η κατάποση τόνερ θα μπορούσε να βλάψει την υγεία σας.
- Μην αποθηκεύετε μέρη σχετιζόμενα με το τόνερ (π.χ. κασέτα τόνερ, μονάδα εμφάνισης και δοχείο απόρριψης τόνερ) κοντά σε συσκευές ευαίσθητες στον μαγνητισμό, όπως π.χ. εξοπλισμός ακριβείας και συσκευές αποθήκευσης δεδομένων γιατί μπορεί να μην λειτουργήσουν σωστά. Έτσι μπορεί να προκύψουν δυσλειτουργίες αυτών των συσκευών.
- Μην ασκείτε δύναμη επί των σχετιζόμενων με το τόνερ μερών (π.χ. κασέτα τόνερ, μονάδα εμφάνισης και δοχείο απόρριψης τόνερ). Αν εξέλθει τόνερ από την κασέτα τόνερ, προσέξτε πολύ ώστε να αποφευχθεί οποιαδήποτε εισπνοή ή ακόμη και επαφή του με το δέρμα.
- Εάν πέσει τόνερ στο δέρμα σας ή στα ρούχα σας, πλύνετε διεξοδικά με σαπούνι και νερό.
- Εάν εισπνεύσετε τόνερ, μετακινηθείτε σε μέρος με φρέσκο αέρα και κάνετε γαργάρες με πολύ νερό επανειλημμένα. Εάν παρουσιαστούν συμπτώματα, όπως βήχας για παράδειγμα, ζητήστε αμέσως ιατρική συμβουλή.
- Αν μπει τόνερ στα μάτια σας, αμέσως ξεπλύνετε τα με τρεχούμενο νερό για πάνω από 15 λεπτά. Ζητήστε ιατρική συμβουλή αν δεν εξασθενήσει ο ερεθισμός.
- Αν καταπιείτε τόνερ, ξεπλύνετε το στόμα σας και πιείτε μερικά ποτήρια νερό. Ζητήστε ιατρική συμβουλή αν χρειαστεί.

2.10 Ρύθμιση παραμέτρων προαιρετικού εξοπλισμού

Αυτή η ενότητα περιγράφει τους προαιρετικούς εξοπλισμούς που μπορούν να εγκατασταθούν σε αυτό το μηχάνημα.

Προσθέτοντας προαιρετικό εξοπλισμό, θα είστε σε θέση να ανταποκριθείτε στις διάφορες απαιτήσεις του γραφείου σας.

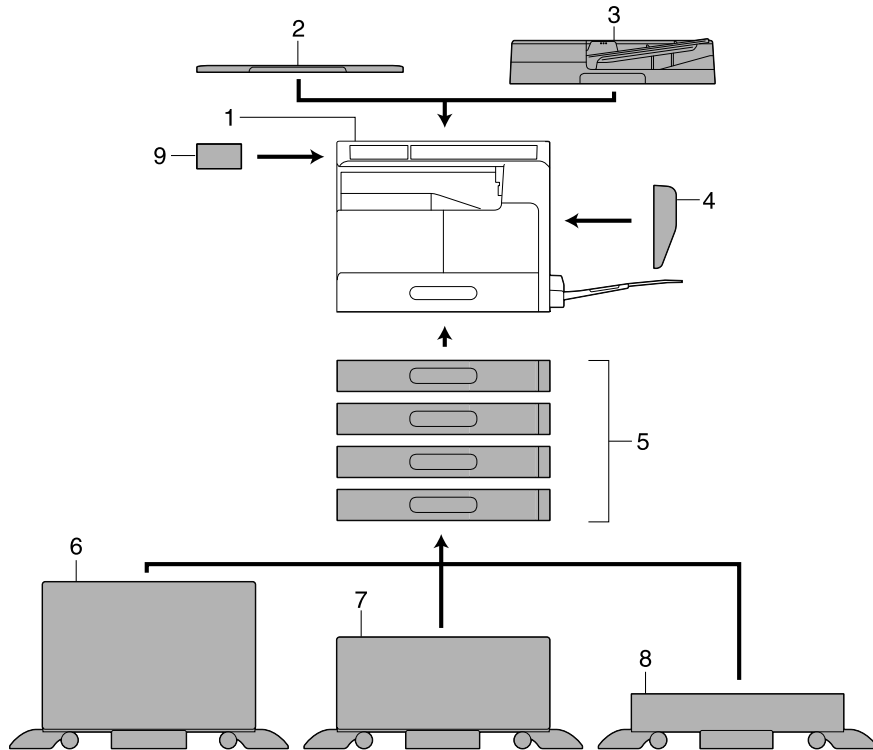

Αρ.	Όνομα	Περιγραφή
1	Βασική μονάδα	Το πρωτότυπο σαρώνεται από τη μονάδα σάρωσης και η σαρωμένη εικόνα εκτυπώνεται από την μονάδα εκτύπωσης. Η βασική μονάδα θα καλείται στο εξής "αυτό το μηχάνημα", "βασική μονάδα" ή bizhub 225i σε ολόκληρο το βιβλίο χειρισμού.
2	Κάλυμμα του πρωτοτύπου OC-512	Σταθεροποιεί τα πρωτότυπα που τοποθετήθηκαν. Αυτή η μονάδα θα καλείται στο εξής κάλυμμα του πρωτοτύπου σε ολόκληρο το βιβλίο χειρισμού.
3	Αυτόματος τροφοδότης και αντιστροφέας πρωτοτύπων DF-633	Τροφοδοτεί αυτόματα και σαρώνει πρωτότυπα ανά σελίδα. Αυτή η μονάδα αντιστρέφει αυτόματα και σαρώνει πρωτότυπα 2 όψεων. Αυτή η μονάδα θα καλείται στο εξής ADF σε ολόκληρο το βιβλίο χειρισμού.
4	Αυτόματη μονάδα διπλής όψης AD-509	Αυτή η μονάδα επιτρέπει την εκτύπωση μονής ή διπλής όψης από ένα πρωτότυπο διπλής όψης.
5	Μονάδα τροφοδοσίας χαρτιού PF-507	Μπορείτε να τοποθετήσετε έως και 250 φύλλα σε αυτή τη μονάδα τροφοδοσίας χαρτιού. Μπορείτε να προσθέσετε έως τέσσερα συρτάρια σε αυτό το μηχάνημα. Η μονάδα θα καλείται στο εξής συρτάρι 2/συρτάρι 3/συρτάρι 4/συρτάρι 5 .

Αρ.	Όνομα	Περιγραφή
6	Κονσόλα DK-706	Αυτό το μηχάνημα μπορεί να εγκατασταθεί πάνω σε αυτήν την κονσόλα. Χρησιμοποιώντας αυτήν την κονσόλα, μπορείτε να εγκαταστήσετε αυτό το μηχάνημα στο δάπεδο. Ένα συρτάρι μπορεί να προστεθεί σε αυτήν την κονσόλα. Αυτή η κονσόλα θα καλείται στο εξής κονσόλα σε ολόκληρο το βιβλίο χειρισμού.
7	Κονσόλα DK-707	Αυτό το μηχάνημα μπορεί να εγκατασταθεί πάνω σε αυτήν την κονσόλα. Χρησιμοποιώντας αυτήν την κονσόλα, μπορείτε να εγκαταστήσετε αυτό το μηχάνημα στο δάπεδο. Μπορείτε να προσθέσετε έως δύο συρτάρια σε αυτήν την κονσόλα. Αυτή η κονσόλα θα καλείται στο εξής κονσόλα σε ολόκληρο το βιβλίο χειρισμού.
8	Κονσόλα DK-708	Αυτό το μηχάνημα μπορεί να εγκατασταθεί πάνω σε αυτήν την κονσόλα. Χρησιμοποιώντας αυτήν την κονσόλα, μπορείτε να εγκαταστήσετε αυτό το μηχάνημα στο δάπεδο. Μπορείτε να προσθέσετε έως τέσσερα συρτάρια σε αυτήν την κονσόλα. Αυτή η κονσόλα θα καλείται στο εξής κονσόλα σε ολόκληρο το βιβλίο χειρισμού.
9	Πίνακας εκτεταμένων λειτουργιών MK-750	Ο καταχωρισμένος αριθμός βιβλίου διευθύνσεων και η διεύθυνση μπορούν να καταχωριστούν ή να ανακληθούν κατά τη χρήση των λειτουργιών φαξ και σάρωσης.
10	Σετ ΦΑΞ FK-510*	Δίνει τη δυνατότητα σε αυτό το μηχάνημα να λειτουργεί και ως συσκευή φαξ. Εναλλακτικά, επιτρέπει τη σύνδεση περισσότερων τηλεφωνικών γραμμών.

* Υποδεικνύει ενσωματωμένο προαιρετικό εξοπλισμό που δεν εμφανίζεται στην παραπάνω εικόνα.



**Χρήση ως μηχάνημα
αντιγραφής**

3 Χρήση ως μηχανήμα αντιγραφής

3.1 Αντιγραφή πρωτοτύπου

Αυτή η ενότητα περιγράφει τις βασικές διαδικασίες για την τοποθέτηση και την αντιγραφή ενός πρωτοτύπου.

- 1 Πατήστε το πλήκτρο **Αντιγραφή** και τοποθετήστε το πρωτότυπο.
 - Για λεπτομέρειες σχετικά με το πώς να τοποθετήσετε το πρωτότυπο, συμβουλευτείτε τη Σ. 2-12.
- 2 Ορίστε την ποιότητα της εικόνας.



- Χρησιμοποιήστε το πλήκτρο ▲/▼ για να επιλέξετε τη σωστή ρύθμιση, έπειτα πατήστε το πλήκτρο **OK**.
- Για πρωτότυπα που περιέχουν κείμενο και φωτογραφίες, επιλέξτε [TEXT/PHOTO].
- Για πρωτότυπα που περιέχουν μόνο κείμενο, επιλέξτε [TEXT].
- Για πρωτότυπα που περιέχουν μόνο φωτογραφίες, επιλέξτε [PHOTO].

- 3 Ορίστε την πυκνότητα.



- Χρησιμοποιήστε το πλήκτρο ▲/▼ για να επιλέξετε τη σωστή ρύθμιση, έπειτα πατήστε το πλήκτρο **OK**.
- Όταν επιλέξετε το [MANUAL], χρησιμοποιήστε το πλήκτρο ◀/▶ για να επιλέξετε την κατάλληλη πυκνότητα, έπειτα πατήστε το πλήκτρο **OK**.
- Στη χειροκίνητη ρύθμιση, μπορείτε να επιλέξετε την πυκνότητα από εννιά διαφορετικά επίπεδα.
- Δεν μπορείτε να ορίσετε τον αυτόματο έλεγχο πυκνότητας και τη ρύθμιση ποιότητας εικόνας [PHOTO] ταυτόχρονα.

- 4 Χρησιμοποιήστε το **πληκτρολόγιο** για να καθορίσετε τον αριθμό των αντιγράφων, έπειτα πατήστε το πλήκτρο **Εκκίνηση**.

- Όταν τοποθετείτε ένα πρωτότυπο στο **γαυάλι πρωτοτύπων**, επαναλάβετε τα βήματα 1 έως 4.
- Για να διακόψετε τη λειτουργία αντιγραφής που εκτελείται, πατήστε το πλήκτρο **Καθαρισμός/Stop**. Για λεπτομέρειες, ανατρέξτε στην ενότητα Σ. 3-11.

3.2 Μεγέθυνση ή σμίκρυνση του πρωτοτύπου σε διαφορετικό μέγεθος

Όταν το μέγεθος του πρωτοτύπου διαφέρει από το μέγεθος του χαρτιού εκτύπωσης, μπορείτε να ορίσετε τον συντελεστή zoom για αντιγραφή.

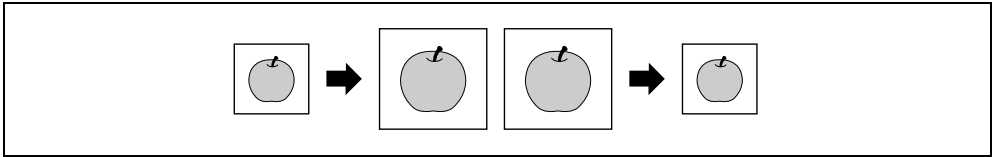

- 1 Πατήστε το πλήκτρο **Αντιγραφή** και τοποθετήστε το πρωτότυπο.
 - Για λεπτομέρειες σχετικά με το πώς να τοποθετήσετε το πρωτότυπο, συμβουλευτείτε τη Σ. 2-12.
- 2 Πατήστε το πλήκτρο **Zoom**, έπειτα επιλέξτε [FIXED].



- Χρησιμοποιήστε το πλήκτρο ▲/▼ για να επιλέξετε τον σωστό συντελεστή zoom, έπειτα πατήστε το πλήκτρο **OK**.
 - Επιλέξτε τον συντελεστή zoom από 25%, 50%, 64%, 78%, 100%, 121%, 129%, 200% και 400%.
 - Όταν θέλετε να ορίσετε τον συντελεστή zoom από το **πληκτρολόγιο**, επιλέξτε [MANUAL].
- 3 Χρησιμοποιήστε το **πληκτρολόγιο** για να καθορίσετε τον αριθμό των αντιγράφων, έπειτα πατήστε το πλήκτρο **Εκκίνηση**.
 - Για να διακόψετε τη λειτουργία αντιγραφής που εκτελείται, πατήστε το πλήκτρο **Καθαρισμός/Stop**. Για λεπτομέρειες, ανατρέξτε στην ενότητα Σ. 3-11.
 - Όταν τοποθετείτε το πρωτότυπο στο **γαλί πρωτοτύπων**, επαναλάβετε τα βήματα 1 έως 3.

Ορισμός συντελεστή zoom χειροκίνητα

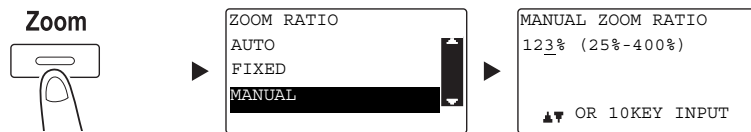

Χρησιμοποιήστε το πλήκτρο ▲/▼ για να επιλέξετε το [MANUAL], έπειτα πατήστε το πλήκτρο **OK**.
Χρησιμοποιήστε το πλήκτρο ▲/▼ ή το **πληκτρολόγιο** για να εισάγετε την τιμή, έπειτα πατήστε το πλήκτρο **OK**.

Συμβουλές

Πατώντας το πλήκτρο **Καθαρισμός/Stop**, διαγράφετε την τιμή που εισάγατε.

Παραπομπές

Για λεπτομέρειες σχετικά με τη ρύθμιση του συντελεστή zoom του κατακόρυφου και του οριζόντιου προσανατολισμού, συμβουλευτείτε το Κεφάλαιο 4 στις [Οδηγίες χρήσης: Φωτοαντιγραφή].

3.3 Εξοικονόμηση χαρτιού που χρησιμοποιείται για αντιγραφή

Αυτή η ενότητα περιγράφει τις διαδικασίες για εκτύπωση και στις δύο όψεις του χαρτιού (αντιγραφή διπλής όψης) και για εκτύπωση πολλαπλών σελίδων που έχουν υποστεί σμίκρυνση σε ένα απλό χαρτί (συνδυασμένη αντιγραφή).

Αντιγραφή διπλής όψης

Όταν αντιγράφετε έναν μεγάλο αριθμό πρωτοτύπων μονής όψης, αν τα αντιγράψετε και στις δύο πλευρές κάθε φύλλου, μειώνεται η ποσότητα του χαρτιού που θα χρησιμοποιηθεί κατά 50%.

Η λειτουργία αντιγραφής διπλής όψης είναι διαθέσιμη μόνο όταν είναι εγκατεστημένη η προαιρετική **Αυτόματη μονάδα διπλής όψης AD-509**.

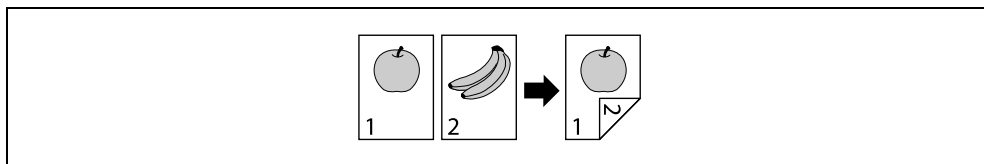

- 1 Πατήστε το πλήκτρο **Αντιγραφή** και τοποθετήστε το πρωτότυπο.
 - Για λεπτομέρειες σχετικά με τον τρόπο τοποθέτησης του πρωτότυπου, βλ. Σ. 2-12.
- 2 Ορίστε τις ρυθμίσεις για την αντιγραφή διπλής όψης.

Μονής όψης/Διπλής όψης

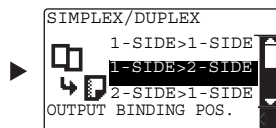

- Χρησιμοποιήστε το πλήκτρο ▲/▼ για να επιλέξετε το [1-SIDE → 2-SIDE] και πατήστε το πλήκτρο **OK**.
- Όταν επιλέγετε [1-SIDE → 2-SIDE] και πατάτε το πλήκτρο ►, μπορείτε να καθορίσετε το σημείο δεσίματος των εκτυπωμένων φύλλων.

Συμβουλές

Στο [1-SIDE → 2-SIDE], το [1-SIDE] αναφέρεται σε πρωτότυπο μονής όψης και το [2-SIDE] αναφέρεται σε πρωτότυπο διπλής όψης.

- 3 Χρησιμοποιήστε το **πληκτρολόγιο** για να καθορίσετε τον αριθμό των αντιγράφων, έπειτα πατήστε το πλήκτρο **Εκκίνηση**.
 - Για να διακόψετε τη λειτουργία αντιγραφής που εκτελείται, πατήστε το πλήκτρο **Καθαρισμός/Stop**. Για λεπτομέρειες, ανατρέξτε στην ενότητα Σ. 3-11.
 - Αφού τοποθετήσετε το πρωτότυπο στο **γαλί πρωτοτύπων**, μεταβείτε στο βήμα 4.
- 4 Όταν εμφανίζεται ένα μήνυμα, τοποθετήστε το επόμενο πρωτότυπο, έπειτα πατήστε το πλήκτρο **OK**.

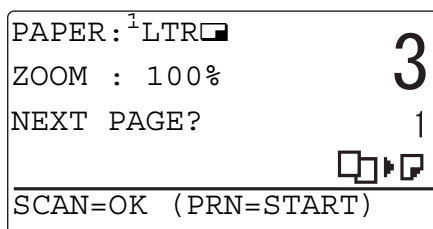

- 5 Όταν έχουν σαρωθεί όλα τα πρωτότυπα, πατήστε το πλήκτρο **Εκκίνηση**.

Συμβουλές

Ο αριθμός των σαρωμένων σελίδων εμφανίζεται κάτω από τον αριθμό των αντιγράφων.

Συνδυασμένη αντιγραφή

Παρακάτω περιγράφεται η διαδικασία για συνδυασμό και εκτύπωση πολλαπλών πρωτοτύπων (δύο ή τέσσερις σελίδες) σε ένα απλό φύλλο.

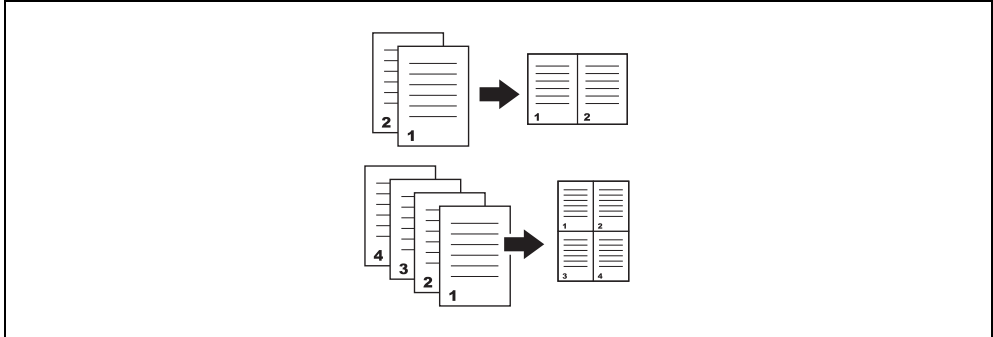

- 1 Πατήστε το πλήκτρο **Αντιγραφή** και τοποθετήστε το πρωτότυπο.
 - Για λεπτομέρειες σχετικά με το πώς να τοποθετήσετε το πρωτότυπο, συμβουλευτείτε τη Σ. 2-12.
- 2 Πατήστε το πλήκτρο **Συνδυασμός Πρωτοτύπου** και επιλέξτε [2IN1] ή [4IN1].

Συνδυασμός Πρωτοτύπου

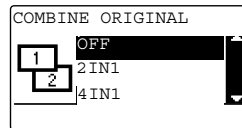

- Αν επιλέξετε [2IN1] και πατήσετε το πλήκτρο ► μπορείτε να ορίσετε την κατεύθυνση του πρωτοτύπου.
 - Αν επιλέξετε [4IN1] και πατήσετε το πλήκτρο ► μπορείτε να ορίσετε τη σειρά των σελίδων. Αν πατήσετε το πλήκτρο ► δίπλα, μπορείτε να ορίσετε την κατεύθυνση του πρωτοτύπου.
- 3 Χρησιμοποιήστε το **πληκτρολόγιο** για να καθορίσετε τον αριθμό των αντιγράφων, έπειτα πατήστε το πλήκτρο **Εκκίνηση**.
 - Για να διακόψετε τη λειτουργία αντιγραφής που εκτελείται, πατήστε το πλήκτρο **Καθαρισμός/Stop**. Για λεπτομέρειες, ανατρέξτε στην ενότητα Σ. 3-11.
 - Αφού τοποθετήσετε το πρωτότυπο στο **γαλί πρωτοτύπων**, μεταβείτε στο βήμα 4.
 - 4 Όταν εμφανίζεται ένα μήνυμα, τοποθετήστε το επόμενο πρωτότυπο, έπειτα πατήστε το πλήκτρο **OK**.

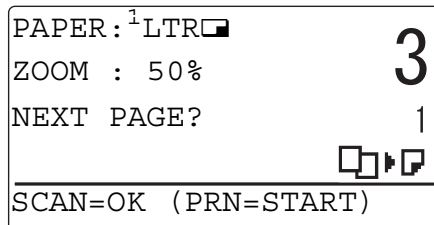

- 5 Αφού σαρώσετε όλα τα πρωτότυπα, πατήστε το πλήκτρο **Εκκίνηση**.

 **Συμβουλές**

Ο αριθμός των σαρωμένων σελίδων εμφανίζεται κάτω από τον αριθμό των αντιγράφων.

3.4 Αντιγραφή σε χαρτί προσαρμοσμένου μεγέθους

Μπορείτε να τοποθετήσετε χαρτί προσαρμοσμένου μεγέθους στο **συρτάρι χειροκίνητης τροφοδοσίας** και στο **συρτάρι 1**.

Για το συρτάρι χειροκίνητης τροφοδοσίας

- 1 Πατήστε το πλήκτρο **Αντιγραφή** και τοποθετήστε το πρωτότυπο.
 - Για λεπτομέρειες σχετικά με το πώς να τοποθετήσετε το πρωτότυπο, συμβουλευτείτε τη Σ. 2-12.
- 2 Τοποθετήστε χαρτί στο **συρτάρι χειροκίνητης τροφοδοσίας**.

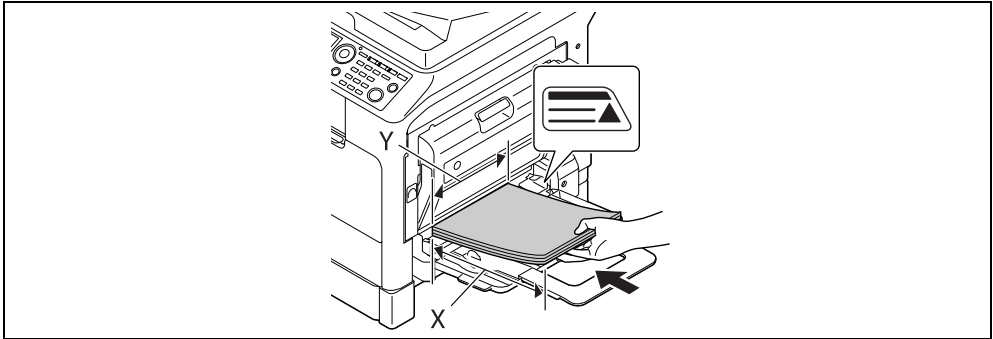

- Μπορείτε να τοποθετήσετε έως και 100 φύλλα στο **συρτάρι χειροκίνητης τροφοδοσίας**. Μην τοποθετείτε τα φύλλα έως το σημείο που η κορυφή της στοίβας είναι ψηλότερα από το σημάδι ▲.
- Όταν τοποθετείτε χαρτί στο **συρτάρι χειροκίνητης τροφοδοσίας**, εμφανίζεται μια οθόνη για να επιλέξετε το χαρτί στο συρτάρι χειροκίνητης τροφοδοσίας στον **πίνακα ελέγχου**. Μεταβείτε στο βήμα 3 για να ορίσετε τις ρυθμίσεις για το χαρτί προσαρμοσμένου μεγέθους.

- 3 Ορίστε τις ρυθμίσεις για το χαρτί προσαρμοσμένου μεγέθους.

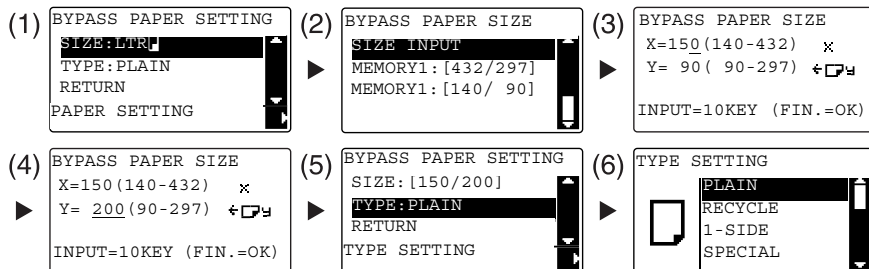

- Χρησιμοποιήστε το πλήκτρο ▲/▼ για να επιλέξετε το [SIZE], έπειτα πατήστε το πλήκτρο ►. (1)
- Χρησιμοποιήστε το πλήκτρο ▲/▼ για να επιλέξετε τη σωστή ρύθμιση, έπειτα πατήστε το πλήκτρο **OK**. (2)(6)
- Χρησιμοποιήστε το **πληκτρολόγιο** για να επιλέξετε το μέγεθος χαρτιού, έπειτα πατήστε το πλήκτρο **OK**. (3)(4)
- Χρησιμοποιήστε το πλήκτρο ▲/▼ για να επιλέξετε το [TYPE], έπειτα πατήστε το πλήκτρο ►. (5)
- Πατήστε **Πίσω** για να επιστρέψετε στη βασική οθόνη.
- Αν δεν είστε βέβαιοι για το μέγεθος του προσαρμοσμένου μεγέθους χαρτιού, μετρήστε τα μήκη X και Y χρησιμοποιώντας την **κλίμακα πρωτοτύπου**.

- 4 Χρησιμοποιήστε το **πληκτρολόγιο** για να καθορίσετε τον αριθμό των αντιγράφων, έπειτα πατήστε το πλήκτρο **Εκκίνηση**.

Για τον δίσκο 1

- 1 Πατήστε το πλήκτρο **Αντιγραφή** και τοποθετήστε το πρωτότυπο.
→ Για λεπτομέρειες σχετικά με το πώς να τοποθετήσετε το πρωτότυπο, συμβουλευτείτε τη Σ. 2-12.
- 2 Τοποθετήστε χαρτί στο **συρτάρι 1**.

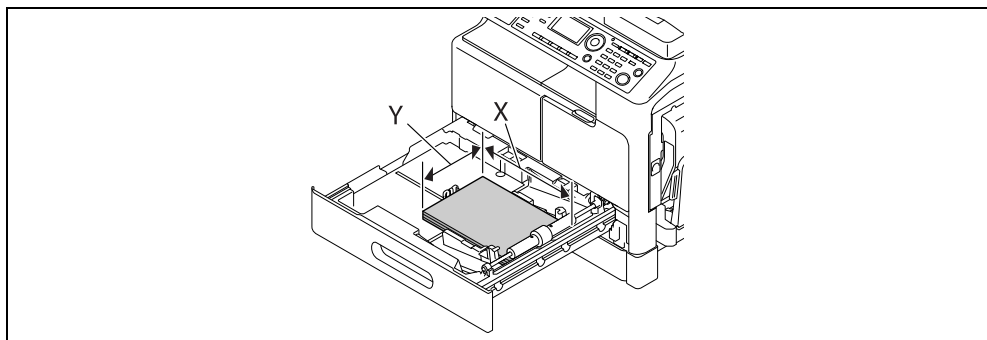

→ Σύρετε τον πλευρικό οδηγό σύμφωνα με το άκρο του χαρτιού.

- 3 Ορίστε τις ρυθμίσεις για το χαρτί προσαρμοσμένου μεγέθους.

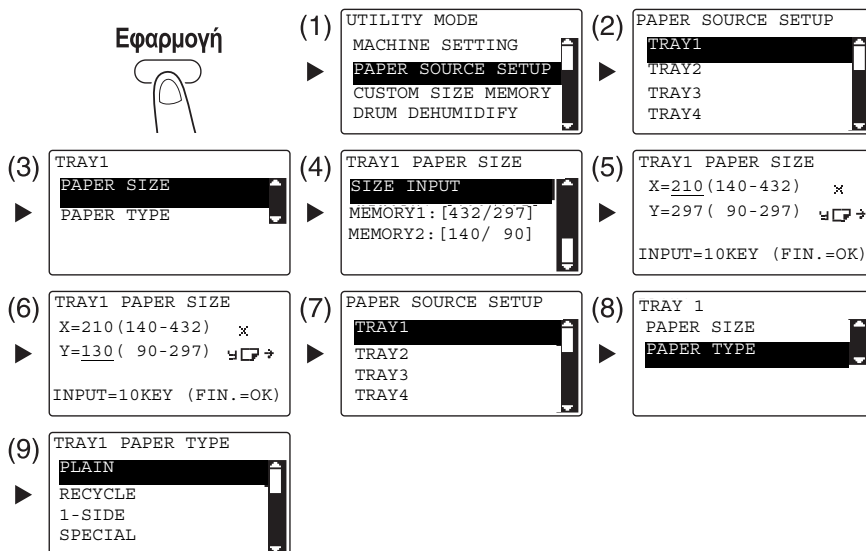

→ Χρησιμοποιήστε το πλήκτρο ▲/▼ για να επιλέξετε τη σωστή ρύθμιση, έπειτα πατήστε το πλήκτρο **OK**. (1)(2)(3)(4)(7)(8)(9)

→ Χρησιμοποιήστε το **πληκτρολόγιο** για να καταχωρίσετε το μέγεθος χαρτιού, έπειτα πατήστε το πλήκτρο **OK**. (5)(6)

→ Αν δεν είστε βέβαιοι για το μέγεθος του προσαρμοσμένου χαρτιού, μετρήστε το μήκος (X) και το πλάτος (Y) χρησιμοποιώντας την **κλίμακα πρωτοτύπου**.

- 4 Χρησιμοποιήστε το **πληκτρολόγιο** για να καθορίσετε τον αριθμό των αντιγράφων, έπειτα πατήστε το πλήκτρο **Εκκίνηση**.

3.5 Δημιουργία αντιγράφων σε φακέλους

Μπορείτε να τοποθετήσετε φακέλους στο **συρτάρι χειροκίνητης τροφοδοσίας** και στο **συρτάρι 1**. Ως παράδειγμα, αυτή η ενότητα περιγράφει τις διαδικασίες για την τοποθέτηση φακέλων στο **συρτάρι χειροκίνητης τροφοδοσίας** και την αντιγραφή του πρωτοτύπου σε φακέλους.

- 1 Πατήστε το πλήκτρο **Αντιγραφή** και τοποθετήστε το πρωτότυπο.
 - Για λεπτομέρειες σχετικά με το πώς να τοποθετήσετε το πρωτότυπο, συμβουλευτείτε τη Σ. 2-12.
- 2 Τοποθετήστε φακέλους στο **συρτάρι χειροκίνητης τροφοδοσίας**.

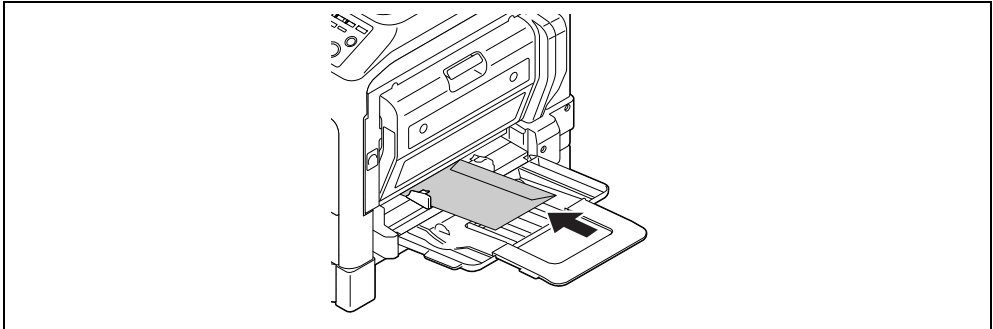

- Τοποθετήστε τους φακέλους με την πλευρά του πτερυγίου στραμμένη προς τα πάνω ώστε η πλευρά στην οποία θέλετε να αντιγράψετε να είναι στραμμένη προς τα κάτω.
- Μπορείτε να τοποθετήσετε έως 10 φακέλους στο **συρτάρι χειροκίνητης τροφοδοσίας**.
- Όταν τοποθετείτε φακέλους στο **συρτάρι χειροκίνητης τροφοδοσίας**, εμφανίζεται μια οθόνη για τον ορισμό του χαρτιού στον **πίνακα ελέγχου**. Μεταβείτε στο βήμα 3 για να ορίσετε τις ρυθμίσεις.

- 3 Ορίστε τις ρυθμίσεις για τους φακέλους.

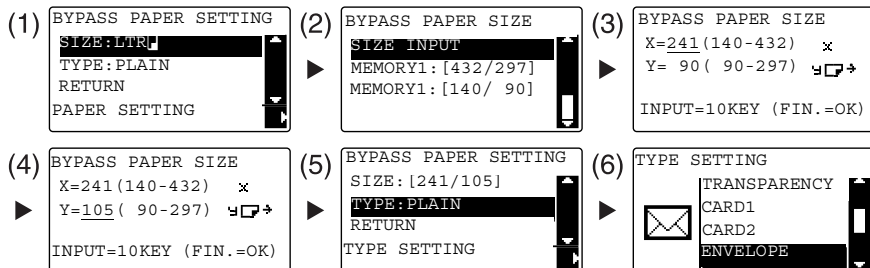

- Χρησιμοποιήστε το πλήκτρο **▲/▼** για να επιλέξετε το [SIZE], έπειτα πατήστε το πλήκτρο **▶**. (1)
- Χρησιμοποιήστε το πλήκτρο **▲/▼** για να επιλέξετε τη σωστή ρύθμιση, έπειτα πατήστε το πλήκτρο **OK**. (2)
- Χρησιμοποιήστε το **πληκτρολόγιο** για να καθορίσετε το μέγεθος φακέλου, έπειτα πατήστε το πλήκτρο **OK**. (3)(4)
- Χρησιμοποιήστε το πλήκτρο **▲/▼** για να επιλέξετε το [TYPE], πατήστε το πλήκτρο **▶** και επιλέξτε [ENVELOPE]. (5)(6)
- Πατήστε το πλήκτρο **Πίσω** για να επιστρέψετε στη βασική οθόνη.
- Αν δεν είστε βέβαιοι για το μέγεθος των φακέλων, μετρήστε τα μήκη X και Y χρησιμοποιώντας την **κλίμακα πρωτοτύπου**.

- 4 Χρησιμοποιήστε το **πληκτρολόγιο** για να καθορίσετε τον αριθμό των αντιγράφων, έπειτα πατήστε το πλήκτρο **Εκκίνηση**.



Παραπομπές

Για λεπτομέρειες σχετικά με τον ορισμό των ρυθμίσεων χαρτιού στο **συρτάρι 1**, συμβουλευτείτε το Κεφάλαιο 6 στις [Οδηγίες χρήσης: Φωτοαντιγραφή].

3.6 Ακύρωση της συνεχόμενης λειτουργίας αντιγραφής

Αυτή η ενότητα περιγράφει τη διαδικασία για την ακύρωση της λειτουργίας αντιγραφής που ξεκίνησε πατώντας το πλήκτρο **Εκκίνηση**.

- 1 Ορίστε τις ρυθμίσεις αντιγραφής και πατήστε το πλήκτρο **Εκκίνηση**.
- 2 Πατήστε το πλήκτρο **Καθαρισμός/Stop** κατά τη λειτουργία αντιγραφής.
Εμφανίζεται το μήνυμα [Please Wait] και η εργασία διακόπτεται.
- 3 Χρησιμοποιήστε το πλήκτρο ▲/▼ για να επιλέξετε το [YES], έπειτα πατήστε το πλήκτρο **OK**.

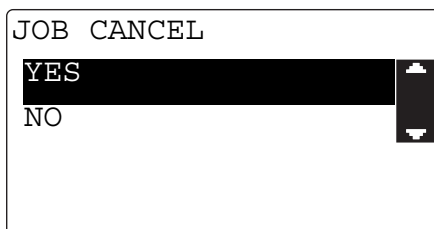

→ Αν επιλέξετε [NO] ξαναρχίζει η εργασία που είχε διακοπεί.

4

Χρήση ως μηχανήμα φαξ

4 Χρήση ως μηχανήμα φαξ

Για να χρησιμοποιήσετε τη λειτουργία φαξ, απαιτείται το προαιρετικό **Σετ ΦΑΞ FK-510** και ο **Πίνακας εκτεταμένων λειτουργιών MK-750**.

4.1 Αποστολή φαξ

Αυτή η ενότητα εξηγεί τον τρόπο αποστολής φαξ.

Αυτό το μηχανήμα υποστηρίζει τη λειτουργία φαξ G3. Η αποστολή και η λήψη φαξ τέτοιου είδους είναι δυνατές μόνο σε απομακρυσμένα μηχανήματα με G3.

- 1 Πατήστε το πλήκτρο **Fax**.
- 2 Τοποθετήστε το πρωτότυπο.
 - Για λεπτομέρειες σχετικά με το πώς να τοποθετήσετε το πρωτότυπο, συμβουλευτείτε τη Σ. 2-12.
- 3 Ορίστε την ποιότητα της εικόνας.

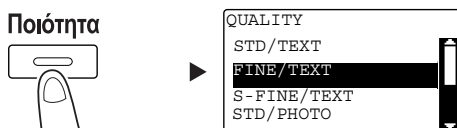

- Χρησιμοποιήστε το πλήκτρο ▲/▼ για να επιλέξετε τη σωστή ρύθμιση, έπειτα πατήστε το πλήκτρο **OK**.
- Όταν στέλνετε φωτογραφία, επιλέξτε [STD/PHOTO], [FINE/PHOTO] ή [S-FINE/PHOTO].
- Αν επιλέξετε [S-FINE/TEXT] ή [S-FINE/PHOTO], το πρωτότυπο μπορεί να μην σταλεί όπως έχει οριστεί. Στην περίπτωση αυτή, το πρωτότυπο αποστέλλεται με [FINE/TEXT] ή [STD/PHOTO].
- Όταν ορίζετε [FINE/PHOTO] ή [S-FINE/PHOTO], αν το μέγεθος του πρωτοτύπου είναι μεγαλύτερο από το μέγεθος του χαρτιού προορισμού, η ποιότητα της εικόνας μπορεί να υποβαθμιστεί ανάλογα με την απόδοση του μηχανήματος φαξ προορισμού.

- 4 Ορίστε την πυκνότητα.

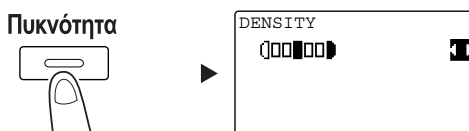

- Χρησιμοποιήστε το πλήκτρο ◀/▶ για να καθορίσετε την κατάλληλη πυκνότητα, έπειτα πατήστε το πλήκτρο **OK**.

- 5 Εισαγάγετε τον αριθμό φαξ χρησιμοποιώντας το **πληκτρολόγιο**, έπειτα πατήστε το πλήκτρο **Εκκίνηση**.

- Στο πλήκτρο **Βιβλίο διευθύνσεων** μπορείτε να βρείτε αριθμούς καταχωρισμένους στη γρήγορη επιλογή ή στους αριθμούς ταχείας κλήσης.
- Όταν ο επιθυμητός αριθμός είναι καταχωρισμένος στη γρήγορη επιλογή, επιλέξτε τον προορισμό από τη γρήγορη επιλογή.
- Για να ορίσετε έναν αριθμό που είναι καταχωρισμένος στη γρήγορη επιλογή, πατήστε το πλήκτρο **Γρήγορη Κλήση** για να καθορίσετε τον αριθμό γρήγορης κλήσης με το **πληκτρολόγιο**.
- Για να διακόψετε την μετάδοση, πατήστε το πλήκτρο **Καθαρισμός/Stop** και επιλέξτε [YES] στην οθόνη που εμφανίζεται. Για λεπτομέρειες, ανατρέξτε στην ενότητα Σ. 4-12.
- Αφού τοποθετήσετε το πρωτότυπο στο **γαλάκι πρωτοτύπων**, μεταβείτε στο βήμα 6.

- 6 Χρησιμοποιήστε το πλήκτρο ▲/▼ για να επιλέξετε [AUTO DETECTION] ή [MANUAL], έπειτα πατήστε το πλήκτρο **OK**.
- Αν επιλέξετε [MANUAL], ορίστε το μέγεθος του χαρτιού.

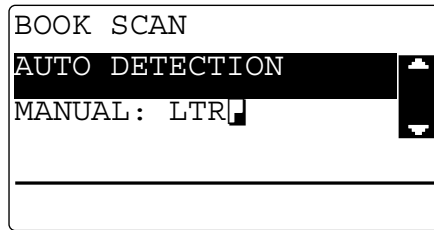

- 7 Για να αρχίσει η σάρωση, πατήστε το πλήκτρο **OK**.
- 8 Αν σαρώνετε συνεχόμενα τα πρωτότυπα, τοποθετήστε το επόμενο πρωτότυπο και πατήστε το πλήκτρο **OK**.
- 9 Αφού ολοκληρωθεί η σάρωση όλων των πρωτοτύπων, πατήστε το πλήκτρο **Εκκίνηση**.
- Για να διακόψετε τη μετάδοση, πατήστε το πλήκτρο **Καθαρισμός/Stop** και επιλέξτε [YES] στην οθόνη που εμφανίζεται. Για λεπτομέρειες, ανατρέξτε στην ενότητα Σ. 4-12.

4.2 Αποστολή φαξ σε πολλαπλούς προορισμούς ταυτόχρονα

Διαδοχική ομαδική αποστολή

Το πρωτότυπο μπορεί να σταλεί σε πολλούς προορισμούς ταυτόχρονα. Αυτή η λειτουργία καλείται διαδοχική ομαδική αποστολή.

Μπορείτε να ορίσετε πολλαπλούς προορισμούς με δύο τρόπους. Ο ένας είναι να καταχωρίσετε τους προορισμούς χρησιμοποιώντας το **πληκτρολόγιο** και ο άλλος είναι να τους επιλέξετε από αυτούς που έχουν καταχωριστεί. Μπορείτε να συνδυάσετε αυτούς τους δύο τρόπους.

- 1 Πατήστε το πλήκτρο **Fax** και τοποθετήστε το πρωτότυπο.
 - Για λεπτομέρειες σχετικά με το πώς να τοποθετήσετε το πρωτότυπο, συμβουλευτείτε τη Σ. 2-12.
- 2 Ορίστε τους προορισμούς.

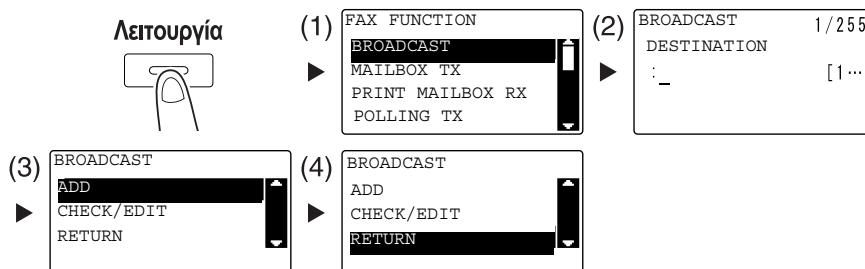

- Χρησιμοποιήστε το πλήκτρο ▲/▼ για να επιλέξετε [BROADCAST], έπειτα πατήστε το πλήκτρο **OK**. (1)
 - Ορίστε έναν προορισμό και πατήστε το πλήκτρο **OK**. (2)
 - Χρησιμοποιήστε το πλήκτρο ▲/▼ για να επιλέξετε το [ADD], έπειτα πατήστε το πλήκτρο **OK**. (3)
 - Επαναλάβετε τα βήματα (1) έως (3) για να ορίσετε όλους τους προορισμούς.
 - Αφού ορίσετε όλους τους προορισμούς, επιλέξτε [RETURN], έπειτα πατήστε το πλήκτρο **OK**. (4)
 - Για να ελέγξετε τους προορισμούς, επιλέξτε [CHECK/EDIT].
- 3 Ορίστε τις άλλες απαραίτητες ρυθμίσεις, στη συνέχεια πατήστε το πλήκτρο **Εκκίνηση**.
 - Αφού τοποθετήσετε το πρωτότυπο στο **γαλάκι πρωτοτύπων**, ορίστε το μέγεθος της σάρωσης. Για λεπτομέρειες, ανατρέξτε στην ενότητα Σ. 4-3.
 - Για να διακόψετε τη μετάδοση, πατήστε το πλήκτρο **Καθαρισμός/Stop** και επιλέξτε [YES] στην οθόνη που εμφανίζεται. Για λεπτομέρειες, ανατρέξτε στην ενότητα Σ. 4-12.

4.3 Έλεγχος αποτελεσμάτων επικοινωνίας φαξ

Μετά την αποστολή ή τη λήψη πρωτοτύπων, τα στοιχεία αποτελεσμάτων επικοινωνίας (έως και 60 στοιχεία) καταγράφονται.



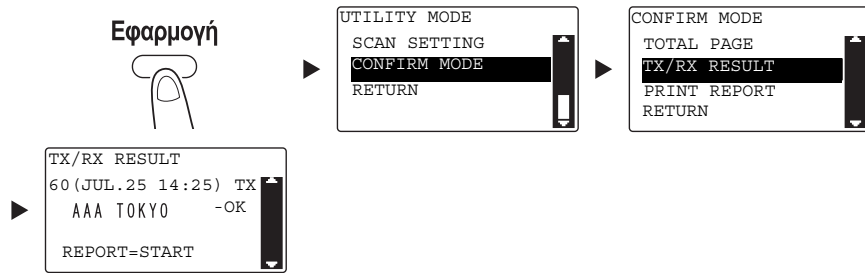





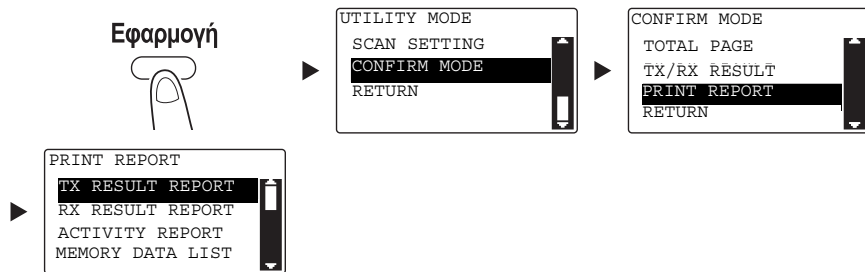

1 Ελέγξτε το αποτέλεσμα επικοινωνίας.



- Χρησιμοποιήστε το πλήκτρο ▲/▼ για να επιλέξετε [CONFIRM MODE], έπειτα πατήστε το πλήκτρο **OK**.
- Χρησιμοποιήστε το πλήκτρο ▲/▼ για να επιλέξετε [TX/RX RESULT], έπειτα πατήστε το πλήκτρο **OK**.
- Χρησιμοποιήστε το πλήκτρο ▲/▼ για να δείτε το επιθυμητό αποτέλεσμα επικοινωνίας.
- Για να εκτυπώσετε μια αναφορά αποτελέσματος επικοινωνίας, πατήστε το πλήκτρο **Εκκίνηση**. Μετά την εκτύπωση αποτελέσματος επικοινωνίας, εμφανίζεται η βασική οθόνη.

2 Ορίστε τις ρυθμίσεις για την εκτύπωση της αναφοράς.



- Χρησιμοποιήστε το πλήκτρο ▲/▼ για να επιλέξετε το [CONFIRM MODE], έπειτα πατήστε το πλήκτρο **OK**.
- Χρησιμοποιήστε το πλήκτρο ▲/▼ για να επιλέξετε το [PRINT REPORT], έπειτα πατήστε το πλήκτρο **OK**.
- Χρησιμοποιήστε το πλήκτρο ▲/▼ για να επιλέξετε την αναφορά που θέλετε να εκτυπώσετε, έπειτα πατήστε το πλήκτρο **OK** ή το πλήκτρο **Εκκίνηση**.
- Τα παρακάτω μεγέθη χαρτιού υποστηρίζονται για την εκτύπωση μιας αναφοράς.
5-1/2 × 8-1/2 , 5-1/2 × 8-1/2 , 8-1/2 × 11 , 8-1/2 × 14 , 11 × 17 , A5 , B5 , A4 , B4  και A3 

3 Πατήστε το πλήκτρο **Εκκίνηση**.

4.4 Καταχώριση συχνά χρησιμοποιούμενων προορισμών φαξ

Μπορείτε να καταχωρίσετε τους συχνά χρησιμοποιούμενους προορισμούς. Μπορείτε να καταχωρίσετε προορισμούς στη γρήγορη επιλογή, στους αριθμούς ταχείας κλήσης, στους αριθμούς ομαδικής κλήσης και στα προγραμματιζόμενα πλήκτρα κλήσης. Αυτή η ενότητα περιγράφει τον τρόπο καταχώρισης προορισμών στη γρήγορη επιλογή και τους αριθμούς ταχείας κλήσης.

Καταχώριση προορισμών στη γρήγορη επιλογή

Καταχωρίστε μια γρήγορη επιλογή. Μπορείτε να ορίσετε έναν προορισμό εύκολα και με ακρίβεια χωρίς να εισαγάγετε αριθμό φαξ χρησιμοποιώντας το **πληκτρολόγιο**.

- 1 Πατήστε το πλήκτρο **Εφαρμογή** και επιλέξτε [DIAL REGISTRATION].

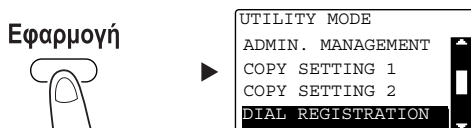

→ Χρησιμοποιήστε το πλήκτρο ▲/▼ για να το επιλέξετε, έπειτα πατήστε το πλήκτρο **OK**.

- 2 Επιλέξτε [ONE-TOUCH DIAL].

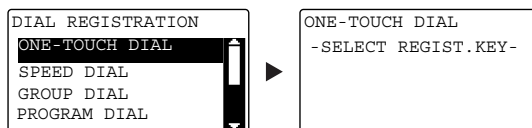

→ Χρησιμοποιήστε το πλήκτρο ▲/▼ για να το επιλέξετε, έπειτα πατήστε το πλήκτρο **OK**.
 → Για λεπτομέρειες σχετικά με τον τρόπο καταχώρισης προορισμών στην γρήγορη επιλογή, συμβουλευτείτε το Κεφάλαιο 7 στις [Οδηγίες χρήσης: Φαξ].

- 3 Πατήστε το πλήκτρο **One-Touch Dial** για να καταχωρίσετε έναν προορισμό.

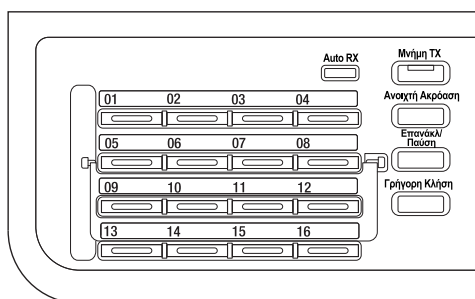

→ Μπορείτε να καταχωρίσετε έως 32 σταθμούς στη γρήγορη επιλογή.
 → Αφού ορίσετε τη ρύθμιση LDAP, επιλέξτε [MANUAL SETTING].

- 4 Εισαγάγετε το όνομα και τον αριθμό φαξ του προορισμού χρησιμοποιώντας το **πληκτρολόγιο**, έπειτα πατήστε το πλήκτρο **OK**.

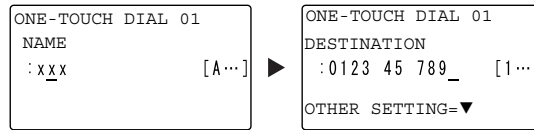

- Σχετικά με την καταχώριση χαρακτήρων, ανατρέξτε στη Σ. 4-10.
- Για να ορίσετε τις παραμέτρους της αποστολής με κωδικό F, την ταχύτητα baud ή τη ρύθμιση χρόνου μετάδοσης, συμβουλευτείτε το Κεφάλαιο 7 στις [Οδηγίες χρήσης: Φαξ].

Καταχώριση προορισμών στη γρήγορη επιλογή

Αν καταχωρίσετε έναν προορισμό στη γρήγορη επιλογή, μπορείτε να ορίσετε εύκολα έναν προορισμό χωρίς να καταχωρίσετε έναν αριθμό φαξ χρησιμοποιώντας το **πληκτρολόγιο**.

- 1 Πατήστε στο πλήκτρο **Εφαρμογή** και επιλέξτε [DIAL REGISTRATION].

Εφαρμογή

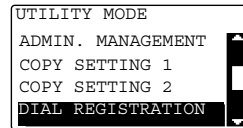

- Χρησιμοποιήστε το πλήκτρο ▲/▼ για να το επιλέξετε, έπειτα πατήστε το πλήκτρο **OK**.

- 2 Επιλέξτε [SPEED DIAL].

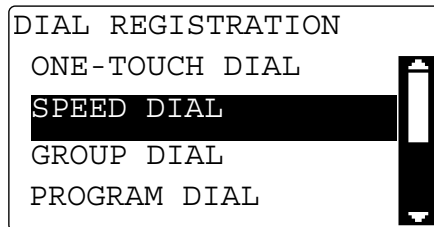

- Χρησιμοποιήστε το πλήκτρο ▲/▼ για να το επιλέξετε, έπειτα πατήστε το πλήκτρο **OK**.
- Για λεπτομέρειες σχετικά με τον τρόπο καταχώρισης προορισμών στην γρήγορη επιλογή, συμβουλευτείτε το Κεφάλαιο 7 στις [Οδηγίες χρήσης: Φαξ].

- 3 Εισαγάγετε τον επιθυμητό τριψήφιο αριθμό χρησιμοποιώντας το **πληκτρολόγιο**, έπειτα πατήστε το πλήκτρο **OK**.

```
SPEED DIAL
SPEED DIAL : 001

-PRESS OK KEY-
```

- Μπορείτε να καταχωρίσετε 250 σταθμούς (001 έως 250) στους αριθμούς ταχείας κλήσης.
- Αφού ορίσετε τη ρύθμιση LDAP, επιλέξτε [MANUAL SETTING].

- 4 Εισαγάγετε το όνομα και τον αριθμό φαξ του προορισμού χρησιμοποιώντας το **πληκτρολόγιο**, έπειτα πατήστε το πλήκτρο **OK**.

```
SPEED DIAL 01
NAME
: AAA OSAKA [A...] ►
SPEED DIAL 01
DESTINATION
: 0123 45 789_ [1...]
OTHER SETTING=▼
```

- Σχετικά με την καταχώριση χαρακτήρων, ανατρέξτε στη Σ. 4-10.
- Για να ορίσετε τις παραμέτρους της αποστολής με κωδικό F, την ταχύτητα baud ή τη ρύθμιση χρόνου μετάδοσης, συμβουλευτείτε το Κεφάλαιο 7 στις [Οδηγίες χρήσης: Φαξ].

4.5 Εισαγωγή χαρακτήρων

Χρησιμοποιήστε **A.../1...** για να επιλέξετε τον χαρακτήρα που θα καταχωριστεί. Μπορείτε να εισαγάγετε αριθμητικούς (**1...**) και αλφαβητικούς χαρακτήρες (**A...**). Επιλέξτε και εισαγάγετε τον χαρακτήρα χρησιμοποιώντας το **πληκτρολόγιο**.

Εισαγωγή χαρακτήρων χρησιμοποιώντας το πληκτρολόγιο

Παράδειγμα: Χαρακτήρες που μπορούν να καταχωριστούν πατώντας το πλήκτρο **2**

[1...]: Για εισαγωγή αριθμών

Αριθμός φορών που πατήθηκε	1
Καταχωρισμένος χαρακτήρας	2

[A...]: Για εισαγωγή χαρακτήρων

Αριθμός φορών που πατήθηκε	1	2	3	4	5	6	7
Καταχωρισμένος χαρακτήρας	A	B	C	2	a	b	c

Λίστα χαρακτήρων που μπορούν να καταχωριστούν από το πληκτρολόγιο

Πληκτρολόγιο	Καταχωρισμένος χαρακτήρας	
	1...	A.
1	1	. (περίοδος), @, _ (κάτω παύλα), - (παύλα), 1
2	2	A, B, C, 2, a, b, c, Ä, ä, Å, å, Æ, æ, à, Ç, ç
3	3	D, E, F, 3, d, e, f, É, é, è
4	4	G, H, I, 4, g, h, i, ì, í, î
5	5	J, K, L, 5, j, k, l
6	6	M, N, O, 6, m, n, o, Ñ, ñ, Ö, ö, Ø, ø, ò
7	7	P, Q, R, S, 7, p, q, r, s, ß
8	8	T, U, V, 8, t, u, v, Ü, ü, ù, ú
9	9	W, X, Y, Z, 9, w, x, y, z
0	0	(διάστημα), 0
#	#	(+), &, /, *, =, !, ?, (,), %, [], ^, ` , ' , { , } , , ~ , \$, , (κόμμα), ; , : , < , > , " , ' , & , £

Εισαγωγή περισσότερων του ενός χαρακτήρων



Αφού εισάγετε έναν χαρακτήρα, πατήστε το πλήκτρο ◀▶ για να μετακινήσετε τον δρομέα.

Αφού εισάγετε όλους τους απαραίτητους χαρακτήρες, πατήστε το πλήκτρο **OK**.

**Συμβουλές**

- Για να διαγράψετε όλους τους χαρακτήρες που έχετε εισάγει, πατήστε το πλήκτρο **Πίσω** για να επιστρέψετε στην προηγούμενη οθόνη.
- Για να διαγράψετε έναν χαρακτήρα, μετακινήστε τον δρομέα στον χαρακτήρα που θέλετε να διαγράψετε, έπειτα πατήστε το πλήκτρο **Καθαρισμός/Stop**.

4.6 Ακύρωση συνεχόμενης μετάδοσης

Αυτή η ενότητα περιγράφει τις διαδικασίες για τη διακοπή της μετάδοσης η οποία άρχισε πατώντας το πλήκτρο **Εκκίνηση** για ακύρωση της μετάδοσης κατά την επανεπιλογή αριθμού.

- 1 Πατήστε το πλήκτρο **Καθαρισμός/Stop** κατά τη διάρκεια της μετάδοσης.
- 2 Χρησιμοποιήστε το πλήκτρο ▲/▼ για να επιλέξετε το [YES], έπειτα πατήστε το πλήκτρο **OK**.

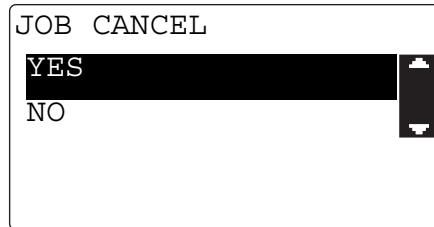









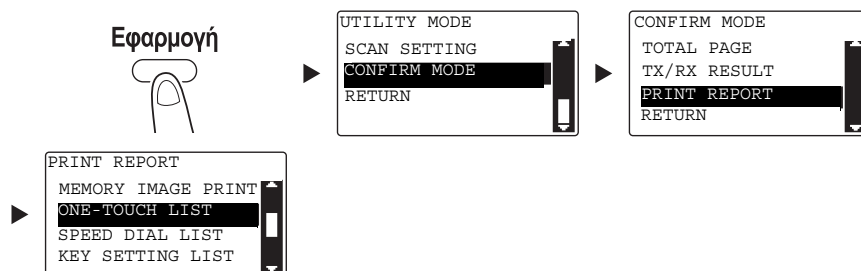

- Αν επιλέξετε [NO] αρχίζει ξανά η μετάδοση φαξ.
Εκτυπώνεται μια αναφορά αποτελέσματος μετάδοσης.

4.7 Έλεγχος καταχωρισμένων προορισμών

Μπορείτε να εκτυπώσετε μια λίστα προορισμών οι οποίοι είναι καταχωρισμένοι στη γρήγορη επιλογή ή στους αριθμούς ταχείας κλήσης σε αυτό το μηχάνημα. Αυτή η ενότητα περιγράφει τη διαδικασία για την εκτύπωση μιας αναφοράς σχετικά με τους προορισμούς που είναι καταχωρισμένοι σε αυτό το μηχάνημα.

- 1 Ελέγξτε τους καταχωρισμένους προορισμούς.



- Χρησιμοποιήστε το πλήκτρο ▲/▼ για να επιλέξετε το [CONFIRM MODE], έπειτα πατήστε το πλήκτρο **OK**.
- Χρησιμοποιήστε το πλήκτρο ▲/▼ για να επιλέξετε το [PRINT REPORT], έπειτα πατήστε το πλήκτρο **OK**.
- Επιλέξτε [ONE-TOUCH LIST] για να ελέγξετε τους προορισμούς που έχουν καταχωριστεί στη λίστα γρήγορης επιλογής.
- Επιλέξτε [SPEED DIAL LIST] για να ελέγξετε τους αριθμούς που είναι καταχωρισμένοι στη λίστα αριθμών ταχείας κλήσης.
- Επιλέξτε [KEY SETTING LIST] για να ελέγξετε τις ρυθμίσεις των αριθμών ομαδικής κλήσης και τα προγραμματιζόμενα πλήκτρα κλήσης που έχουν καταχωριστεί στα πλήκτρα γρήγορης επιλογής.
- Τα παρακάτω μεγέθη χαρτιού υποστηρίζονται για την εκτύπωση μιας αναφοράς.
 5-1/2 × 8-1/2 , 5-1/2 × 8-1/2 , 8-1/2 × 11 , 8-1/2 × 14 , 11 × 17 , A5 , B5 ,
 A4 , B4  και A3 



- 2 Πατήστε το πλήκτρο **Εκκίνηση**.

4.8 Στείλτε δεδομένα απευθείας στον υπολογιστή σαν φαξ χωρίς να σηκωθείτε από το γραφείο σας

PC-FAX

Μπορείτε να στείλετε δεδομένα τα οποία δημιουργήθηκαν στον υπολογιστή σας σε ένα μηχάνημα φαξ με μια λειτουργία παρόμοια με αυτήν που χρησιμοποιήσατε για την εκτύπωση των δεδομένων.

Για να χρησιμοποιήσετε την λειτουργία PC-FAX, πρέπει να εγκαταστήσετε το πρόγραμμα οδήγησης φαξ.

- 1 Δημιουργήστε δεδομένα για αποστολή με το λογισμικό εφαρμογής.
- 2 Στο μενού [Αρχείο], επιλέξετε [Εκτύπωση].
- 3 Στο [Όνομα εκτυπωτή], επιλέξτε το [KONICA MINOLTA XXX (ΦΑΞ)] που είναι εγκατεστημένος.
- 4 Αν είναι απαραίτητο, κάντε κλικ στο [Ιδιότητες] (ή [Προτιμήσεις]) και αλλάξτε τις ρυθμίσεις του προγράμματος οδήγησης φαξ.
- 5 Κάντε κλικ στο [Εκτύπωση].
Εμφανίζεται η οθόνη [Ρυθμίσεις προορισμού].
- 6 Ορίστε τον προορισμό.
 - Για να καταχωρίσετε απευθείας έναν προορισμό, πληκτρολογήστε το όνομα και τον αριθμό φαξ στο [Όνομα] και το [Αριθμός φαξ] και κάντε κλικ στο  . (1)(3)
 - Για να αναζητήσετε έναν προορισμό από το βιβλίο διευθύνσεων, επιλέξτε έναν στόχο από τη λίστα και κατόπιν κάντε κλικ στο  . (2) (3)
 - Κάντε δεξί κλικ στο όνομα της ομάδας στο βιβλίο διευθύνσεων για να εμφανιστούν οι χρήστες που είναι καταχωρισμένοι στην ομάδα.
- 7 Για να ορίσετε πολλαπλούς προορισμούς, επαναλάβετε το βήμα 6.
- 8 Κάντε κλικ στο [OK]. (4)

4.9 Αν υποπτεύεστε ότι υπάρχει κάποιο πρόβλημα, προβείτε στις εξής ενέργειες

Αν η μετάδοση ή η αποστολή φαξ αποτύχει, ελέγξτε το αντίστοιχο στοιχείο στον παρακάτω πίνακα.

Δεν είναι δυνατή η σωστή αποστολή του φαξ

Κατάσταση φαξ	Σημαντική αιτία	Διορθωτική ενέργεια
Το πρωτότυπο δεν σαρώθηκε.	Το πρωτότυπο είναι πολύ χοντρό;	Τοποθετήστε το πρωτότυπο στο γαλί πρωτοτύπων . Για λεπτομέρειες, βλ. [Οδηγίες χρήσης: Φωτοαντιγραφή].
	Το πρωτότυπο είναι πολύ λεπτό ή πολύ μικρό;	Τοποθετήστε το πρωτότυπο στο γαλί πρωτοτύπων . Για λεπτομέρειες, βλ. [Οδηγίες χρήσης: Φωτοαντιγραφή].
	Μήπως το γαλί πρωτοτύπων είναι λερωμένο;	Καθαρίστε το γαλί πρωτοτύπων με ένα μαλακό, στεγνό πανί.
Το πρωτότυπο σαρώθηκε λοξά.	Ο πλευρικός οδηγός αντιστοιχεί στο πλάτος πρωτοτύπου;	Ρυθμίστε τον πλευρικό οδηγό σύμφωνα με το πλάτος του πρωτοτύπου. Για λεπτομέρειες, βλ. [Οδηγίες χρήσης: Φωτοαντιγραφή].
Ελήφθη μια δυσδιάκριτη εικόνα σε έναν προορισμό.	Είναι το πρωτότυπο σωστά τοποθετημένο;	Τοποθετήστε το πρωτότυπο σωστά. Για λεπτομέρειες, βλ. [Οδηγίες χρήσης: Φωτοαντιγραφή].
	Μήπως το γαλί πρωτοτύπων είναι λερωμένο;	Καθαρίστε το γαλί πρωτοτύπων με ένα μαλακό, στεγνό πανί.
	Το κείμενο του πρωτοτύπου είναι αχνό;	Ορίστε την πυκνότητα της σάρωσης. Για λεπτομέρειες, βλ. [Οδηγίες χρήσης: Φαξ].
	Υπάρχει πρόβλημα με την κατάσταση της γραμμής ή το φαξ προορισμού;	Κάντε ένα αντίγραφο σε αυτό το μηχάνημα για να ελέγξετε το αποτέλεσμα. Αν η εικόνα του αντιγράφου είναι ευκρινής, στείλτε ξανά ένα φαξ.
Ελήφθη μια κενή εικόνα στον προορισμό.	Έχει τοποθετηθεί το πρωτότυπο, είναι στραμμένη προς τα κάτω η πλευρά του πρωτοτύπου που θα σταλεί; (με χρήση του ADF)	Τοποθετήστε το πρωτότυπο, στρέψτε προς τα πάνω την πλευρά του πρωτοτύπου που θα σταλεί. Στη συνέχεια, στείλτε ξανά το πρωτότυπο. Για λεπτομέρειες, βλ. [Οδηγίες χρήσης: Φωτοαντιγραφή].
Δεν είναι δυνατή η αποστολή του φαξ αυτόματα.	Ο αριθμός που καλέσατε είναι σωστός;	Ελέγξτε τον αριθμό.
	Καλέσατε έναν αριθμό που έχει μόνο τηλεφωνική συσκευή;	Ελέγξτε τον αριθμό.
	Υπήρξε πρόβλημα από την πλευρά του παραλήπτη; (Το χαρτί τελείωσε, η αυτόματη λήψη έχει απενεργοποιηθεί, το μηχάνημα δεν είναι συνδεδεμένο με το ρεύμα και άλλες αιτίες)	Επικοινωνήστε με τον παραλήπτη και ελέγξτε το.

Δεν είναι δυνατή η σωστή λήψη του φαξ

Κατάσταση φαξ	Σημαντική αιτία	Διορθωτική ενέργεια
Η ληφθείσα εικόνα δεν είναι ευκρινής.	Χρησιμοποιήθηκε το καθορισμένο χαρτί;	Χρησιμοποιήστε το καθορισμένο χαρτί.
	Μήπως το χαρτί είναι υγρό;	Αντικαταστήστε με νέο χαρτί.
	Υπάρχει επαρκής ποσότητα τόνερ;	Τοποθετήστε ένα νέο δοχείο τόνερ . Για λεπτομέρειες, ανατρέξτε στην ενότητα Σ. 2-22.
Ελήφθη κενό χαρτί.	Υπάρχει επαρκής ποσότητα τόνερ;	Τοποθετήστε ένα νέο δοχείο τόνερ . Για λεπτομέρειες, ανατρέξτε στην ενότητα Σ. 2-22.
	Ο αποστολέας τοποθέτησε το πρωτότυπο με λάθος τρόπο;	Ελέγξτε το με τον αποστολέα.
Το φαξ δεν λαμβάνεται αυτόματα.	Η λειτουργία λήψης ορίστηκε σε χειροκίνητη λήψη;	Ορίστε την σε αυτόματη λήψη. Για λεπτομέρειες, βλ. [Οδηγίες χρήσης: Φαξ].
	Η μνήμη είναι πλήρης;	Αν τελειώσει το χαρτί, προσθέστε χαρτί και εκτυπώστε τα αρχεία που αποθηκεύτηκαν στη μνήμη.
	Εμφανίζεται κάποιο μήνυμα;	Ακολουθήστε τις οδηγίες στην οθόνη για να επιλυθεί το ζήτημα που αναφέρει το μήνυμα.
Έχουν εκτυπωθεί μαύρες γραμμές στο ληφθέν χαρτί.	Υπάρχει πρόβλημα με έναν προορισμό φαξ;	Κάντε ένα αντίγραφο σε αυτό το μηχάνημα για να ελέγξετε το αποτέλεσμα. Αν η εικόνα του αντιγράφου είναι ευκρινής, ζητήστε από τον αποστολέα να στείλει ξανά το φαξ.

Δεν είναι δυνατόν να γίνει σωστά η κλήση

Κατάσταση φαξ	Σημαντική αιτία	Διορθωτική ενέργεια
Δεν ακούγεται κανένας θόρυβος μέσω εξωτερικού τηλεφώνου.	Το καλώδιο τηλεφώνου είναι συνδεδεμένο με αυτό το μηχάνημα;	Συνδέστε το καλώδιο τηλεφώνου με αυτό το μηχάνημα.
	Το καλώδιο γραμμής είναι συνδεδεμένο με αυτό το μηχάνημα;	Συνδέστε το καλώδιο γραμμής με αυτό το μηχάνημα.
	Κατά τη διάρκεια της επικοινωνίας.	Μετά την ολοκλήρωση της επικοινωνίας, ελέγξτε ξανά τη σύνδεση.
Δεν ακούγεται ήχος μετά την πληκτρολόγηση.	Έχε καθοριστεί σωστά ο τύπος γραμμής;	Ορίστε τον σωστό τύπο γραμμής. Για λεπτομέρειες, βλ. [Οδηγίες χρήσης: Φαξ].
Η φωνή του παραλήπτη δεν ακούγεται καλά στη λειτουργία κλήσης με το ακουστικό στο άγκιστρο.	Η ένταση της οθόνης είναι χαμηλή;	Ρυθμίστε την ένταση της οθόνης σε μεγαλύτερο επίπεδο. Για λεπτομέρειες, βλ. [Οδηγίες χρήσης: Φαξ].
Ο ήχος κουδουνίσματος του τηλεφώνου είναι πολύ υψηλός ή πολύ χαμηλός.	Ο ήχος κουδουνίσματος του εξωτερικού τηλεφώνου έχει οριστεί σε χαμηλή ή υψηλή ένταση;	Ρυθμίστε την ένταση κουδουνίσματος του εξωτερικού τηλεφώνου.

5

Χρήση ως εκτυπωτής

5 Χρήση ως εκτυπωτής

5.1 Πριν την εκτύπωση

Για να εκτυπώσετε από τον υπολογιστή σας, πρέπει πρώτα να εγκαταστήσετε το πρόγραμμα οδήγησης εκτυπωτή στον υπολογιστή σας.

Μπορείτε εύκολα να εγκαταστήσετε το πρόγραμμα οδήγησης εκτυπωτή που περιλαμβάνεται στο συνοδευτικό CD/DVD-ROM.



Παραπομπές

Για λεπτομέρειες σχετικά με τον τρόπο εγκατάστασης του προγράμματος οδήγησης εκτυπωτή, συμβουλευτείτε το Κεφάλαιο 3 στις [Οδηγίες χρήσης: Εκτύπωση].

5.2 Εκτύπωση

Εκτύπωση δεδομένων

Παρακάτω περιγράφεται η διαδικασία εκτύπωσης δεδομένων στον υπολογιστή σας από αυτό το μηχάνημα.

- 1 Στο λογισμικό, επιλέξτε το μενού Εκτύπωση.
- 2 Επιλέξτε τον εκτυπωτή και ανοίξτε το [Προτιμήσεις] (ή [Ιδιότητες]).
- 3 Ορίστε τις ρυθμίσεις εκτύπωσης και κάντε κλικ στο [OK].
- 4 Κάντε κλικ στο [Εκτύπωση].

5.3 Μεγέθυνση ή σμίκρυνση του πρωτοτύπου για να αντιστοιχεί στο μέγεθος του χαρτιού

Αν ορίσετε το μέγεθος του χαρτιού που ορίστηκε για τα δεδομένα στον υπολογιστή σας και το μέγεθος του χαρτιού που θα οριστεί στο πρόγραμμα οδήγησης, μπορείτε να κάνετε μεγέθυνση ή σμίκρυνση του πρωτοτύπου στο μέγεθος του χαρτιού.

- 1 Επιλέξτε τον εκτυπωτή και ανοίξτε το [Προτιμήσεις] (ή το [Ιδιότητες]).
- 2 Επιλέξτε το μέγεθος του πρωτοτύπου.

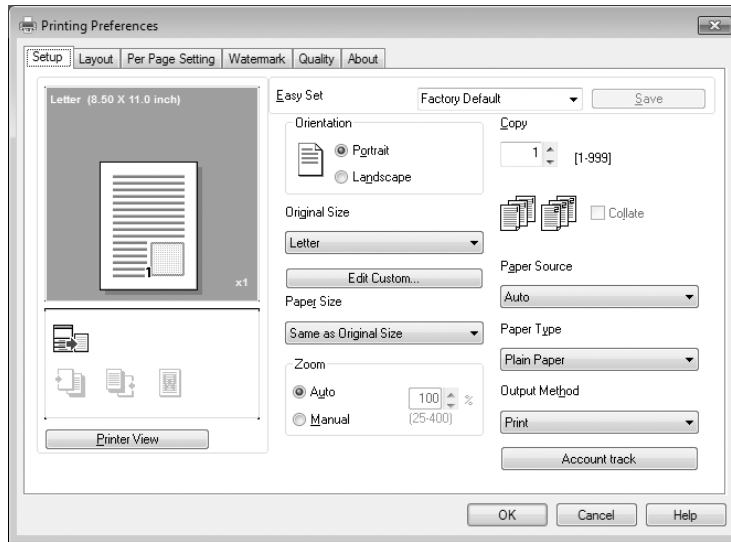

→ Στο [Μέγεθος πρωτοτύπου], ορίστε το μέγεθος του πρωτοτύπου.

- 3 Ορίστε το μέγεθος του χαρτιού εκτύπωσης ή τον συντελεστή zoom.

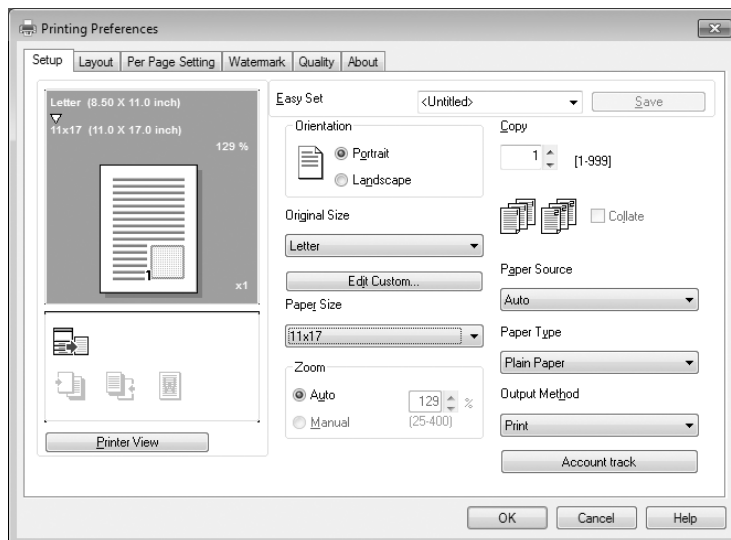

→ Για να ορίσετε τον συντελεστή zoom, επιλέξτε [Χειροκίνητα] και ορίστε τον συντελεστή zoom.

- 4 Κάντε κλικ στο [OK].

5.4 Εξοικονόμηση χαρτιού που χρησιμοποιείται για εκτύπωση

Εκτύπωση διπλής όψης

Τα έγγραφα μπορούν να εκτυπωθούν και στις δύο πλευρές του χαρτιού.

- 1 Επιλέξτε τον εκτυπωτή και ανοίξτε το [Προτιμήσεις] (ή το [Ιδιότητες]).
- 2 Ορίστε τις ρυθμίσεις για την εκτύπωση διπλής όψης.

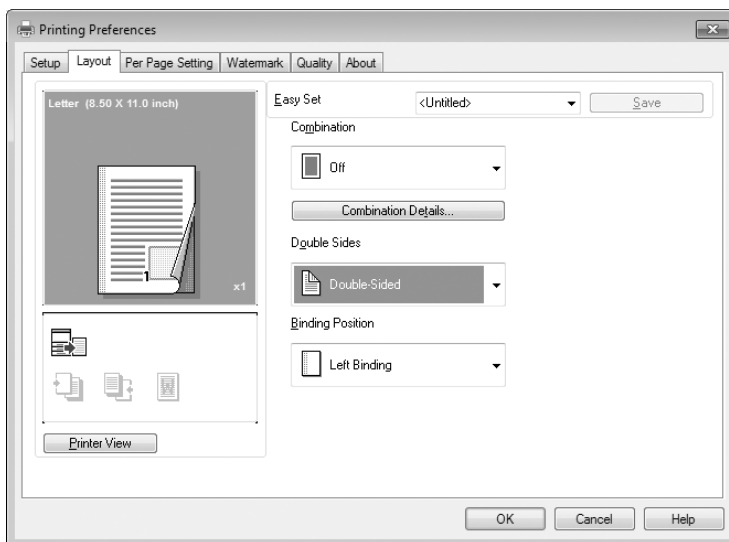

- Επιλέξτε [διάταξη] και ορίστε τη ρύθμιση [Διπλής όψης].
- Αν επιλέξετε [Διπλής όψης] τότε το έγγραφο εκτυπώνεται και στις δύο όψεις του χαρτιού.
- Αν επιλέξετε [Μονής όψης] το έγγραφο εκτυπώνεται στη μία πλευρά του χαρτιού.

- 3 Κάντε κλικ στο [OK].

Συνδυασμένη εκτύπωση

Κατά την εκτύπωση πολλαπλών σελίδων, μπορείτε να επιλέξετε τον αριθμό των σελίδων που θα εκτυπωθούν σε ένα φύλλο.

Μπορείτε να εκτυπώσετε 2, 4, 6, 9 ή 16 σελίδας πρωτοτύπου σε ένα φύλλο.

- 1 Επιλέξτε τον εκτυπωτή και ανοίξτε το [Προτιμήσεις] (ή το [Ιδιότητες]).
- 2 Ορίστε τις ρυθμίσεις για τη συνδυασμένη εκτύπωση.

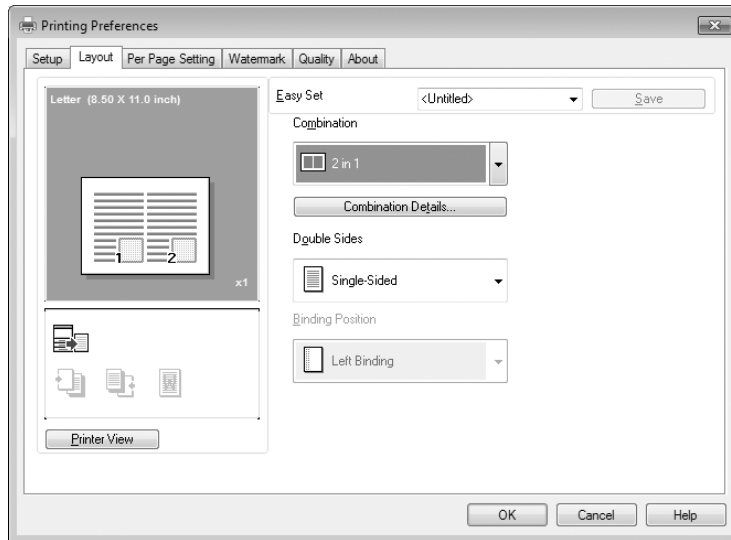

- Επιλέξτε [διάταξη] και ορίστε τη ρύθμιση [Συνδυασμός].
- Για να ορίσετε τις λεπτομέρειες ρυθμίσεις για τον συνδυασμό, κάντε κλικ στο [Λεπτομέρειες συνδυασμού].

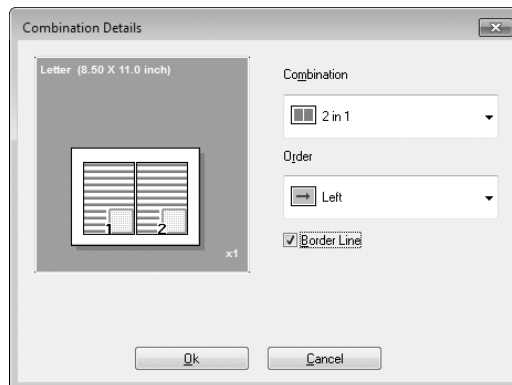

- Στο [Συνδυασμός], μπορείτε να ορίσετε τον αριθμό των σελίδων του πρωτοτύπου που θα εκτυπωθεί σε μια σελίδα.
- Στη [Εντολή], μπορείτε να ορίσετε τη σειρά των συνδυασμένων σελίδων.
- Επιλέξτε το πλαίσιο ελέγχου [Οριακή γραμμή] για να βάλετε σε κάθε σελίδα του πρωτοτύπου ένα πλαίσιο.

- 3 Κάντε κλικ στο [OK].

5.5 Εκτύπωση σε χαρτί προσαρμοσμένου μεγέθους

Κατά την εκτύπωση σε χαρτί προσαρμοσμένου μεγέθους, τοποθετήστε το χαρτί στο **συρτάρι χειροκίνητης τροφοδοσίας** ή το **συρτάρι 1**.

Όταν χρησιμοποιείτε το συρτάρι χειροκίνητης τροφοδοσίας

- 1 Τοποθετήστε χαρτί.

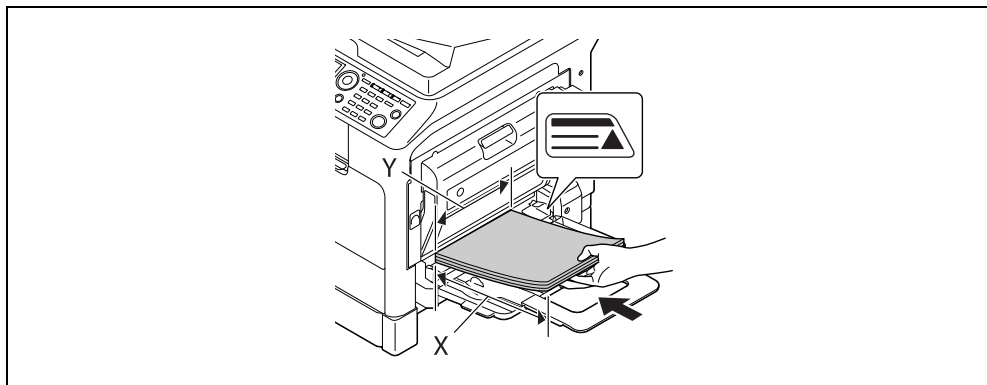

→ Αφού τοποθετήσετε το χαρτί, εμφανίζεται μια οθόνη για να ορίσετε το χαρτί στο **συρτάρι χειροκίνητης τροφοδοσίας** στον **πίνακα ελέγχου**. Μεταβείτε στο βήμα 2 για να ορίσετε τις ρυθμίσεις για το χαρτί προσαρμοσμένου μεγέθους.

- 2 Ορίστε τις ρυθμίσεις για το χαρτί προσαρμοσμένου μεγέθους.

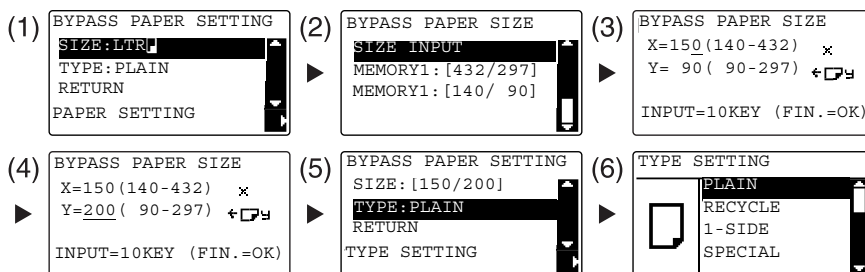

- Χρησιμοποιήστε το πλήκτρο ▲/▼ για να επιλέξετε το [SIZE], έπειτα πατήστε το πλήκτρο ►. (1)
- Χρησιμοποιήστε το πλήκτρο ▲/▼ για να επιλέξετε τη σωστή ρύθμιση, έπειτα πατήστε το πλήκτρο **OK**. (2)(6)
- Χρησιμοποιήστε το **πληκτρολόγιο** για να καταχωρίσετε το μέγεθος χαρτιού, έπειτα πατήστε το πλήκτρο **OK**. (3)(4)
- Χρησιμοποιήστε το πλήκτρο ▲/▼ για να επιλέξετε το [TYPE], έπειτα πατήστε το πλήκτρο ►. (5)
- Πατήστε **Πίσω** για να επιστρέψετε στη βασική οθόνη.
- Αν δεν είστε βέβαιοι για το μέγεθος του προσαρμοσμένου χαρτιού, μετρήστε το μήκος (X) και το πλάτος (Y) χρησιμοποιώντας την **κλίμακα πρωτοτύπου**.

- 3 Επιλέξτε τον εκτυπωτή και ανοίξτε το [Προτιμήσεις] (ή το [Ιδιότητες]).
- Αν το μέγεθος του χαρτιού που τοποθετήσατε δεν είναι καταχωρισμένο, επιλέξτε [Επεξ. προσαρμοσμ. μεγέθ...] και καταχωρίστε το μέγεθος χαρτιού που έχει καθοριστεί στη βασική μονάδα.

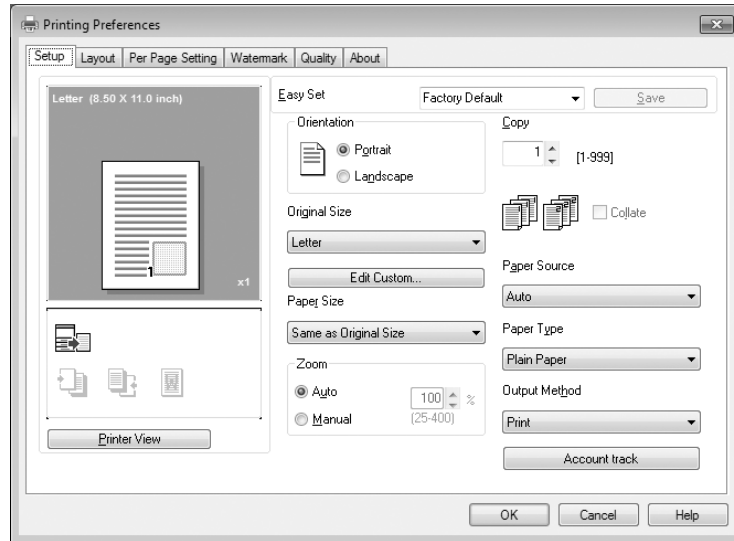

- Κάντε κλικ στο [Νέο].

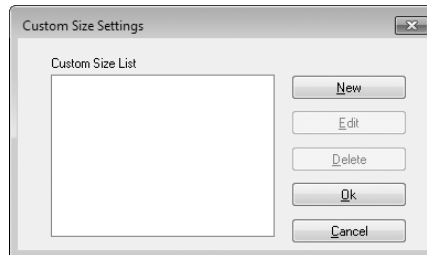

- Εισαγάγετε το όνομα στο [Όνομα] και τις διαστάσεις στις [Διαστάσεις], στη συνέχεια κάντε κλικ στο [OK]. Επιλέξτε το καταχωρισμένο μέγεθος χαρτιού και κάντε κλικ στο [OK].

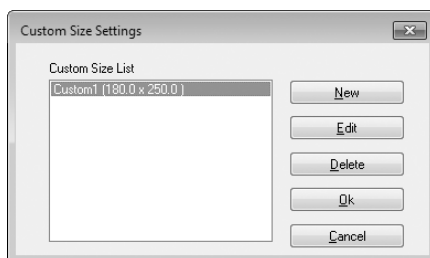
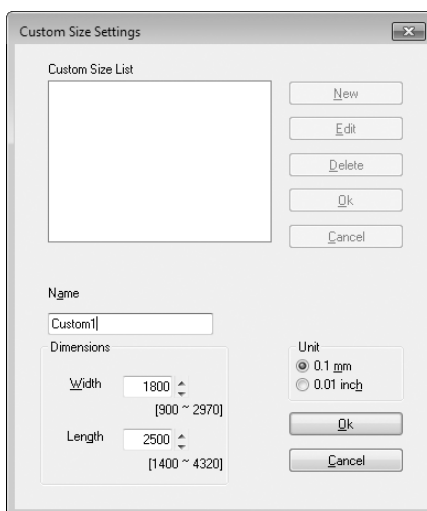

- Στο [Μέγεθος πρωτοτύπου], επιλέξτε το χαρτί προσαρμοσμένου μεγέθους που έχει καταχωριστεί.
→ Στο [Τροφοδοσία χαρτιού], επιλέξτε [Χειροκίνητη τροφοδοσία].

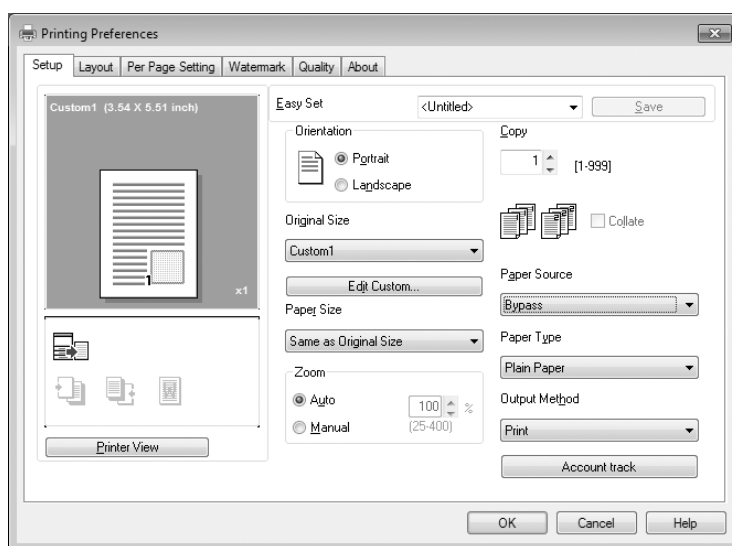

→ Ελέγξτε ότι το [Χαρτί μέγεθος] έχει οριστεί στο ίδιο μέγεθος με τη ρύθμιση χαρτιού για τα δεδομένα που θα εκτυπωθούν.

4 Κάντε κλικ στο [OK].

Όταν χρησιμοποιείτε το συρτάρι 1

1 Τοποθετήστε χαρτί.

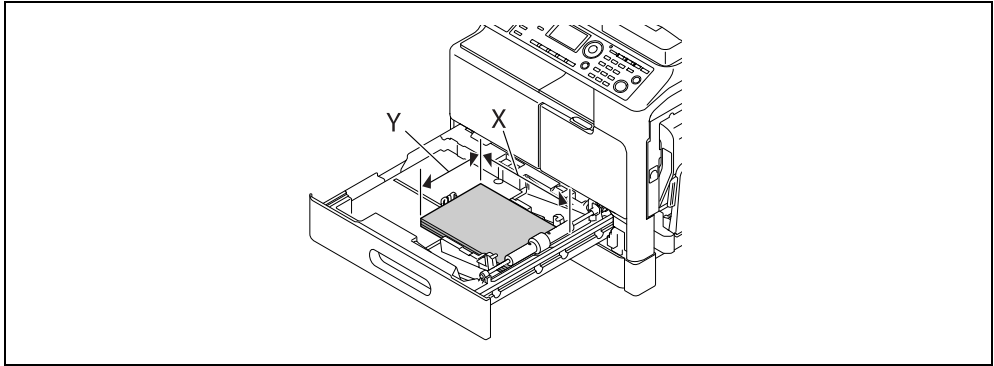

→ Αν δεν είστε βέβαιοι για το μέγεθος του προσαρμοσμένου χαρτιού, μετρήστε το μήκος (X) και το πλάτος (Y) χρησιμοποιώντας την **κλίμακα πρωτοτύπου**.

2 Ορίστε τις ρυθμίσεις για το χαρτί προσαρμοσμένου μεγέθους.

Εφαρμογή

- (1) UTILITY MODE
MACHINE SETTING
PAPER SOURCE SETUP
CUSTOM SIZE MEMORY
DRUM DEHUMIDIFY
- (2) PAPER SOURCE SETUP
TRAY1
TRAY2
TRAY3
TRAY4
- (3) TRAY1
PAPER SIZE
PAPER TYPE
- (4) TRAY1 PAPER SIZE
SIZE INPUT
MEMORY1: [432/297]
MEMORY2: [140/ 90]
- (5) TRAY1 PAPER SIZE
X=210 (140-432) x
Y=297 (90-297) □ □ →
[INPUT=10KEY (FIN.=OK)]
- (6) TRAY1 PAPER SIZE
X=210 (140-432) x
Y=130 (90-297) □ □ →
[INPUT=10KEY (FIN.=OK)]
- (7) PAPER SOURCE SETUP
TRAY1
TRAY2
TRAY3
TRAY4
- (8) TRAY 1
PAPER SIZE
PAPER TYPE
- (9) TRAY1 PAPER TYPE
PLAIN
RECYCLE
1-SIDE
SPECIAL

→ Χρησιμοποιήστε το πλήκτρο ▲/▼ για να επιλέξετε τη σωστή ρύθμιση, έπειτα πατήστε το πλήκτρο **OK**. (1)(2)(3)(4)(7)(8)(9)

→ Χρησιμοποιήστε το **πληκτρολόγιο** για να καταχωρίσετε το μέγεθος χαρτιού, έπειτα πατήστε το πλήκτρο **OK**. (5)(6)

→ Αν δεν είστε βέβαιοι για το μέγεθος του προσαρμοσμένου χαρτιού, μετρήστε το μήκος (X) και το πλάτος (Y) χρησιμοποιώντας την **κλίμακα πρωτοτύπου**.

- 3 Επιλέξτε τον εκτυπωτή και ανοίξτε το [Προτιμήσεις] (ή το [Ιδιότητες]).
- Αν το μέγεθος του χαρτιού που τοποθετήσατε δεν είναι καταχωρισμένο, επιλέξτε [Επεξ. προσαρμοσμ. μεγέθ...] και καταχωρίστε το μέγεθος χαρτιού που έχει καθοριστεί στη βασική μονάδα.

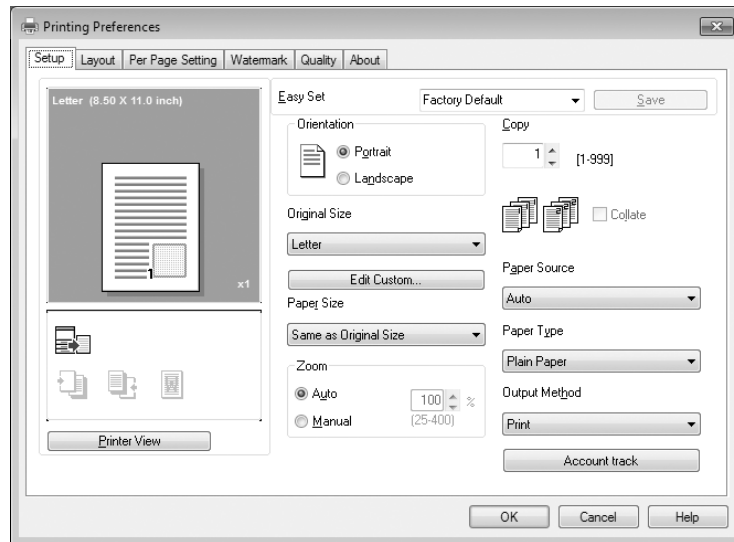

- Κάντε κλικ στο [Νέο].

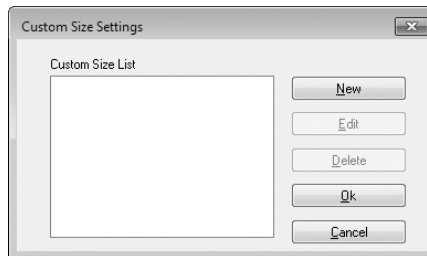

- Εισαγάγετε το όνομα στο [Όνομα] και τις διαστάσεις στις [Διαστάσεις], στη συνέχεια κάντε κλικ στο [OK]. Επιλέξτε το καταχωρισμένο μέγεθος χαρτιού και κάντε κλικ στο [OK].

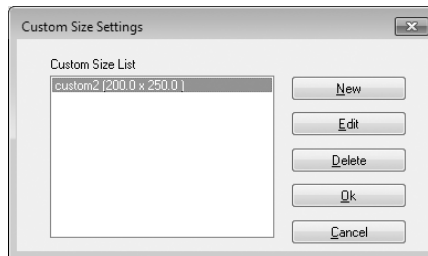
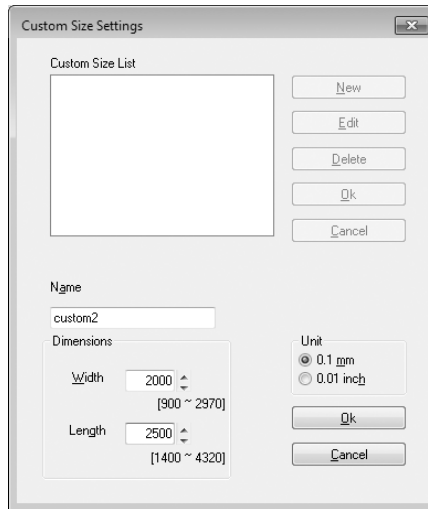

- Στο [Μέγεθος πρωτοτύπου], επιλέξτε το χαρτί προσαρμοσμένου μεγέθους που έχει καταχωριστεί.
 → Στο [Τροφοδοσία χαρτιού], επιλέξτε [Συρτάρι 1].

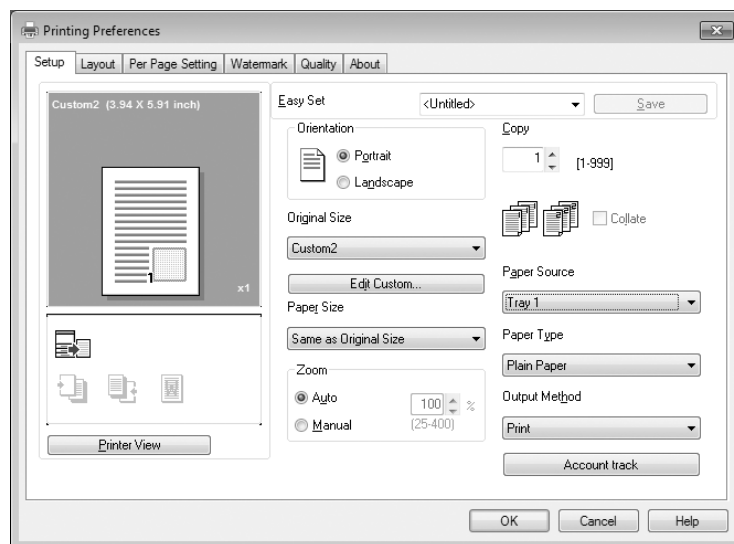

- Ελέγξτε ότι το [Χαρτί μέγεθος] έχει οριστεί στο ίδιο μέγεθος με τη ρύθμιση χαρτιού για τα δεδομένα που θα εκτυπωθούν.

4 Κάντε κλικ στο [OK].

5.6 Εκτύπωση σε φακέλους

Για να εκτυπώσετε σε φακέλους, πρέπει να ορίσετε το μέγεθος και τον τύπο του χαρτιού στον **πίνακα ελέγχου** και να επιλέξετε το μέγεθος του φακέλου στα δεδομένα που θα εκτυπωθούν στο πρόγραμμα οδήγησης εκτυπωτή.

Όταν χρησιμοποιείτε το συρτάρι χειροκίνητης τροφοδοσίας

1 Τοποθετήστε φακέλους.

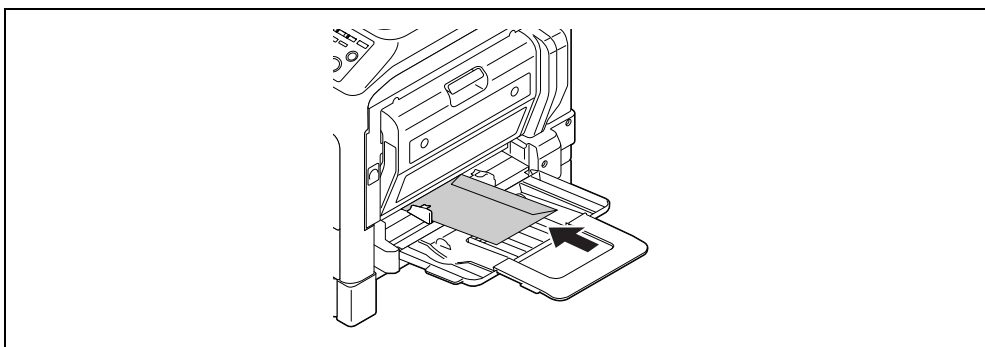

- Τοποθετήστε τους φακέλους με την πλευρά του πτερυγίου στραμμένη προς τα πάνω.
- Μπορείτε να τοποθετήσετε έως και 10 φακέλους.
- Αφού τοποθετήσετε το χαρτί, μια οθόνη για να ορίσετε το χαρτί στο **συρτάρι χειροκίνητης τροφοδοσίας** εμφανίζεται στον **πίνακα ελέγχου**. Πηγαίστε στο Βήμα 2 για να ορίσετε τις ρυθμίσεις για τους φακέλους.

2 Ορίστε τις ρυθμίσεις για τους φακέλους.

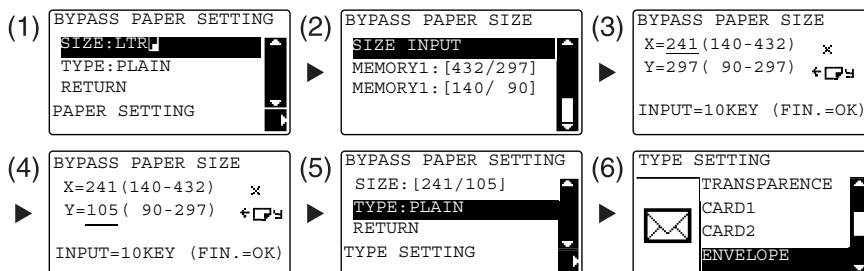

- Χρησιμοποιήστε το πλήκτρο ▲/▼ για να επιλέξετε το [SIZE], έπειτα πατήστε το πλήκτρο ►. (1)
- Χρησιμοποιήστε το πλήκτρο ▲/▼ για να επιλέξετε τη σωστή ρύθμιση, έπειτα πατήστε το πλήκτρο **OK**. (2)
- Χρησιμοποιήστε το **πληκτρολόγιο** για να καταχωρίσετε το μέγεθος χαρτιού, έπειτα πατήστε το πλήκτρο **OK**. (3)(4)
- Χρησιμοποιήστε το πλήκτρο ▲/▼ για να επιλέξετε το [TYPE], έπειτα επιλέξτε το πλήκτρο ►. (5)
- Επιλέξτε [ENVELOPE]. (6)
- Πατήστε **Πίσω** για να επιστρέψετε στη βασική οθόνη.
- Αν δεν είστε βέβαιοι για το μέγεθος των φακέλων, μετρήστε το μήκος (X) και το πλάτος (Y) χρησιμοποιώντας την **κλίμακα πρωτοτύπου**.

- 3 Επιλέξτε τον εκτυπωτή και ανοίξτε το [Προτιμήσεις] (ή το [Ιδιότητες]).
- Τα μεγέθη φακέλων που έχουν καταχωριστεί στο πρόγραμμα οδήγησης είναι [Env.Com10], [Env.C6 3/4], [Env.C6] και [Env.DL].
 - Στο [Μέγεθος πρωτοτύπου], επιλέξτε το μέγεθος του φακέλου.

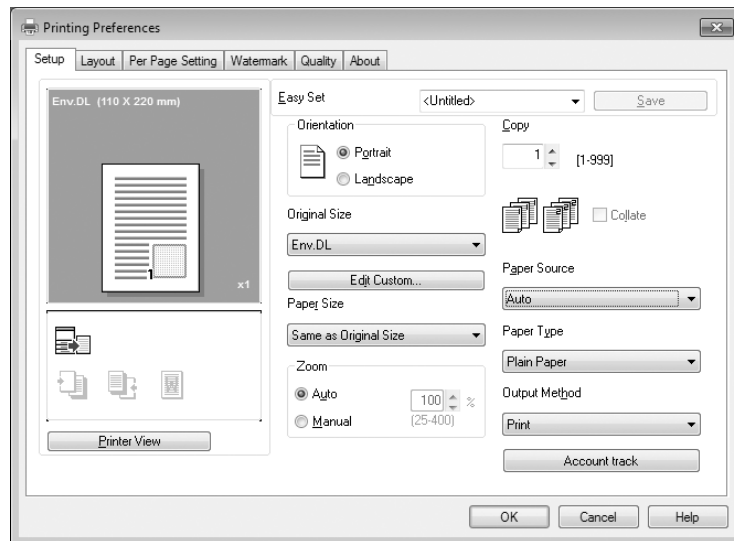

- Στο [Τροφοδοσία χαρτιού], επιλέξτε [Χειροκίνητη τροφοδοσία].

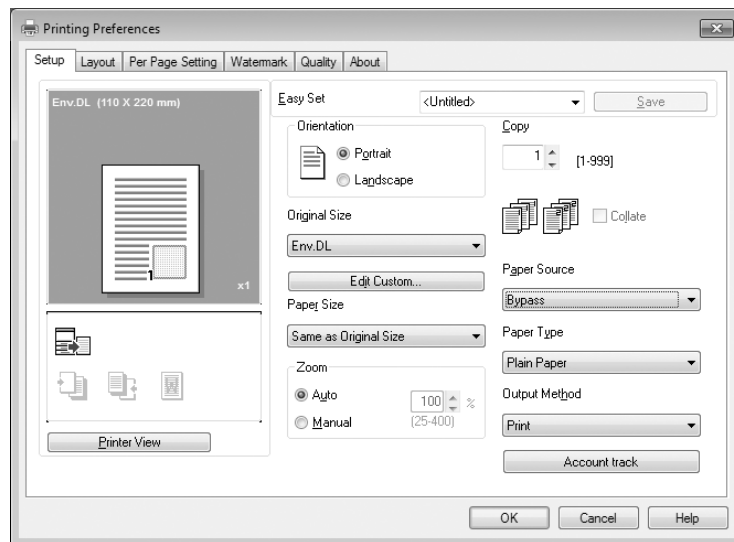

→ Στο [Τύποςχαρτιού], επιλέξτε [Χαρτί φακέλου].

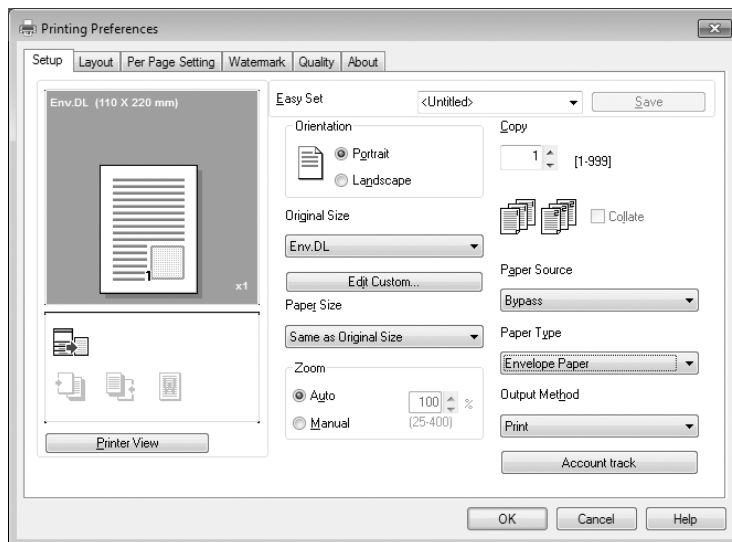

→ Ελέγξτε ότι το [Χαρτί μέγεθος] έχει οριστεί στο ίδιο μέγεθος με τη ρύθμιση χαρτιού για τα δεδομένα που θα εκτυπωθούν.

4 Κάντε κλικ στο [OK].

Όταν χρησιμοποιείτε το συρτάρι 1

- 1 Τοποθετήστε φακέλους.

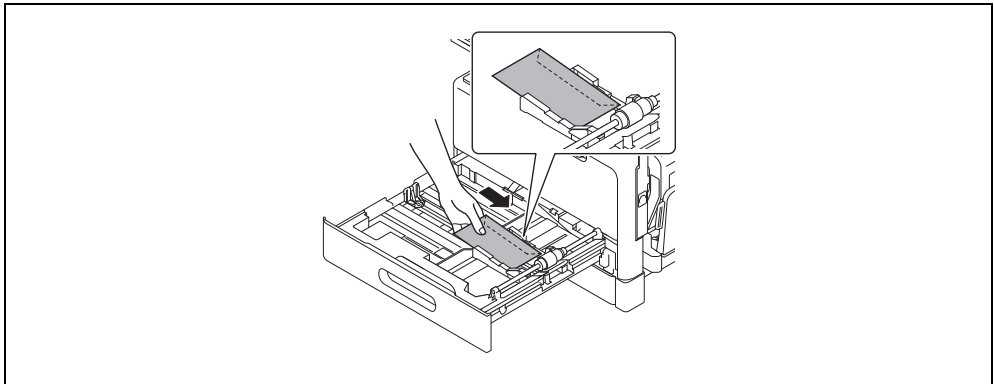

- Τοποθετήστε τους με την πλευρά που θέλετε να εκτυπώσετε στραμμένη προς τα πάνω.
- Μπορείτε να τοποθετήσετε έως και 10 φακέλους.

- 2 Ορίστε τις ρυθμίσεις για τους φακέλους.

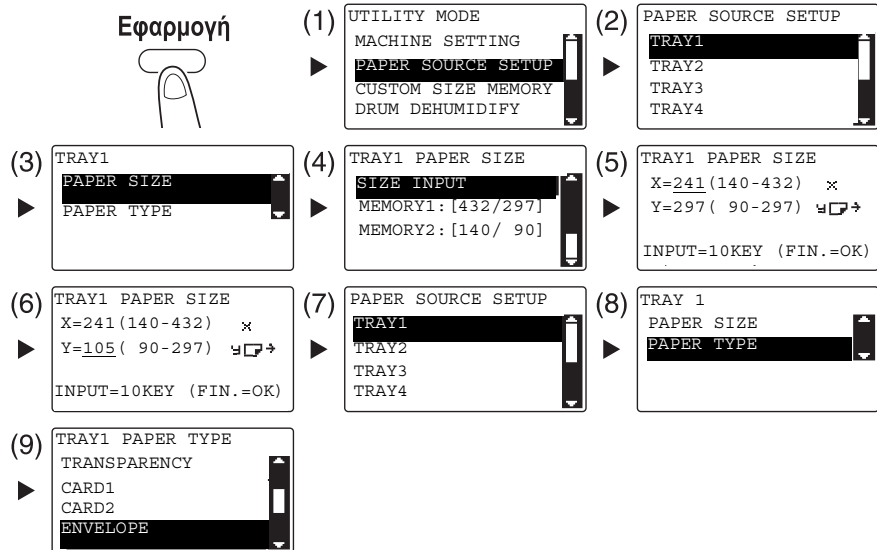

- Χρησιμοποιήστε το πλήκτρο ▲/▼ για να επιλέξετε τη σωστή ρύθμιση, έπειτα πατήστε το πλήκτρο **OK**. (1)(2)(3)(4)(7)(8)(9)
- Χρησιμοποιήστε το **πληκτρολόγιο** για να καταχωρίσετε το μέγεθος χαρτιού, έπειτα πατήστε το πλήκτρο **OK**. (5)(6)
- Αν δεν είστε βέβαιοι για το μέγεθος των φακέλων, μετρήστε το μήκος (X) και το πλάτος (Y) χρησιμοποιώντας την **κλίμακα πρωτοτύπου**.

- 3 Επιλέξτε τον εκτυπωτή και ανοίξτε το [Προτιμήσεις] (ή το [Ιδιότητες]).
- Τα μεγέθη φακέλων που έχουν καταχωριστεί στο πρόγραμμα οδήγησης είναι [Env.Com10], [Env.C6 3/4], [Env.C6] και [Env.DL].
 - Στο [Μέγεθος πρωτοτύπου], επιλέξτε το μέγεθος του φακέλου.

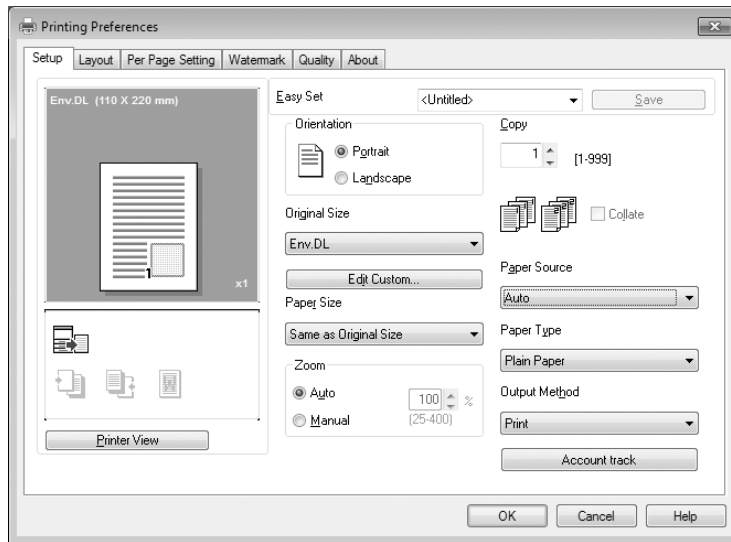

- Στο [Τροφοδοσία χαρτιού], επιλέξτε [Συρτάρι 1].

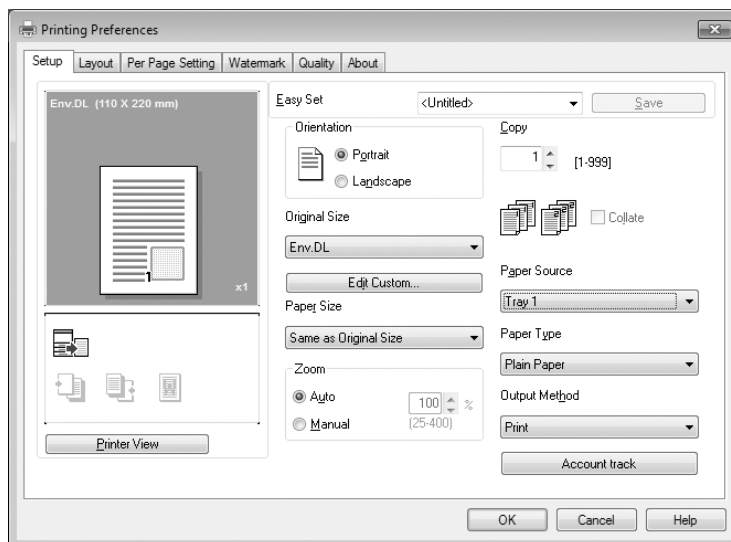

→ Στο [Τύποςχαρτιού], επιλέξτε [Χαρτί φακέλου].

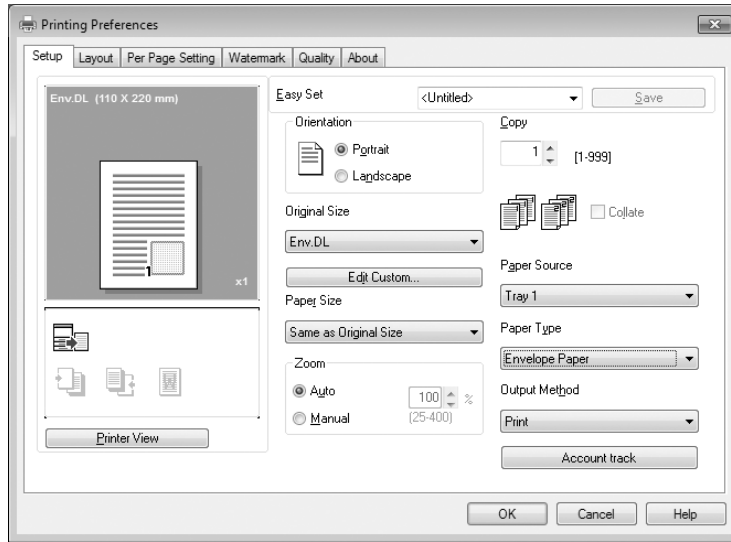

→ Ελέγξτε ότι το [Χαρτί μέγεθος] έχει οριστεί στο ίδιο μέγεθος με τη ρύθμιση χαρτιού για τα δεδομένα που θα εκτυπωθούν.

4 Κάντε κλικ στο [OK].

6

Χρήση ως σαρωτής

6 Χρήση ως σαρωτής

6.1 Αποστολή δεδομένων σάρωσης

Τα δεδομένα σάρωσης μπορούν να σταλούν μέσω e-mail ή στον διακομιστή FTP ή SMB.



Συμβουλές

Για να επιλέξετε τον προορισμό από τη γρήγορη επιλογή, τους αριθμούς ταχείας κλήσης ή τους αριθμούς ομαδικής κλήσης, πρέπει να έχει εγκατασταθεί ο **Πίνακας εκτεταμένων λειτουργιών MK-750**.

Αποστολή e-mail

Παρακάτω περιγράφεται η διαδικασία για την αποστολή δεδομένων σάρωσης μέσω e-mail.

- 1 Πατήστε το πλήκτρο **Σάρωση**.
- 2 Τοποθετήστε το πρωτότυπο.
 - Για λεπτομέρειες σχετικά με το πώς να τοποθετήσετε το πρωτότυπο, συμβουλευτείτε τη Σ. 2-12.
- 3 Ορίστε τη ρύθμιση ανάλυσης.

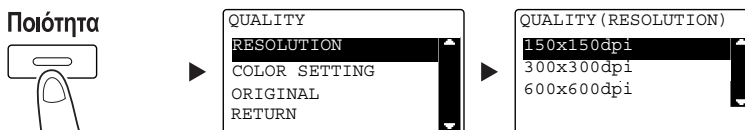

- Χρησιμοποιήστε το πλήκτρο ▲/▼ για να επιλέξετε τη σωστή ρύθμιση, έπειτα πατήστε το πλήκτρο **OK**.
- Επιλέξτε [150x150dpi], [300x300dpi] ή [600x600dpi].
- Όταν καθορίζεται το [COLOR] ή το [GRAY] για τη ρύθμιση χρώματος, το [600x600dpi] is δεν εμφανίζεται.

- 4 Ορίστε τη ρύθμιση χρώματος.

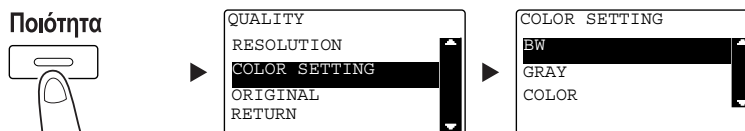

- Χρησιμοποιήστε το πλήκτρο ▲/▼ για να επιλέξετε τη σωστή ρύθμιση, έπειτα πατήστε το πλήκτρο **OK**.
- Επιλέξτε [BW], [GRAY] ή [COLOR].
- Αν επιλέξετε το [BW] με το [IMAGE FORMAT] να έχει οριστεί σε [JPEG], τότε επιλέγεται αυτόματα το [PDF].

- 5 Ορίστε την ποιότητα της εικόνας.

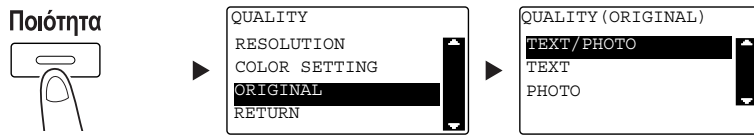

- Χρησιμοποιήστε το πλήκτρο ▲/▼ για να επιλέξετε τη σωστή ρύθμιση, έπειτα πατήστε το πλήκτρο **OK**.
 - Επιλέξτε [TEXT/PHOTO], [TEXT] ή [PHOTO].
- 6 Εισαγάγετε τη διεύθυνση e-mail χρησιμοποιώντας το **πληκτρολόγιο**, έπειτα πατήστε το πλήκτρο **Εκκίνηση**.
- Μπορεί να οριστεί το θέμα, η διεύθυνση κοινοποίησης, το μορφότυπο του αρχείου και η μέθοδος κωδικοποίησης/συμπίεσης.
 - Η γρήγορη επιλογή μπορεί να χρησιμοποιηθεί για την επιλογή του προορισμού.
 - Οι αριθμοί ταχείας κλήσης μπορούν να χρησιμοποιηθούν για την επιλογή του προορισμού.
 - Το βιβλίο διευθύνσεων μπορεί να χρησιμοποιηθεί για να επιλέξετε τον προορισμό.
 - Για να διακόψετε τη μετάδοση, πατήστε το πλήκτρο **Καθαρισμός/Stop** και επιλέξτε [YES] στην οθόνη που εμφανίζεται. Για λεπτομέρειες, ανατρέξτε στην ενότητα Σ. 6-10.
 - Για λεπτομέρειες σχετικά με κάθε ρύθμιση, συμβουλευτείτε το Κεφάλαιο 5 στις [Οδηγίες χρήσης: Σάρωση].
 - Αφού τοποθετήσετε το πρωτότυπο στο **γαλί πρωτοτύπων**, πηγαίνατε στο βήμα 7.
- 7 Χρησιμοποιήστε το πλήκτρο ▲/▼ για να επιλέξετε το [AUTO DETECTION] ή το [MANUAL], έπειτα πατήστε το πλήκτρο **OK**.
- Όταν επιλέγετε [MANUAL], μπορείτε να ορίσετε το μέγεθος της σάρωσης.

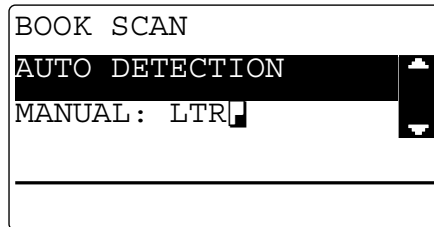

- 8 Για να αρχίσει η σάρωση, πατήστε το πλήκτρο **OK**.
- 9 Αν σαρώνετε συνεχόμενα τα πρωτότυπα, τοποθετήστε το επόμενο πρωτότυπο και πατήστε το πλήκτρο **OK**.
- 10 Αφού ολοκληρωθεί η σάρωση όλων των πρωτοτύπων, πατήστε το πλήκτρο **Εκκίνηση**.
- Για να διακόψετε τη μετάδοση, πατήστε το πλήκτρο **Καθαρισμός/Stop** και επιλέξτε [YES] στην οθόνη που εμφανίζεται. Για λεπτομέρειες, ανατρέξτε στην ενότητα Σ. 6-10.

Αποστολή δεδομένων σάρωσης στον διακομιστή FTP/SMB

Παρακάτω περιγράφεται η διαδικασία για την αποστολή των δεδομένων σάρωσης στον διακομιστή FTP/SMB.

- 1 Πατήστε το πλήκτρο **Σάρωση**.
- 2 Τοποθετήστε το πρωτότυπο.
 - Για λεπτομέρειες σχετικά με το πώς να τοποθετήσετε το πρωτότυπο, συμβουλευτείτε τη Σ. 2-12.
- 3 Ορίστε τη ρύθμιση ανάλυσης.

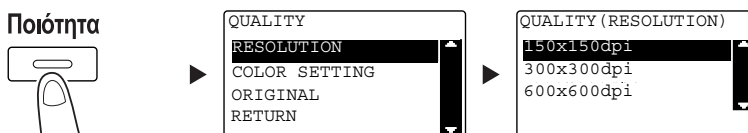

- Χρησιμοποιήστε το πλήκτρο ▲/▼ για να επιλέξετε τη σωστή ρύθμιση, έπειτα πατήστε το πλήκτρο **OK**.
- Επιλέξτε [150x150dpi], [300x300dpi] ή [600x600dpi].
- Όταν ορίζεται το [COLOR] ή το [GRAY] για τη ρύθμιση χρώματος, το [600x600dpi] δεν εμφανίζεται.

- 4 Ορίστε τη ρύθμιση χρώματος.

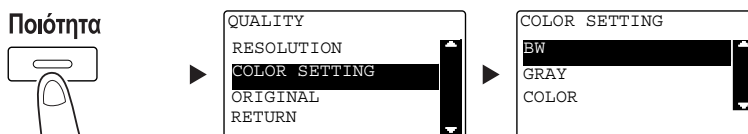

- Χρησιμοποιήστε το πλήκτρο ▲/▼ για να επιλέξετε τη σωστή ρύθμιση, έπειτα πατήστε το πλήκτρο **OK**.
- Επιλέξτε [BW], [GRAY] ή [COLOR].
- Αν επιλέξετε το [BW] με το [IMAGE FORMAT] να έχει οριστεί στο [JPEG], τότε επιλέγεται αυτόματα το [PDF].

- 5 Ορίστε την ποιότητα της εικόνας.

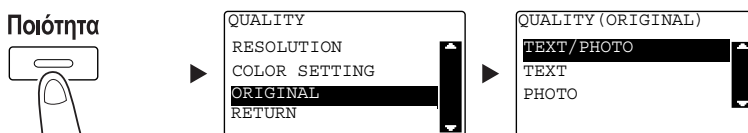

- Χρησιμοποιήστε το πλήκτρο ▲/▼ για να επιλέξετε τη σωστή ρύθμιση, έπειτα πατήστε το πλήκτρο **OK**.
- Επιλέξτε [TEXT/PHOTO], [TEXT] ή [PHOTO].

- 6 Πατήστε το πλήκτρο **Γρήγορη Κλήση**. Εισαγάγετε έναν τριψήφιο αριθμό κλήσης χρησιμοποιώντας το **πληκτρολόγιο**, έπειτα πατήστε το πλήκτρο **OK**.

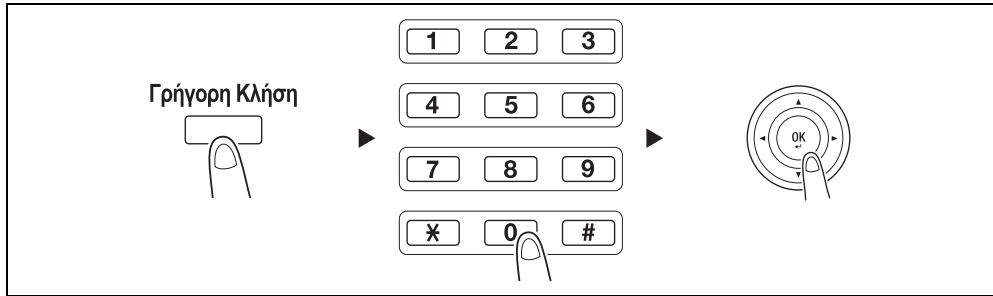

- Πριν την αποστολή δεδομένων στον διακομιστή, καταχωρίστε τη διεύθυνση του διακομιστή FTP/SMB χρησιμοποιώντας έναν αριθμό μεταξύ [251 και 300] στους αριθμούς ταχείας κλήσης.
- Μπορείτε να επιλέξετε μια διεύθυνση από το πλήκτρο **Βιβλίο διευθύνσεων**. Για λεπτομέρειες, ανατρέξτε στο Κεφάλαιο 5 στις [Οδηγίες χρήσης: Σάρωση].
- Μπορείτε να ορίσετε το μορφότυπο αρχείου και τη μέθοδο κωδικοποίησης/συμπίεσης. Για λεπτομέρειες, ανατρέξτε στο Κεφάλαιο 6 στις [Οδηγίες χρήσης: Σάρωση].

- 7 Πατήστε το πλήκτρο **Εκκίνηση**.

- Για να διακόψετε τη μετάδοση, πατήστε το πλήκτρο **Καθαρισμός/Stop** και επιλέξτε [YES] στην οθόνη που εμφανίζεται. Για λεπτομέρειες, ανατρέξτε στην ενότητα Σ. 6-10.
- Αφού τοποθετήσετε το πρωτότυπο στο **γαλί πρωτοτύπων**, μεταβείτε στο βήμα 8.

- 8 Χρησιμοποιήστε το πλήκτρο ▲/▼ για να επιλέξετε το [AUTO DETECTION] ή το [MANUAL], έπειτα πατήστε το πλήκτρο **OK**.

- Όταν επιλέξετε [MANUAL], μπορείτε να ορίσετε το μέγεθος της σάρωσης.

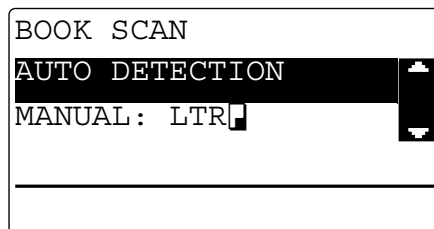

- 9 Για να αρχίσει η σάρωση, πατήστε το πλήκτρο **OK**.

- 10 Αν σαρώνετε συνεχόμενα τα πρωτότυπα, τοποθετήστε το επόμενο πρωτότυπο και πατήστε το πλήκτρο **OK**.

- 11 Αφού ολοκληρωθεί η σάρωση όλων των πρωτοτύπων, πατήστε το πλήκτρο **Εκκίνηση**.

- Για να διακόψετε τη μετάδοση, πατήστε το πλήκτρο **Καθαρισμός/Stop** και επιλέξτε [YES] στην οθόνη που εμφανίζεται. Για λεπτομέρειες, ανατρέξτε στην ενότητα Σ. 6-10.

6.2 Καταχώριση συχνά χρησιμοποιούμενων προορισμών

Μπορείτε να καταχωρίσετε τους συχνά χρησιμοποιούμενους προορισμούς. Μπορείτε να καταχωρίσετε προορισμούς στη γρήγορη επιλογή, στους αριθμούς ταχείας κλήσης, στους αριθμούς ομαδικής κλήσης και στα προγραμματιζόμενα πλήκτρα κλήσης. Αυτή η ενότητα περιγράφει τον τρόπο καταχώρισης προορισμών στη γρήγορη επιλογή και τους αριθμούς ταχείας κλήσης.



Συμβουλές

Για να καταχωρίσετε τον προορισμό από τον **πίνακα ελέγχου**, πρέπει να είναι εγκατεστημένος ο **Πίνακας εκτεταμένων λειτουργιών MK-750**.

Καταχώριση προορισμών στη γρήγορη επιλογή

Καταχώριση ενός προορισμού στη γρήγορη επιλογή. Μπορείτε να ορίσετε έναν προορισμό εύκολα και με ακρίβεια χωρίς να εισαγάγετε μια διεύθυνση e-mail χρησιμοποιώντας το **πληκτρολόγιο**.

- 1 Πατήστε το πλήκτρο **Εφαρμογή** και επιλέξτε [DIAL REGISTRATION].

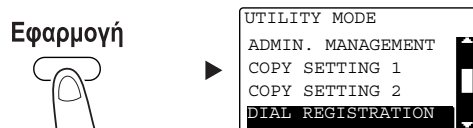

→ Χρησιμοποιήστε το πλήκτρο ▲/▼ για να το επιλέξετε, έπειτα πατήστε το πλήκτρο **OK**.

- 2 Επιλέξτε [ONE-TOUCH DIAL].

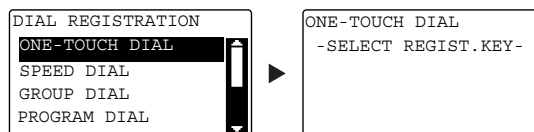

→ Χρησιμοποιήστε το πλήκτρο ▲/▼ για να το επιλέξετε, έπειτα πατήστε το πλήκτρο **OK**.

- 3 Πατήστε το πλήκτρο **One-Touch Dial** για να καταχωρίσετε έναν προορισμό.

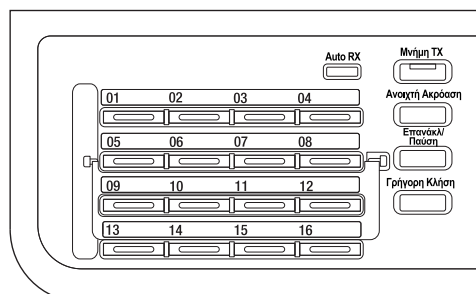

- Μπορείτε να καταχωρίσετε έως 32 σταθμούς στη γρήγορη επιλογή.
- Αφού ορίσετε τη ρύθμιση LDAP, επιλέξτε [MANUAL SETTING].

- 4 Εισαγάγετε το όνομα και τη διεύθυνση e-mail του προορισμού χρησιμοποιώντας το **πληκτρολόγιο**, έπειτα πατήστε το πλήκτρο **OK**.

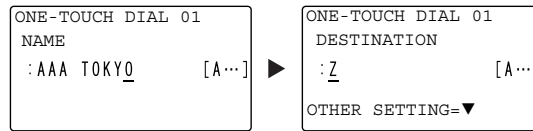

- Μπορείτε να ορίσετε το μέγεθος της μετάδοσης, την ανάλυση και άλλες ρυθμίσεις. Για λεπτομέρειες, ανατρέξτε στο Κεφάλαιο 4 στις [Οδηγίες χρήσης: Σάρωση].

Καταχώριση προορισμών στη γρήγορη επιλογή

Καταχώριση ενός προορισμού στους αριθμούς ταχείας κλήσης. Μπορείτε να ορίσετε έναν προορισμό εύκολα και με ακρίβεια χωρίς να εισαγάγετε μια διεύθυνση e-mail χρησιμοποιώντας το **πληκτρολόγιο**.

- 1 Πατήστε το πλήκτρο **Εφαρμογή** και επιλέξτε το [DIAL REGISTRATION].

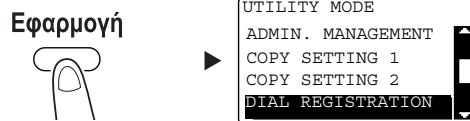

- Χρησιμοποιήστε το πλήκτρο ▲/▼ για να το επιλέξετε, έπειτα πατήστε το πλήκτρο **OK**.

- 2 Επιλέξτε [SPEED DIAL].

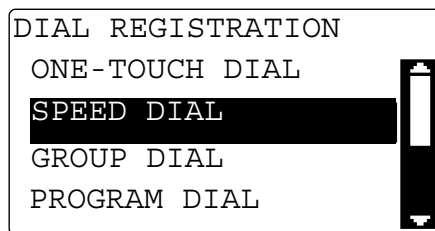

- Χρησιμοποιήστε το πλήκτρο ▲/▼ για να το επιλέξετε, έπειτα πατήστε το πλήκτρο **OK**.

- 3 Εισαγάγετε τον επιθυμητό τριψήφιο αριθμό χρησιμοποιώντας το **πληκτρολόγιο**, έπειτα πατήστε το πλήκτρο **OK**.

```
SPEED DIAL
SPEED DIAL : 001

-PRESS OK KEY-
```

- Μπορείτε να καταχωρίσετε 250 σταθμούς (001 έως 250) στους αριθμούς ταχείας κλήσης.
 - Αφού ορίσετε τη ρύθμιση LDAP, επιλέξτε [MANUAL SETTING].
- 4 Εισαγάγετε το όνομα και τη διεύθυνση e-mail του προορισμού χρησιμοποιώντας το **πληκτρολόγιο**, έπειτα πατήστε το πλήκτρο **OK**.

```
SPEED DIAL 01
NAME
: AAA OSAKA [A...]

SPEED DIAL 01
DESTINATION
: xxx01@xxx.xxx [1...]
OTHER SETTING=▼
```

- Για να ορίσετε το μέγεθος της μετάδοσης, την ανάλυση ή άλλες ρυθμίσεις, συμβουλευτείτε το Κεφάλαιο 4 στις [Οδηγίες χρήσης: Σάρωση].

6.3 Ακύρωση συνεχόμενης μετάδοσης

Αυτή η ενότητα περιγράφει τη διαδικασία για τη διακοπή της μετάδοσης η οποία ξεκίνησε πατώντας το πλήκτρο **Εκκίνηση**.

- 1 Πατήστε το πλήκτρο **Καθαρισμός/Stop** κατά τη διάρκεια της μετάδοσης.
- 2 Χρησιμοποιήστε το πλήκτρο **▲/▼** για να επιλέξετε το [YES], έπειτα πατήστε το πλήκτρο **OK**.

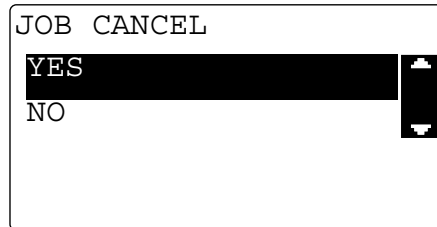

→ Αν επιλέξετε [NO], αρχίζει ξανά η μετάδοση των δεδομένων σάρωσης.
Εκτυπώνεται μια αναφορά αποτελέσματος μετάδοσης.

6.4 Πώς να χρησιμοποιήσετε τη σάρωση σε USB

Αυτό το κεφάλαιο περιγράφει τον τρόπο αποθήκευσης των δεδομένων σάρωσης στη μνήμη USB.

- 1 Τοποθετήστε το πρωτότυπο.
 - Για λεπτομέρειες σχετικά με το πώς να τοποθετήσετε το πρωτότυπο, συμβουλευτείτε τη Σ. 2-12.
- 2 Συνδέστε μια μνήμη USB σε αυτό το μηχανήμα. Εμφανίζεται η οθόνη [DEVICE IS CONNECTED].
- 3 Χρησιμοποιήστε το πλήκτρο ▲/▼ για να επιλέξετε το [SCAN TO USB], έπειτα πατήστε το πλήκτρο **OK**. Ο τρόπος λειτουργίας του μηχανήματος αλλάζει στη λειτουργία σάρωσης και εμφανίζεται το [TO: SCAN TO USB MEMORY].

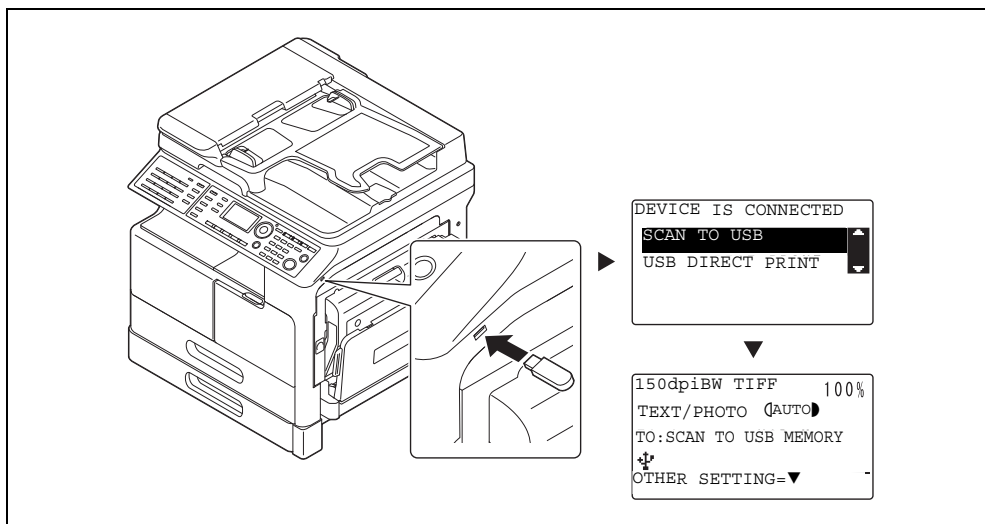

→ Μπορείτε να ορίσετε το μορφότυπο αρχείου και τη μέθοδο κωδικοποίησης/συμπίεσης. Για λεπτομέρειες, ανατρέξτε στο Κεφάλαιο 8 στις [Οδηγίες χρήσης: Σάρωση].

- 4 Ορίστε τη ρύθμιση ανάλυσης.

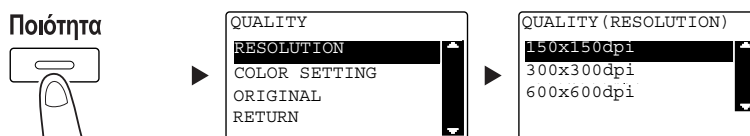

- Χρησιμοποιήστε το πλήκτρο ▲/▼ για να επιλέξετε τη σωστή ρύθμιση, έπειτα πατήστε το πλήκτρο **OK**.
- Επιλέξτε [150×150dpi], [300×300dpi] ή [600×600dpi].
- Όταν ορίζεται το [COLOR] ή το [GRAY] για τη ρύθμιση χρώματος, το [600×600dpi] δεν εμφανίζεται.

5 Ορίστε τη ρύθμιση χρώματος.

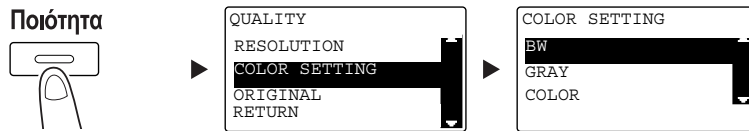

- Χρησιμοποιήστε το πλήκτρο ▲/▼ για να επιλέξετε τη σωστή ρύθμιση, έπειτα πατήστε το πλήκτρο **OK**.
- Επιλέξτε [BW], [GRAY] ή [COLOR].
- Αν επιλέξετε το If [BW] με το [IMAGE FORMAT] να έχει οριστεί στο [JPEG], τότε επιλέγεται αυτόματα το [PDF].

6 Ορίστε την ποιότητα της εικόνας.

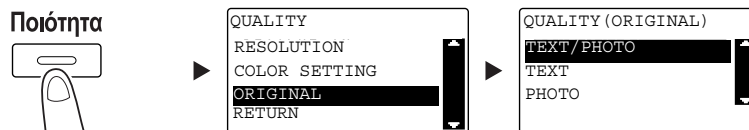

- Χρησιμοποιήστε το πλήκτρο ▲/▼ για να επιλέξετε τη σωστή ρύθμιση, έπειτα πατήστε το πλήκτρο **OK**.
- Επιλέξτε [TEXT/PHOTO], [TEXT] ή [PHOTO].

7 Πατήστε το πλήκτρο **Εκκίνηση**.

Τα δεδομένα σάρωσης αποθηκεύονται στη μνήμη USB.

- Αφού τοποθετήσετε το πρωτότυπο στο **γυαλί πρωτοτύπων**, πηγαίνατε στο βήμα 7.

8 Χρησιμοποιήστε το πλήκτρο ▲/▼ για να επιλέξετε το [AUTO DETECTION] ή το [MANUAL], έπειτα πατήστε το πλήκτρο **OK**.

- Όταν επιλέγετε [MANUAL], μπορείτε να ορίσετε το μέγεθος της σάρωσης.

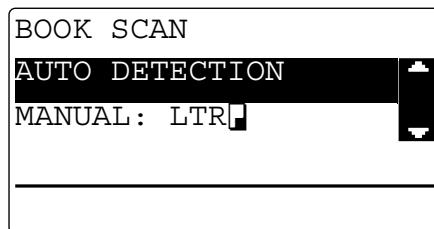

9 Για να αρχίσει η σάρωση, πατήστε το πλήκτρο **OK**.

10 Αν σαρώνετε συνεχόμενα τα πρωτότυπα, τοποθετήστε το επόμενο πρωτότυπο και πατήστε το πλήκτρο **OK**.

11 Αφού ολοκληρωθεί η σάρωση όλων των πρωτοτύπων, πατήστε το πλήκτρο **Εκκίνηση**.

- Για να διακόψετε τη μετάδοση, πατήστε το πλήκτρο **Καθαρισμός/Stop** και επιλέξτε [YES] στην οθόνη που εμφανίζεται. Για λεπτομέρειες, ανατρέξτε στην ενότητα Σ. 6-10.

6.5 Σάρωση χρησιμοποιώντας το πρόγραμμα οδήγησης TWAIN

Αν το πρόγραμμα οδήγησης TWAIN είναι εγκατεστημένο στον υπολογιστή σας, μπορείτε να χρησιμοποιήσετε αυτό το μηχάνημα για να σαρώσετε πρωτότυπα ως δεδομένα και να τα εισαγάγετε στον υπολογιστή σας.

Στη μέθοδο "Pull Scan", η σάρωση ξεκινά από την οθόνη του υπολογιστή και στη μέθοδο "Push Scan" η σάρωση ξεκινά πατώντας το πλήκτρο **Εκκίνηση** σε αυτό το μηχάνημα.

Η μέθοδος λειτουργίας διαφέρει ανάλογα με την εφαρμογή που χρησιμοποιείται.

- 1 Τοποθετήστε το πρωτότυπο.
 - Για λεπτομέρειες σχετικά με το πώς να τοποθετήσετε το πρωτότυπο, συμβουλευτείτε τη Σ. 2-12.
- 2 Εκκινήστε την εφαρμογή επεξεργασίας εικόνων στον υπολογιστή.
- 3 Ορίστε τις ρυθμίσεις σάρωσης.
 - Στο [Document Size], ορίστε το μέγεθος του πρωτοτύπου που θα σαρωθεί.
Αν η εικόνα που θα σαρωθεί είναι μεγαλύτερη από το μέγεθος που ορίζεται στο μέγεθος πρωτοτύπου, οι περιοχές εκτός του καθορισμένου μεγέθους διαγράφονται.
 - Στο [Scan Mode], ορίστε την ποιότητα εικόνας του πρωτοτύπου.
Αλλάζοντας [Scan Mode] εμφανίζονται εικονίδια. Πατήστε αυτά τα εικονίδια για να ορίσετε τη φωτεινότητα του χρώματος ή την αντίθεση.
 - Στο [Resolution], ορίστε την ανάλυση.
Αν το [Scan Mode] έχει οριστεί σε [Full Color] ή [Gray], το [600dpix600dpi] δεν εμφανίζεται.
 - Στο [Scan Type], ορίστε τη μέθοδο σάρωσης.
 - Στο [Duplex Scanning], ενεργοποιήστε ή απενεργοποιήστε τη λειτουργία σάρωσης 2 όψεων. Το [Duplex Scanning] εμφανίζεται όταν είναι εγκατεστημένος ο προαιρετικός εξοπλισμός ADF.
 - Κάντε κλικ στο [Prescan] για να εμφανιστεί το σαρωμένο πρωτότυπο στο παράθυρο προ-σάρωσης.
- 4 Σαρώστε το πρωτότυπο.
 - Για το Pull Scan, κάντε κλικ στο [Scan]. Αρχίζει η σάρωση.
 - Για το Push Scan, κάντε κλικ στο [Scan], έπειτα πατήστε το πλήκτρο **Εκκίνηση** στον **πίνακα ελέγχου**. Αρχίζει η σάρωση.

6.6 Σάρωση χρησιμοποιώντας το πρόγραμμα οδήγησης WIA

Η σάρωση ενεργοποιείται χρησιμοποιώντας μια εφαρμογή που υποστηρίζει το WIA.

Η μέθοδος λειτουργίας διαφέρει ανάλογα με την εφαρμογή που χρησιμοποιείται.

- 1** Τοποθετήστε το πρωτότυπο.
 - Για λεπτομέρειες σχετικά με το πώς να τοποθετήσετε το πρωτότυπο, συμβουλευτείτε τη Σ. 2-12.
- 2** Εκκινήστε την εφαρμογή επεξεργασίας εικόνων στον υπολογιστή.
- 3** Ορίστε τις ρυθμίσεις σάρωσης.
 - Για λεπτομέρειες σχετικά με τις ρυθμίσεις, βλ. [Οδηγίες χρήσης: Σάρωση].
- 4** Κάντε κλικ στο [Scan].

Αρχίζει η σάρωση.

7

Επίλυση προβλημάτων

7 Επίλυση προβλημάτων

Αυτό το κεφάλαιο περιγράφει τις ενέργειες αντιμετώπισης προβλημάτων για τυπικά προβλήματα.

Αν δεν διορθωθεί το πρόβλημα μετά την εκτέλεση της περιγραφείσας λειτουργίας, επικοινωνήστε με τον εκπρόσωπο service με τον οποίο συνεργάζεστε.

Το μηχάνημα δεν ενεργοποιείται

Ελέγξτε τα εξής:

- Ελέγξτε ότι το καλώδιο τροφοδοσίας του μηχανήματος είναι σωστά συνδεδεμένο με μια πρίζα. Επίσης ελέγξτε ότι ο διακόπτης ασφαλείας δεν έχει ενεργοποιηθεί.
- Ελέγξτε ότι ο **διακόπτης τροφοδοσίας** είναι ενεργοποιημένος.



Συμβουλές

Αν η συσκευή εξακολουθεί να μην ενεργοποιείται μετά τον έλεγχο, επικοινωνήστε με τον αντιπρόσωπο service με τον οποίο συνεργάζεστε.

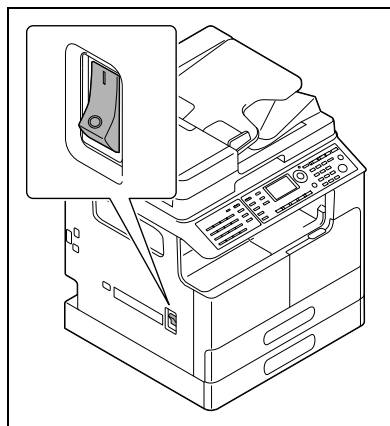

Έχει εμφανιστεί ένα μήνυμα το οποίο σας ειδοποιεί να αντικαταστήσετε τα αναλώσιμα

Όταν η εναπομένουσα ποσότητα ενός αναλώσιμου είναι λίγη, εμφανίζεται ένα μήνυμα το οποίο σας πληροφορεί σχετικά με τον χρόνο πραγματοποίησης μιας αντικατάστασης.

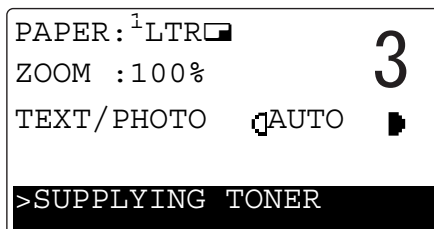

Ένα μήνυμα ειδοποίησης αντικατάστασης σημαίνει ότι τα αναλώσιμα έχουν σχεδόν εξαντληθεί. Μπορείτε να κάνετε αρκετά αντίγραφα αφού εμφανιστεί το μήνυμα. Ωστόσο, συνιστούμε να προμηθεύσετε αναλώσιμα προτού χρειαστεί να τα χρησιμοποιήσετε.



Συμβουλές

Αν το μήνυμα εξακολουθεί να εμφανίζεται μετά την αντικατάσταση, επικοινωνήστε με τον εκπρόσωπο service με τον οποίο συνεργάζεστε.

Το μήνυμα εμπλοκής χαρτιού παραμένει

Ενδέχεται να έχει συμβεί κι άλλη εμπλοκή χαρτιού σε θέση διαφορετική από αυτήν που υποδεικνύει η **οθόνη**.

Ελέγξτε τις θέσεις εκτός αυτής που υποδεικνύεται στην **οθόνη**.

- Ελέγξτε αν υπάρχει ακόμα χαρτί σε βαθύτερο σημείο στη θέση που υποδεικνύεται στην **οθόνη**. Αν δυσκολεύεστε να αφαιρέσετε το μπλοκαρισμένο χαρτί, μην προσπαθείτε άδικα. Ελάτε σε επαφή με το αρμόδιο για σας σέρβις πελατών.
- Η πόρτα ενδέχεται να μην έχει κλείσει σωστά. Ανοιγοκλείστε ξανά την πόρτα στη θέση που υποδεικνύεται στην **οθόνη**. Έτσι το μήνυμα μπορεί να εξαφανιστεί.

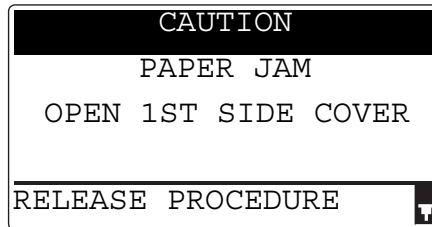

Συμβουλές

Αν το μήνυμα εμπλοκής χαρτιού παραμένει μετά τον έλεγχο, επικοινωνήστε με τον εκπρόσωπο service με τον οποίο συνεργάζεστε.

Εμφανίστηκε ένα μήνυμα σφάλματος

Αν υπάρχει πρόβλημα το οποίο δεν μπορεί να διορθώσει ο πελάτης, εμφανίζεται το μήνυμα [MACHINE TROUBLE SERVICE CALL (C####)].

Στην οθόνη Service Call (Κλήση service), εμφανίζεται ένας κωδικός σφάλματος που συνήθως ξεκινά με το γράμμα C.

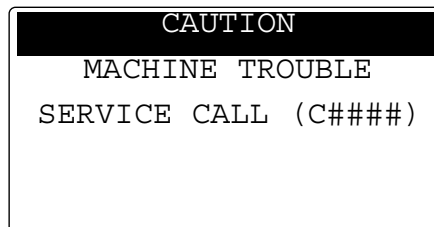

Αν αυτό το μήνυμα εμφανίζεται στην **οθόνη**, απενεργοποιήστε τον **διακόπτη τροφοδοσίας**, περιμένετε περίπου 10 δευτερόλεπτα, έπειτα ενεργοποιήστε ξανά τον **διακόπτη τροφοδοσίας**.

Αν το μήνυμα εξακολουθεί να εμφανίζεται, ελέγξτε τον κωδικό σφάλματος που εμφανίζεται στην **οθόνη**, αποσυνδέστε το καλώδιο τροφοδοσίας από την πρίζα και επικοινωνήστε με τον εκπρόσωπο service με τον οποίο συνεργάζεστε.

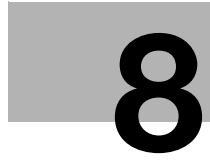

Εφαρμογή

8 Εφαρμογή

Με την Εφαρμογή μπορείτε να ορίσετε την προεπιλεγμένη τιμή για κάθε λειτουργία ώστε να ικανοποιούνται οι απαιτήσεις σας ή οι περιβαλλοντικές συνθήκες.

Για να αλλάξετε τις ρυθμίσεις, πατήστε το πλήκτρο **Εφαρμογή** στον **πίνακα ελέγχου**.

Αρ.	Όνομα	Περιγραφή
1	[MACHINE SETTING]	Ορίστε τις ρυθμίσεις για το περιβάλλον λειτουργίας αυτού του μηχανήματος.
2	[PAPER SOURCE SETUP]	Ορίστε το μέγεθος και τον τύπο του χαρτιού που τοποθετήθηκε στο συρτάρι 1 . Μπορείτε επίσης να ορίσετε τη μονάδα μεγέθους του χαρτιού και τον τύπο του χαρτιού που τοποθετήθηκε στο συρτάρι2-συρτάρι5 .
3	[CUSTOM SIZE MEMORY]	Καταχωρίστε έως και δύο προσαρμοσμένα μεγέθη.
4	[DRUM DEHUMIDIFY]	Εκτελεί τη λειτουργία στεγνώματος του τυμπάνου για την αφαίρεση συσσωρευμένης δρόσου γύρω από την επιφάνεια του τυμπάνου (photosconductor), αποτρέποντας την υποβάθμιση της λειτουργικότητάς του.
5	[ADMIN. MANAGEMENT]	Ορίστε τις ρυθμίσεις απομακρυσμένης παρακολούθησης ή τις ρυθμίσεις για τον διαχειριστή, για τη διαχείριση κάθε λογαριασμού.
6	[COPY SETTING 1]	Ορίστε τις προεπιλεγμένες ρυθμίσεις για κάθε λειτουργία αντιγραφής.
7	[COPY SETTING 2]	
8	[DIAL REGISTRATION]	Καταχωρίστε προορισμούς στην γρήγορη επιλογή, στους αριθμούς ταχείας κλήσης και το group dial (ομαδική κλήση).
9	[FAX REGISTRATION]	Ορίστε τις προεπιλεγμένες ρυθμίσεις για κάθε λειτουργία φαξ.
10	[FAX TX OPERATION]	Ορίστε τις προεπιλεγμένες ρυθμίσεις για λειτουργίες μετάδοσης.
11	[FAX RX OPERATION]	Ορίστε τις προεπιλεγμένες ρυθμίσεις για λειτουργίες λήψης.
12	[REPORTING]	Ορίστε τις προεπιλεγμένες ρυθμίσεις για κάθε λειτουργία αναφοράς.
13	[SCAN SETTING]	Ορίστε τις προεπιλεγμένες ρυθμίσεις για τη λειτουργία σάρωσης.
14	[CONFIRM MODE]	Επιβεβαιώστε τον μετρητή ή το αποτέλεσμα επικοινωνίας ή εκτυπώστε μια αναφορά.



Συμβουλές

- Ορισμένα στοιχεία δεν μπορούν να οριστούν, ανάλογα με την προαιρετική συσκευή που είναι εγκατεστημένη σε αυτό το μηχάνημα. Αν επιλεγεί ένα μη διαθέσιμο στοιχείο, εμφανίζεται ένα μήνυμα σφάλματος.
- Για λεπτομέρειες, συμβουλευτείτε τις οδηγίες χρήσης για τις σχετικές λειτουργίες.



Αλφαβητικό ευρετήριο

9 Αλφαβητικό ευρετήριο

A

ADF 2-13

F

Fax 2-8

FTP/SMB TX 6-5

P

PC-FAX 4-14

Z

Zoom 2-6, 2-10

A

Ακύρωση μετάδοσης δεδομένων σάρωσης 6-10

Ανοιχτή Ακρόαση 2-9

Αντιγραφή 2-8, 3-3

Αντιγραφή ID 2-7

Αντιγραφή διπλής όψης 3-5

Αντιγραφή προσαρμοσμένου μεγέθους 3-8

Αντικατάσταση αναλώσιμων 2-22

Απεμπλοκή χαρτιού 2-17

Απεμπλοκή χαρτιού από την αυτόματη μονάδα διπλής όψης 2-21

Αποστολή e-mail 6-3

Αποστολή δεδομένων σάρωσης 6-3

Αποστολή φαξ 4-3

Αποτελέσματα επικοινωνίας φαξ 4-6

Αυτόματη μονάδα διπλής όψης AD-509 2-24

Αυτόματος τροφοδότης και αντιστροφέας πρωτοτύπων DF-633 2-24

B

Βασική μονάδα 2-24

Βιβλίο διευθύνσεων 2-7

Γ

Γρήγορη Κλήση 2-9

Γυαλί πρωτοτύπων 2-12

Δ

Διαδοχική ομαδική αποστολή 4-5

Διακοπή μετάδοσης φαξ 4-12

Διακοπή της λειτουργίας αντιγραφής 3-11

E

Εκκίνηση 2-8

Εκτύπωση 5-3

Εκτύπωση διπλής όψης 5-5

Εκτύπωση με κλίμακα 5-4

Εκτύπωση προσαρμοσμένου μεγέθους 5-7

Εκτυπωτής 2-8

Ένδειξη Auto RX 2-9

Ένδειξη εκτυπωτή 2-8

Ένδειξη οθόνης 2-6

Ενεργοποίηση/απενεργοποίηση μηχανήματος 2-11

Εξοικονόμηση Ενέργειας 2-6

Επανάκληση/ Παύση 2-9

Επαναφορά 2-8

Επίλυση προβλημάτων 7-3

Επιλογή όψης 2-9

Εφαρμογή 2-6, 8-3

Εισαγωγή χαρακτήρων 4-10

K

Καθαρισμός/Stop 2-8

Κάλυμμα του πρωτοτύπου OC-512 2-24

Καταχώριση γρήγορης επιλογής 4-7, 4-8, 6-7, 6-8

Κονσόλα DK-706 2-25

Κονσόλα DK-707 2-25

Κονσόλα DK-708 2-25

Λ

Λειτουργία 2-6

M

Μνήμη TX 2-9

Μνήμη Κατάστασης 2-7

Μονάδα τροφοδοσίας χαρτιού PF-507 2-24

Μονής όψης/Διπλής όψης 2-7

Π

Πίνακας εκτεταμένων λειτουργιών MK-750 2-25

Πίνακας ελέγχου 2-6

Πλήκτρο One-Touch Dial 2-9

Πληκτρολόγιο 2-8

Πληροφορίες Ασφαλείας 1-5

Ποιότητα 2-6

Πρόγραμμα οδήγησης TWAIN 6-13

Πρόγραμμα οδήγησης WIA 6-14

Πρόσβαση 2-8

Πυκνότητα 2-6

P

Ρυθμίσεις προορισμών 4-13

Ρύθμιση παραμέτρων προαιρετικού εξοπλισμού 2-24

Ρύθμιση πρωτοτύπου 2-12

Σ

Σάρωση 2-8

Σάρωση σε USB 6-11

Σετ ΦΑΞ FK-510 2-25

Σταθερό zoom 3-4

Συνδυσασμένη αντιγραφή 3-6

Συνδυσασμένη εκτύπωση 5-6

Συνδυσασμός Πρωτοτύπου 2-7

Συρτάρι 1 2-14

Συρτάρι 2 2-15

Συρτάρι 3 2-15
Συρτάρι 4 2-15
Συρτάρι 5 2-15
Συρτάρι χειροκίνητης τροφοδοσίας 2-16

T

Τελ. Επεξεργασία 2-7
Τοποθέτηση χαρτιού 2-14

Φ

Φάκελος 3-10, 5-13

X

Χαρτί 2-6
Χειροκίνητο Zoom 3-4